

**ОРГАНИЗАЦИОННО-ЭКОНОМИЧЕСКОЕ  
ПРОЕКТИРОВАНИЕ  
ИННОВАЦИОННЫХ ПРОЦЕССОВ**

# Инновация

**Инновация**, нововведение (англ. *innovation*) — это внедрённое новшество, обеспечивающее качественный рост эффективности процессов или продукции, востребованное рынком. Результат интеллектуальной деятельности.

**Инновация** — введённый в употребление новый или значительно улучшенный продукт (товар, услуга) или процесс, новый метод продаж или новый организационный метод в деловой практике, организации рабочих мест или во внешних связях

# Инновационный процесс

— это процесс последовательного превращения идеи в товар, проходящий этапы фундаментальных и прикладных исследований, конструкторских разработок, маркетинга, производства и сбыта.

Укрупнённо инновационный процесс можно разделить на две основные стадии: первая стадия (она самая продолжительная) включает в себя научные исследования и конструкторские разработки, вторая стадия представляет собой жизненный цикл продукта

# Организация

**Организа́ция** (лат. *organon*, происходит от лат. *ergon* — орган) — объединение, группа людей (напр. учреждение, предприятие, ассоциация и т. д.), с общей целью и определёнными правилами сотрудничества в группе.

**Организация (как Учреждение)** — общественное объединение или государственное учреждение, созданное с определёнными целями и правилами работы, например:

Международные организации

Общественная организация (неправительственная организация)

Юридическое лицо

**Организация (как процесс)** — деятельность по созданию или усовершенствованию взаимосвязей между частями и элементами с целью внесения упорядоченности в процессы и повышения их эффективности, например:

Научная организация труда

Организация учебного процесса

# Организационное проектирование

— важнейший начальный этап создания любой организации или ее подразделения. Это определение будущей структуры организации, ее систем управления, процедур выполнения действий, административных, технологических взаимодействий между всеми элементами.

Эффективность функционирования управляющей системы организации зависит от грамотно спроектированной организационной системы управления. Такое проектирование базируется на стратегических планах организации

# **Принципы организационного проектирования:**

- Адекватность структуры, носящей организационный характер, соответственно и деятельности управленческого объекта.
- Способность к быстрым изменениям в соответствии ситуаций.
- Максимальная оптимизация всех уровней управления.
- Создание идеальной сбалансированности прав и полномочий.
- Распределение равномерной нагрузки на все звенья управления.
- Безупречная полная согласованность всех решений и деятельности структурных подразделений

# Инновационный проект

— проект, содержащий технико-экономическое, правовое и организационное обоснование конечной инновационной деятельности.

Итогом разработки инновационного проекта служит документ, включающий в себя подробное описание инновационного продукта, обоснование его жизнеспособности, необходимость, возможность и формы привлечения инвестиций, сведения о сроках исполнения, исполнителях и учитывающий организационно-правовые моменты его продвижения.

Реализация инновационного проекта — процесс по созданию и выведению на рынок инновационного продукта

# Описание инновационного проекта

## Введение

### 1. Планирование и организация инновационной деятельности

1.1. Организовать работу по выведению на рынок проекта

1.2. Сбор и анализ информационных материалов, обеспечивающих инновационную деятельность

1.3. Инновационный процесс и сферы применений научно-технических идей и разработок

1.4. Оценка коммерческого потенциала разработки, используемых технологий

### 2 Технические и юридические условия для реализации проекта

3. Реализация и функционирование проекта. Риски  
3.1. Факторы, способствующие инвестированию проекта

3.2. Выполнение работы по реализации инновационного проекта

3.3. Описание социальной эффективности

3.4. Роли и функции участников инновационного процесса

3.5. Использование инновационного продукта (инновационной технологии) в процессе создания интеллектуального капитала

3.6. Риски при реализации проекта

## Заключение

Список источников информации (литература, сайты и т.п.)



**ИННОВАЦИИ**



**ПРОИЗВОДСТВЕННЫЕ**

**ТЕХНОЛОГИЧЕСКИЕ**

**ТЕХНИЧЕСКИЕ**

**УПРАВЛЕНЧЕСКИЕ**

**СОЦИАЛЬНЫЕ**



***Технологические инновации*** распространяются на методы производства и подразумевают смену технологии самого производственного процесса

***Технические (продуктовые) инновации*** основаны на реализации нового знания в новых продуктах или услугах или направлены на изменения в продукте

***Управленческие инновации*** воплощаются в новых управленческих технологиях, административных решениях и организационных структурах

***Социальные инновации*** находят свое выражение в новых формах, методах и подходах к вопросам образования и повышения квалификации, улучшения условий производственной деятельности, охраны труда и техники безопасности, здравоохранения и отдыха работников

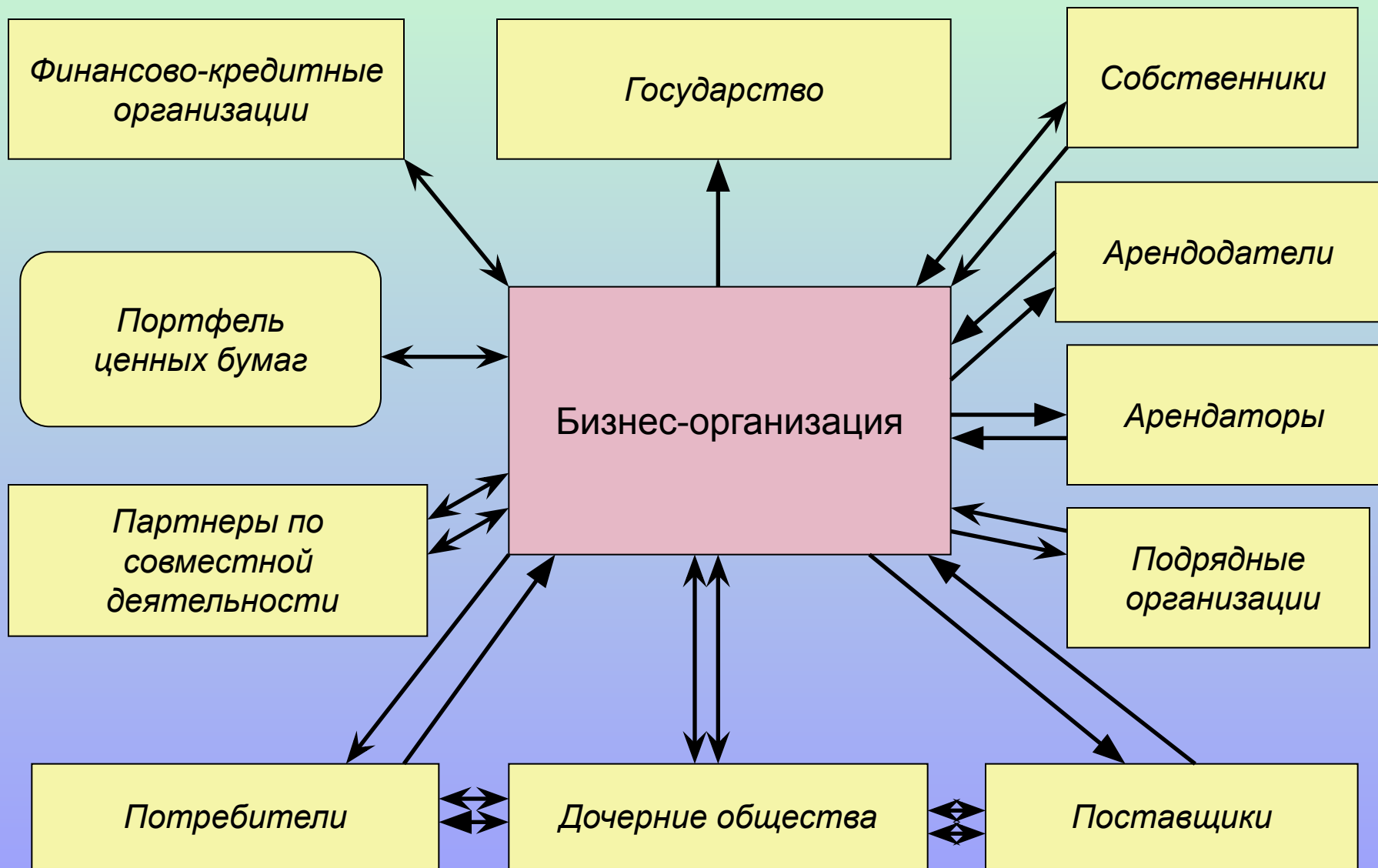





Рис. 3. Предприятие как открытая система

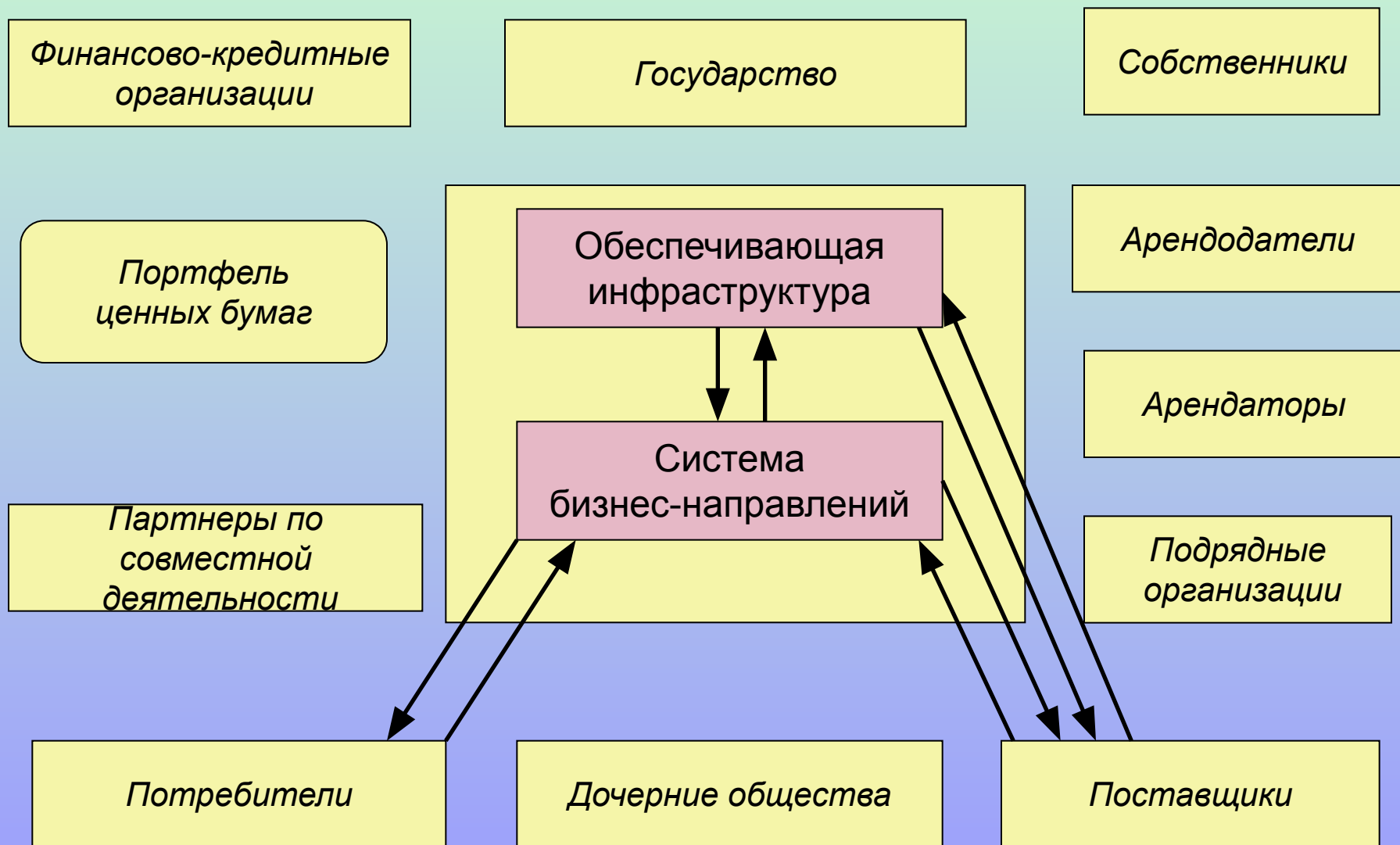
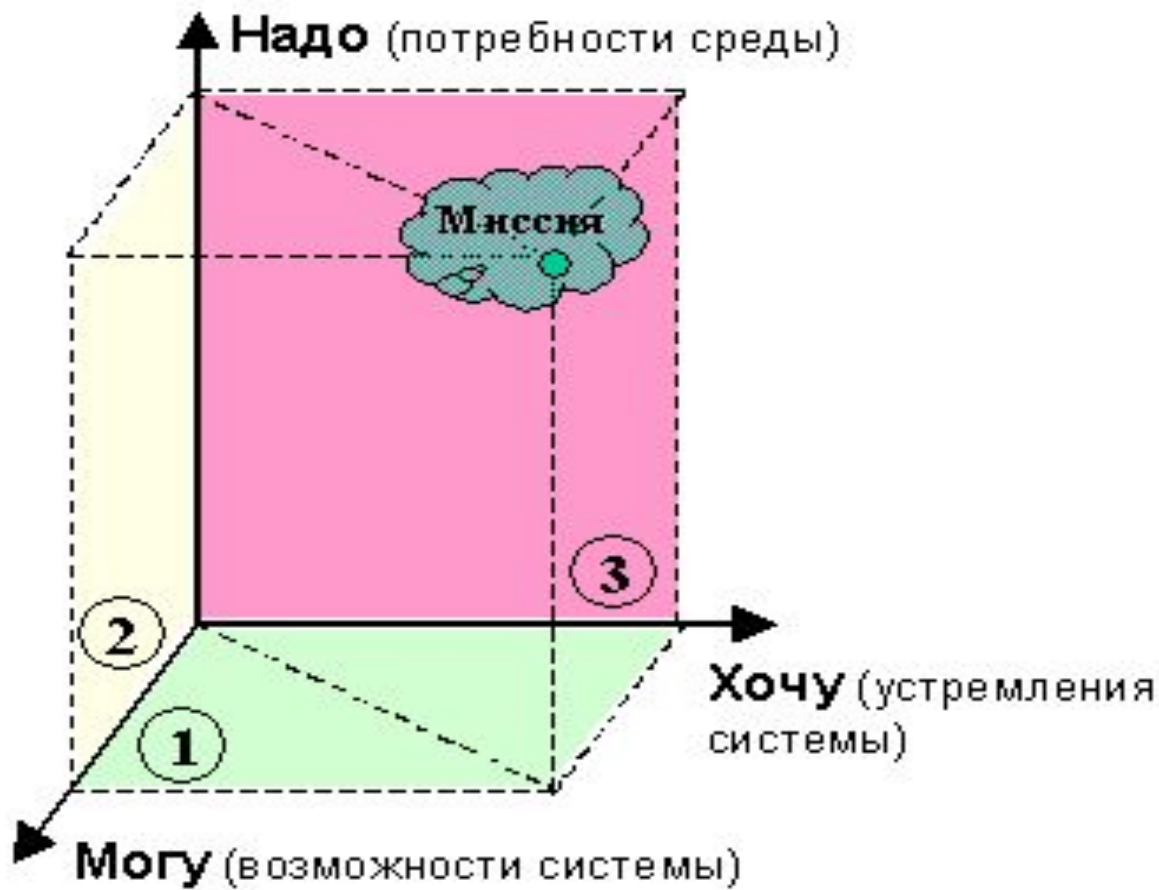

**Рис. 4. Система координат разработки миссии**

- Ось «НАДО» – отражает потребности рынка,
- Ось «МОГУ» – определяется уникальностью ресурсов и навыков компании,
- Ось «ХОЧУ» – представляет собой философию бизнеса (ожидания, ценности, принципы).



Рис. 5. Трафарет разработки миссии



**Рис. 7. Трафарет формирования бизнесов**

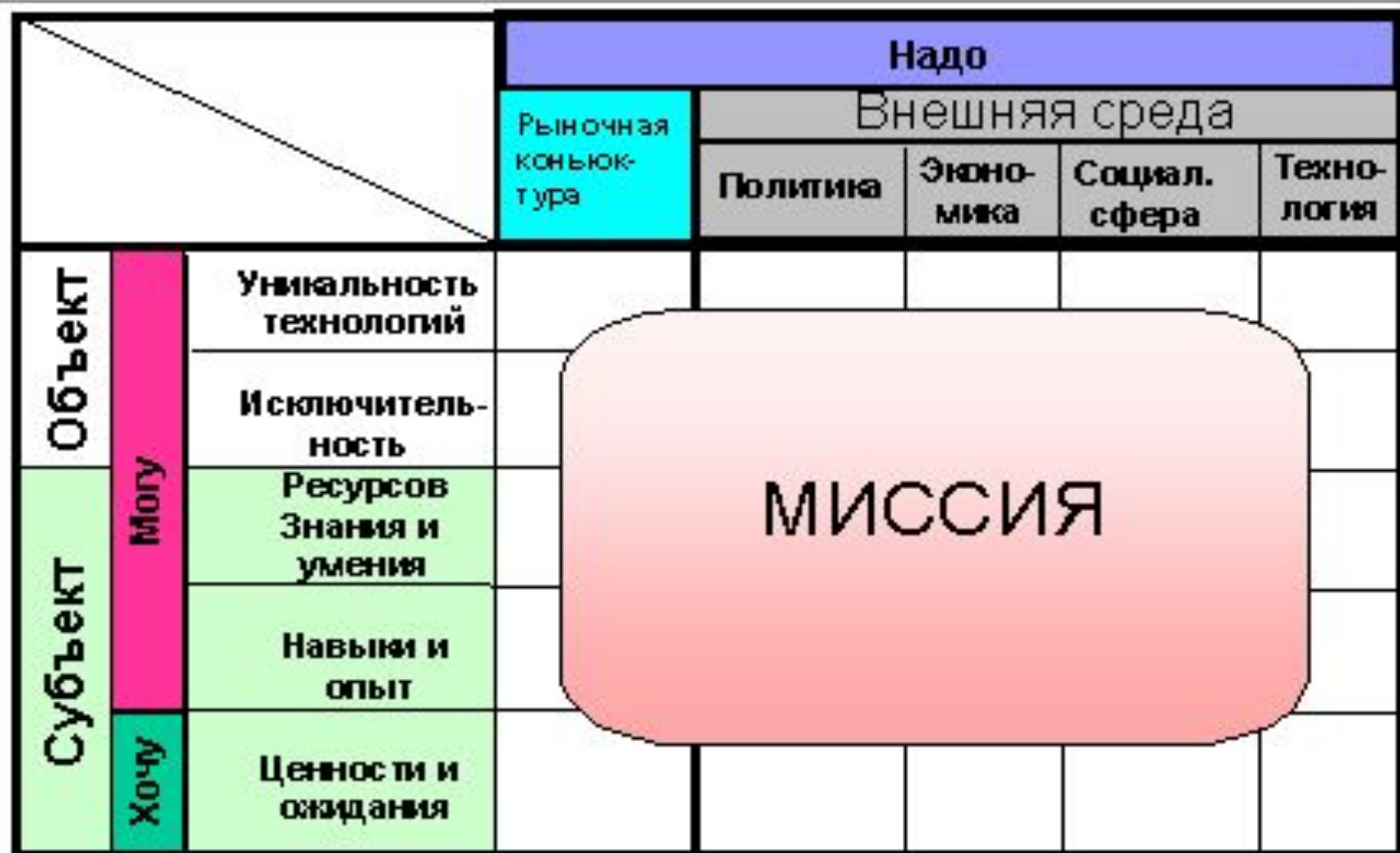
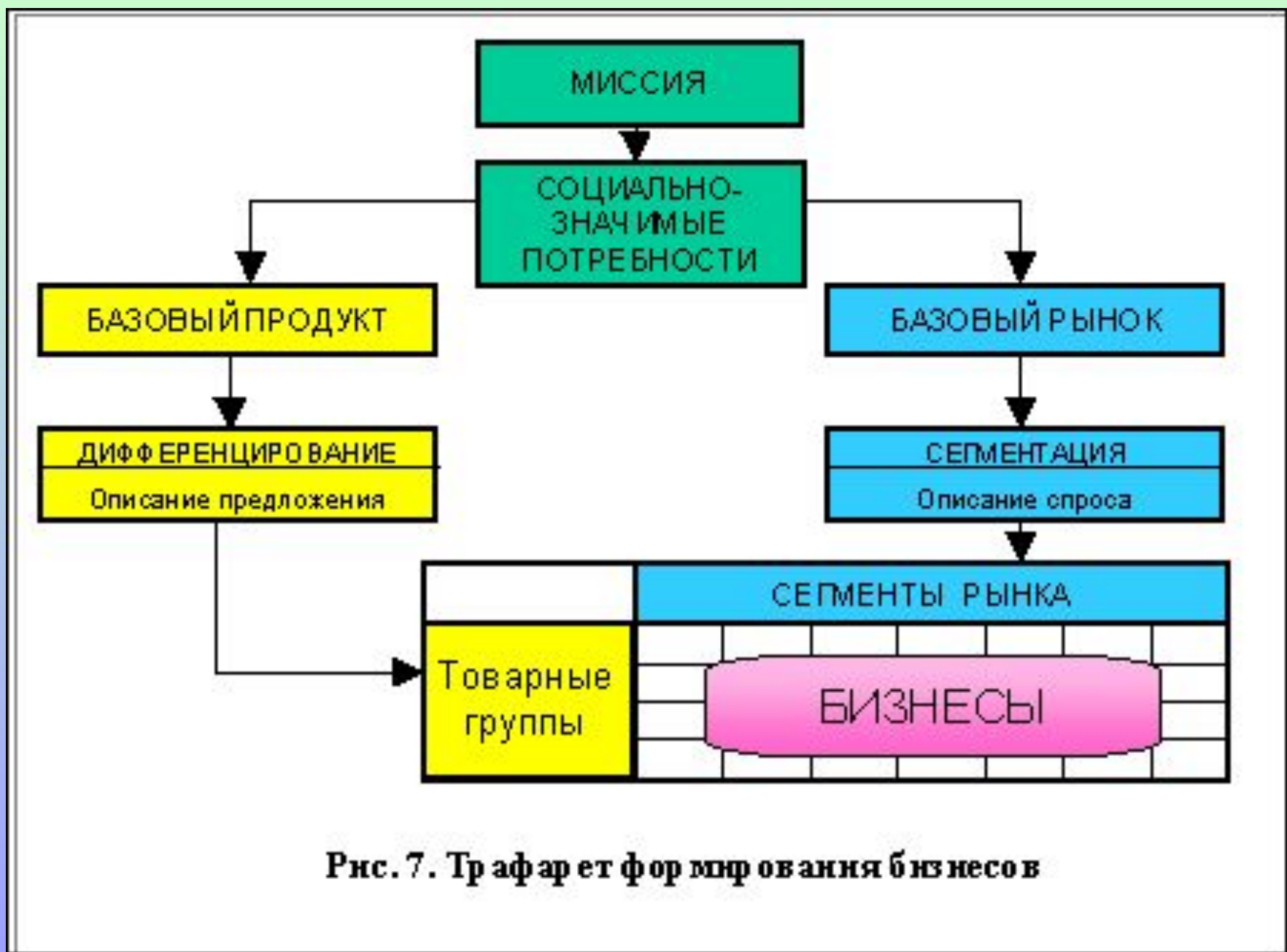

		БИЗНЕСЫ			
		№1	№2	№3	
ЭТАПЫ ПРОИЗВОДСТВЕННОГО ЦИКЛА	Проектирование				
	Закупки				
	Производство				
	Распределение				
	Сбыт				
	Сопровождение				

Рис. 8. Матрица-генератор основных бизнес-функций

Компоненты менеджмента Этапы управленческого цикла	Структуры	Логистика	Финансы	Экономика	Учет	Маркетинг	Персонал
Сбор информации							
Выработка решений							
Реализация							
Учет							
Контроль							
Анализ							
Регулирование							

**ФУНКЦИИ  
МЕНЕДЖМЕНТА  
(основные)**

**Рис 9. Матрица-генератор основных функций менеджмента**

# Функции хозяйствующего субъекта

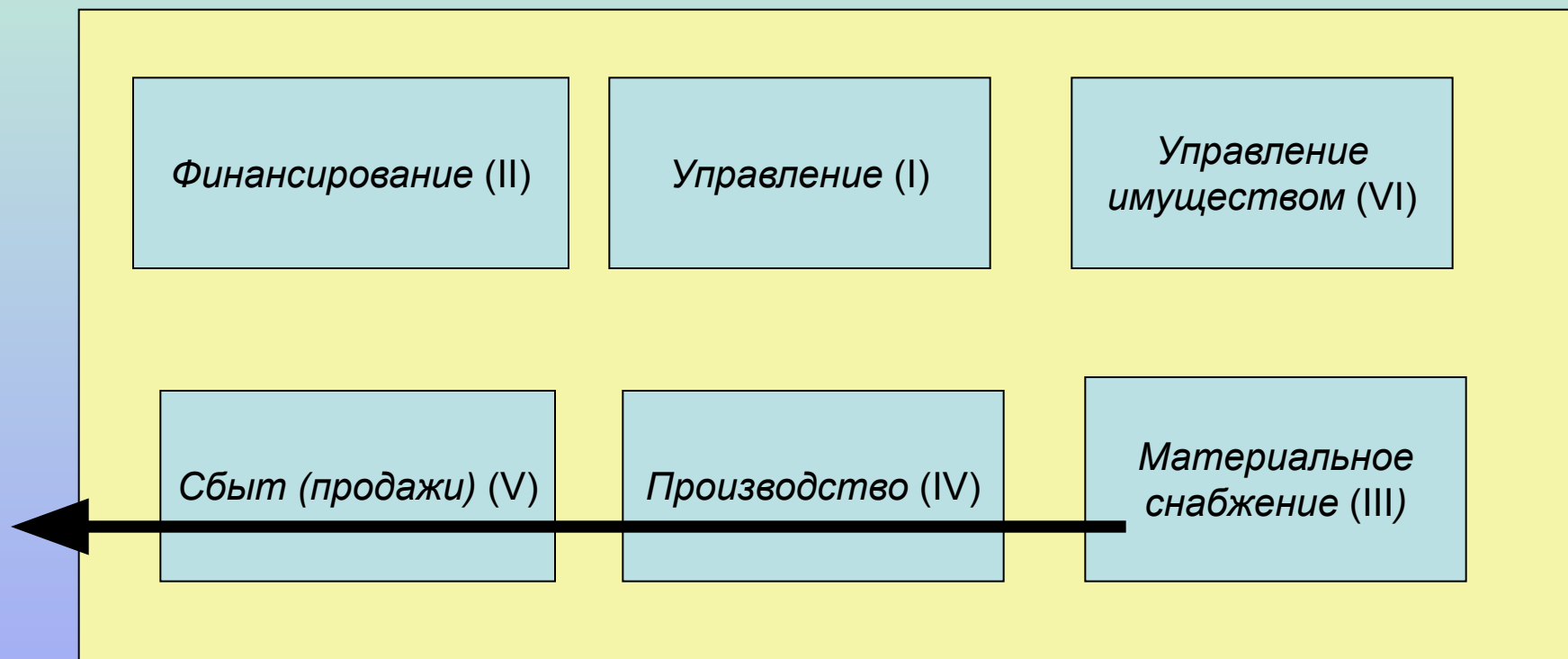

Производственно-коммерческий вид деятельности организации

# Функции хозяйствующего субъекта

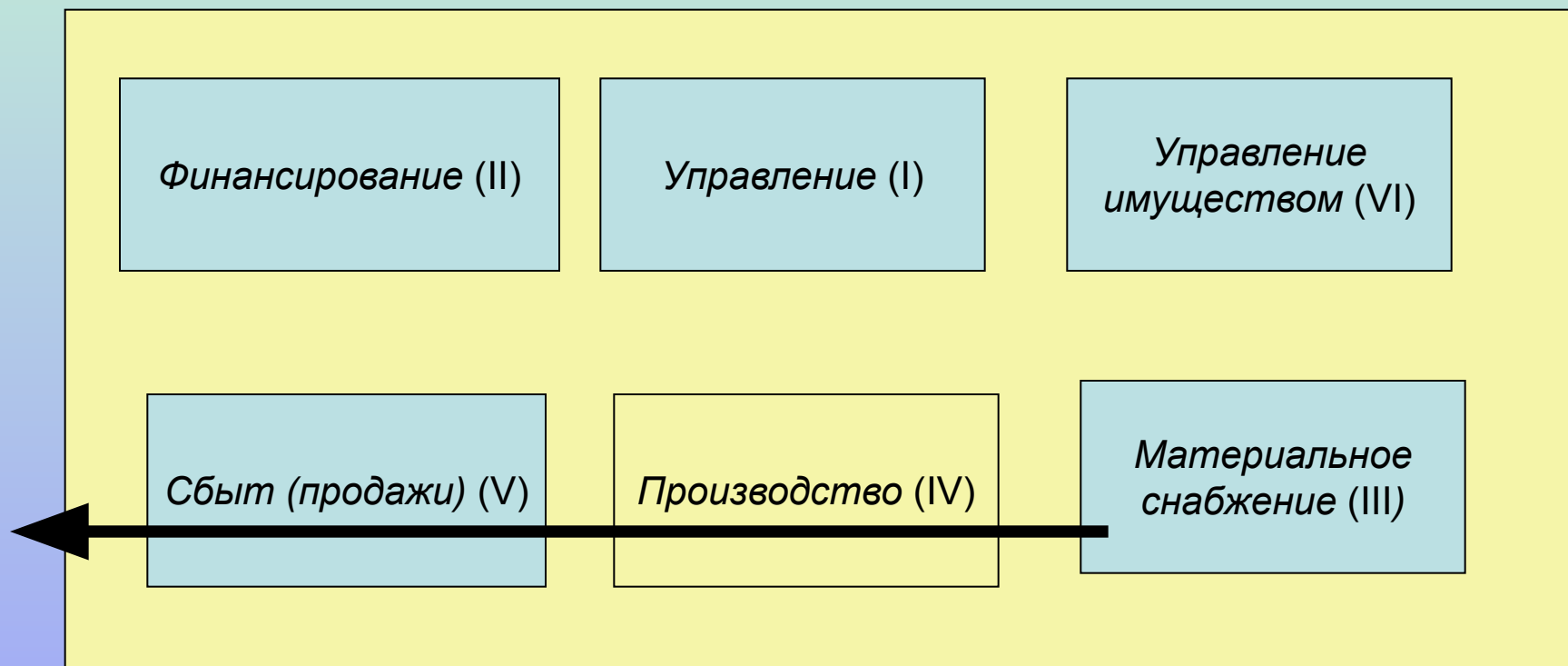

Коммерческий вид деятельности организации

# Функции хозяйствующего субъекта

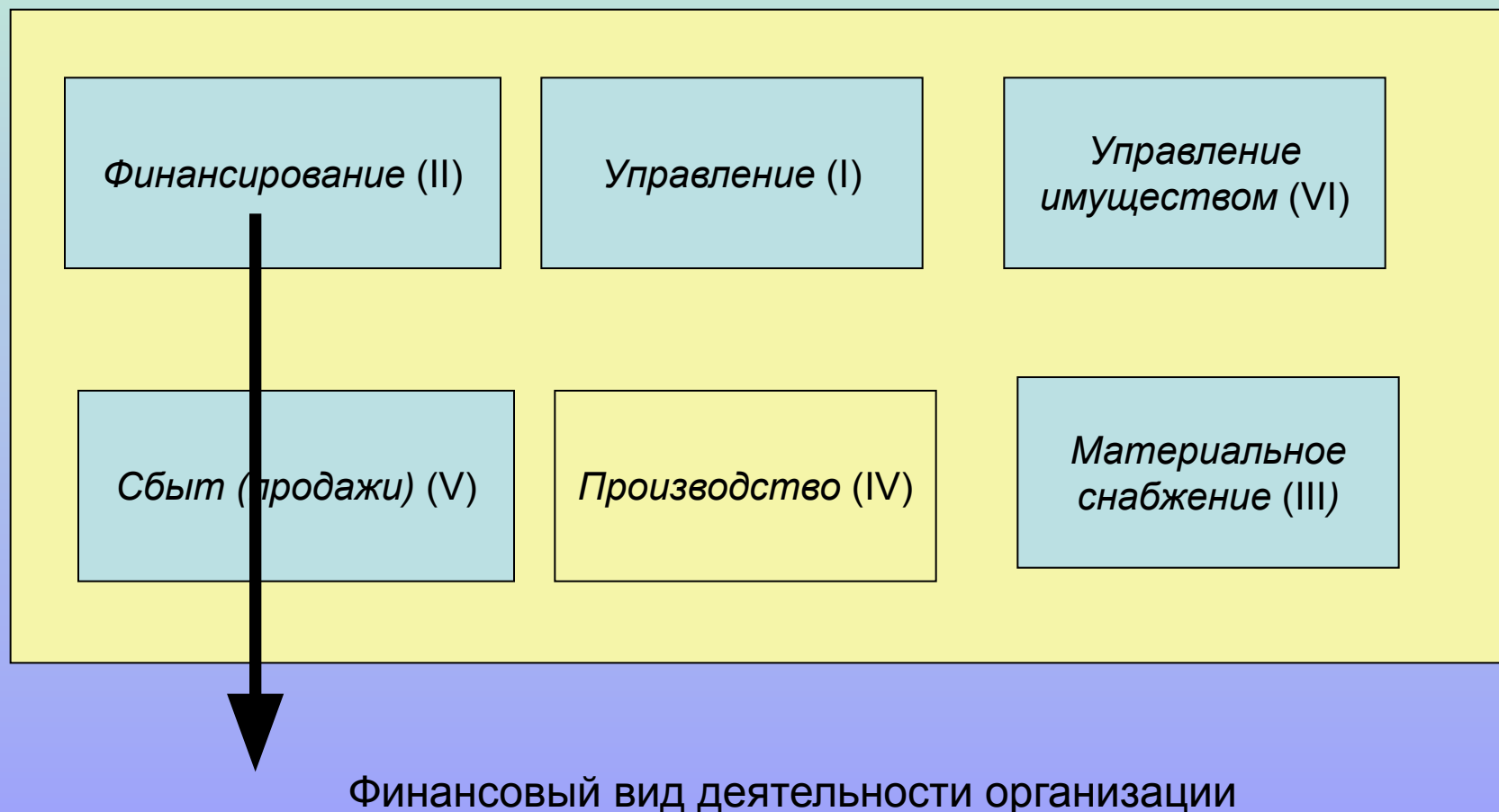

# Функции хозяйствующего субъекта

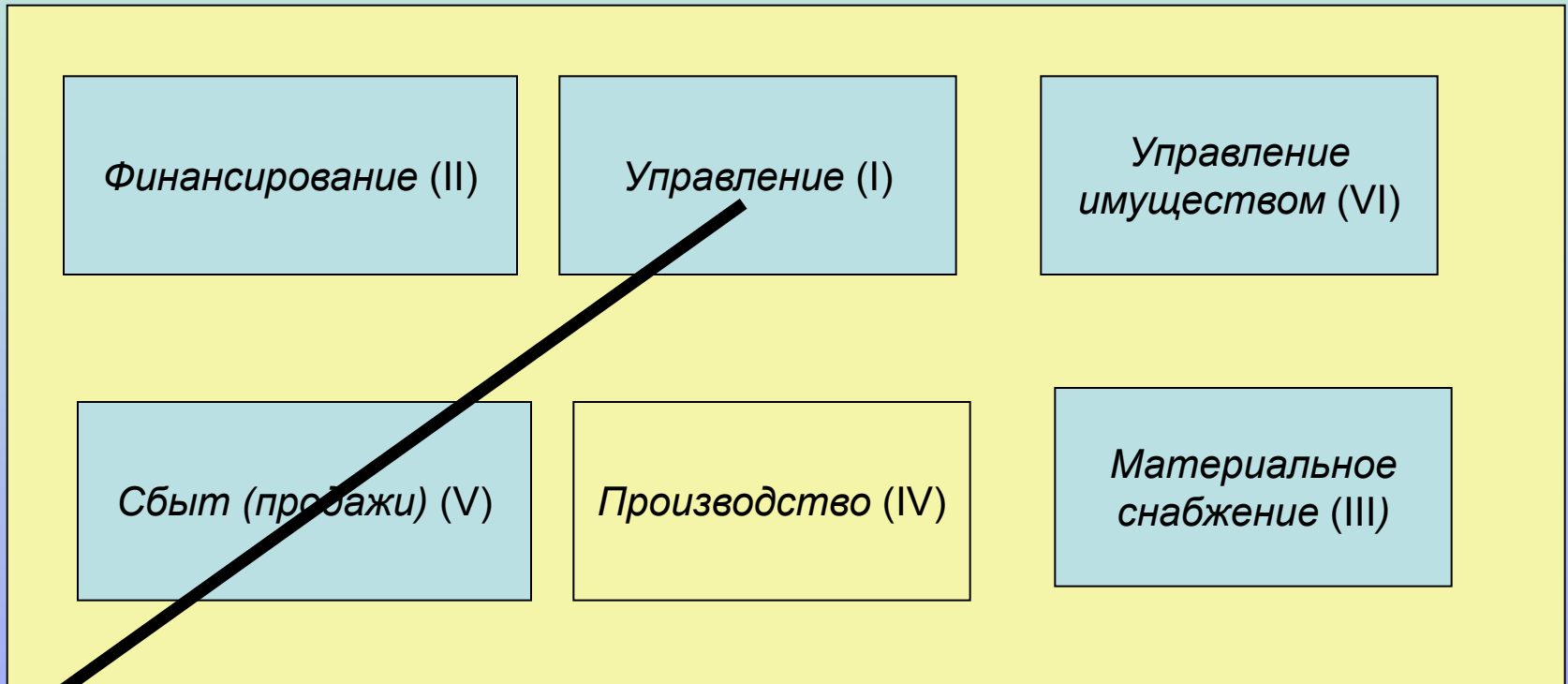

Консалтинговый вид деятельности организации

# Функции хозяйствующего субъекта

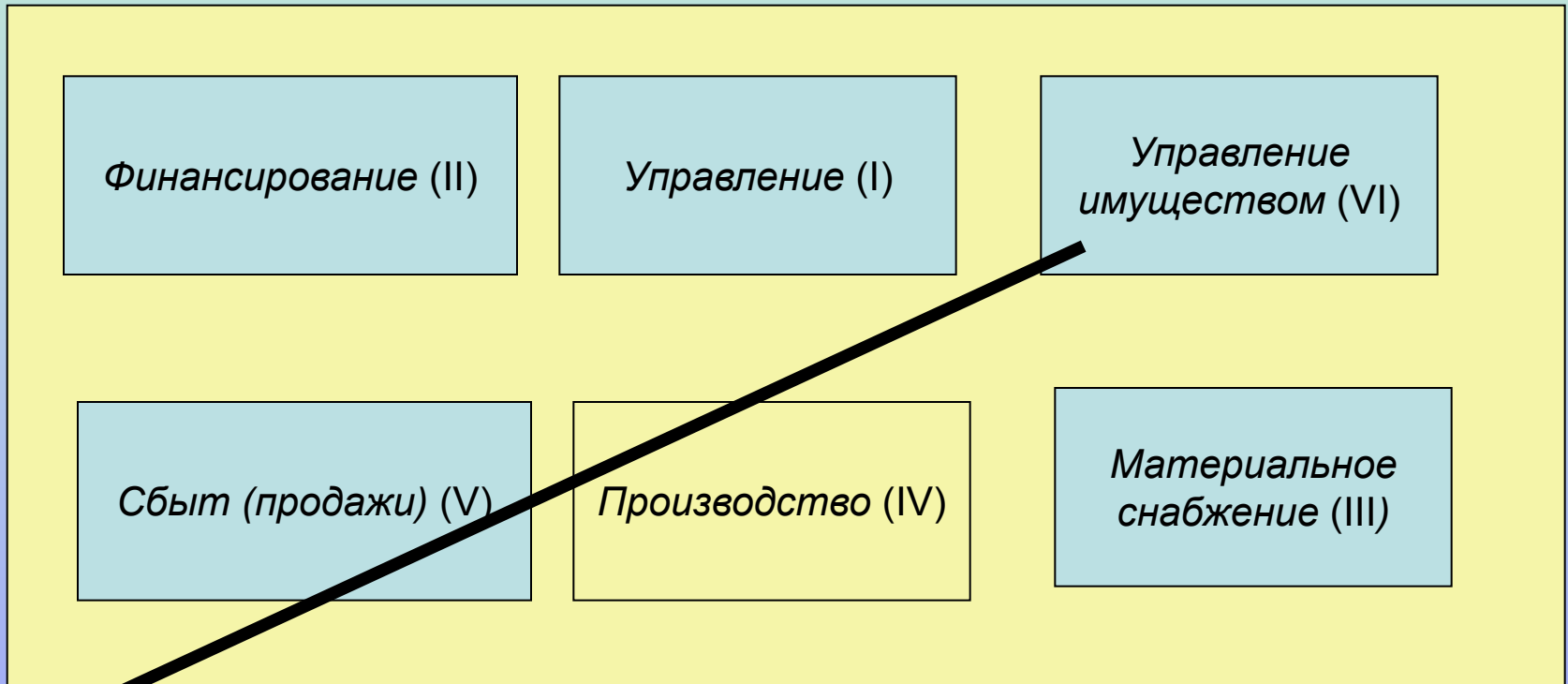

Предоставление в аренду имущества

ОРГЗВЕНЬЯ

ФУНКЦИИ



Рис. 10. Матрица-распределитель функций по оргзвеньям



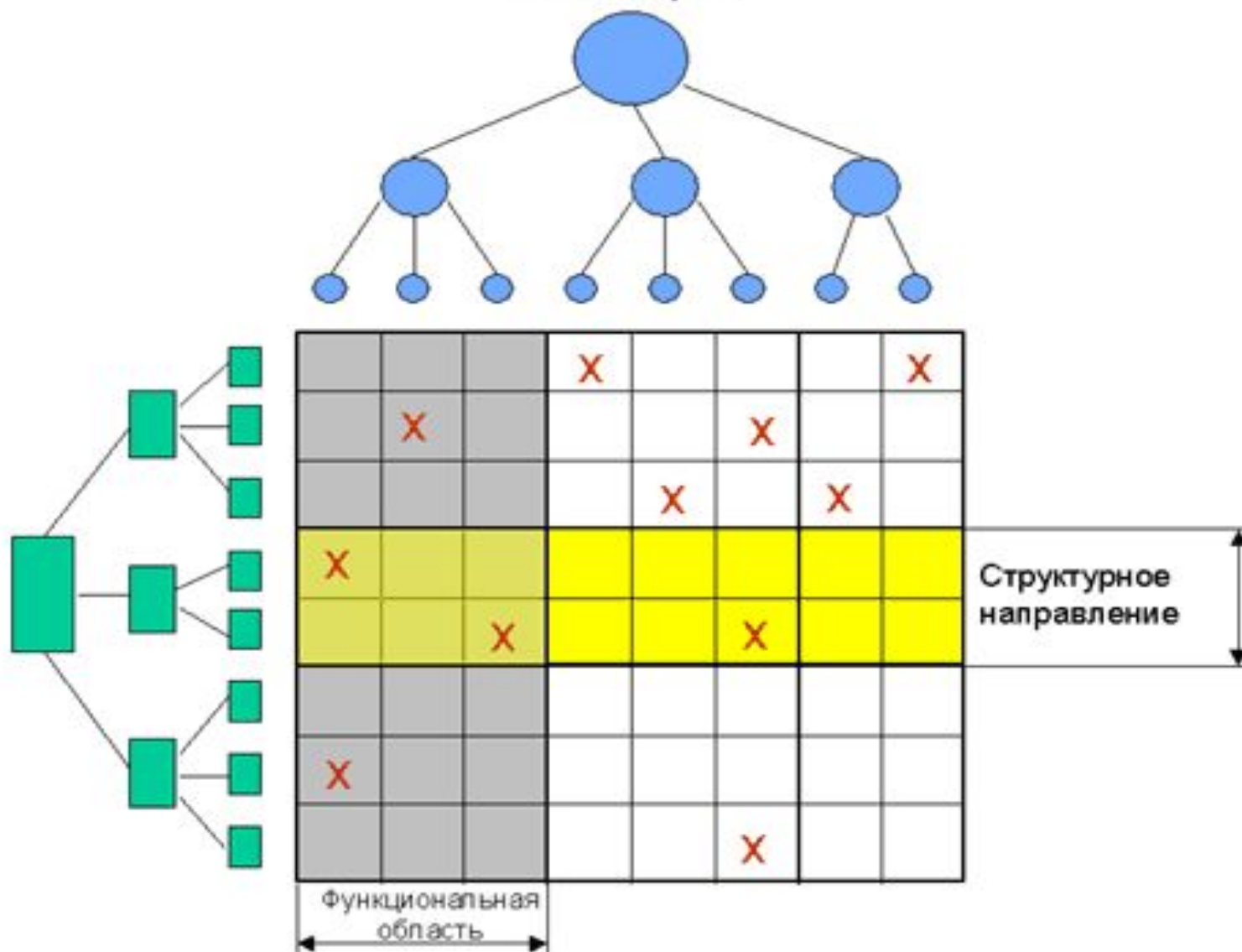

Рис. 11. Поточковая процессная модель