

# СПЕЦИАЛЬНЫЙ ИНСТРУМЕНТАРИЙ И ОСНАЩЕНИЕ ДЛЯ СТОМАТОЛОГИЧЕСКИХ ОПЕРАЦИЙ.

Выполнила

Кузнецова Александра

1 стомат 2 группа

# Инструментарий для обследования полости рта

1. Зеркало стоматологическое.
2. Зонды зубные: прямой и изогнутый под углом.
3. Зонды конические двусторонние (№ 1—6).
4. Зонды пуговчатые (разные).
5. Пинцет стоматологический изогнутый.
6. Шпатель для языка прямой плоский.
7. Тазики эмалированные почкообразные разных размеров.



# Инструментарий для стоматологических операций

- ▣ 1. Скальпель брюшистый (малый).
- 2. Распатор стоматологический.
- 3. Долота: желобчатое, плоское.
- 4. Молотки хирургические: металлический (200г), деревянный.
- 5. Иглодержатель прямой.
- 6. Кусачки костные стоматологические.

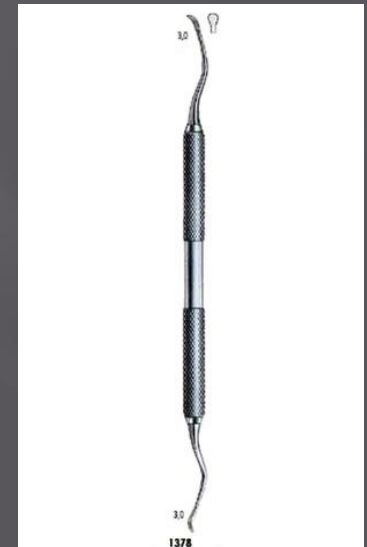
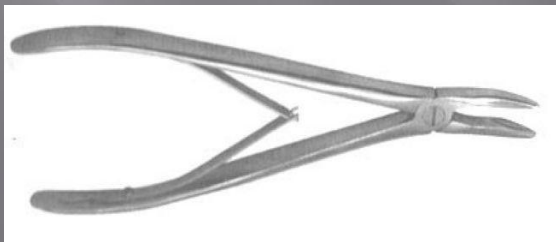

- ▣ 7. Крючок пластинчатый двусторонний.
- 8. Набор инструментов для биопсии слизистой оболочки полости рта.
- 9. Ложки костные стоматологические.
- 10. Кровоостанавливающие зажимы типа москит: изогнутые, прямые.
- 11. Ложка ушная острая двусторонняя.
- 12. Ножницы, изогнутые по плоскости (глазные).
- 13. Пинцеты: хирургический и анатомический.
- 14. Щипцы для удаления зубов и корней на верхней челюсти.

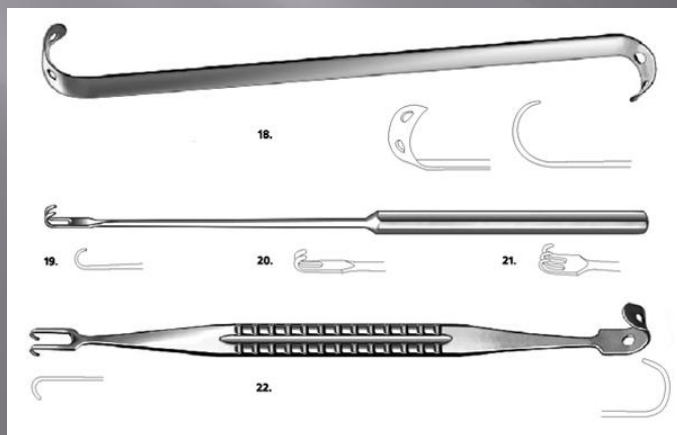
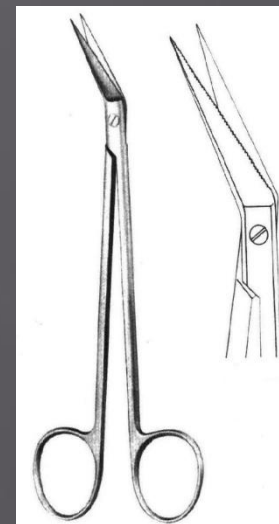

- ▣ 15. Щипцы для удаления зубов и корней на нижней челюсти (наборы для взрослых и детей).
- 16. Щипцы крампонные.
- 17. Языкодержатель.
- 18. Набор инструментов для трахеостомии.
- 19. Элеватор зубной прямой для верхней челюсти (№ 2, 3).
- 20. Элеватор зубной угловой для нижней челюсти (левый,, правый).
- 21. Элеватор зубной Т-образный.

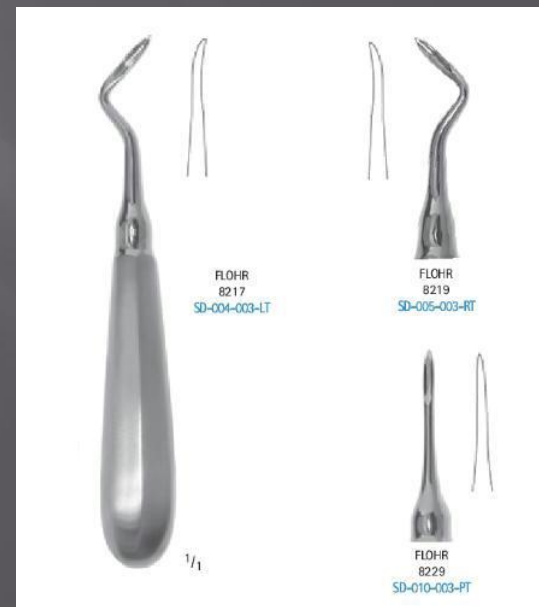

# Аппараты и приборы

- ▣ 1. Аппарат для электроодонтодиагностики, электроодонтометр-ЭОМ-1.
- 2. Бормашина электрическая стационарная (БЭСС-10) или портативная (БЭП-10).
- 3. Рукав гибкий к бормашине.
- 4. Наконечники к бормашине: прямой, угловой.
- 5. Диатермокоагулятор стоматологический ДКС-2М.
- 6. Кресло стоматологическое с электрическим приводом



- ▣ 7. Светильник на шарнирно-выносном рычаге, передвижной.
- 8. Аппарат наркозный стоматологический «Автонаркоз» (комплект).
- 9. Стерилизатор сухожаровой для инструментов СС-1.
- 10. Отсасыватель хирургический с электроприводом переносной (на напряжение 127 или 220 В).
- 11. Стол операционный.
- 12. Установка для промывания полости рта УППР-1.





