

Практическое занятие 7

Прокатное производство

Схема технологического потока прокатных цехов



Схема здания нагревательных колодцев

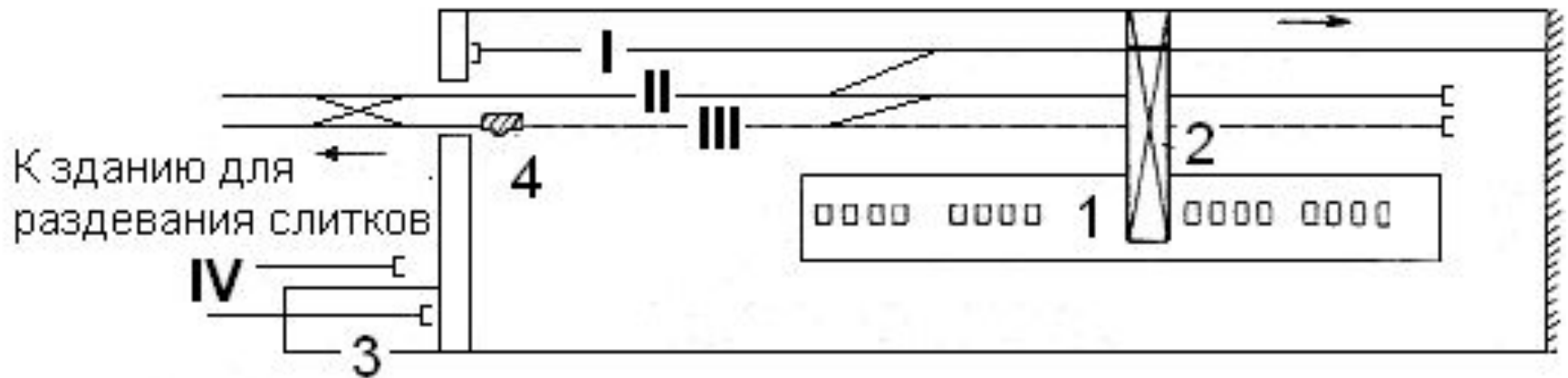

1 – нагревательные колодцы; 2 – кран; 3 – склад; 4 – весы; I – путь трансферкара; II и III – пути подачи слитков; IV – складские пути .

Схематический план прокатного цеха сортовыми листопрокатными станами

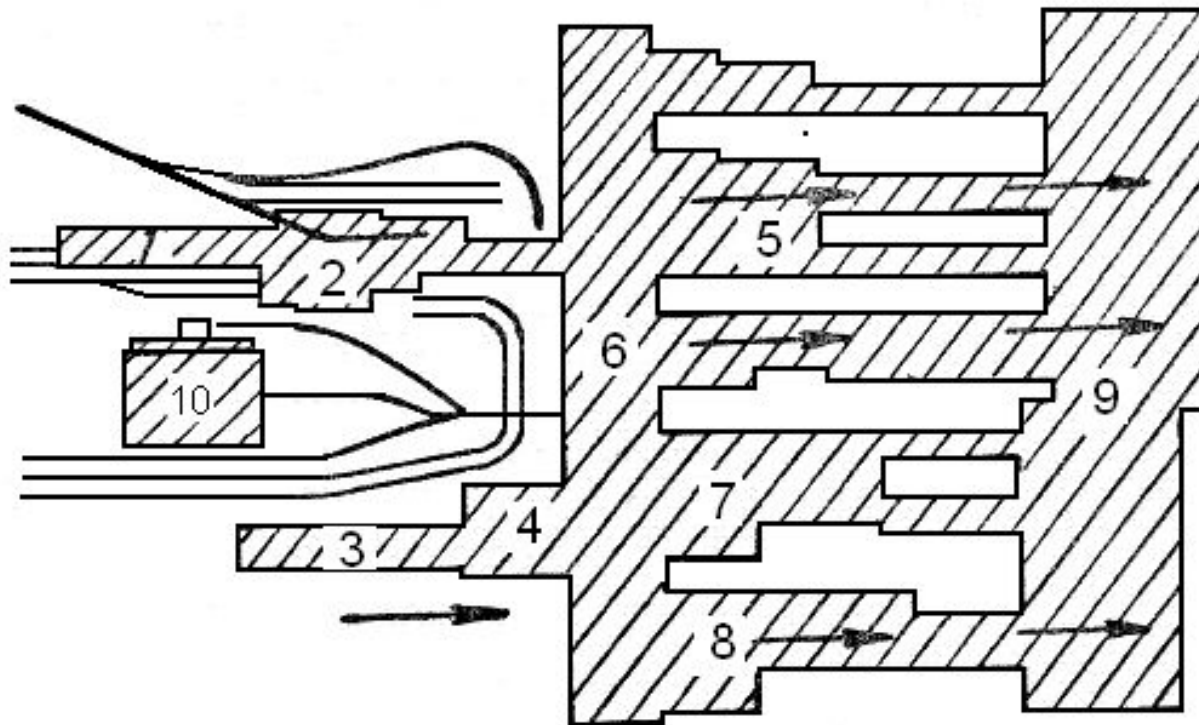

1 – нагревательные колодцы; 2 – блюминг; 3 –
нагревательные колодцы; 4 – слябинг; 5 –
сортопрокатные станы; 6 – склад заготовок; 7 и 8 –
листопрокатные станы; 9 – склад готовой продукции; 10 –
электроподстанция .