

**Правила построения  
проекций изделий.**

**Нанесение размеров  
на чертежах.**

# ВИДЫ

**Вид** – изображение видимой части поверхности предмета, обращенной к наблюдателю на плоскости проекций

- Виды :**
- основные
  - дополнительные
  - местные

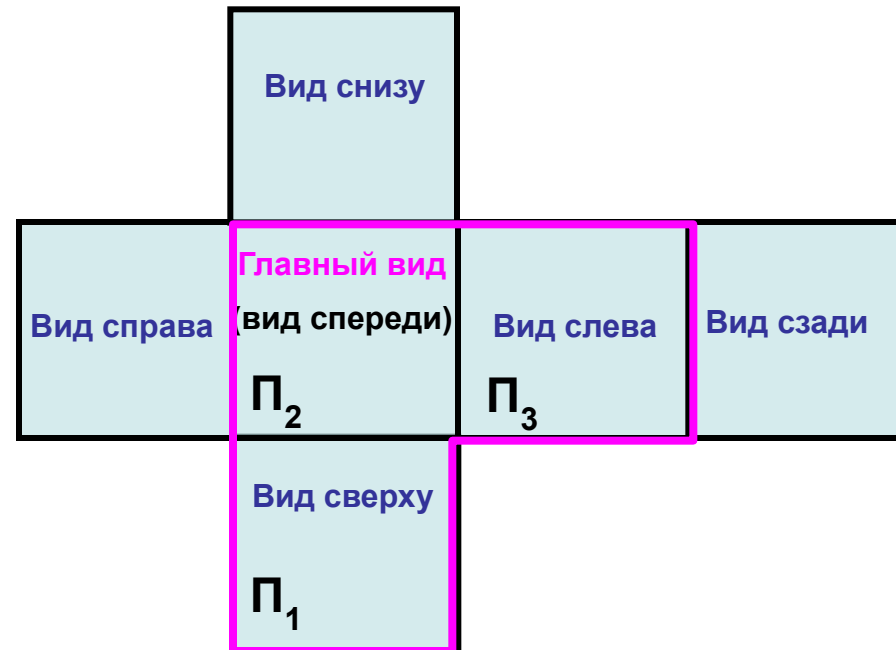
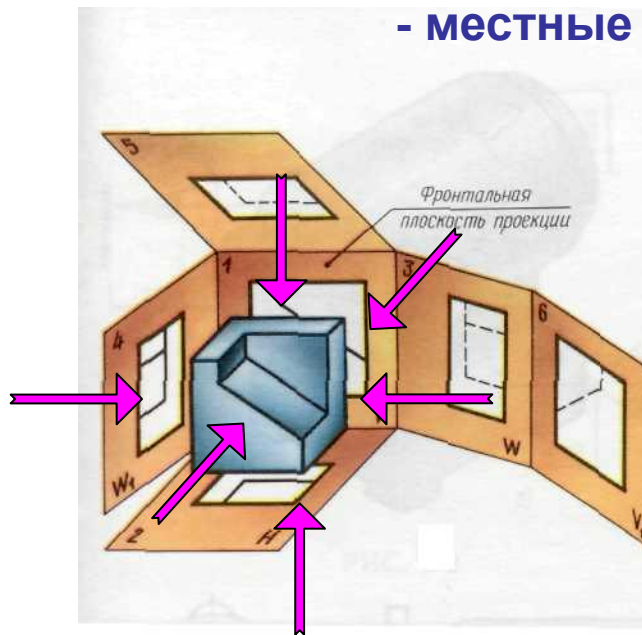

**Главным видом** называют изображение предмета дающее наиболее полное представление о его форме, размерах и назначении. Располагают главный вид на фронтальной плоскости проекций.

**Дополнительным видом** называется изображение части предмета на плоскости, не параллельной ни одной из основных плоскостей проекций.

Применяется тогда, когда какую-либо часть предмета невозможно изобразить на основных плоскостях проекций без искажения формы и размера.

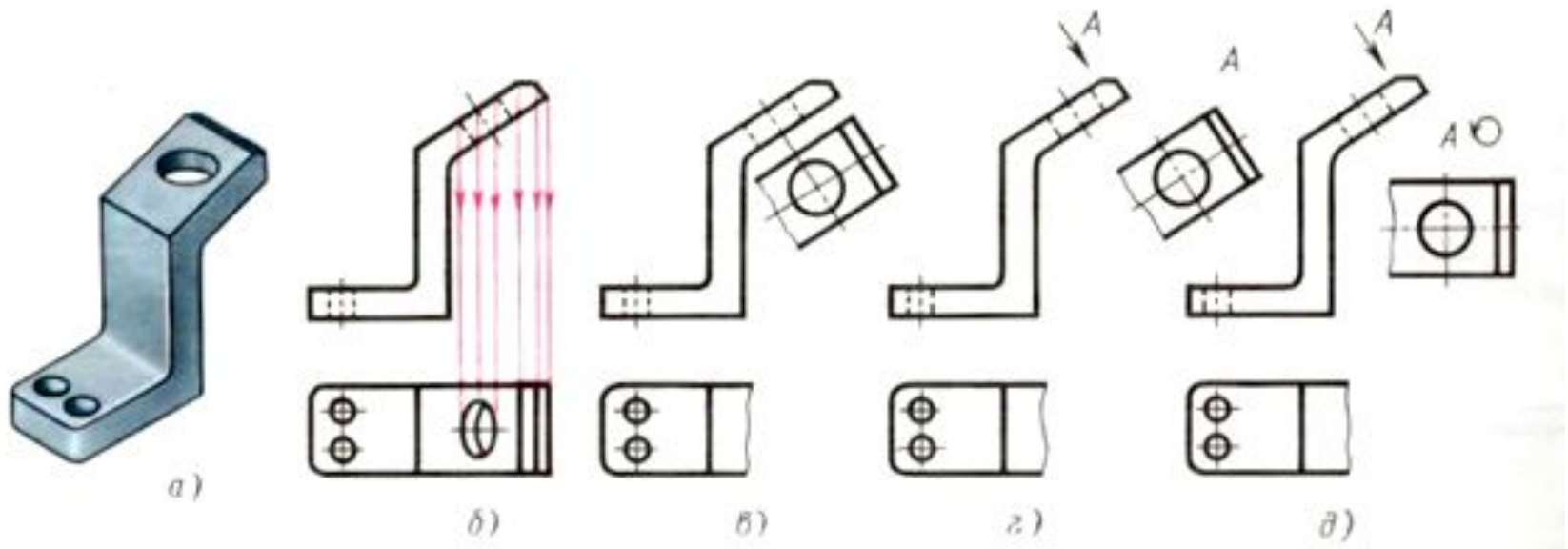

**Местным видом** называется изображение отдельного, ограниченного места поверхности предмета.

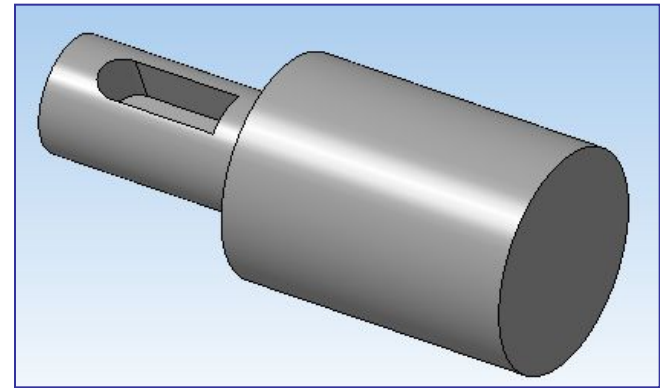
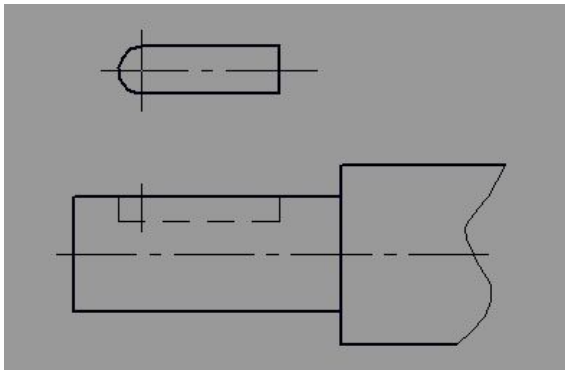

## МОДЕЛЬ

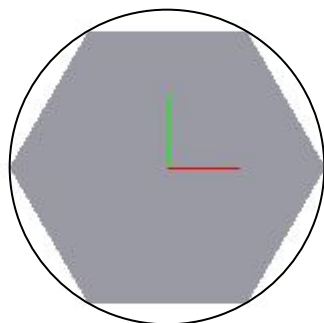
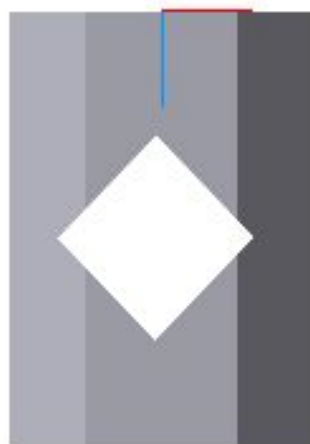

1. **H** - высота призмы
2. **a** - расстояние от основания призмы до отверстия
3.  $\varnothing$  - диаметр окружности
4. Размеры отверстия

# МОДЕЛЬ

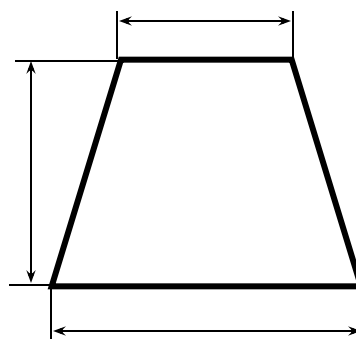
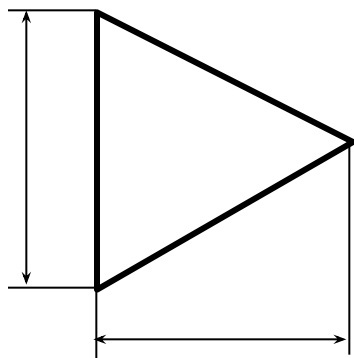
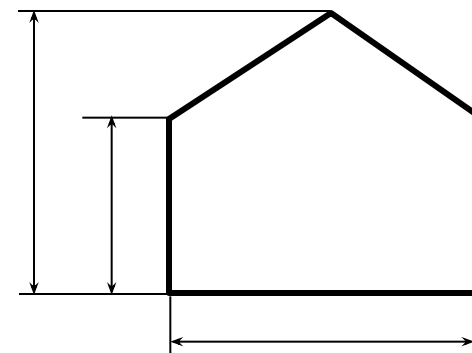
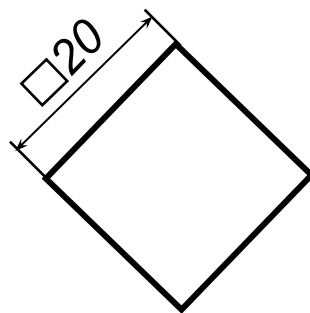
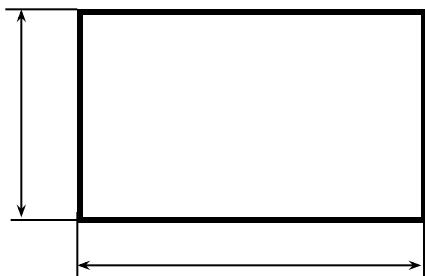

МОДЕЛЬ

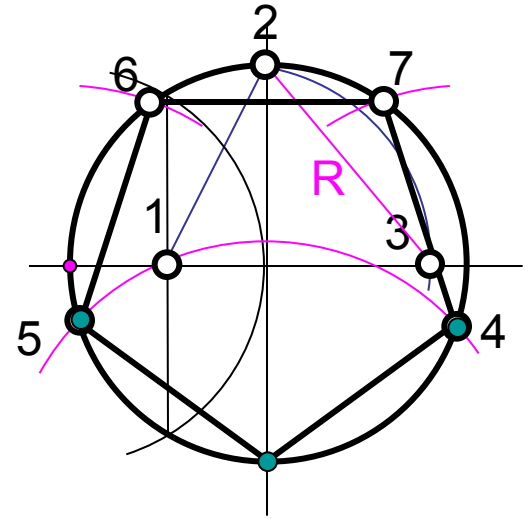
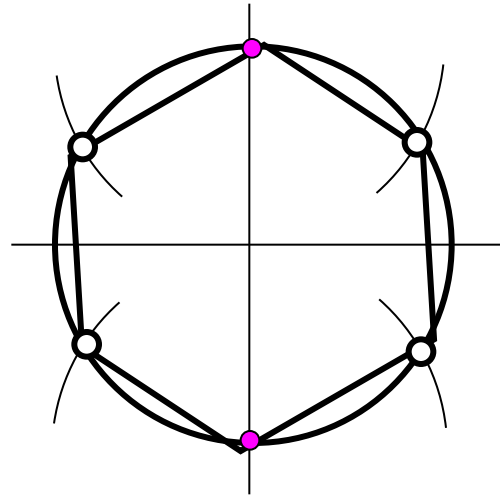
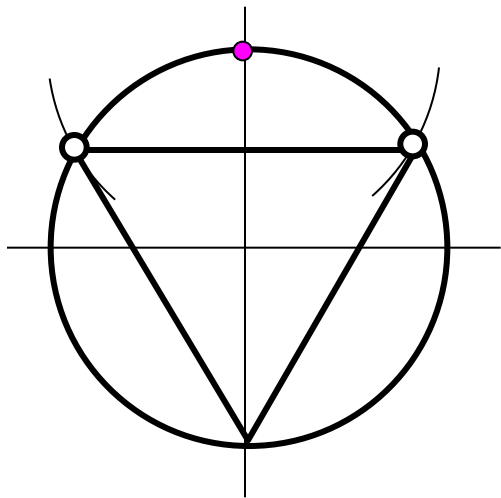

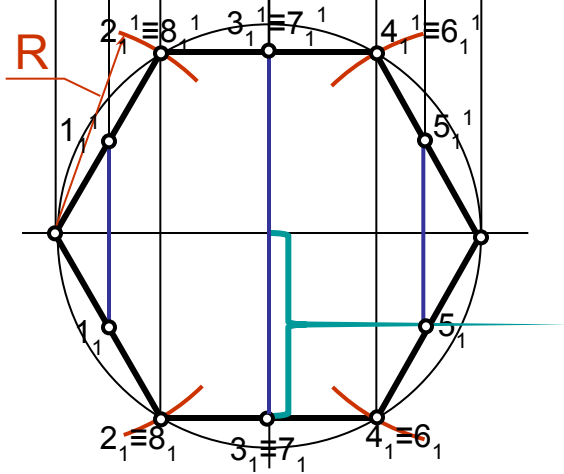
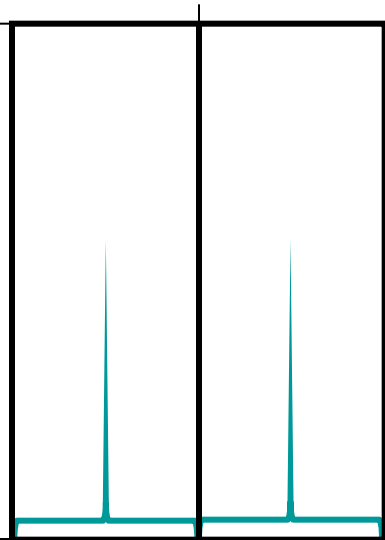
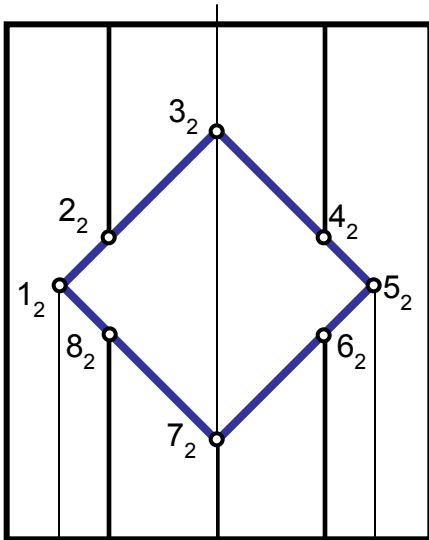



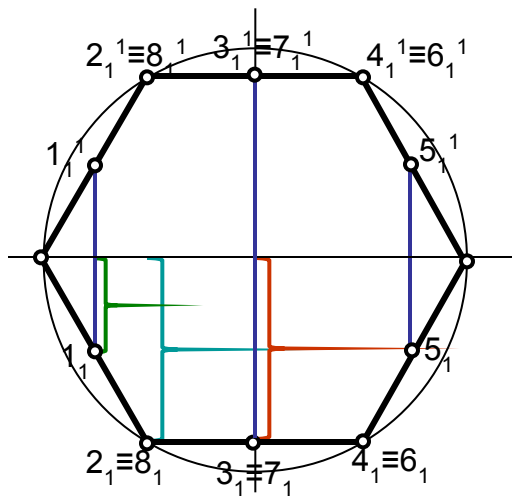
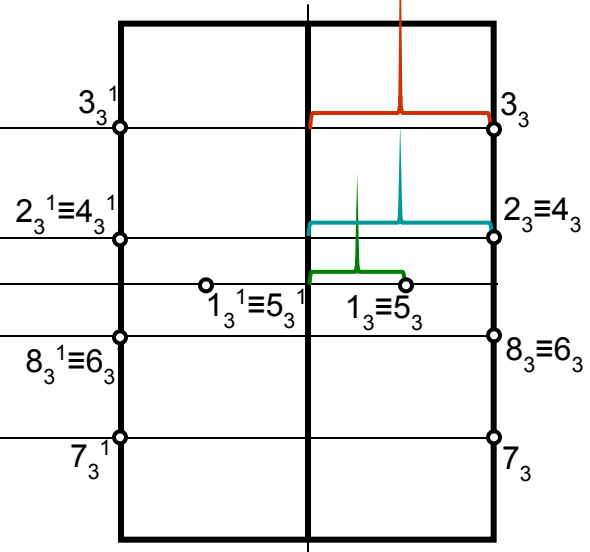
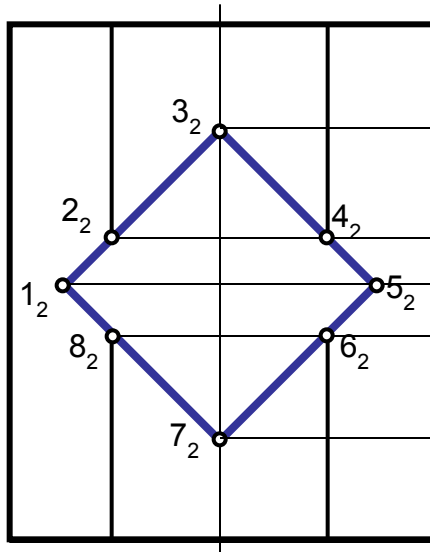

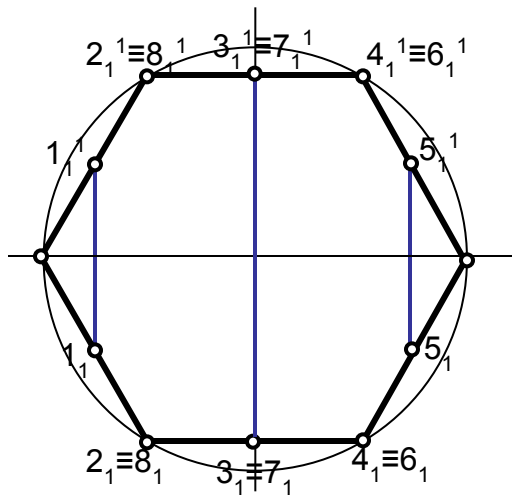
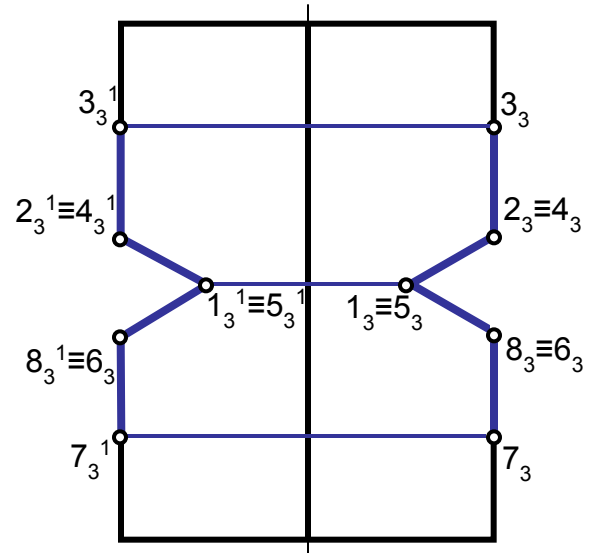
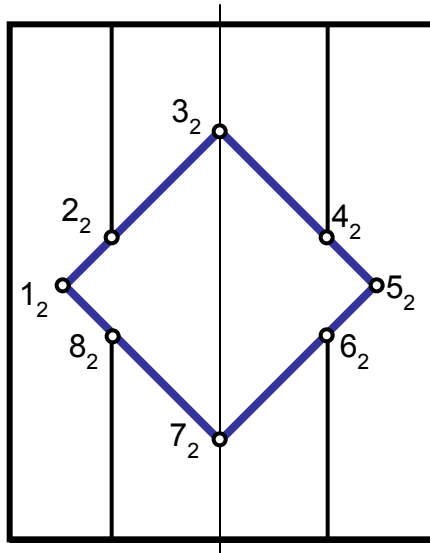

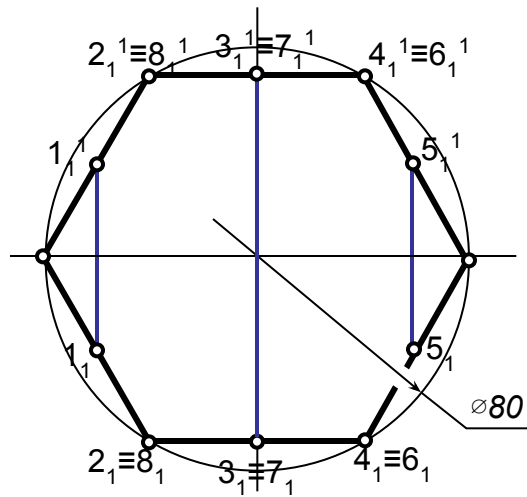
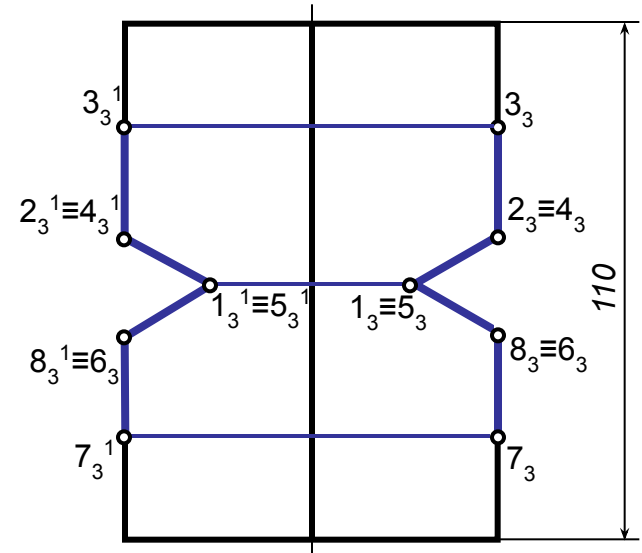
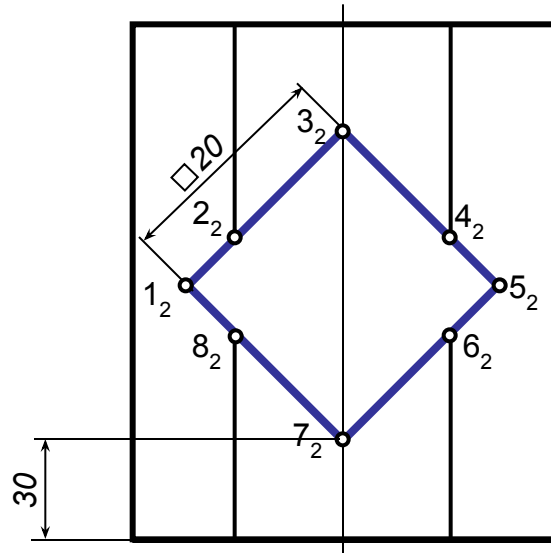

## Нанесение размеров на чертежах деталей

Размеры на чертеже детали наносят с учетом технологических процессов изготовления и удобства контроля.

На чертеже наносят три группы размеров:

1. Габаритные - размеры, определяющие (наибольшие) величины внешних очертаний изделий.
2. Размеры, связывающие отдельные элементы (расстояние между осями изделий и т.д.)
3. Размеры каждого геометрического элемента.

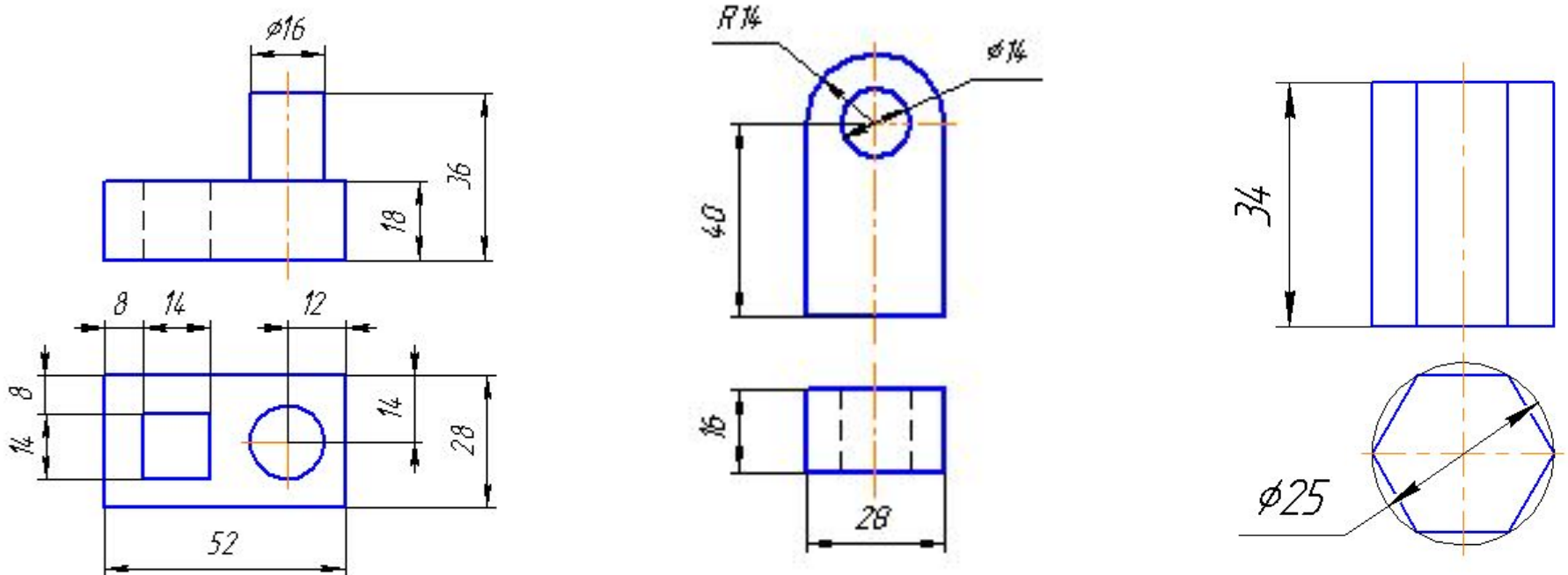

## Нанесение размеров на чертежах деталей

1. Каждый размер проставляют один раз на данном чертеже
2. Размеры **предпочтительно** проставлять вне контура изображений.
3. Большой размер наносят дальше от проекций, чем меньший.
4. Размеры проставляют только по видимому контуру.
5. Габаритные размеры **не проставляют** между видами.

