

Оптические измерения

Лекция 4

Темы лекции

- Автоколлимационная зрительная труба
- Автоколлимационный окуляр
- Измерительный микроскоп

Автоколлимационная зрительная труба

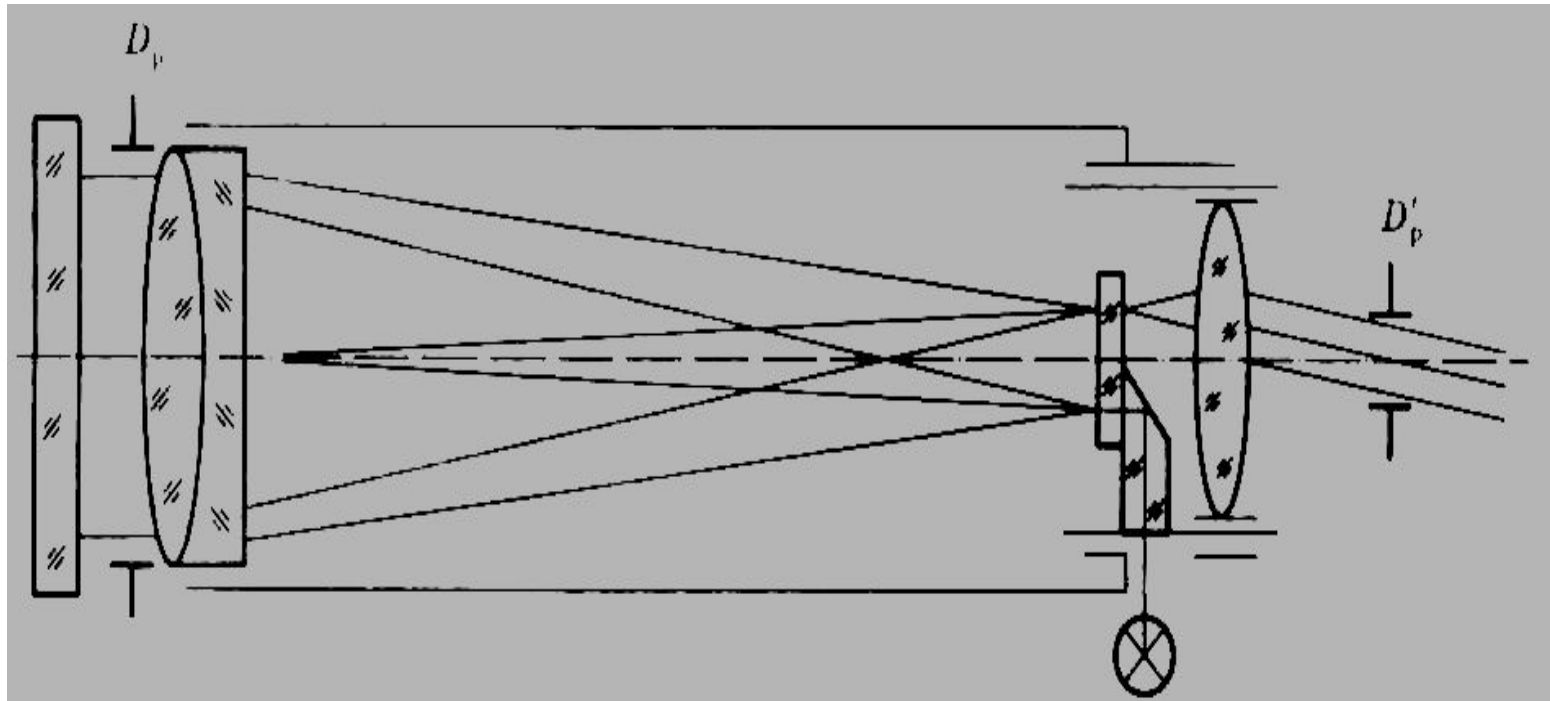

$$a = 2f'_{об} \operatorname{tg} \varphi,$$

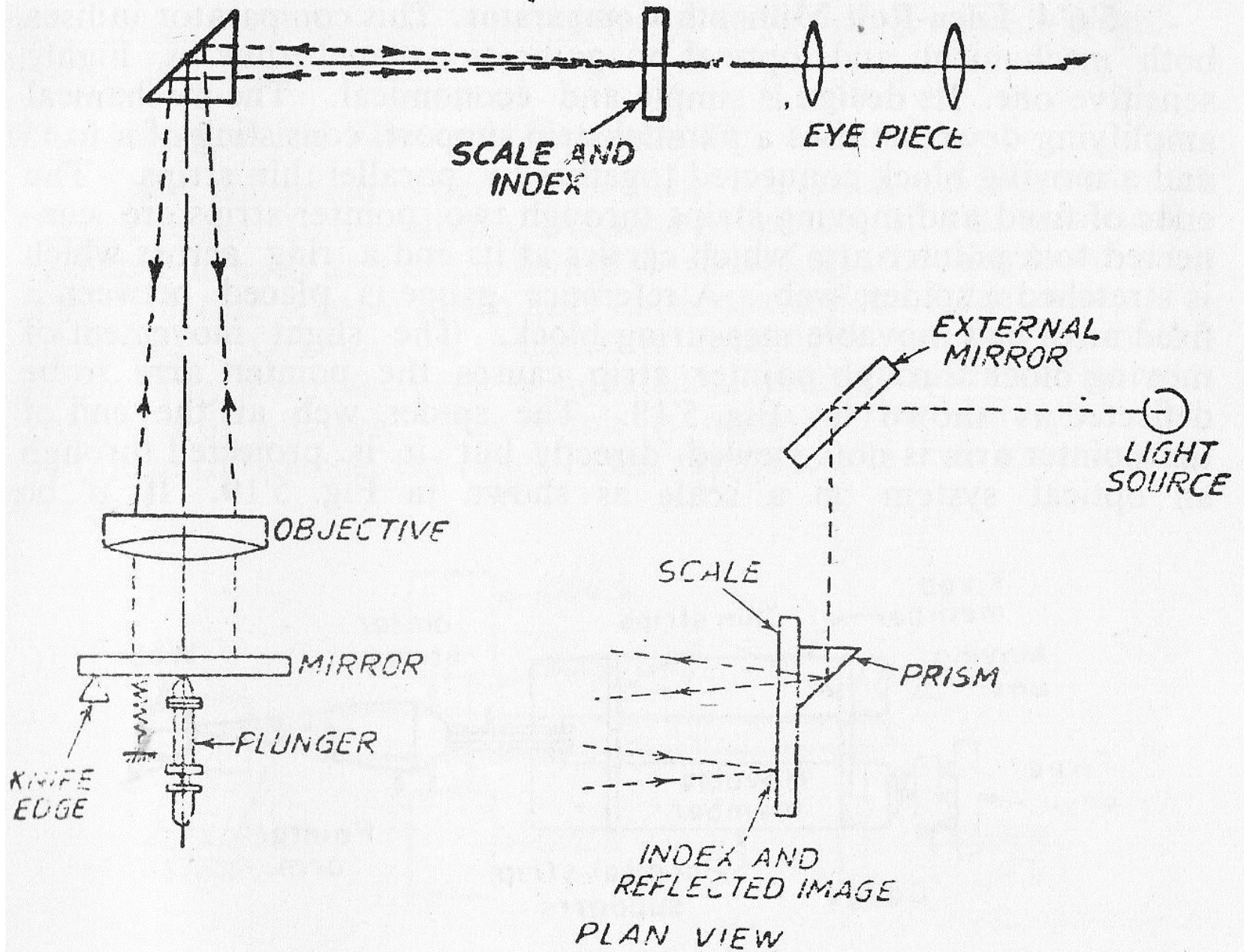

Fig. 5-17

Автоколлимационная зрительная труба

- Сочетает свойства зрительной трубы и коллиматора
- Имеет новое качество, возникшее в результате объединения: измерение малых отклонений углов
- Точность увеличивается с увеличением фокусного расстояния объектива (увеличения зрительной трубы)

Автоколлимационная зрительная труба

Требования к объективу (абберрации)
вдвое более жесткие, чем требования к объективу зрительной трубы с такой же разрешающей способностью - $0,25\lambda$

Разрешающая способность $\Delta\varphi = 120'' / D$

Поле зрения $< 5^\circ$

Относительное отверстие 1:5 – 1:15

Окуляры

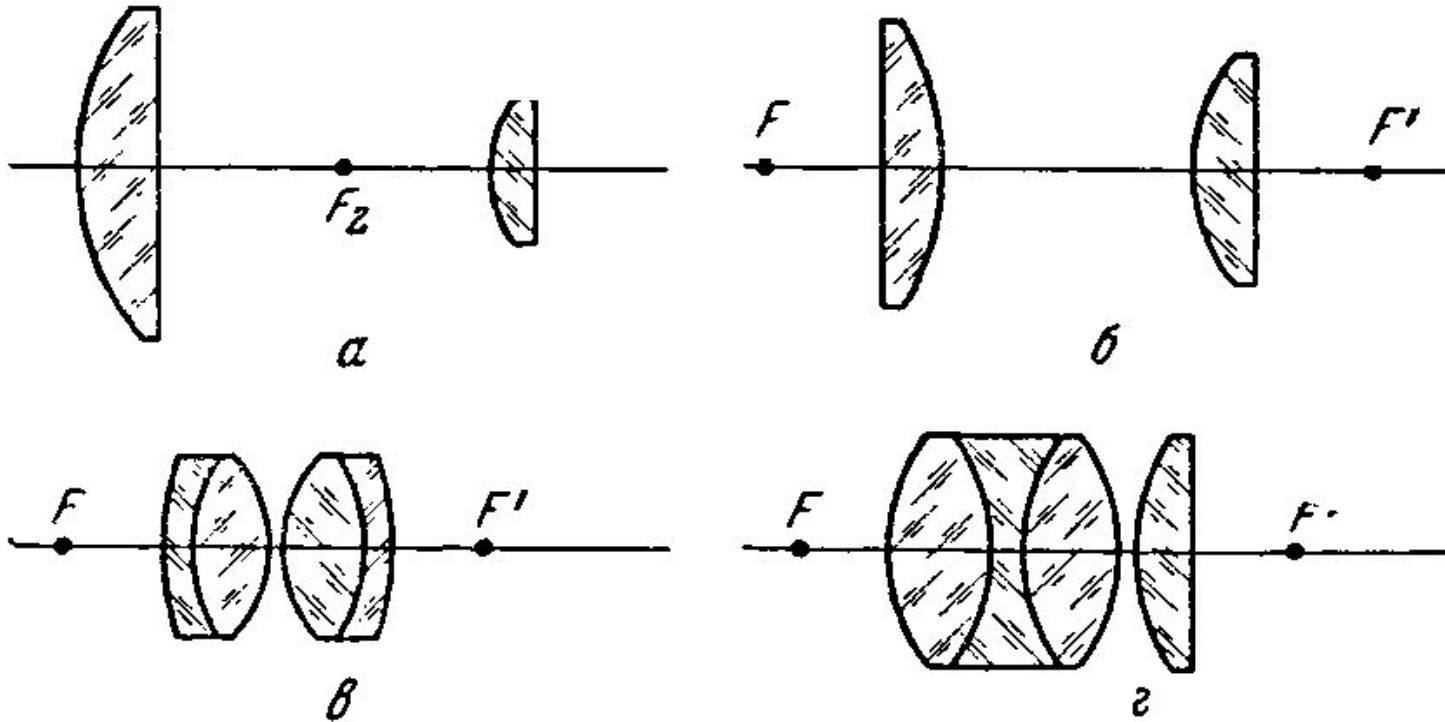

а — окуляр Гюйгенса, 30° ;

б — окуляр Рамсдена, 30° ; в — симметричный окуляр, 40° ;

г — ортоскопический окуляр, 40° ;

Окуляры

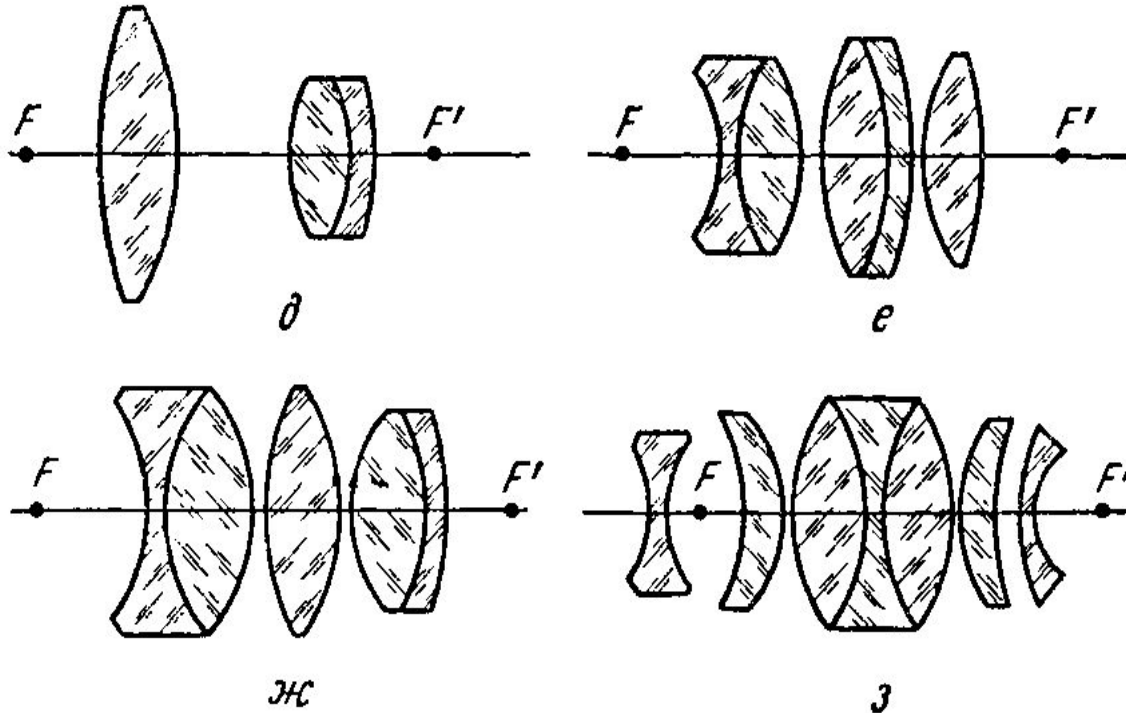

- д — окуляр Кельнера, 45° ;
- е — окуляр с удаленным зрачком, 50° ;
- ж — окуляр Эрфле, 60° ;
- з — широкоугольный окуляр, 88°

Автоколлимационные окуляры



Рис. 118. Автоколлимационный окуляр с пластинкой



Рис. 119. Автоколлимационный окуляр с призмой

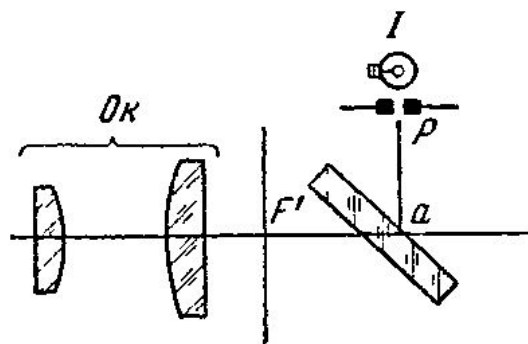

Рис. 120. Автоколлимационный окуляр Захарьевского

Автоколлимационные окуляры

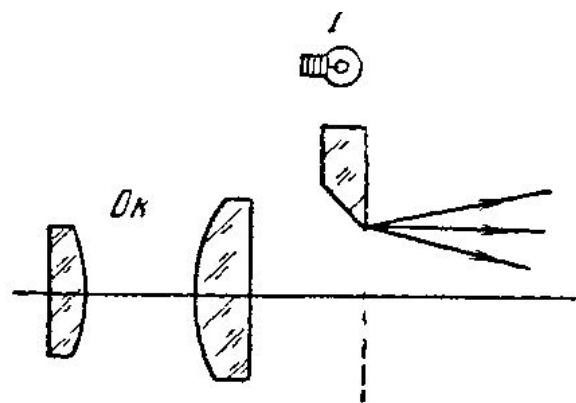
- Окуляр с пластиной или куб-призмой: малое количество света
- Окуляр Аббе (с дополнительной призмой): хорошая освещенность, но закрыта часть поля зрения, трудность юстировки
- Окуляр Захарьевского: сложность изготовления и юстировки
- Наиболее часто применяется система с куб-призмой, т.к. проста.

Автоколлимационные окуляры

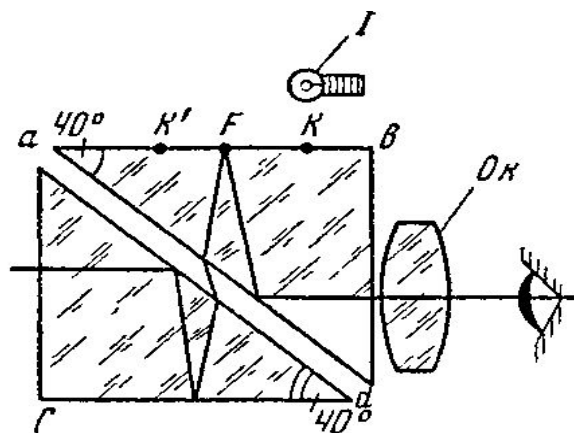
- Фокусное расстояние – 10-15 мм
- Угол поля зрения 30 градусов
- Источники ошибок в измерении углов:
 - отклонение фокусного расстояния объектива от заданного;
 - несовмещение нуля сетки коллиматора и сетки окуляра.

Пример применения автоколлимационной зрительной трубы

- Контроль углов призм



Рис.4

Пример применения автоколлимационной зрительной трубы

- Контроль углов призмы
- Наведение на две разные грани призмы

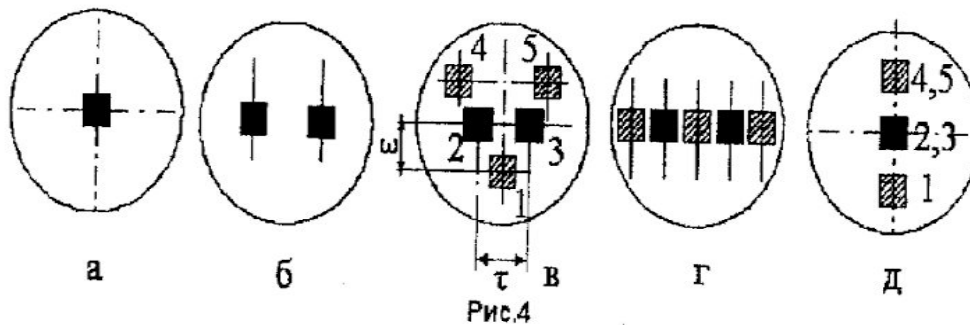
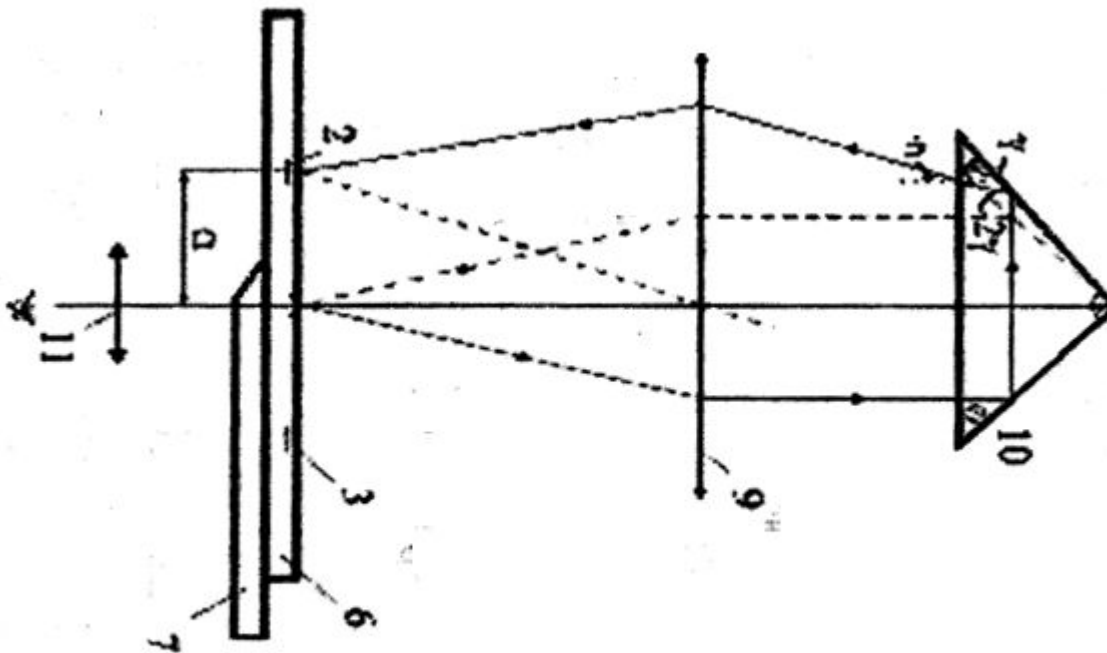
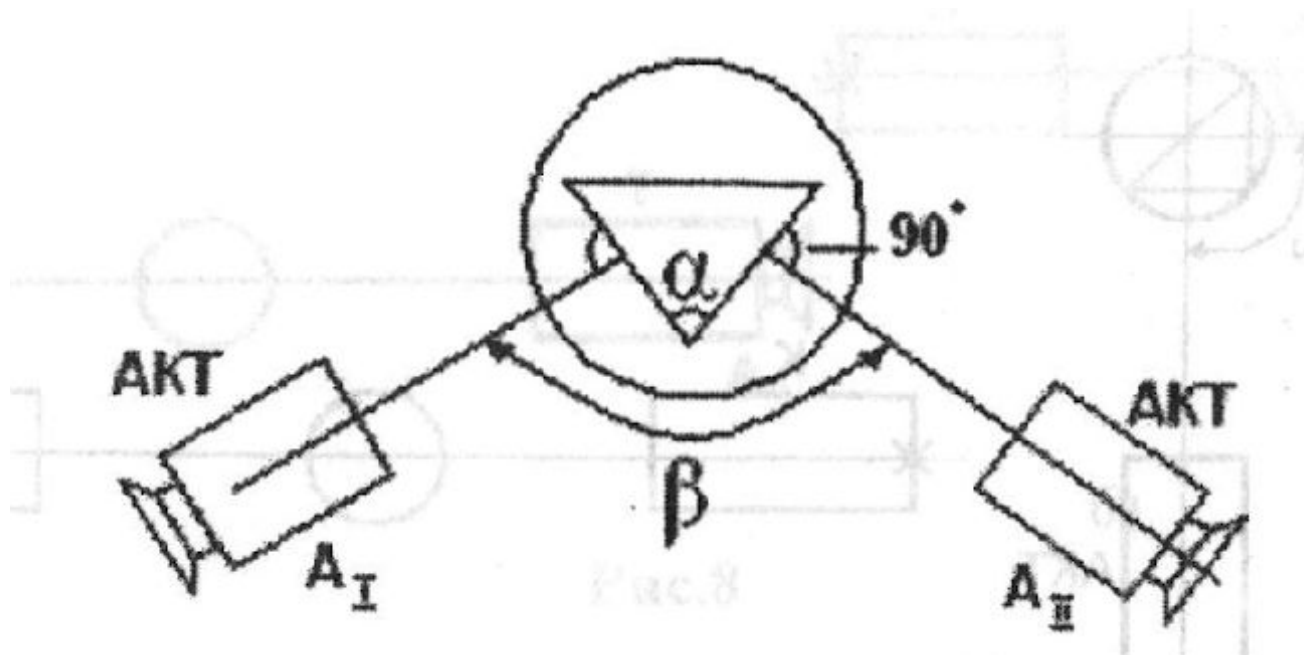

Пример применения автоколлимационной зрительной трубы

- Контроль настройки коллиматора на бесконечность
- Перед коллиматором ставят зеркало
- Вместо тест-объекта ставят автоколлимационный окуляр
- Настраивают четкое изображение сетки

Пример применения автоколлимационной зрительной трубы



Автоколлиматор «АКУ-1» применяется для работ, требующих точных измерений малых угловых величин:

- непрямолинейности горизонтальных и вертикальных направляющих;
- отклонений от плоскостности;
- взаимного углового расположения осей и плоскостей изделий в пространстве.

Пример применения автоколлимационной зрительной трубы

Характеристики	Значения				
	АКУ-0.2	АКУ-0.5	АКУ-1	АКТ-15	АКТ-60
Цена деления, ..."	0.2	0.5	1	15	60
Диапазон измерений, ..."	10	20	40	25	60
Погрешность при однокоординатных измерениях, ..."	1.5	3.0	5.0	10	45
Погрешность при двухкоординатных измерениях, ..."	3.0	6.0	10.0	15	60
Увеличение	x58	x29	x14.5	x23	x5.6
Габаритные размеры, мм	535x130x145	430x130x145	300x130x145	450x70x130	240x120x38
Масса, кг	4.6	3.8	2.2	3.6	0.58

Измерительный микроскоп

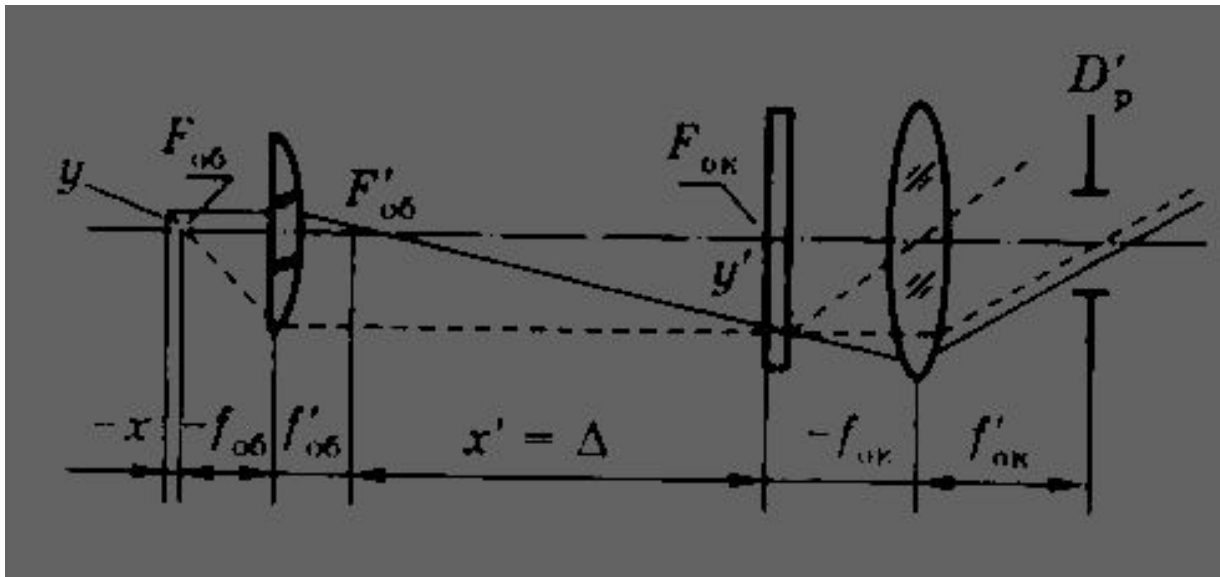

$$\Gamma_M = \frac{250}{f'_M} = V_{об} \cdot \Gamma_{ок}$$

• Увеличение $1000A \geq \Gamma_M \geq 250A$, A – апертура (0,2 для 8х)

• Линейное поле зрения $2y = \frac{D_{П.}}{V_{ОБ}}$, $D_{П.}$ – размер полевой диафрагмы окуляра, $V_{ОБ}$ – увеличение объектива

(чаще всего 8-20 мм)

Глубина резкости

$$T \cong \frac{\lambda}{2A_2}$$

Измерительный микроскоп

- Могут быть визирными (для точного наведения на точку) и отсчетными (для измерения размеров или точного отсчета по шкалам)
- Источник ошибок – отклонение увеличения от заданного из-за изменения рабочего отрезка

Измерительный микроскоп

- Используется для поперечного наведения (важно увеличение и поле зрения)
- Типично увеличение $3\times - 10\times$
- Используется для продольного наведения (важна малая глубина резкости)
- Глубина резкости около $0,05$ мм при $8\times$

Пример измерительного микроскопа

- БМИ – большой инструментальных микроскоп
- Применяется для измерения размеров
- Микроскоп служит для наведения на измеряемые точки

БОЛЬШОЙ ИНСТРУМЕНТАЛЬНЫЙ МИКРОСКОП (БМИ)

ОБЩИЙ ВИД МИКРОСКОПА

ОТСЧЕТ ПО УГЛОМЕРНОМУ МИКРОСКОПУ 29'43

СХЕМА ИЗМЕРЕНИЯ ПОЛОВИНЫ УГЛА ПРОФИЛЯ РЕЗЬБЫ

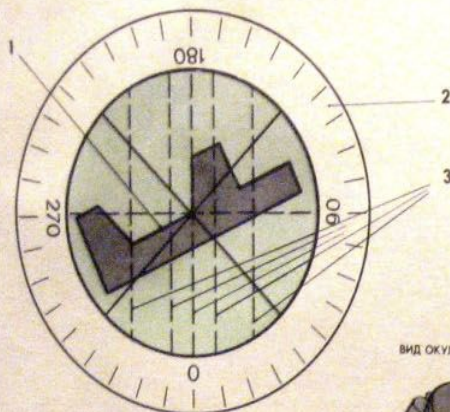

ПОЛЕ ЗРЕНИЯ И УГЛОВАЯ ШКАЛА ОКУЛЯРНОЙ ГОЛОВКИ

ВИД ОКУЛЯРНОЙ ГОЛОВКИ СЛЕВА

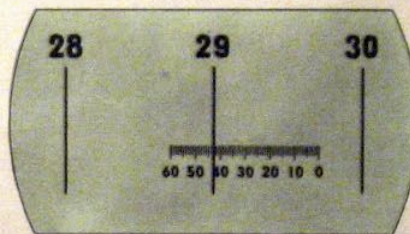

УСТАНОВКА ШТРИХОВОЙ СЕТКИ ПО БОКОВОЙ ПОВЕРХНОСТИ ВИТКА



СХЕМА ИЗМЕРЕНИЯ ШАГА РЕЗЬБЫ



ОПТИЧЕСКАЯ СХЕМА

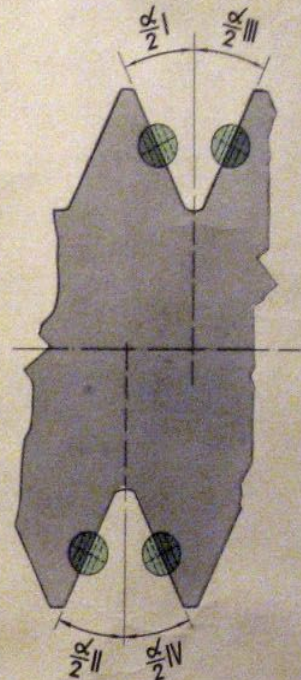
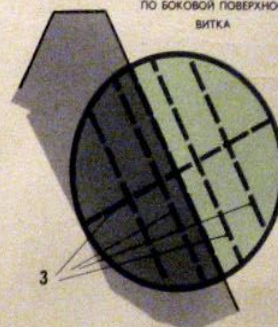
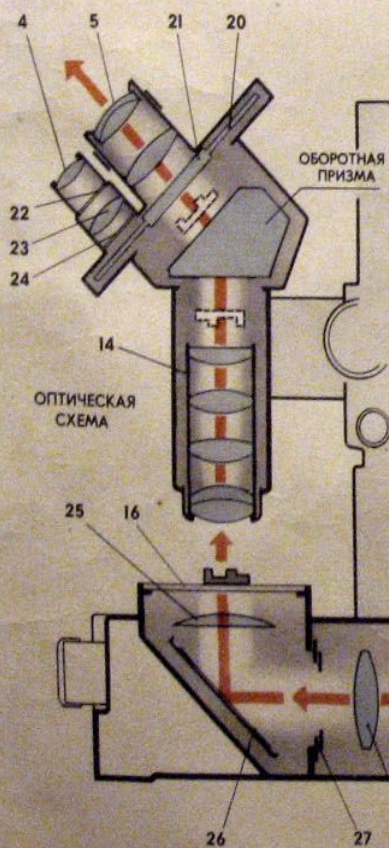
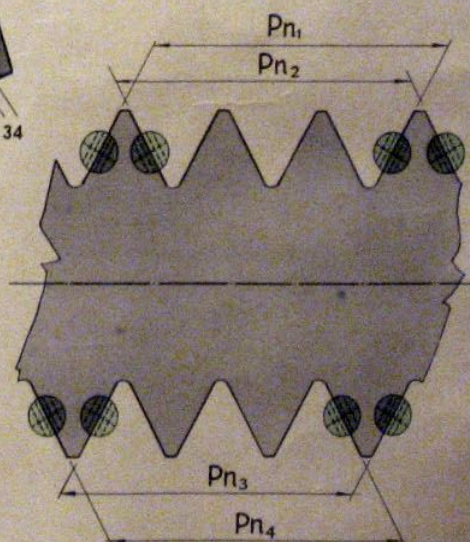
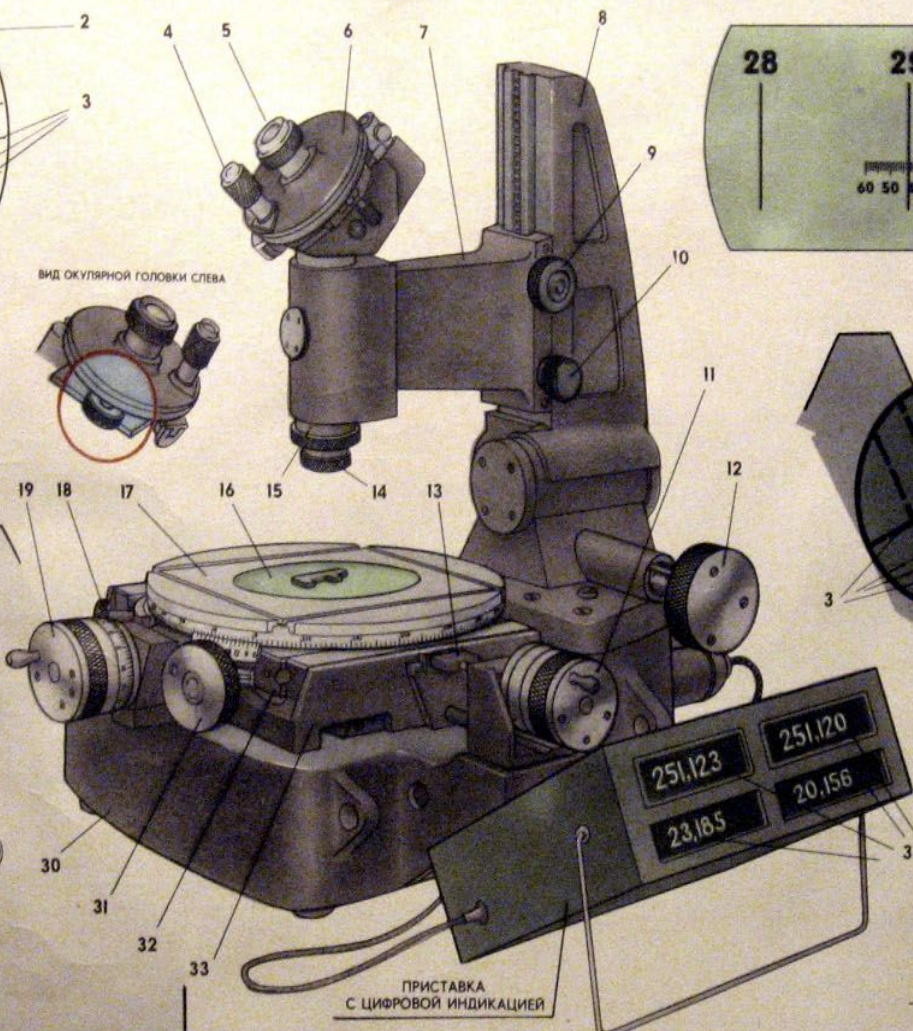

- 1 - контур измеряемой детали
- 2 - угловая градусная шкала
- 3 - штриховая сетка
- 4 - окуляр угломера
- 5 - окуляр наблюдательный
- 6 - окулярная головка
- 7 - хромостекло
- 8 - корпус
- 9 - рукоятка поднимания хромостекла
- 10 - винт хромостекла
- 11 - микрометрическое передаточное устройство
- 12 - рукоятка наклона колонки
- 13 - концевая нога
- 14 - объектив сменный
- 15 - микроскоп наблюдательный
- 16 - стекло предметного стола
- 17 - стоп предметный
- 18 - винт плоскостности стола
- 19 - микрометрическое устройство
- 20 - диск с угловой градусной шкалой
- 21 - пластина со штриховой сеткой
- 22 - объектив угломера
- 23 - объектив угломера
- 24 - светофильтр
- 25 - конденсор
- 26 - зеркало
- 27 - диафрагма из кристаллов
- 28 - конденсор двойной
- 29 - осветитель
- 30 - основание
- 31 - рукоятка поворота стола
- 32 - каретка поперечная
- 33 - каретка продольная
- 34 - панель цифровой индикации
- 35 - зеркало осветительное

- Оптический компаратор
Применяется для
сравнения детали
с образцом
Не нужно смотреть в
окуляр.



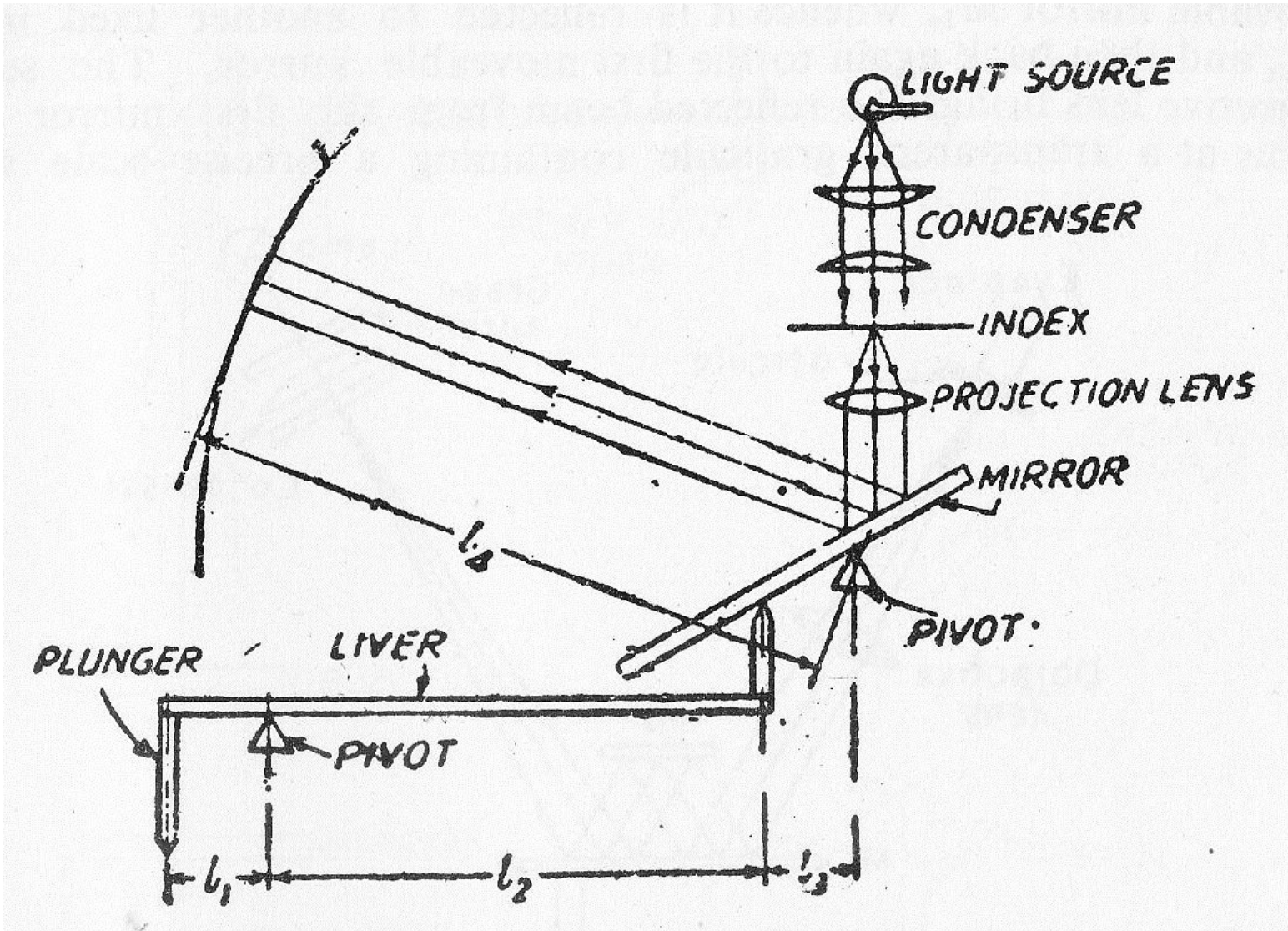
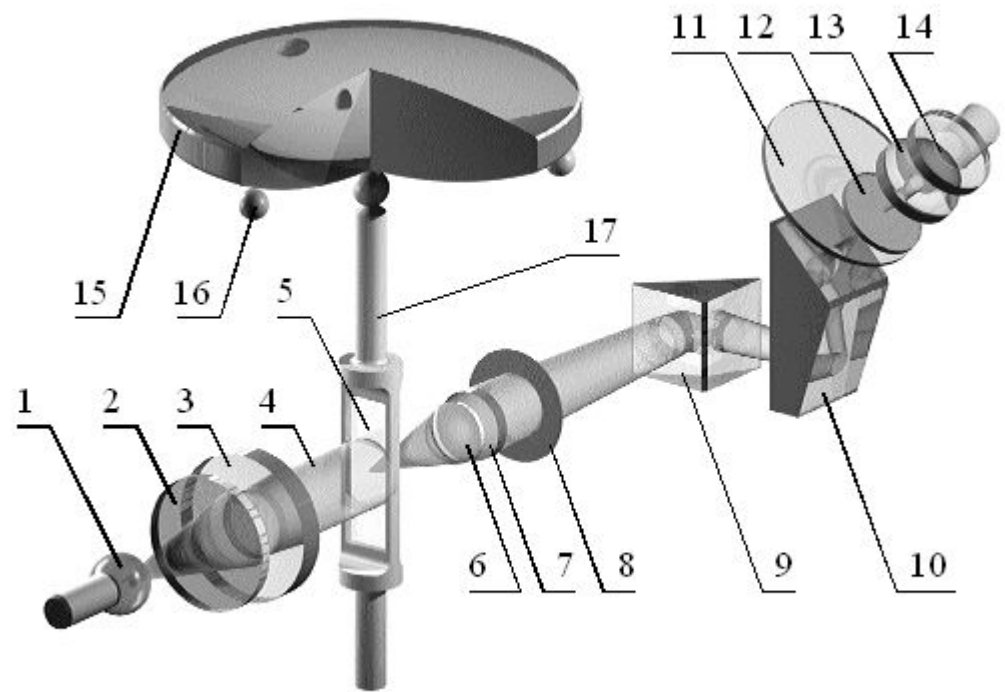
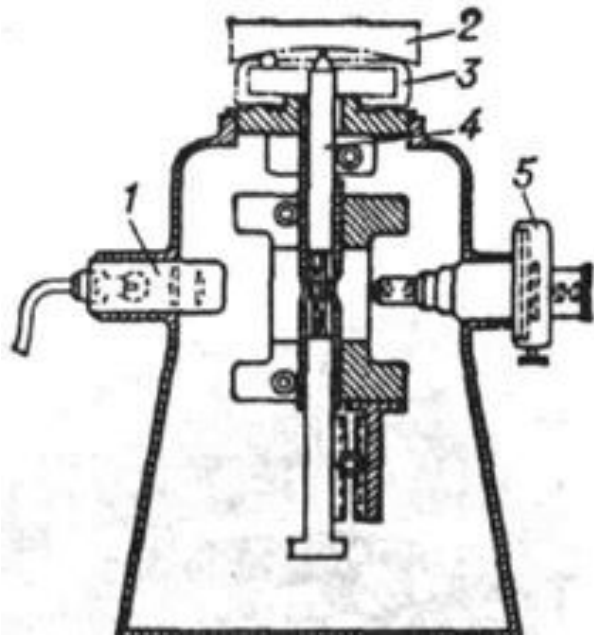

Fig. 5-14. Principle of Optical Comparator.

Применение микроскопа для отсчета шкалы

- Сферометр



Применение микроскопа для отсчета шкалы

- Микроскоп УИМ-23
- Два типа: для наведения и для отсчета

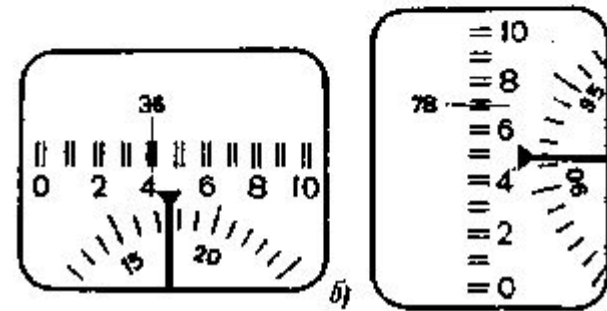

Применение микроскопа для отсчета шкалы

- Координатно-расточный станок
- 1- шкала мм, 2 – шкала 0,01 мм,
- 3 – шкала мкм

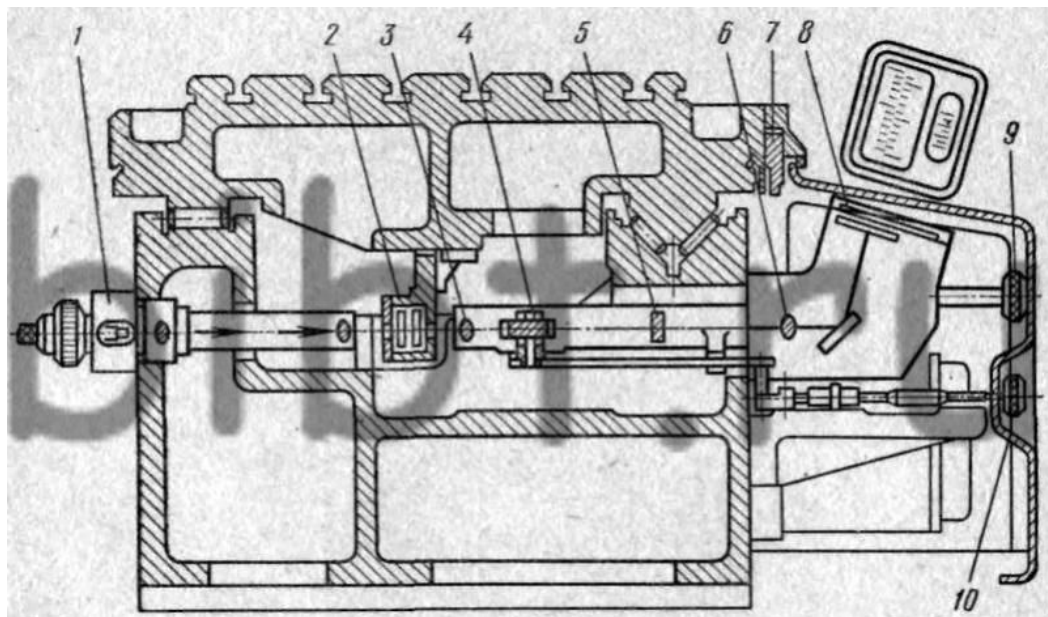
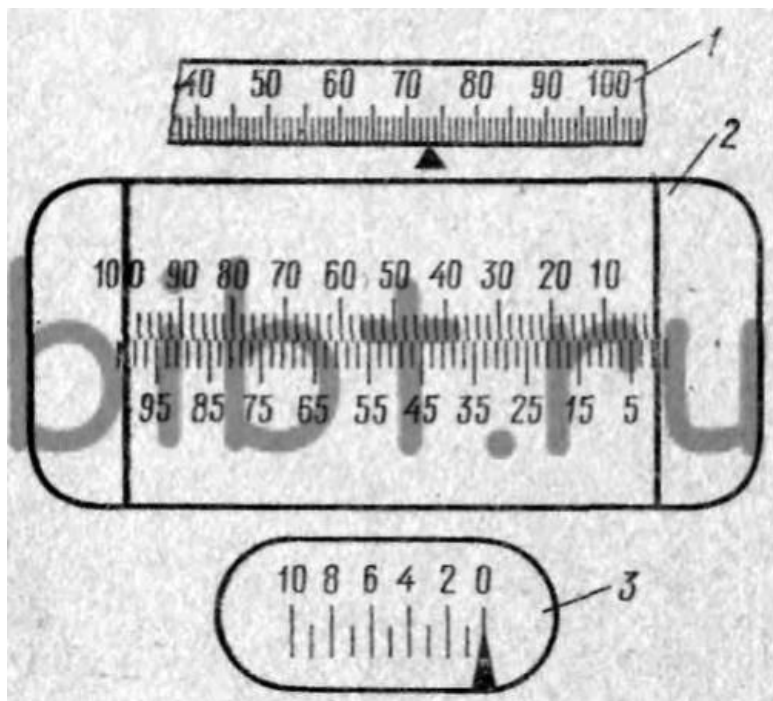
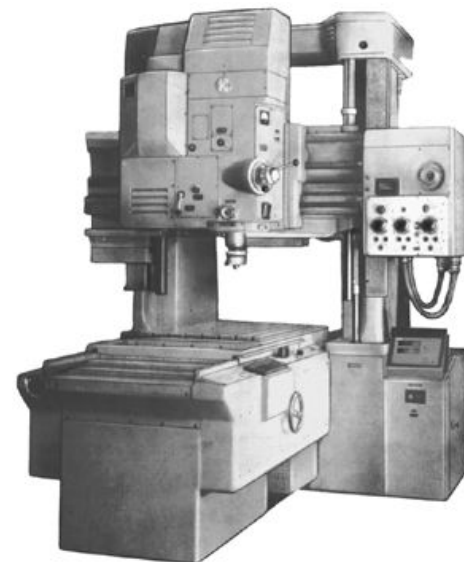

Окулярный микрометр

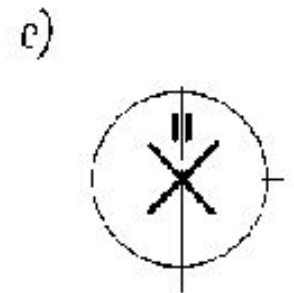
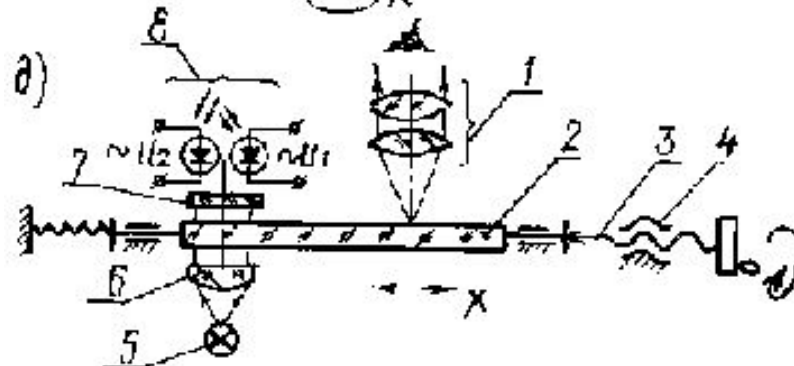
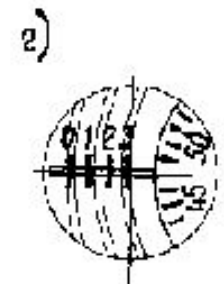
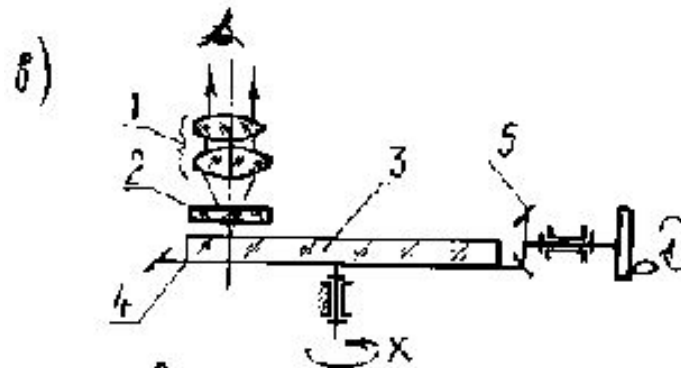
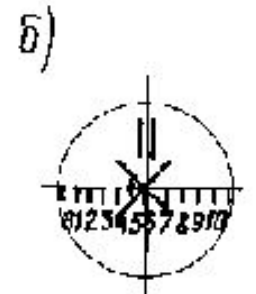
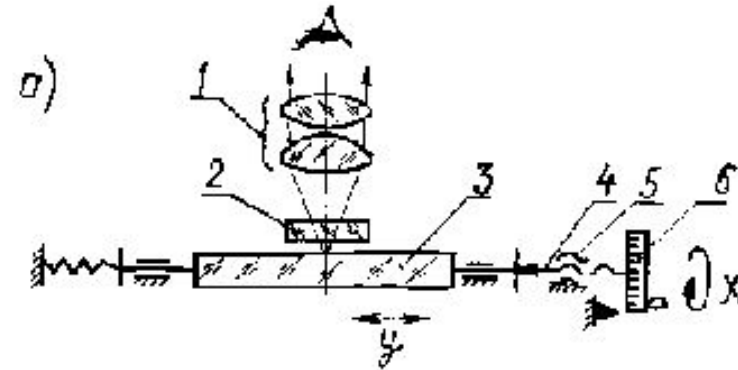

- Окуляр-микрометр с микрометрическим ВИНТОМ

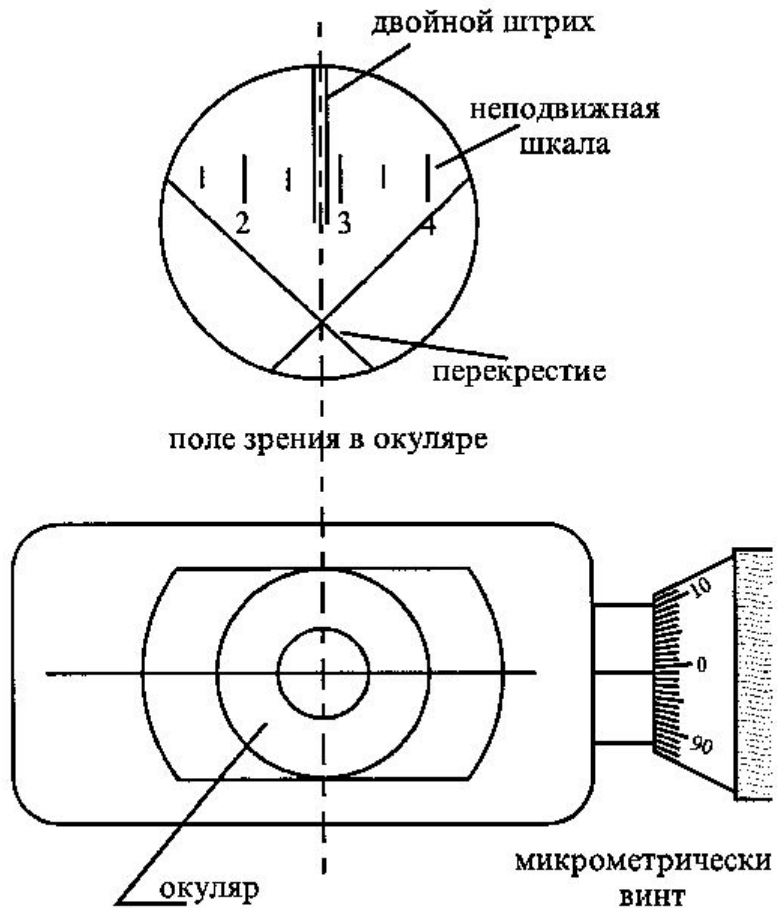

- Окуляр-микрометр с микрометрическим винтом
- Источник погрешности – неравномерность шага винта, износ винта, заедания передаточного механизма
- Обычно имеют цену деления 0,01 мм и поле зрения 5-6 мм, редко 10-15 мм
- Широко применяются как сменный окуляр к зрительным трубам и микроскопам, используется для измерения размеров в плоскости сетки

- Спиральный микрометр с делением спиралью

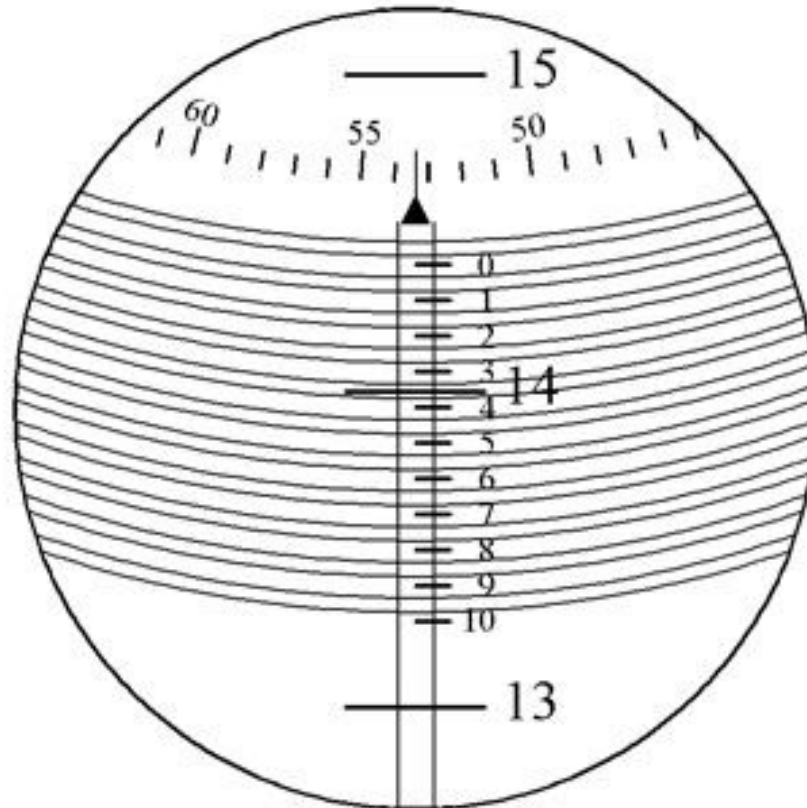

- Спиральный микрометр с делением спиралью
- Источник погрешности – погрешность выполнения рисунка спирали и шкалы на сетке, отличие увеличения от заданного
- Обычно имеют цену деления 1-2 мкм и поле зрения 1-1,5 мм
- Применяются в составе других приборов только для отсчета по шкалам (важно, чтобы на 10 делениях сетки помещался ровно 1 мм шкалы)