

# Лекция 5

*Рабочие чертежи*

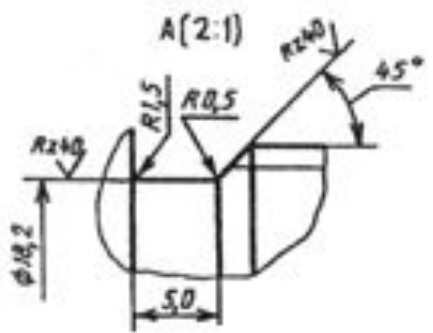
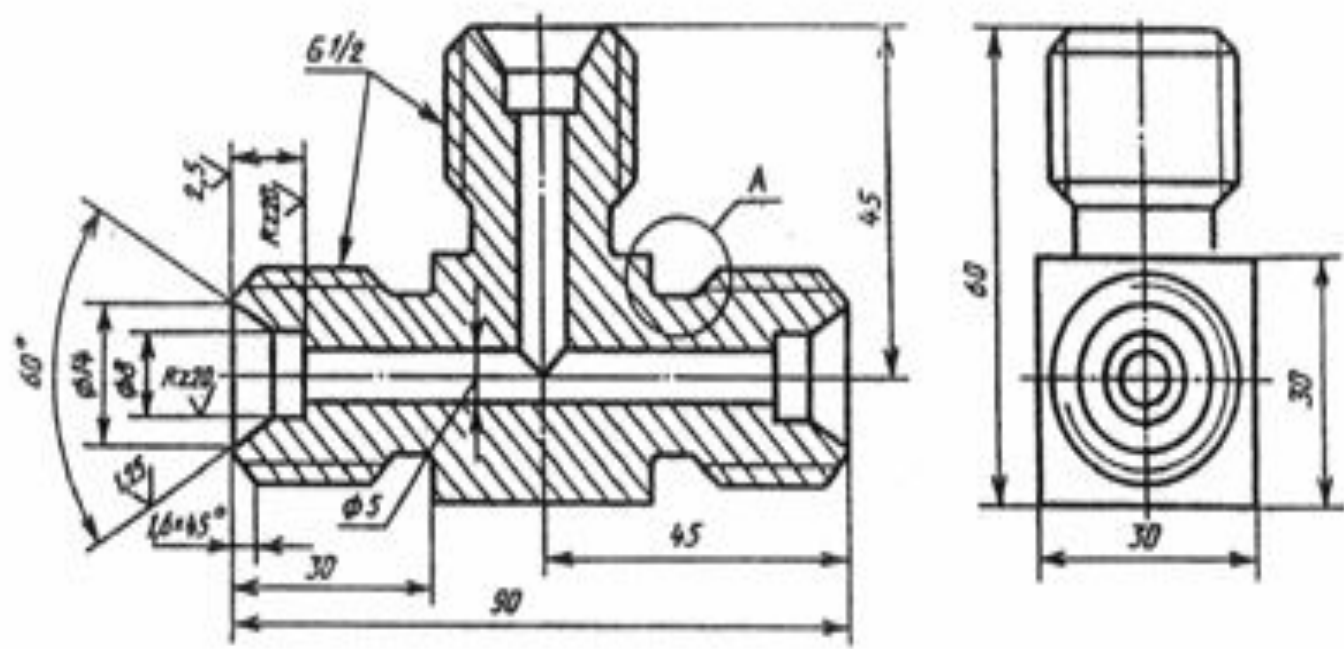

1. Неуказанные радиусы скруглений 2 мм

				<b>ИНМВ.550124.001</b>		
Изм.	Авт.	Исполн.	Лист	Масса	Масштаб	
Контр.						
<b>Тройник</b>				Лист	Листов	
Сталь 35 ГОСТ 1050-88						

*Рифление сетчатое 1,0  
по ГОСТ 21474-75*

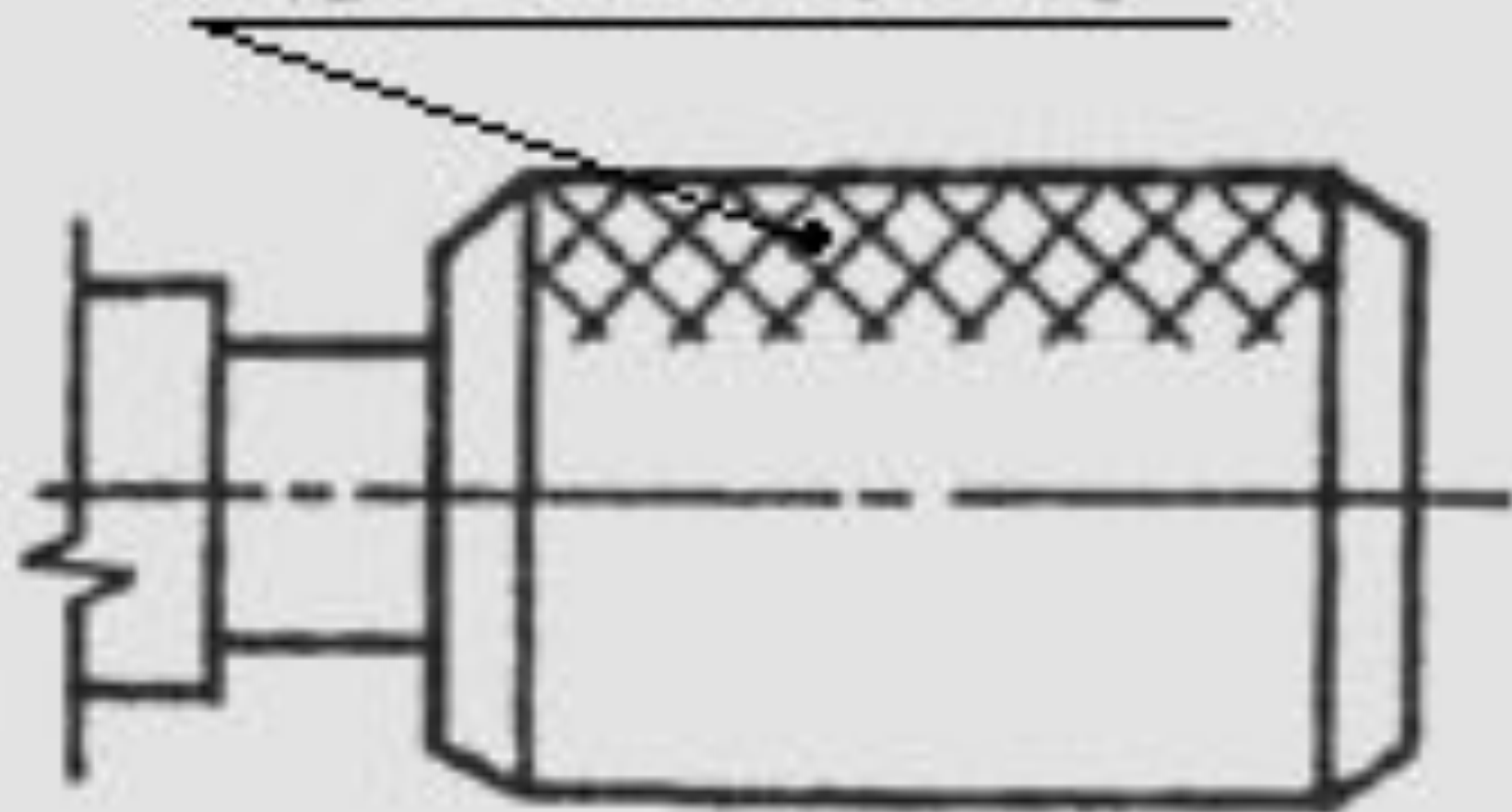

*Болт с шестигранной головкой  
нормальной точности по  
ГОСТ 7798-70*

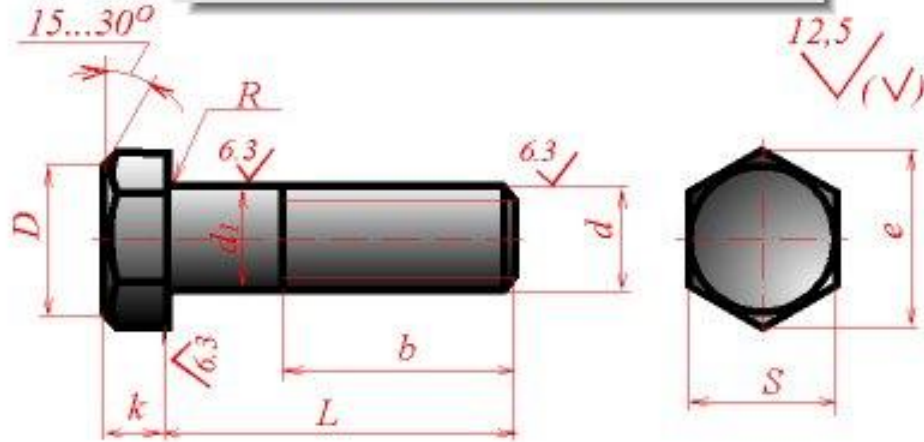

*Шпильки для деталей с резьбовыми отверстиями  
(нормальной точности), ГОСТ 22032-76, 22034-76,  
22038-76*

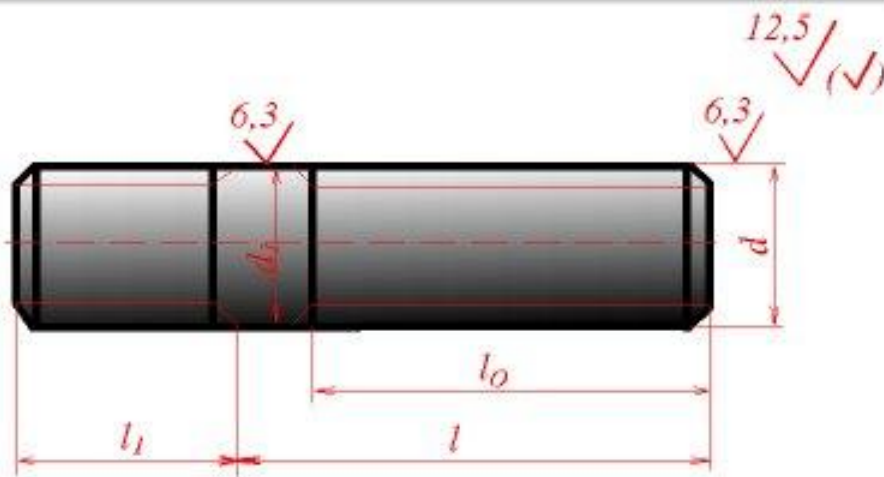

*Гайки шестигранные  
(нормальной точности) по  
ГОСТ 5915-70*

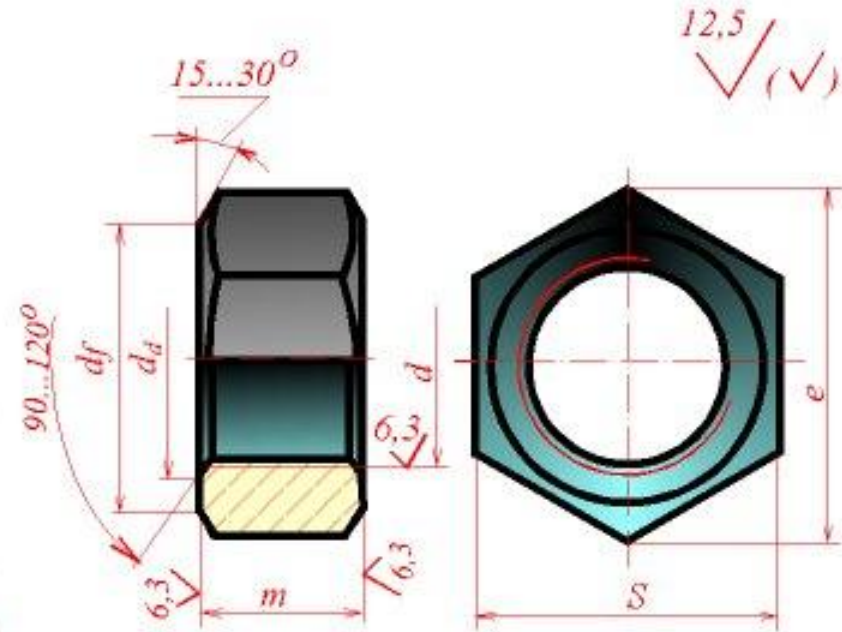

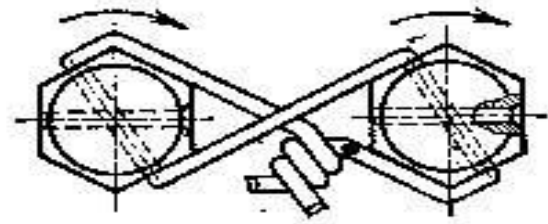
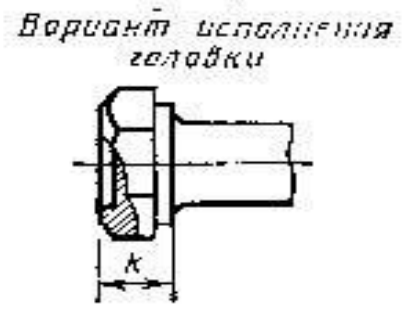
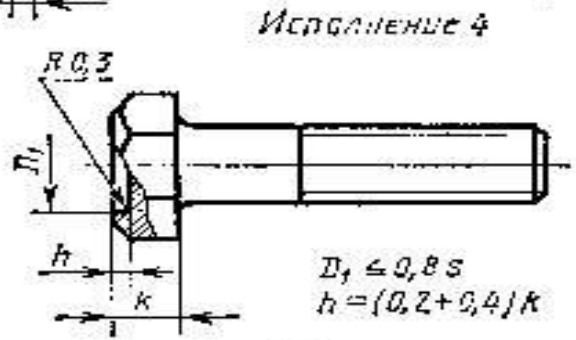
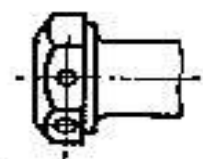
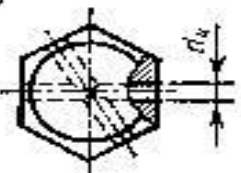
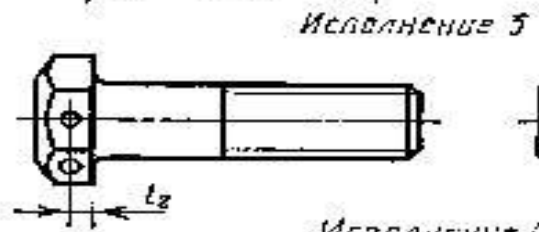
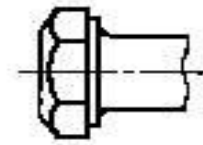
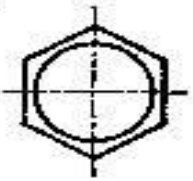
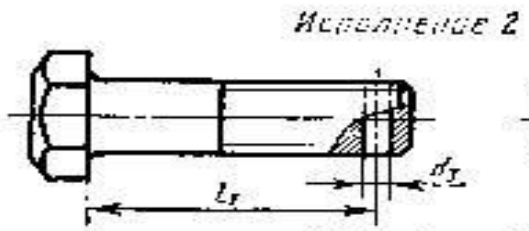
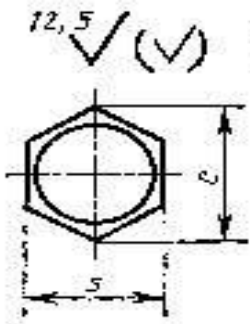
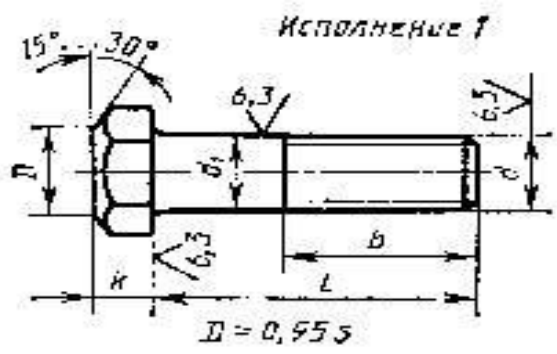

Болты с шестигранной головкой  
нормальной точности (ГОСТ 7798-70)

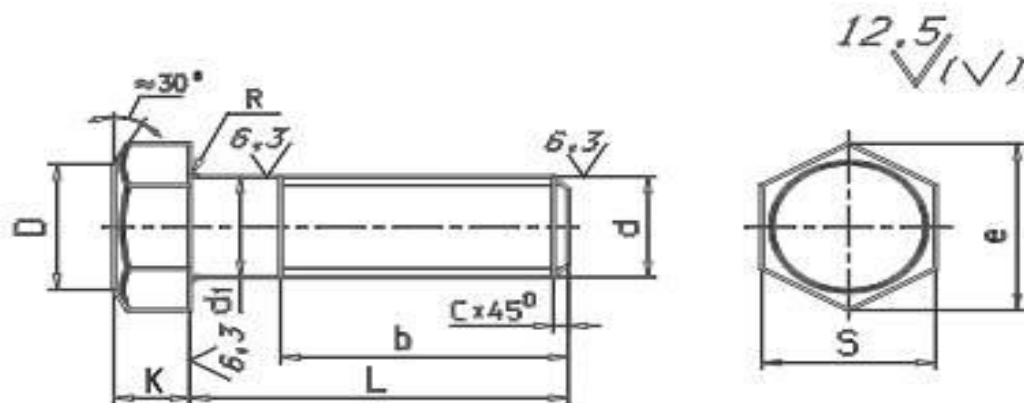

Номинальный диаметр резьбы $d$ , мм		6	8	10	12	14	16	18	20	22	24
Шаг резьбы $P$	крупный	1	1,25	1,5	1,75	2	2	2,5	2,5	2,5	3
	мелкий		1	1,25	1,25	1,5	1,5	1,5	1,5	1,5	2
Размер под ключ $S$		10	13	17	19	22	24	27	30	32	36
Высота головки $K$		4	5,5	7,0	8,0	9,0	10,0	12,0	13,0	14,0	15,0
Диаметр описанной окружности $e$		10,9	14,2	18,7	20,9	24,3	26,5	29,5	33,3	35	39,6
Радиус под головкой $R$		0,25	0,4	0,4	0,6	0,6	0,6	0,6	0,8	0,8	0,8
Диаметр фаски $e = (0,9 \dots 0,95)S$ ; диаметр стержня $d_1 = d$											
Длина болта $L$ , мм		Длина резьбы $l_0$ , мм									
25		18	25	25	25	25	25	25	25		
30		18	22	30	30	30	30	30	30	30	30
35		18	22	26	30	35	35	35	35	35	35
40		18	22	26	30	34	40	40	40	40	40
45		18	22	26	30	34	38	45	45	45	45
50		18	22	26	30	34	38	42	50	50	50
55		18	22	26	30	34	38	42	46	50	55
60		18	22	26	30	34	38	42	46	50	55
65		18	22	26	30	34	38	42	46	50	55
70		18	22	26	30	34	38	42	46	50	55
75		18	22	26	30	34	38	42	46	50	55
80		18	22	26	30	34	38	42	46	50	55

Пример условного обозначения болта с диаметром резьбы  $d = 12$  мм, длиной  $l = 60$  мм, класса прочности 5.8, исполнения 1, с крупным шагом резьбы, с полем допуска резьбы 8g, без покрытия:

Болт М12 - 8g x 60.58 ГОСТ 7798-70.

Таблица 12

Винты с потайной головкой класса точности В (нормальной точности)  
ГОСТ 17475-80

6.3 (✓)

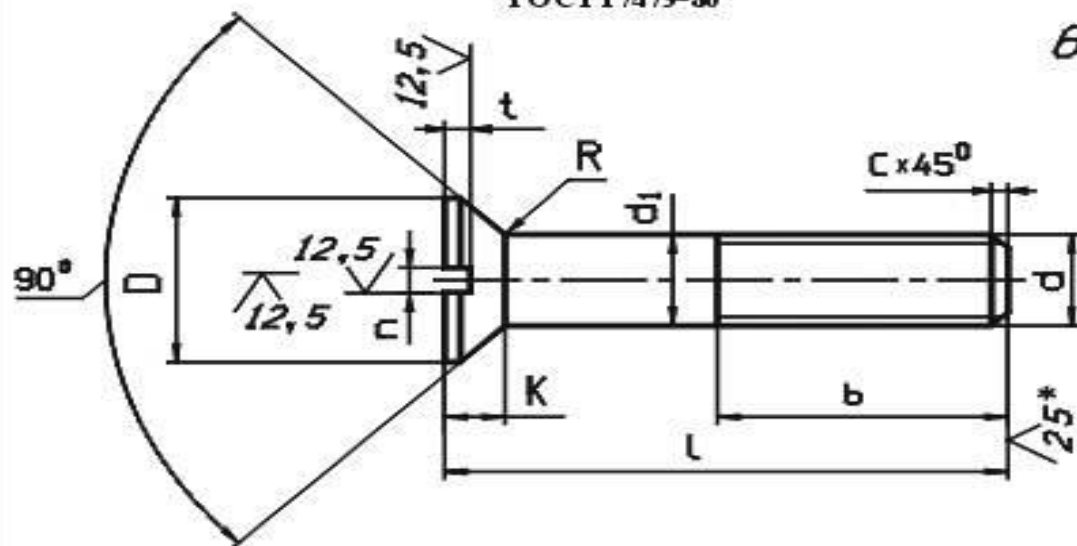

Номинальный диаметр резьбы d, мм		4	5	6	8	10	12	14	16
Шаг резьбы Р	крупный	0,7	0,8	1	1,25	1,5	1,75	2	2
	мелкий				1	1,25	1,25	1,5	1,5
Диаметр головки D		7,4	9,2	11,0	14,5	18,0	21,5	25,0	28,5
Высота головки К		2,0	2,5	3,0	4,0	5,0	6,0	7,0	8,0
Ширина шлица n	не менее	1,06	1,26	1,66	2,06	2,56	3,06	3,06	4,07
	не более	1,2	1,51	1,91	2,31	2,81	3,31	3,31	4,37
Глубина шлица t	не менее	0,8	1,00	1,8	2,3	2,7	3,2	3,6	4,0
	не более	1,1	1,35	2,3	2,8	3,2	3,8	4,2	4,6
Радиус под головкой R		0,35	0,5	0,6	1,1	1,1	1,6	1,6	1,6

Примечания: 1. Диаметр стержня  $d_1 = d$ .

2. Длины  $l$  и  $b$  см. в табл. 13.

3. \* Для винтов, обработанных резанием, в остальных случаях не нормируют.

Пример условного обозначения винта класса точности А, диаметром резьбы  $d = 8$  мм, с крупным шагом, с полем допуска 6g, длиной  $l = 50$  мм, класса прочности 4,8, без покрытия с потайной головкой:

Винт А М8-6g × 50.48 ГОСТ 17475-80;

То же класса точности В, с мелким шагом, с полем допуска 8g, с покрытием О1, толщиной 6 мкм:

Винт В М8 × 1-8g × 50.48.016 ГОСТ 17475-80;



## ШПОНКИ ПРИЗМАТИЧЕСКИЕ

Исполнение 1

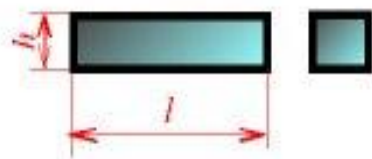

Исполнение 2

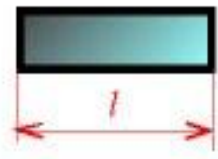

Исполнение 3

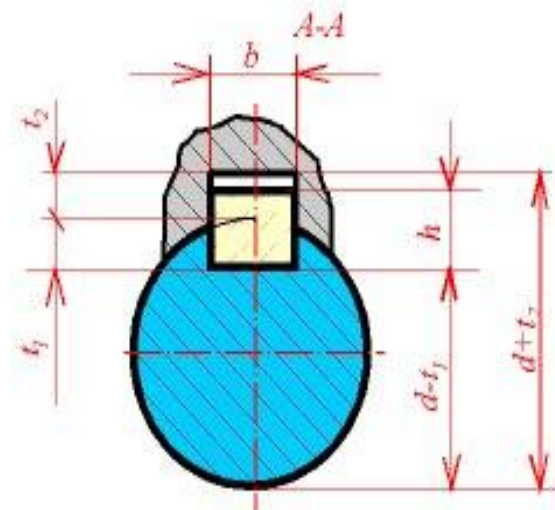
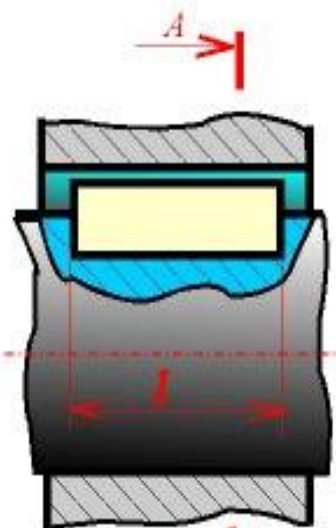
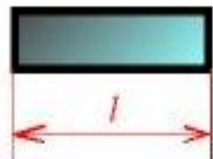

## ШПОНКИ СЕГМЕНТНЫЕ

Исполнение 1

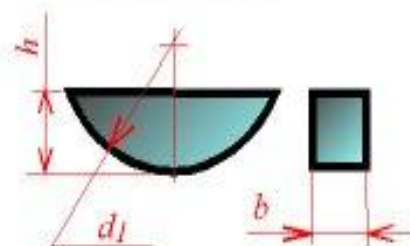

Исполнение 2

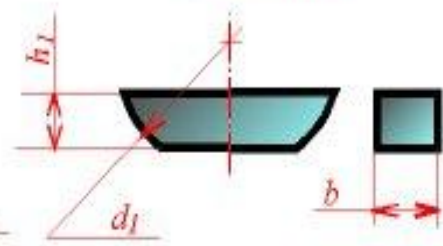

$$h_1 = 0,8h$$

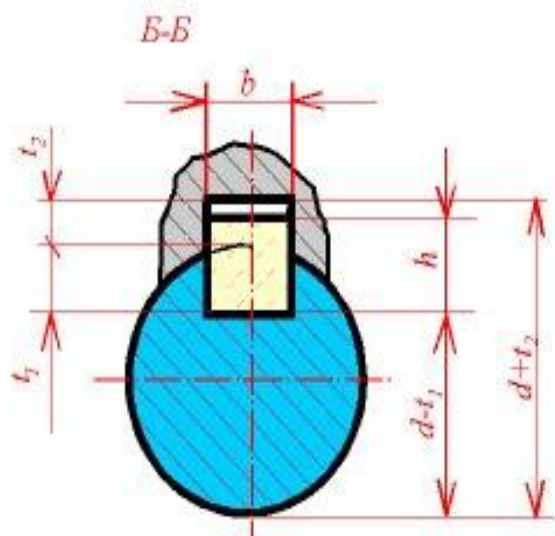
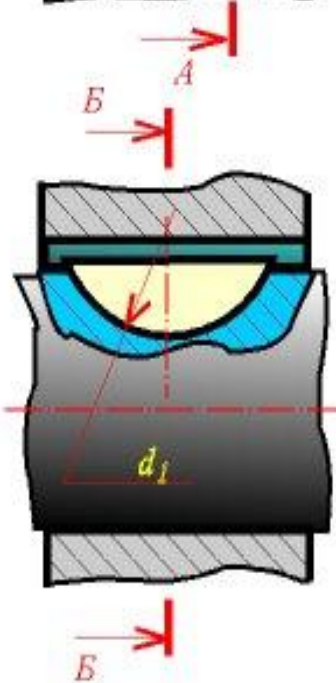



XXXX.241211.003

✓(S)

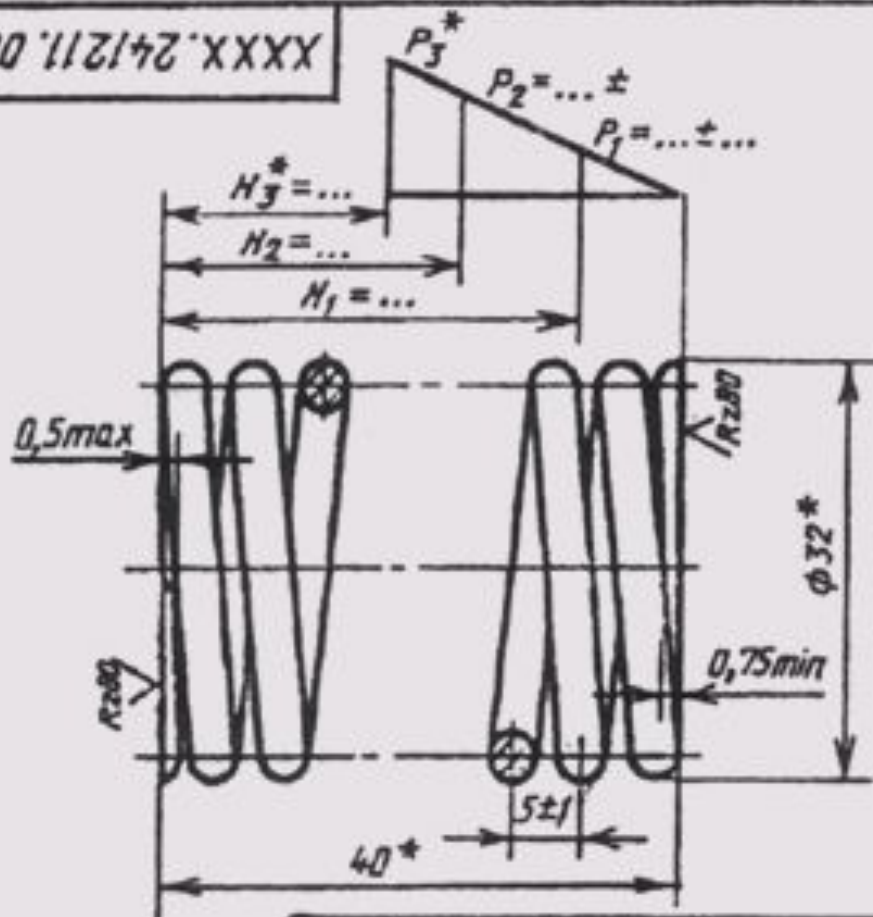

1. Направление навивки пружины – правое
2.  $n = 7,5$  число витков рабочее
3.  $n_1 = 9$  число витков полное
4. HRC 45... 49
5.  $D_c = 28$  мм
6. \* Размеры и параметры для справок

				XXXX. 241211. 003			
Изв. техн. Разраб. Провер. Утверд.	Инженер Подп.	Дата	Пружина			Лист 4	Листов 7
			Проволока П-4,0				
			ГОСТ 9389-75				

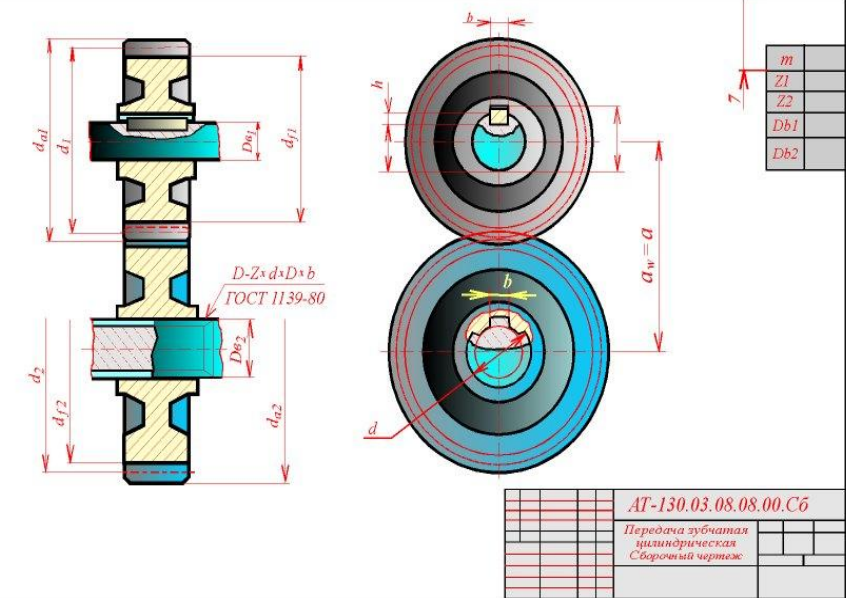

AT-130.03.08.08.00.C6  
 Передача зубчатая цилиндрическая  
 Сборочный чертеж

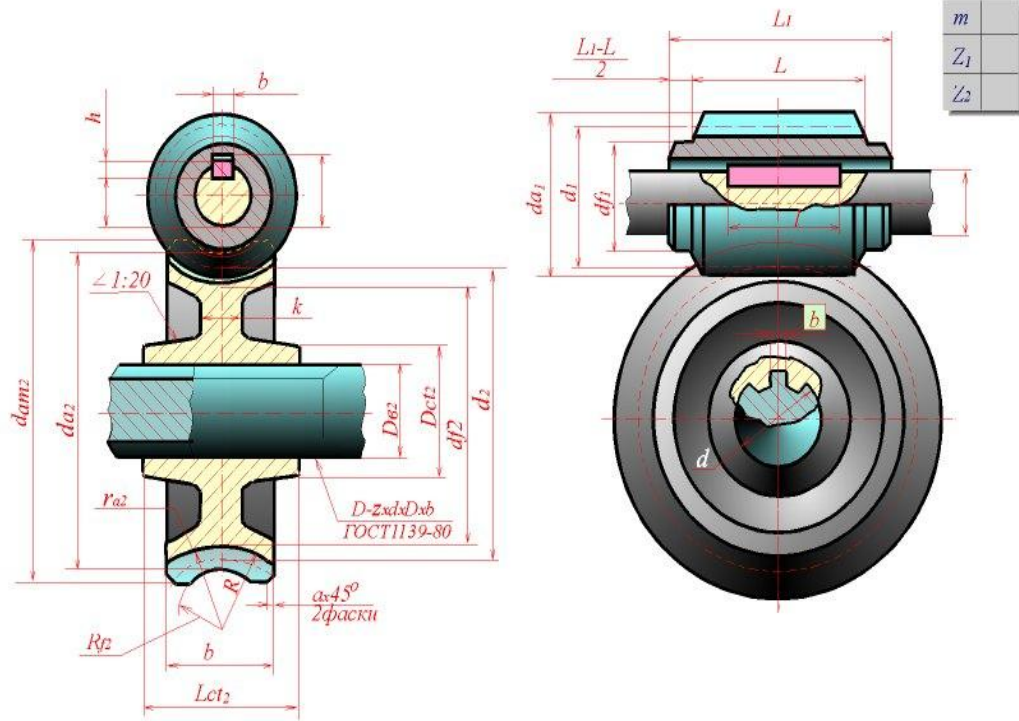
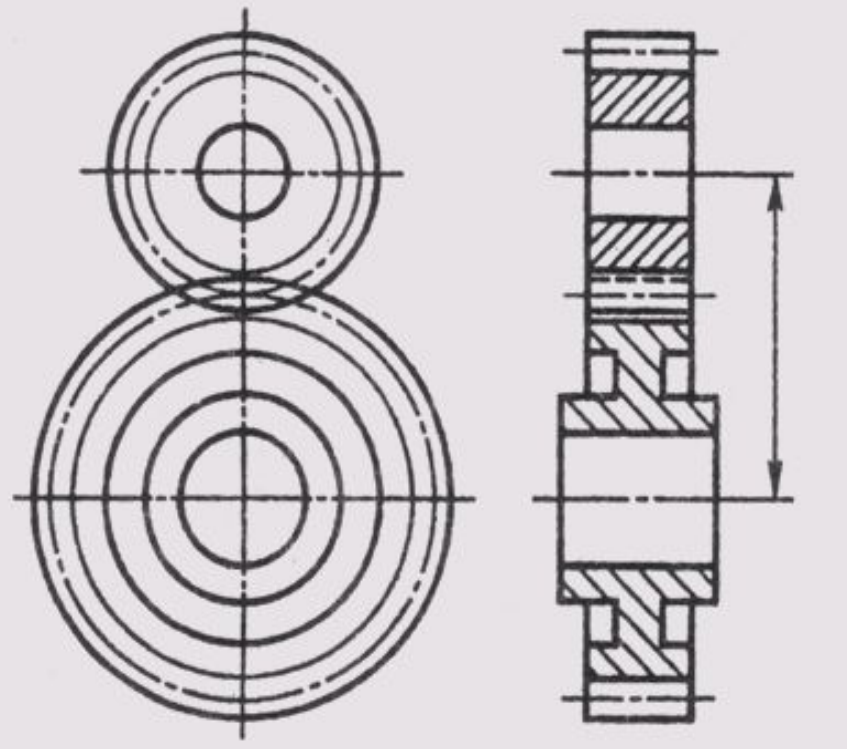
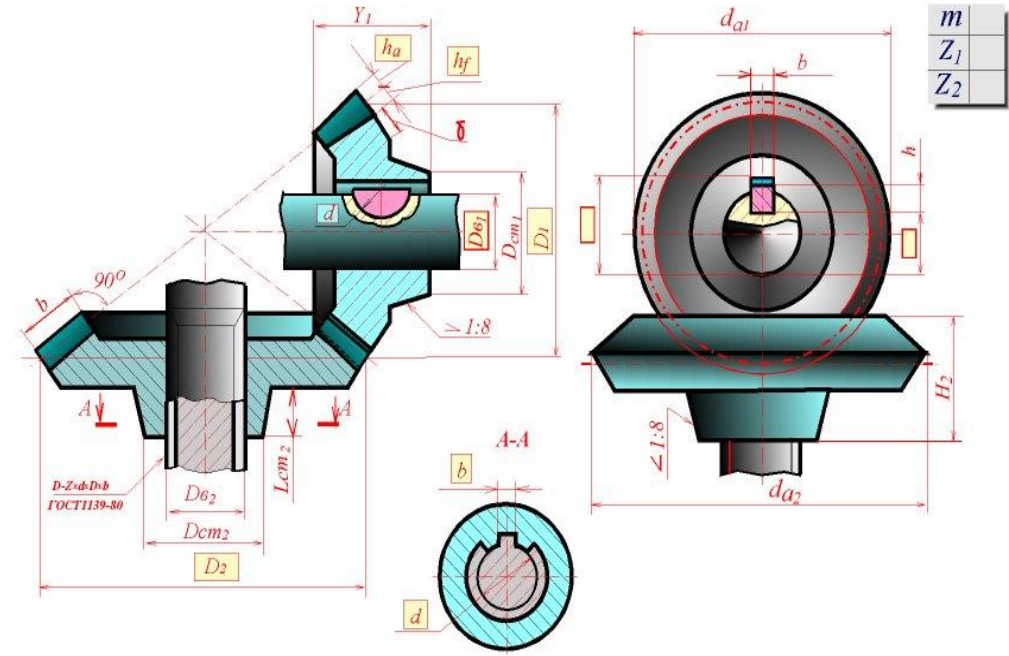







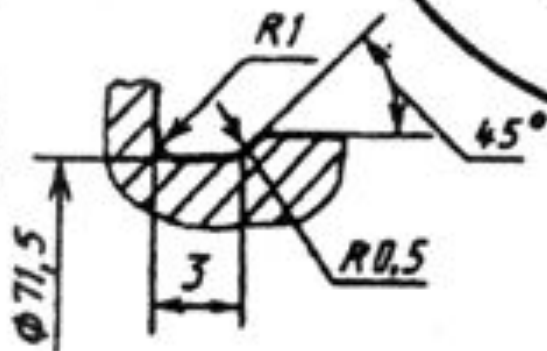
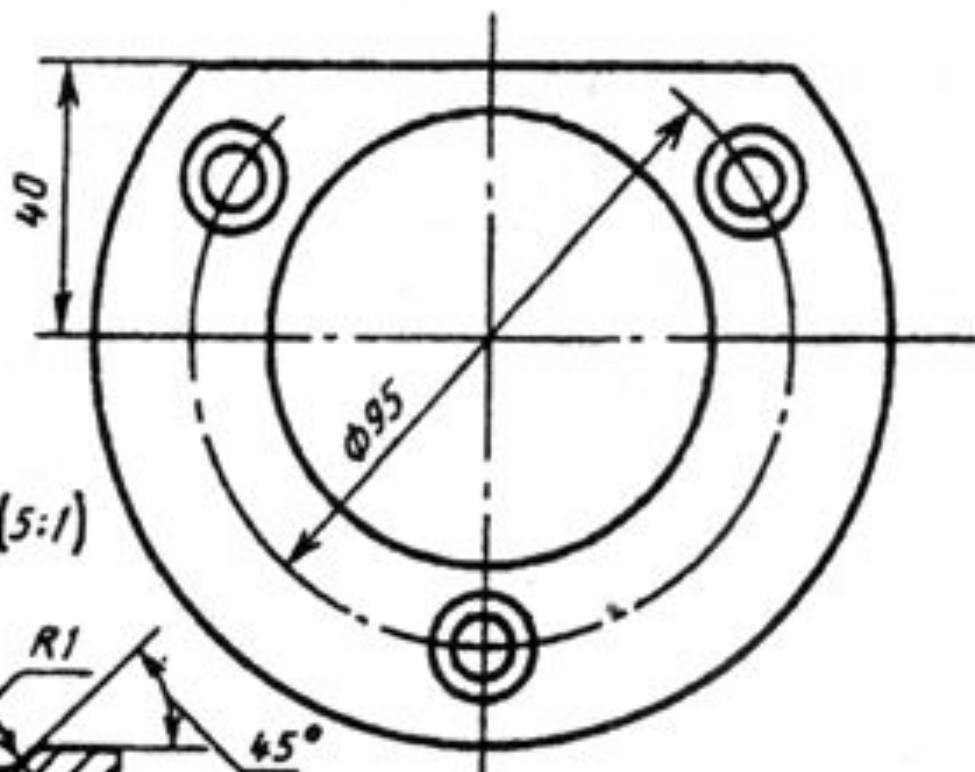
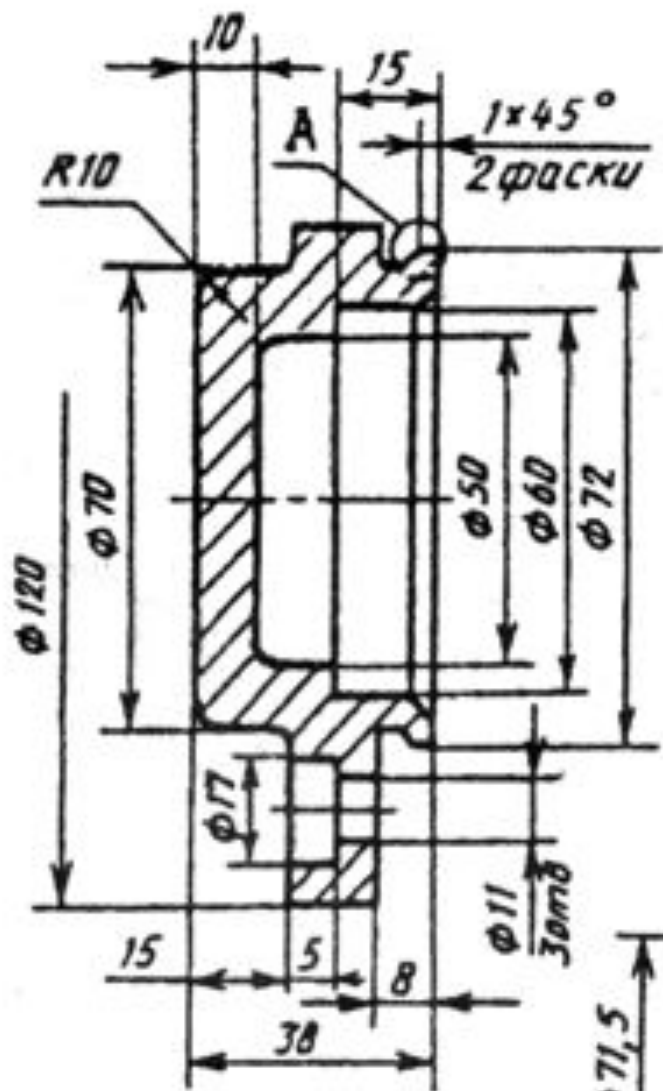

Неуказанные литейные радиусы 2...3 мм

Конструкторская  
база (плоскость)

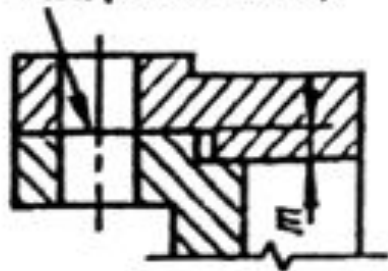

*a*

Конструкторская  
база (линия)

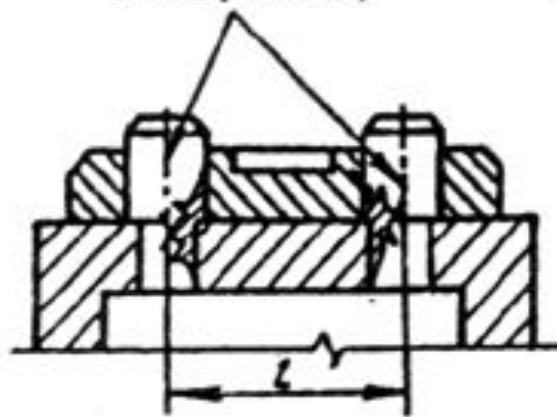

*б*

Конструкторская  
база (точка)



*в*



Измерительная база  
линия (ось симметрии)

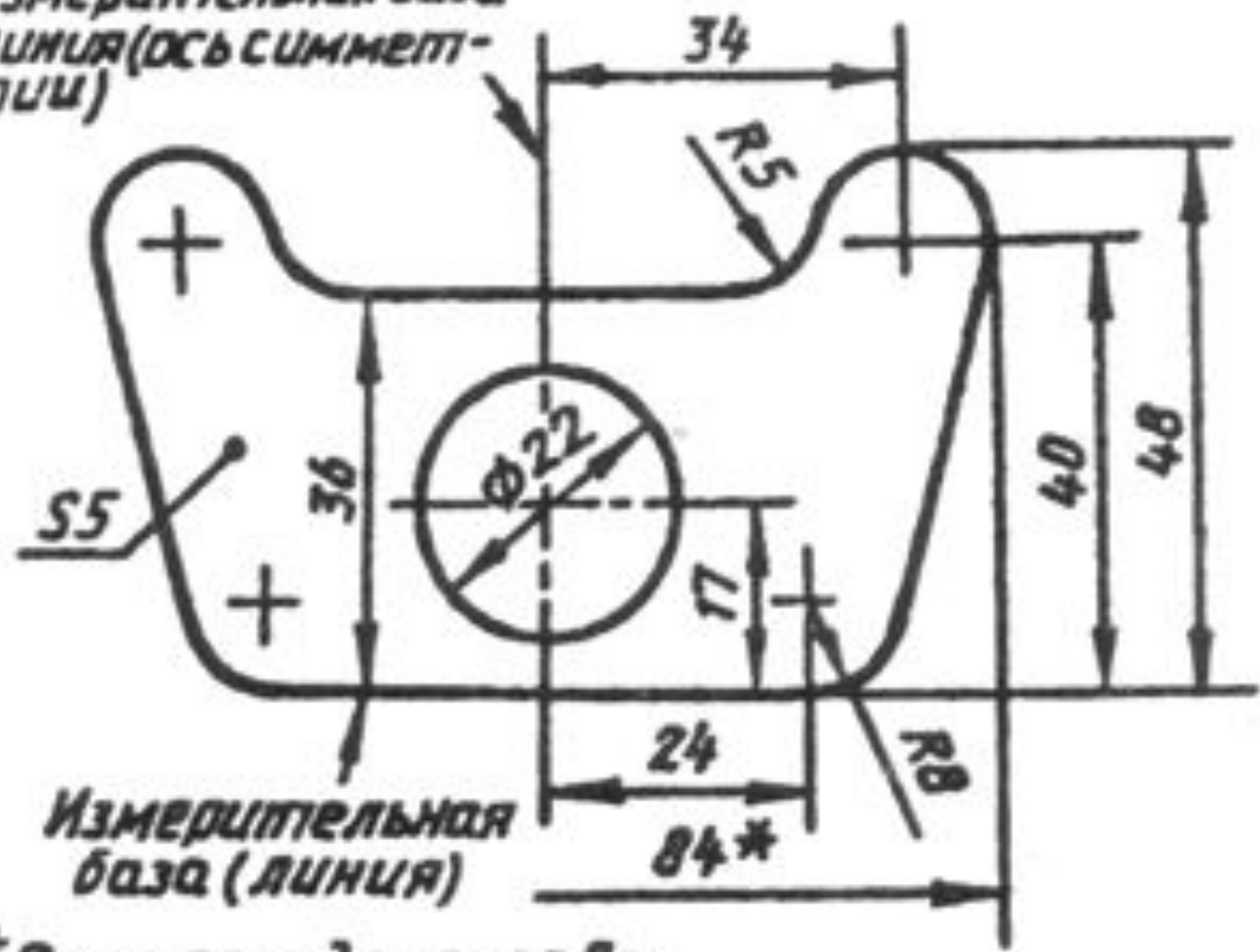

Измерительная  
база (линия)

\* Размеры для справок



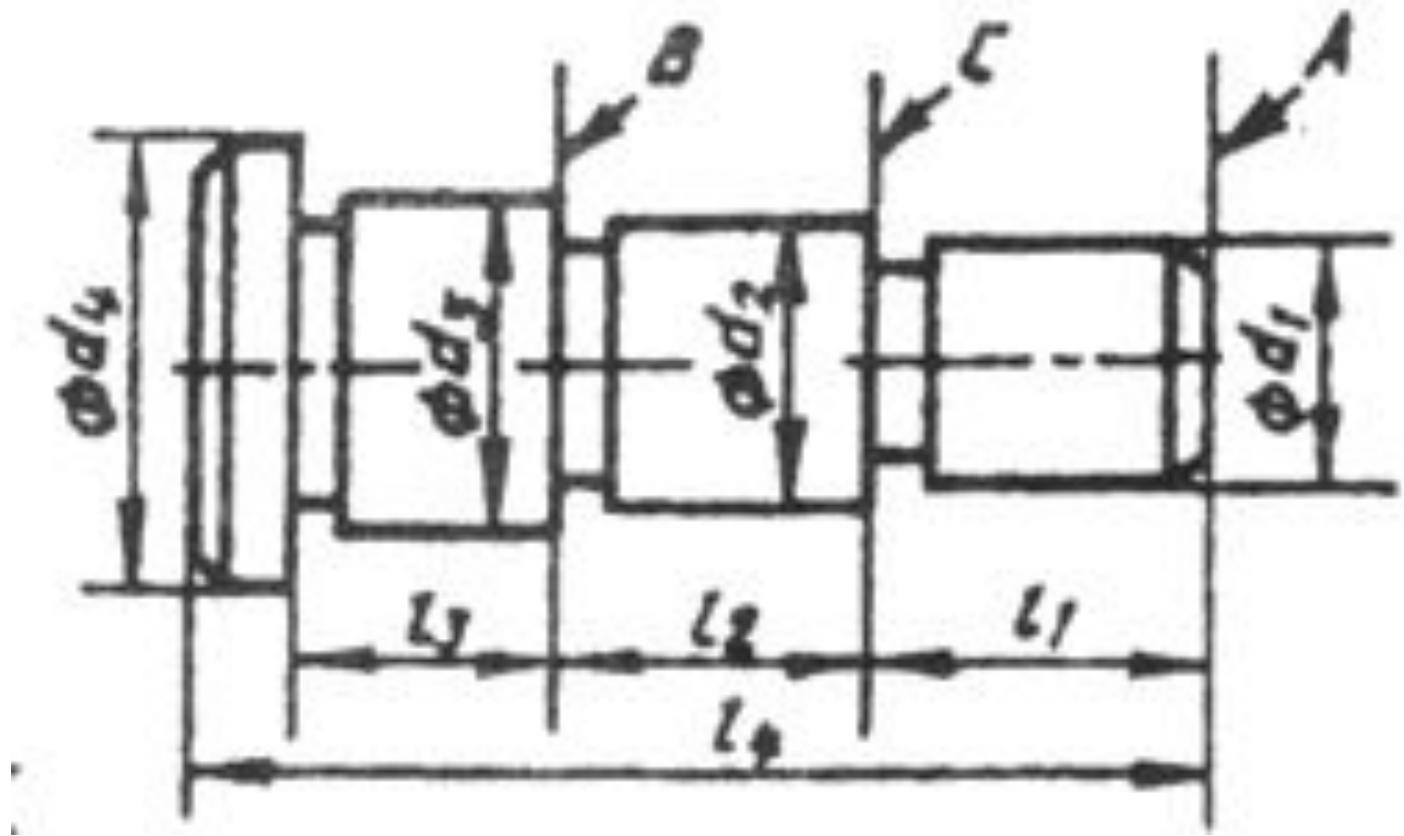

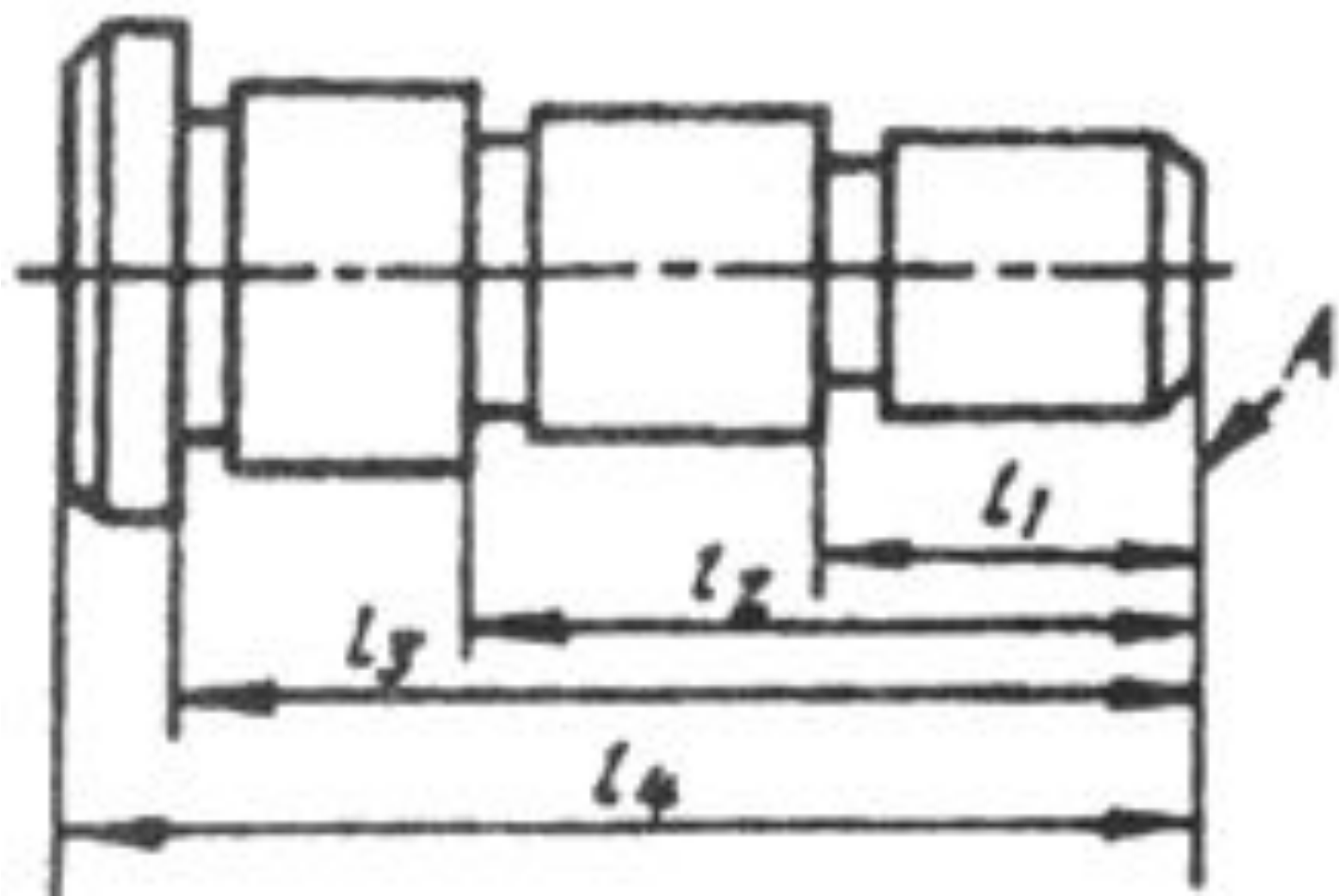

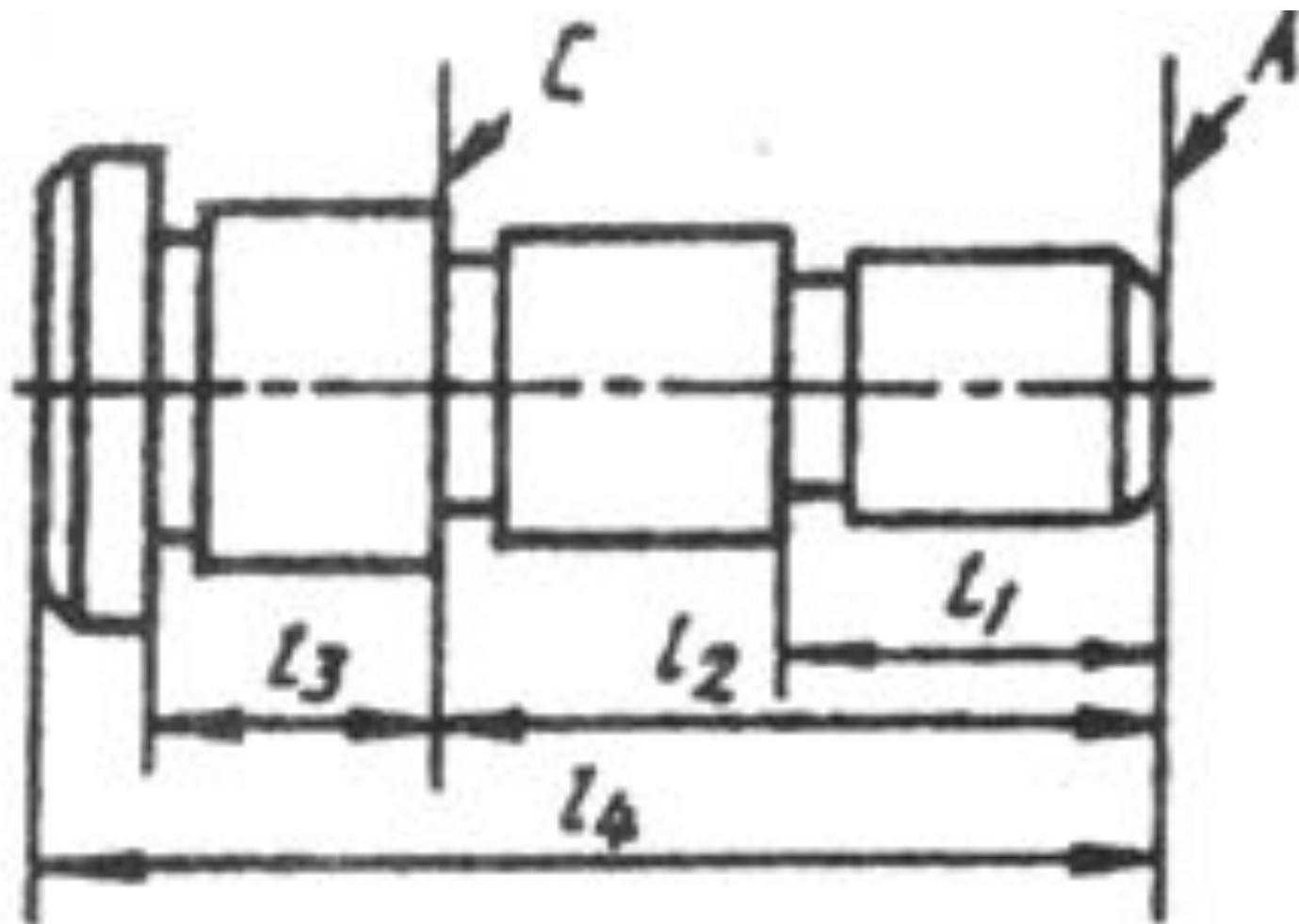

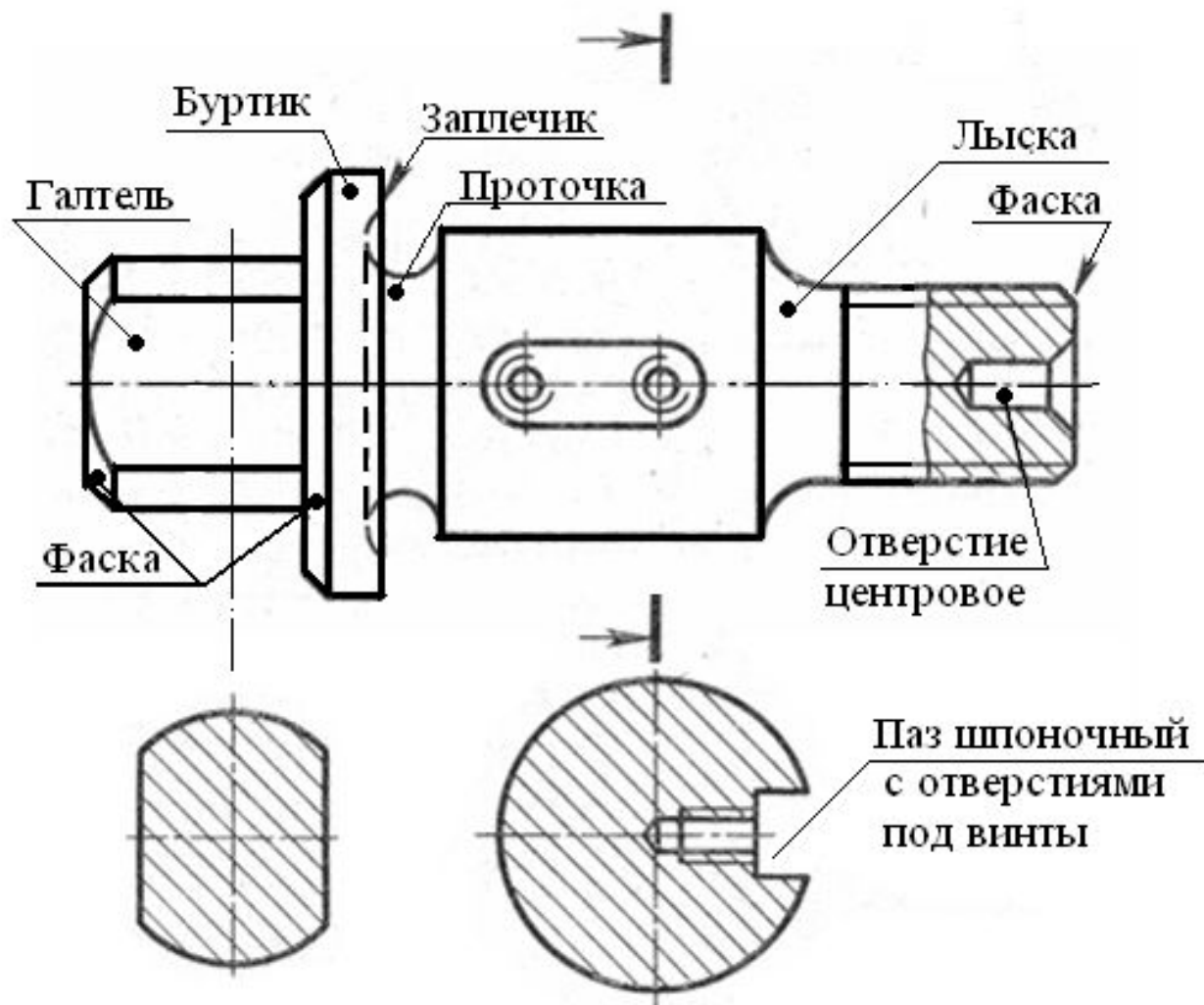

**СПАСИБО ЗА  
ВНИМАНИЕ!!!**