

*Государственное профессиональное образовательное автономное учреждение
Ярославской области*

политехнический колледж

Любимский аграрно-

Тема дипломной работы:
"Техническое обслуживание и ремонт рулевого управления
трактора МТЗ-82"

- Выпускник Зиновьев.А.Ю
- Руководитель работ:Курзин.С.П

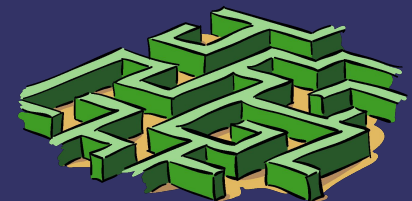

Введение

Система рулевого управления является очень важной составной частью трактора МТЗ-82, От исправности рулевого управления напрямую зависит безопасное управление трактором. Для поддержания длительного времени эксплуатации рулевого управления в исправном состоянии необходимо проводить его техническое обслуживание и своевременный ремонт

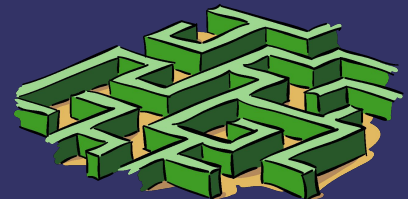

Актуальность

- ➔ Тема моей работы актуальна потому что она рассматривает вопросы эксплуатации, ремонта и техобслуживания МТЗ-82, что пригодится в дальнейшей моей профессиональной деятельности

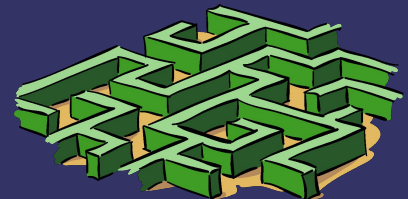

План дипломной работы:

1. Введение
2. Актуальность
3. Цель
4. Задачи
5. Из содержания
 - 5.1 Устройство рулевого управления
 - 5.2 Техническое обслуживание рулевого управления
 - 5.3 Ремонт рулевого управления
6. Заключение
7. Спасибо за внимание

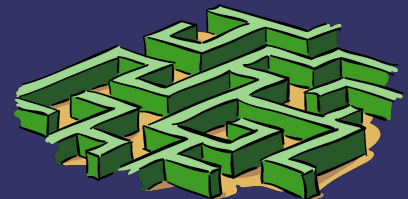

Цели

- ⇒ Целью моей работы является изучение технического обслуживания и ремонта рулевого управления трактора МТЗ-82

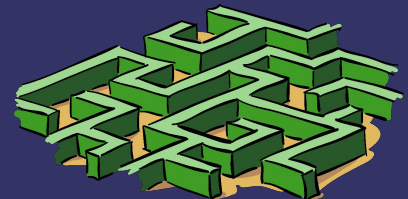

Задачи

- ⇒ 1. Изучения устройства рулевого управления
- ⇒ 2. Изучение и освоение ремонта рулевого управления
- ⇒ 3. Закрепление пройденного материала в процессе обучения в колледже

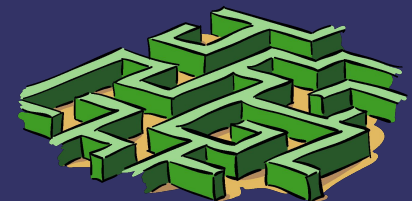

Устройство рулевого управления трактора МТЗ-82

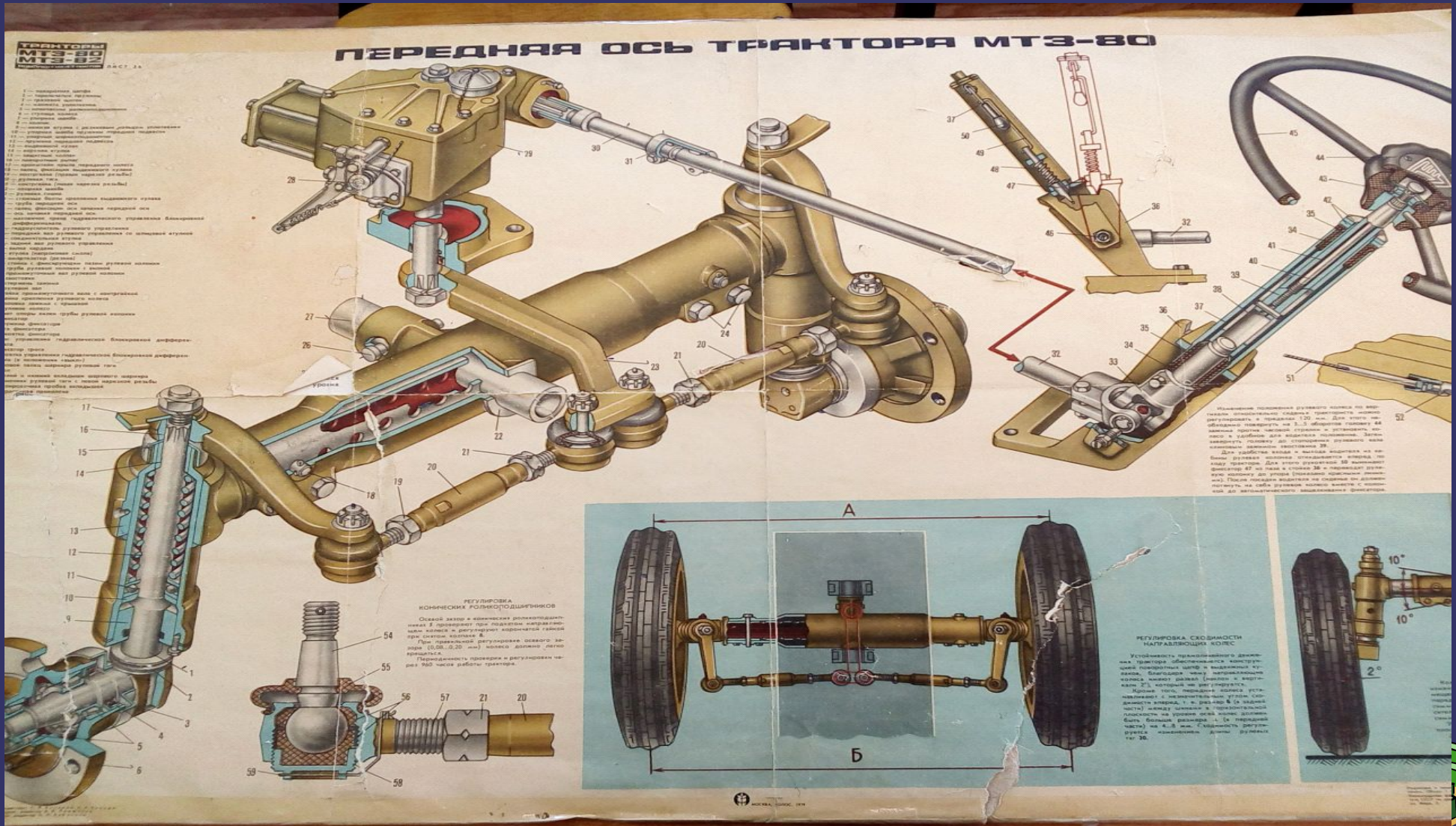

Устройство рулевого механизма

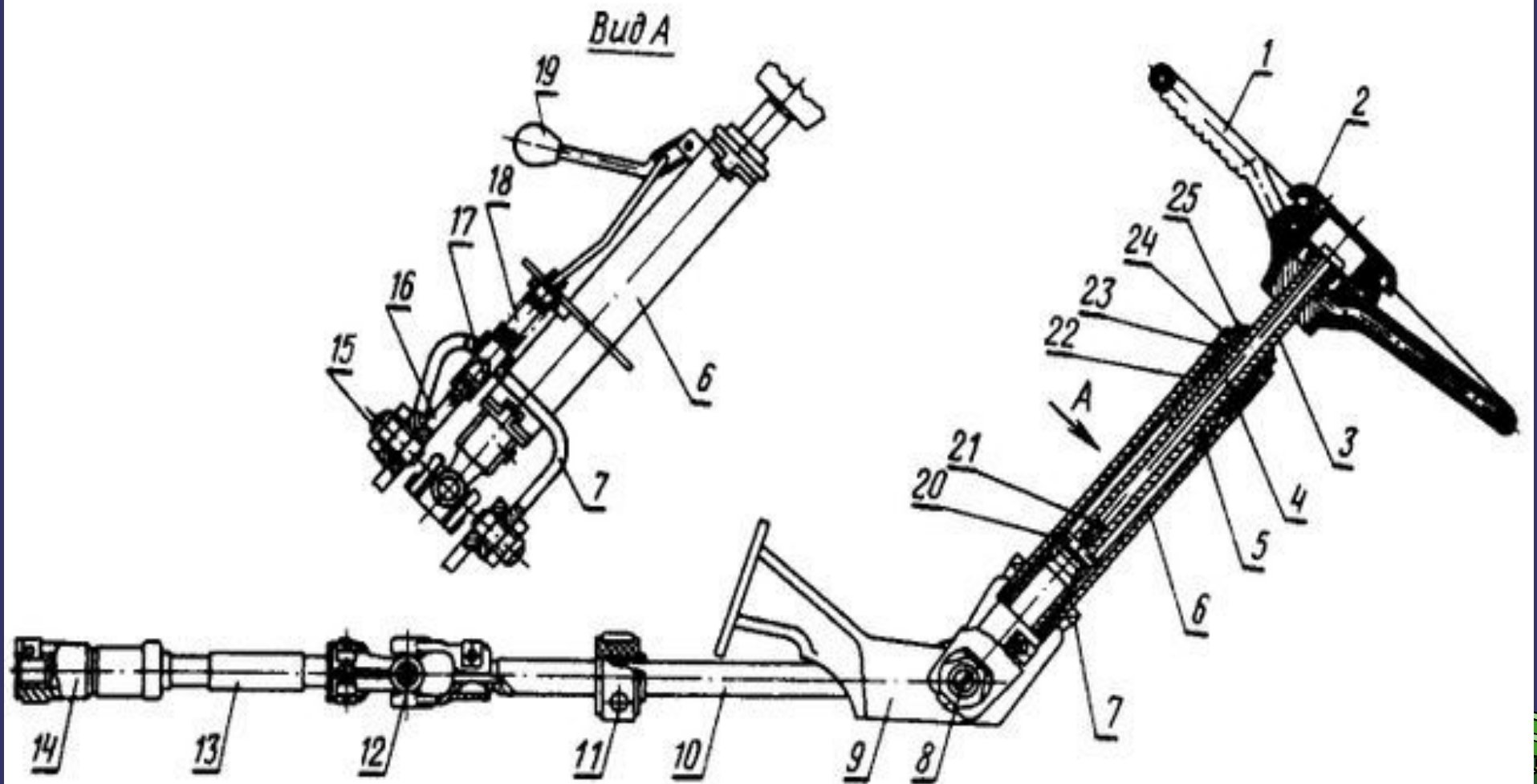

Устройство гидроусилителя

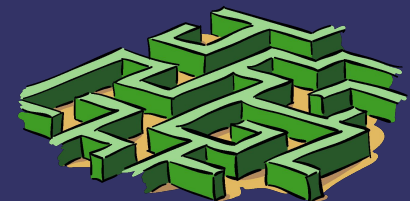
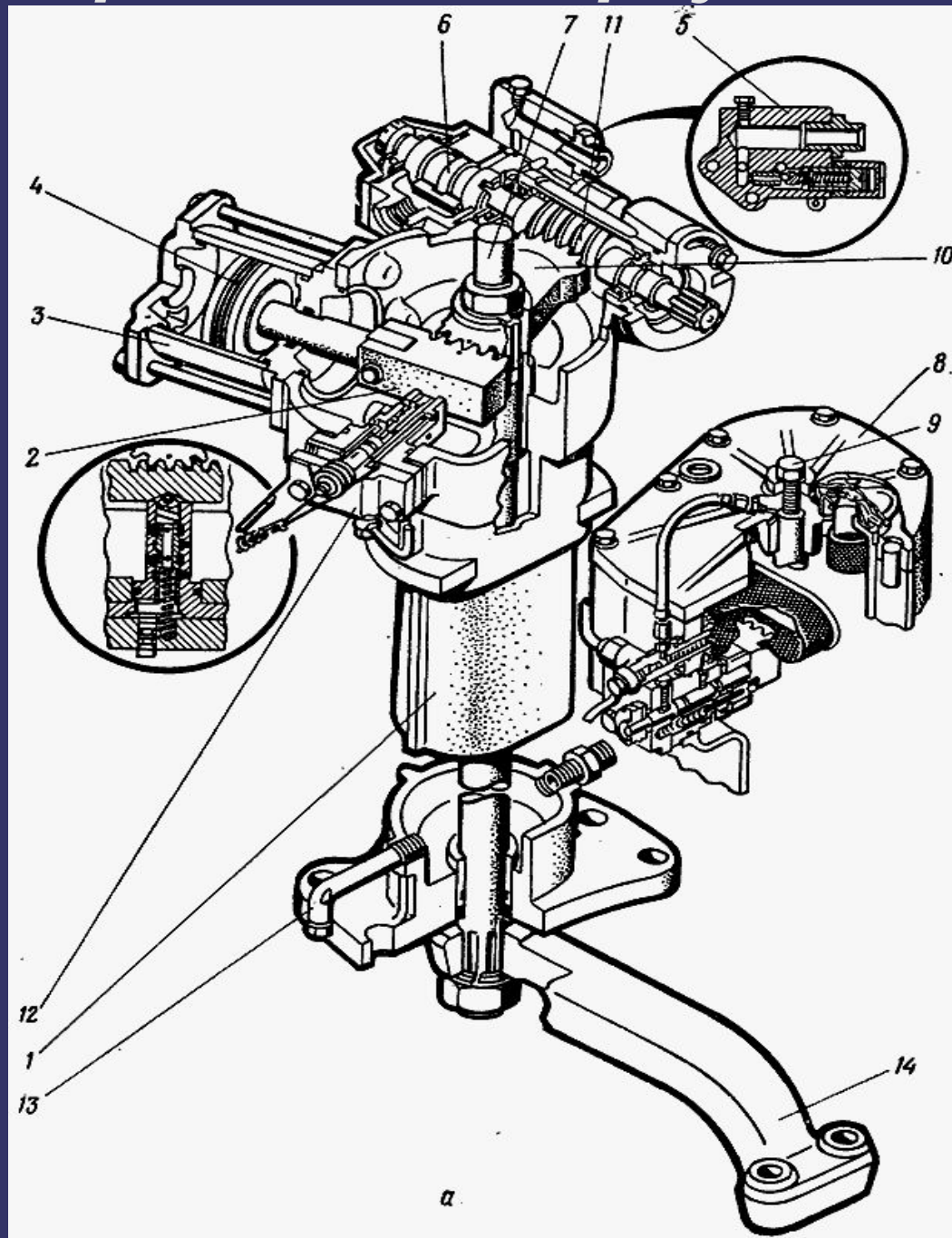

Устройство рулевой тяги



Рис. 98. Тяга рулевые Т40А-3003090-Б1, Т40АНМ-3003090

Устройство наконечника рулевой тяги

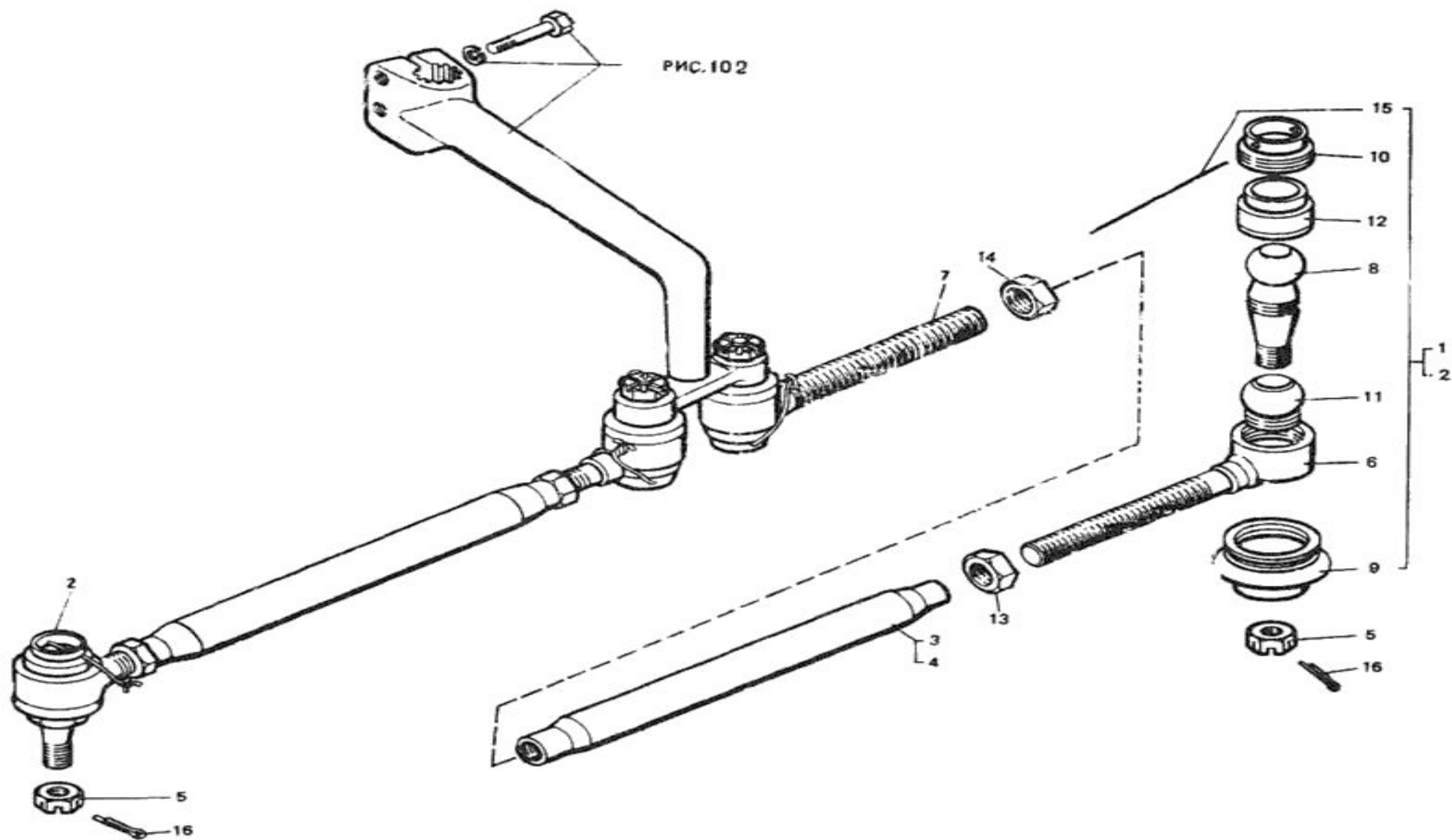
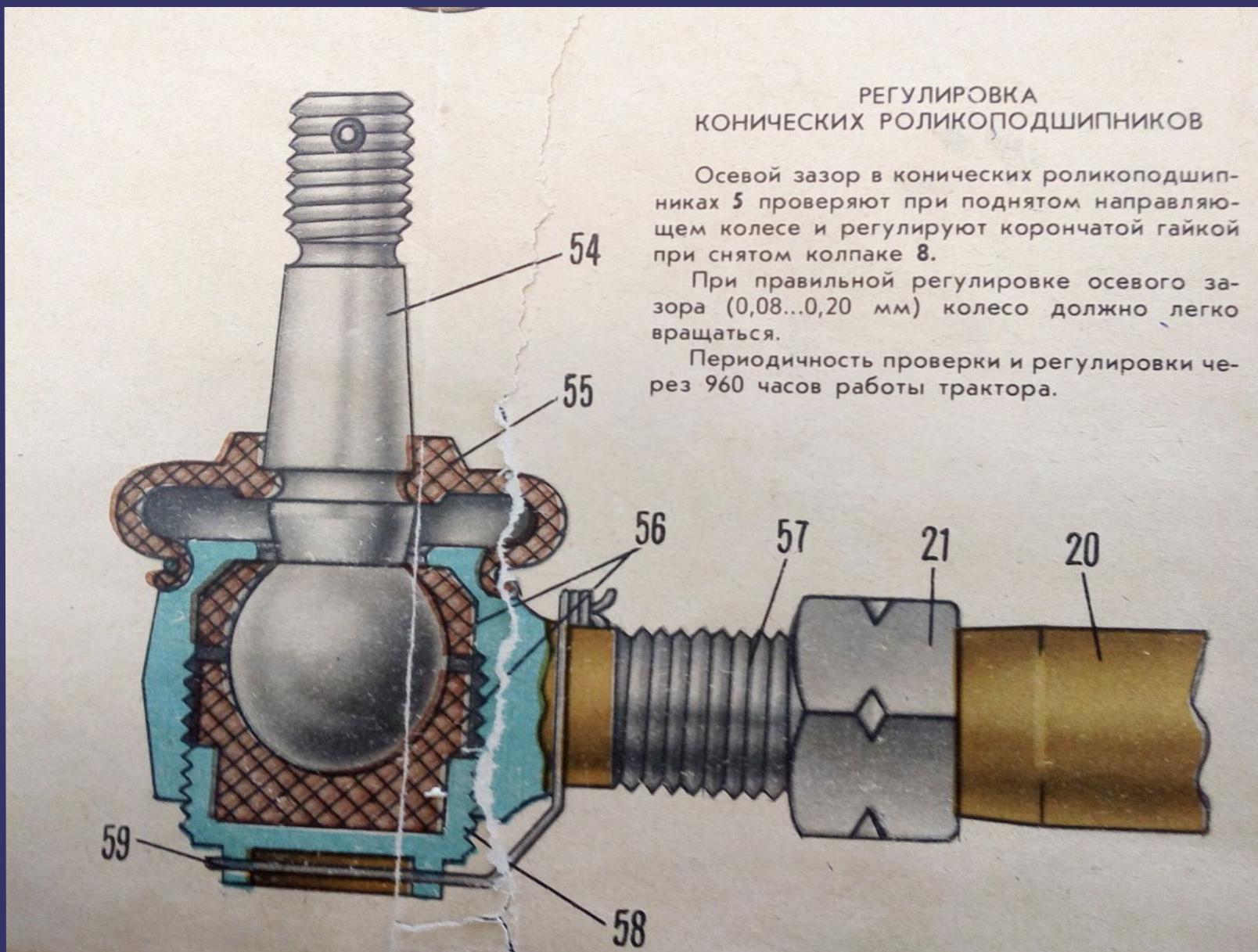

Техническое обслуживание гидроусилителя рулевого управления

- ➔ 1. отсоединить маслопровод от редукционного клапана и крышки;
- ➔ 2. снять верхнюю крышку, предварительно вывернув все болты;
- ➔ 3. отсоединить оставшиеся два маслопровода от редукционного клапана и, держа рукой фильтр, выворачиваю клапан, чтобы освободить фильтр;
- ➔ 4. промыть фильтр в солярке или бензине, полностью удаляя грязь с его внутренней полости. Вместе с этим, подтягиваю гайку крепления сектора на валу и осмотрите зубчатое зацепление рейка-сектор.

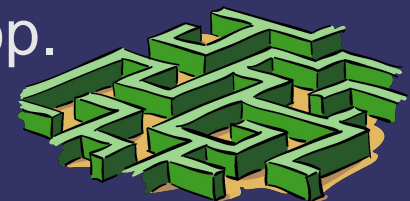

Техническое обслуживание гидроусилителя рулевого управления

Свободный ход руля при повороте передних колес стоящего на твердой поверхности трактора с работающим двигателем не должен превышать 30° . Если свободный ход превышает данное значение, то следует осматривать и при необходимости подтягивать до упора гайки поворотных рычагов и сошников, а также регулировать шарнирные соединения рулевых тяг. Если эти действия не решили проблему, тогда следует отрегулировать зазор в зацеплении червяк-сектор и затяжку гайки червяка.



Ремонт гидроусилителя рулевого управления

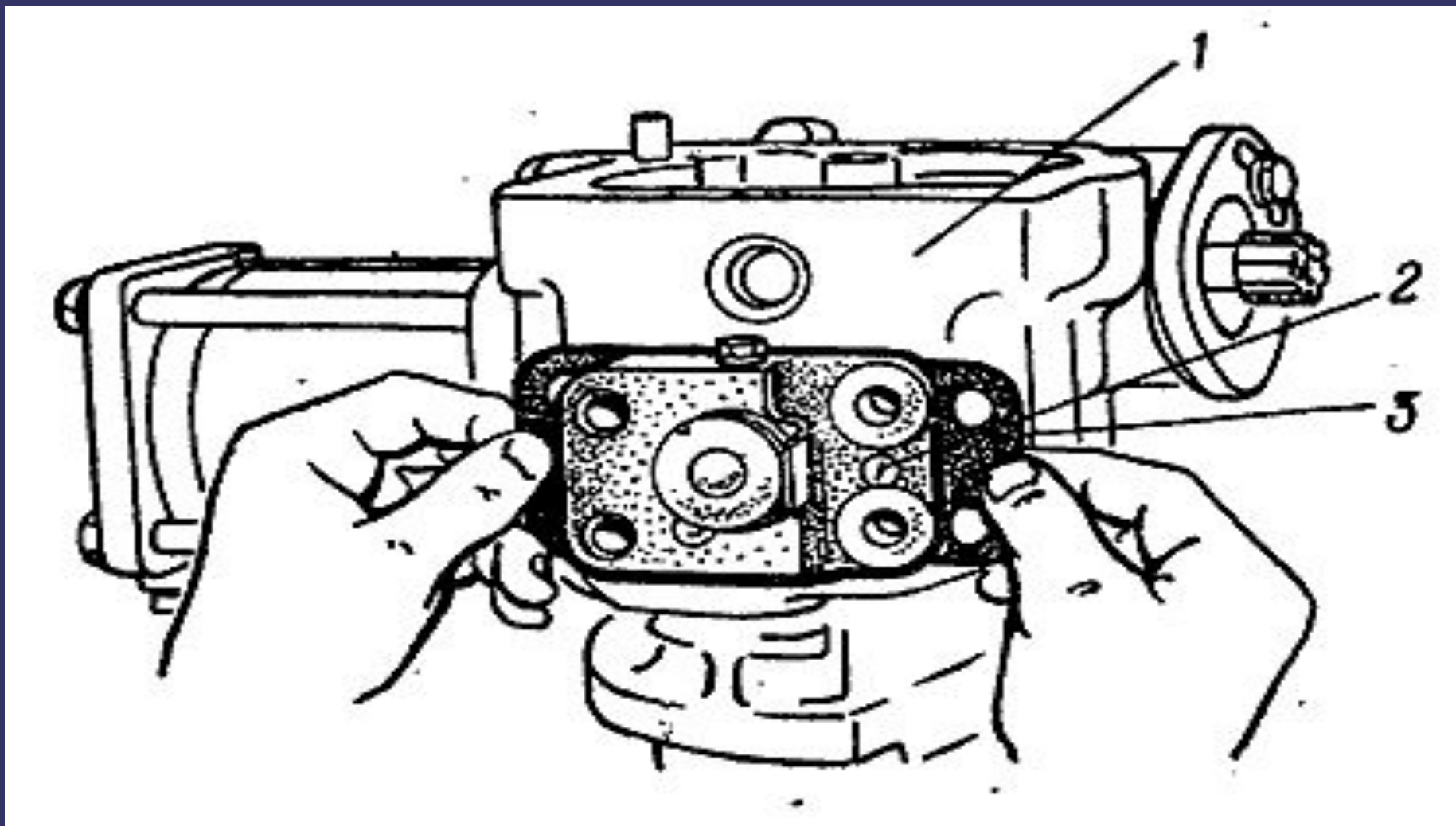

Заключение

Рулевое управление отвечает за безопасность прямолинейного движения а также за безопасность поворотов и различных маневров трактора. Что бы рулевое управление всегда было в исправном состоянии необходимо проводить регулярное техническое обслуживание и своевременный ремонт.

В ходе проделанной работы, я узнал много нового и интересного, закрепил свои профессиональные навыки.

Данная работа мне не показалась довольно трудной. В ходе ее выполнения я ознакомился с дополнительной литературой по теме «Устройство и ремонт рулевого управления трактора МТЗ-82».Цели и задачи, которые я поставил перед началом выполнения письменной работы, я достиг.

Актуальность выбранной темы в своей работе я раскрыл.

Изучение и написание данной работы мне пригодится в дальнейшей моей профессиональной деятельности.

