



БПОУ ВО «ЧСК имени А.А. Лепехина»
Череповец
2019 г

Урок-презентация: «Основные сведения о насосах»

Разработала:

преподаватель спец.дисциплин
Иванова Сюзанна Григорьевна

НАСОСЫ

НАСОСЫ – это машины для напорного перемещения главным образом жидкостей с сообщением им энергии. Обычно насосами подаются гомогенные жидкости (вода, нефтепродукты), но могут перекачиваться также двухфазные среды и газы.

НАСОСНЫЙ АГРЕГАТ – это совокупность устройств, состоящая обычно из насоса, двигателя и передачи.

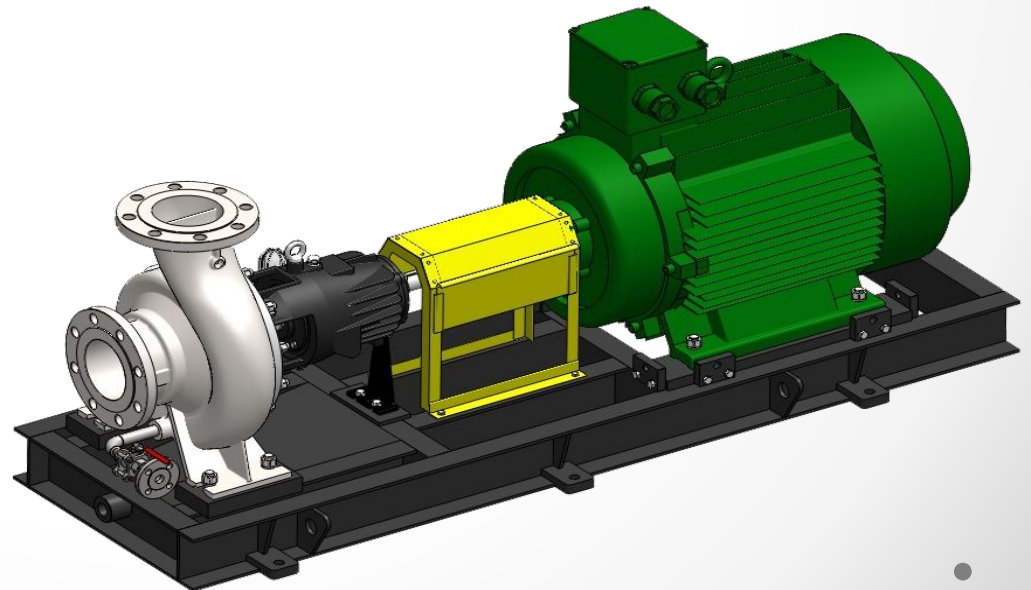

НАСОСЫ

Технические параметры насосов:

Подача, Q — объем (или масса) жидкости, подаваемой насосом в единицу времени. Данная величина выражается в м³/с, л/с, м³/ч.

Напор насоса, H — это приращение энергии жидкости при прохождении ее через насос от входа в него до выхода.

Величина, определяемая зависимостью:

$$H = P / \rho g;$$

где P - давление насоса (Па);

ρ — плотность среды (кг/м³);

g — ускорение свободного падения (м/с²).

НАСОСЫ

Мощность N , Вт, подводимая к насосу и обеспечивающая нормальную работу, определяет мощность приводного двигателя.

КПД η насоса. Потери мощности в насосе, которые бывают:

1. механические — это потери на различные виды трения, ударения об препятствия в насосе;
2. объемные потери возникают в результате утечек жидкости через зазоры;
3. гидравлические — это потери, которые возникают вследствие наличия гидравлических сопротивлений.

КПД — это отношение полезной мощности к установленной мощности насоса.

насосы



Схема насосной установки:

- 1 — вакуумметр;
- 2 — верхний резервуар;
- 3 — напорный трубопровод;
- 4 — задвижка;
- 5 — обратный клапан;
- 6 — манометр;
- 7 — приводной электродвигатель;
- 8 — лопастной (динамический) насос;
- 9 — приемный клапан;
- 10 — нижний резервуар;
- 11 — всасывающий трубопровод;

Основные типы насосов

Все насосы делятся на две большие группы:

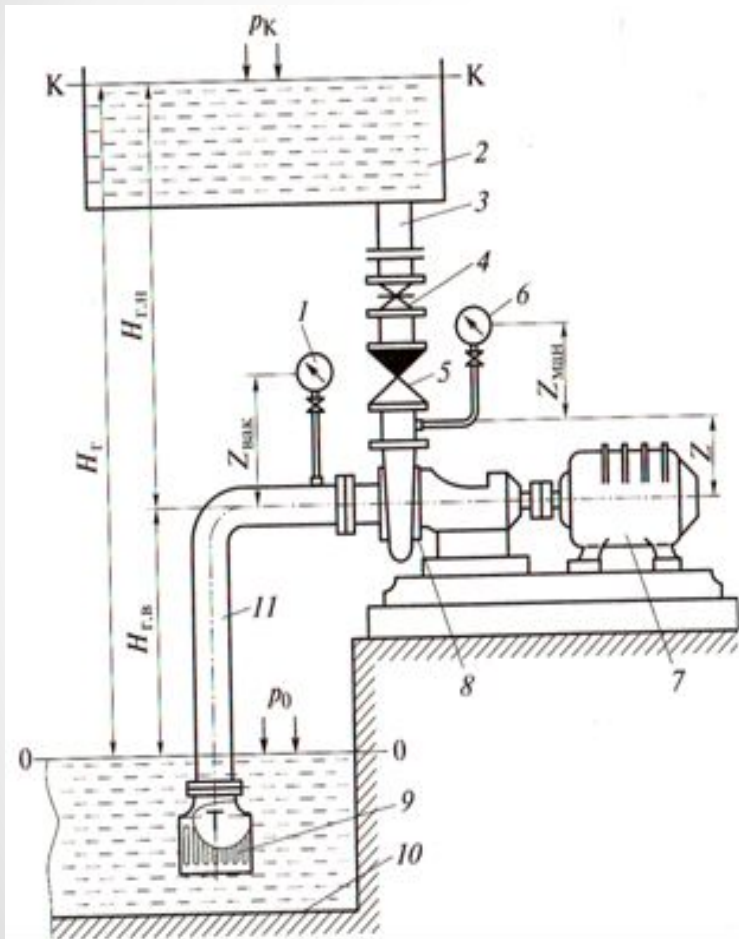
1. динамические; 2. объемные

И так первая группа – это динамические. В насосах этого типа энергия жидкости возрастает под действием вращающихся элементов в корпусе насоса, жидкость закручивается и выталкивается в трубопровод. При этом ее давление и скорость возрастает.

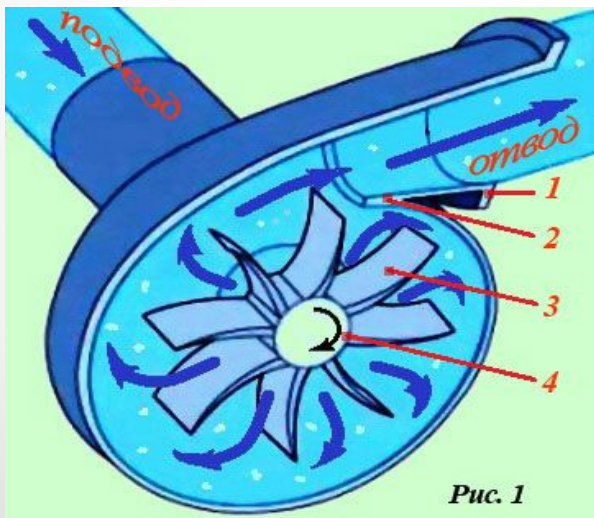

Динамические насосы бывают

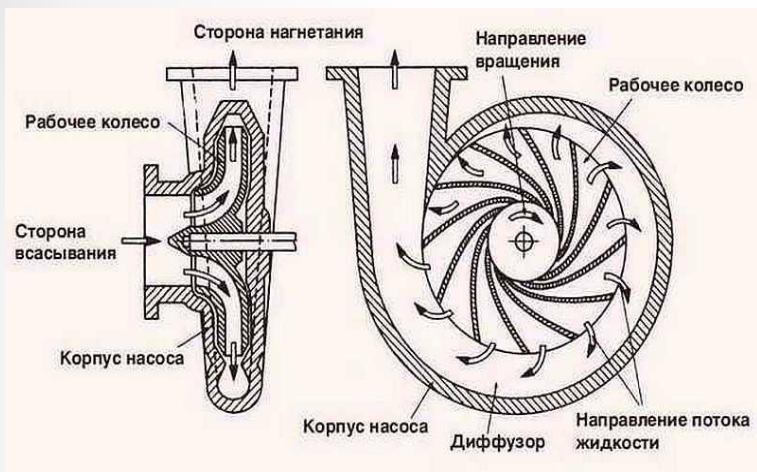

1. Центробежный насос.

В этом насосе передача энергии жидкости осуществляется за счет взаимодействия рабочего колеса с жидкостью, в результате возникает центробежная сила и жидкость отбрасывается от рабочего колеса) к выходу из насоса.

Включаем двигатель и рабочее колесо, размещенное в корпусе насоса начинает вращаться. Рабочее колесо состоит из двух дисков, скрепленных друг с другом лопатками. С торцевой стороны (с боку) к центру корпуса прикрепляется всасывающий патрубок, через который с помощью всасывающей трубы подводится перекачиваемая жидкость. От насоса жидкость отводится через напорный (нагнетательный) патрубок.

Центробежный насос

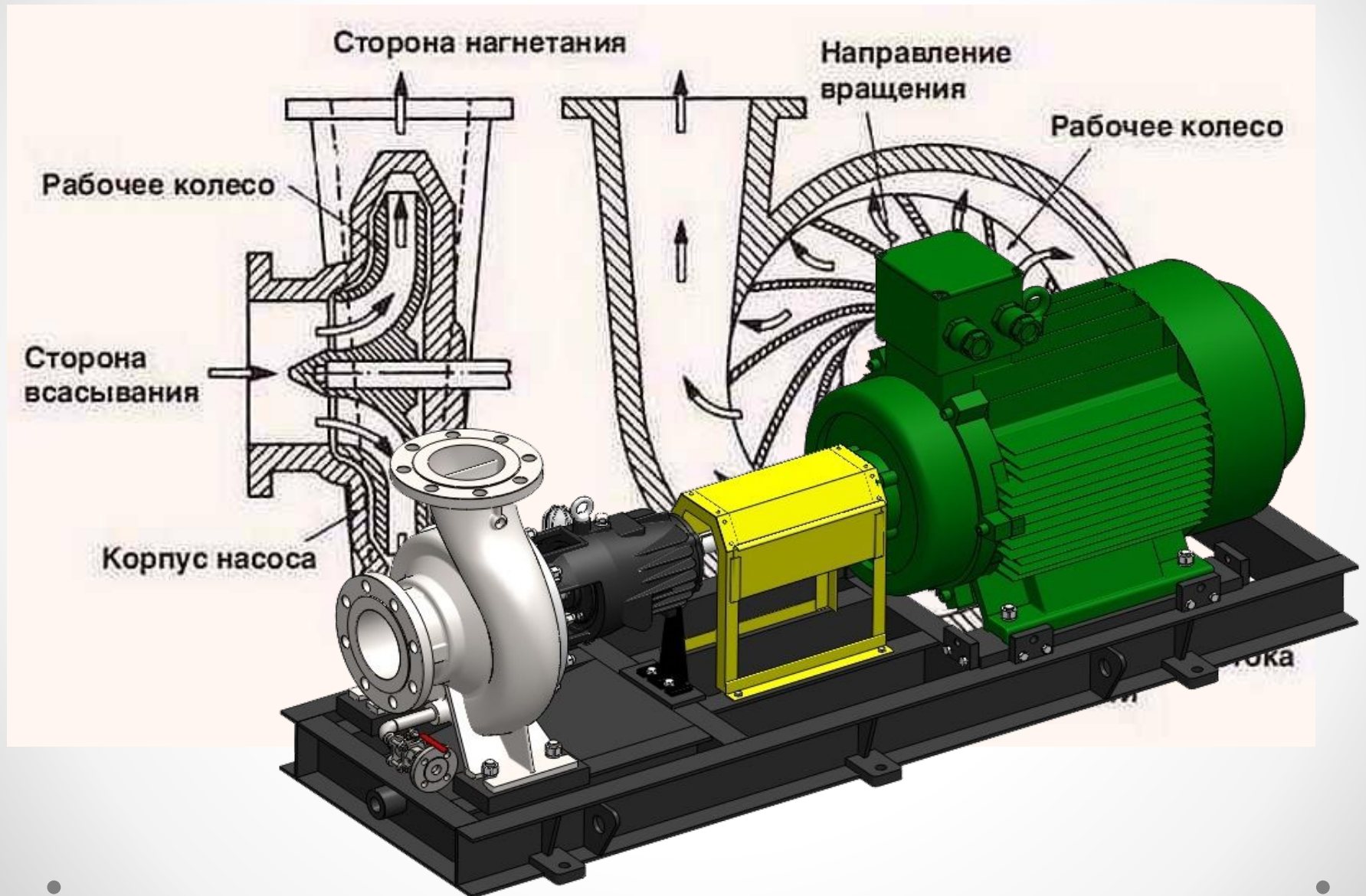

Центробежный насос

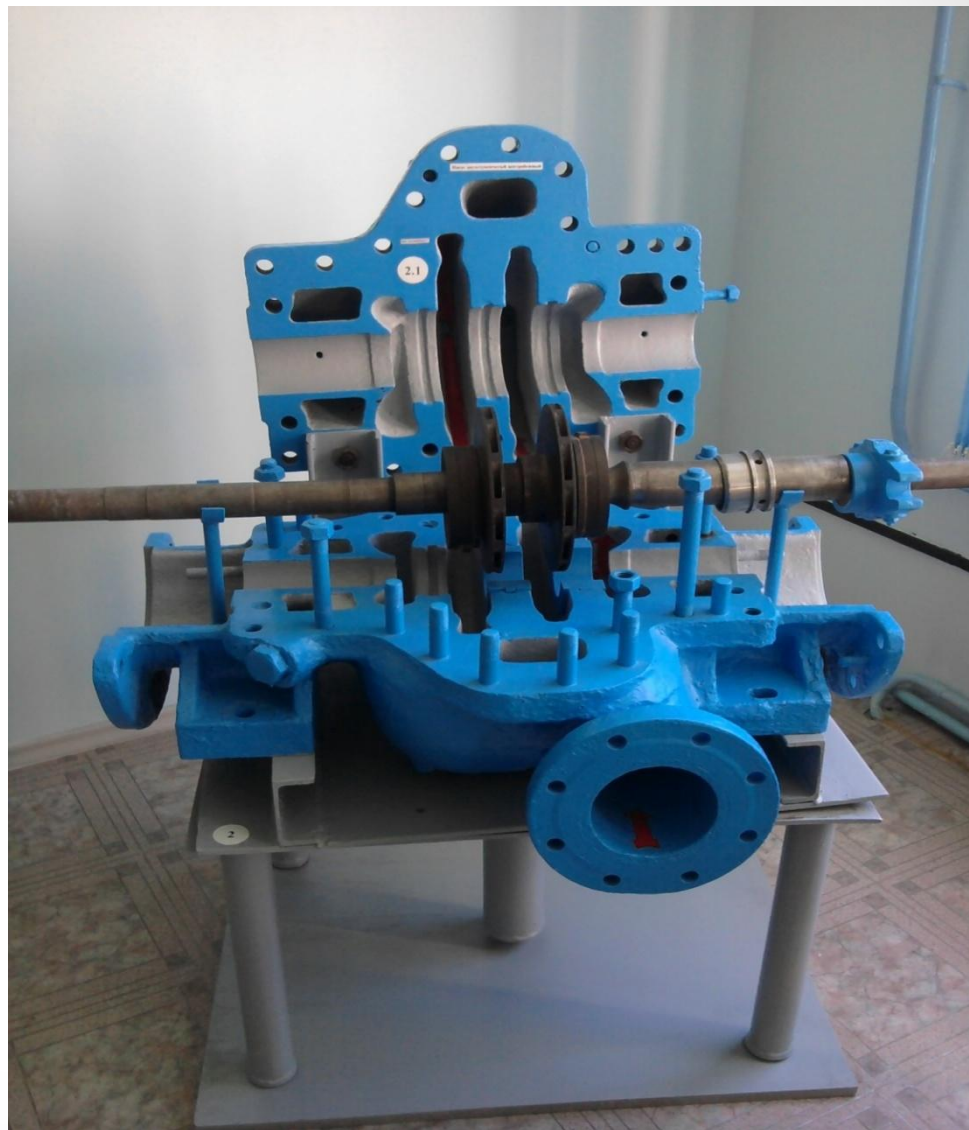
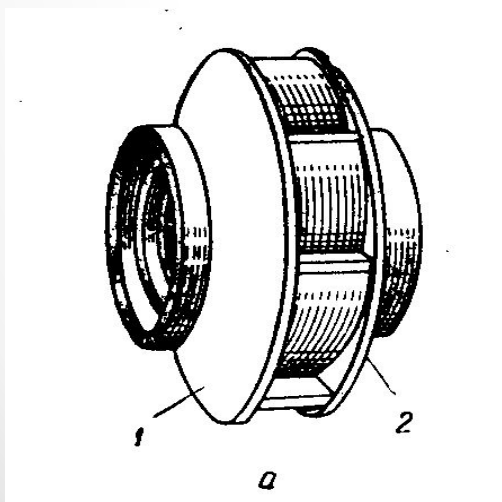

Центробежный насос



2. Многоступенчатые центробежные насосы

Одноколесные насосы, рассмотренные в первом пункте, не способны создавать большой напор, однако в производственных условиях требуются насосы, способные обеспечить большой напор. Для этого используют многоступенчатые центробежные насосы.

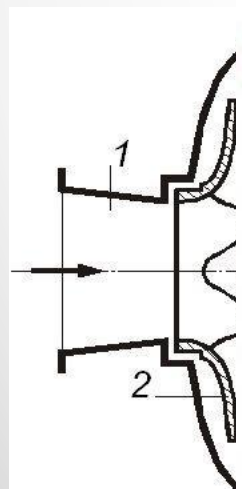

3. Вихревой насос

В этом насосе передача энергии жидкости осуществляется за счет взаимодействия рабочего колеса с жидкостью, в результате возникает сила трения и жидкость отбрасывается от рабочего колеса) к выходу из насоса.

Вихревые насосы могут выполняться с колесами двух типов: закрытыми и открытыми.

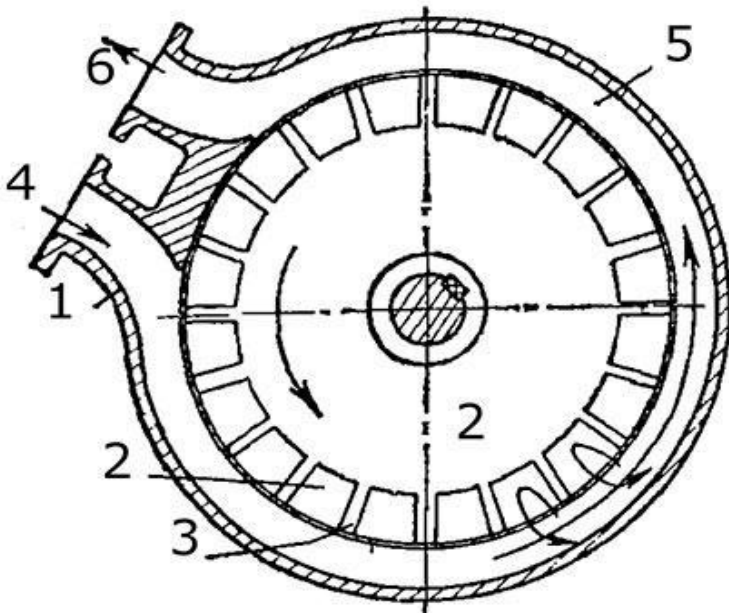

Открытое рабочее колесо представляет собой металлический диск, у которого с обеих сторон расположены пазы. Закрытое колесо — это цилиндрическая ступица с плоскими радиальными лопатками.

Вихревой насос

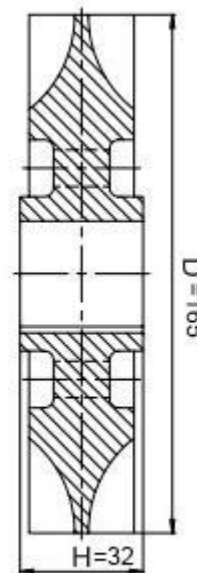
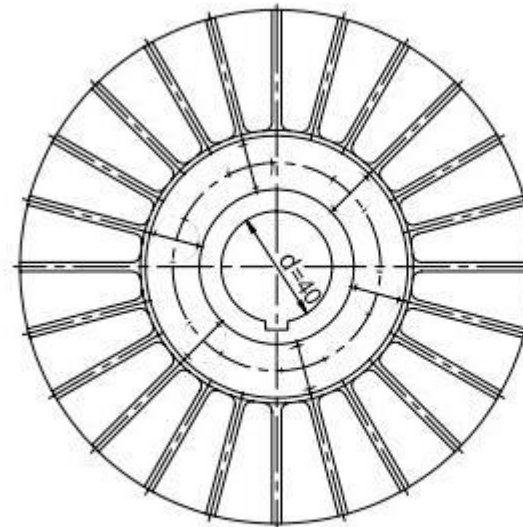
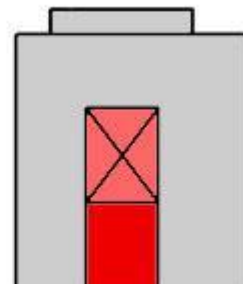
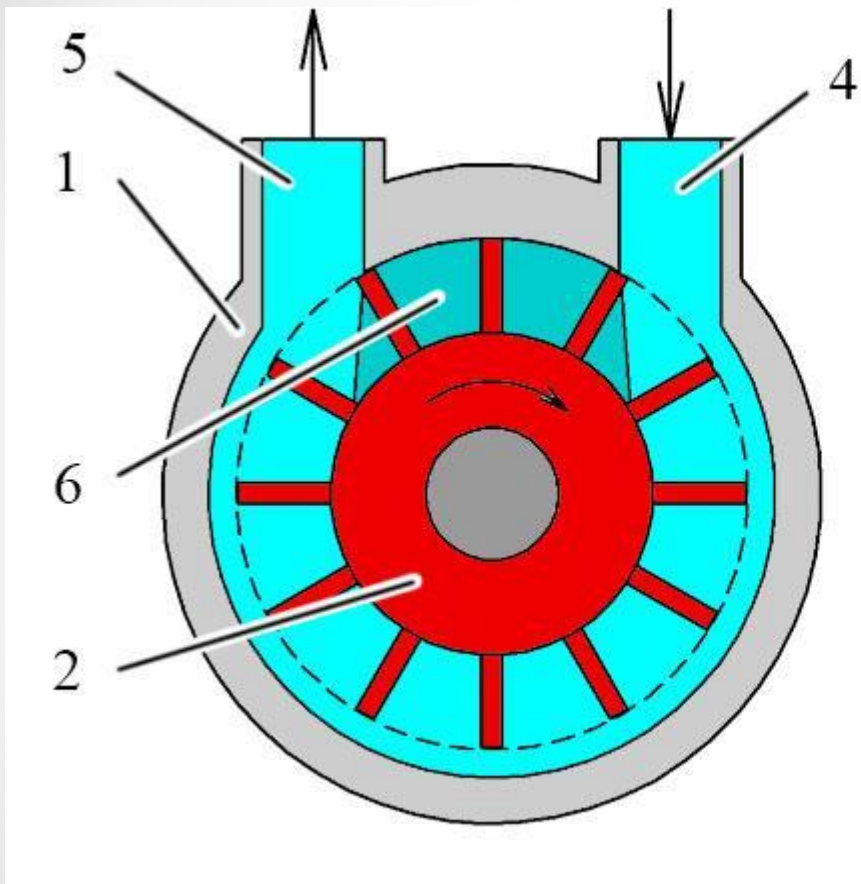

Рабочее колесо насоса СЦЛ-00А (вихревое) ЧЕРТЕЖ

Вихревой насос



4. Осевой насос

В этом насосе передача энергии жидкости осуществляется за счет взаимодействия рабочего колеса с жидкостью, только рабочее колесо его, состоит из втулки обтекаемой формы, на которой закреплены лопатки.

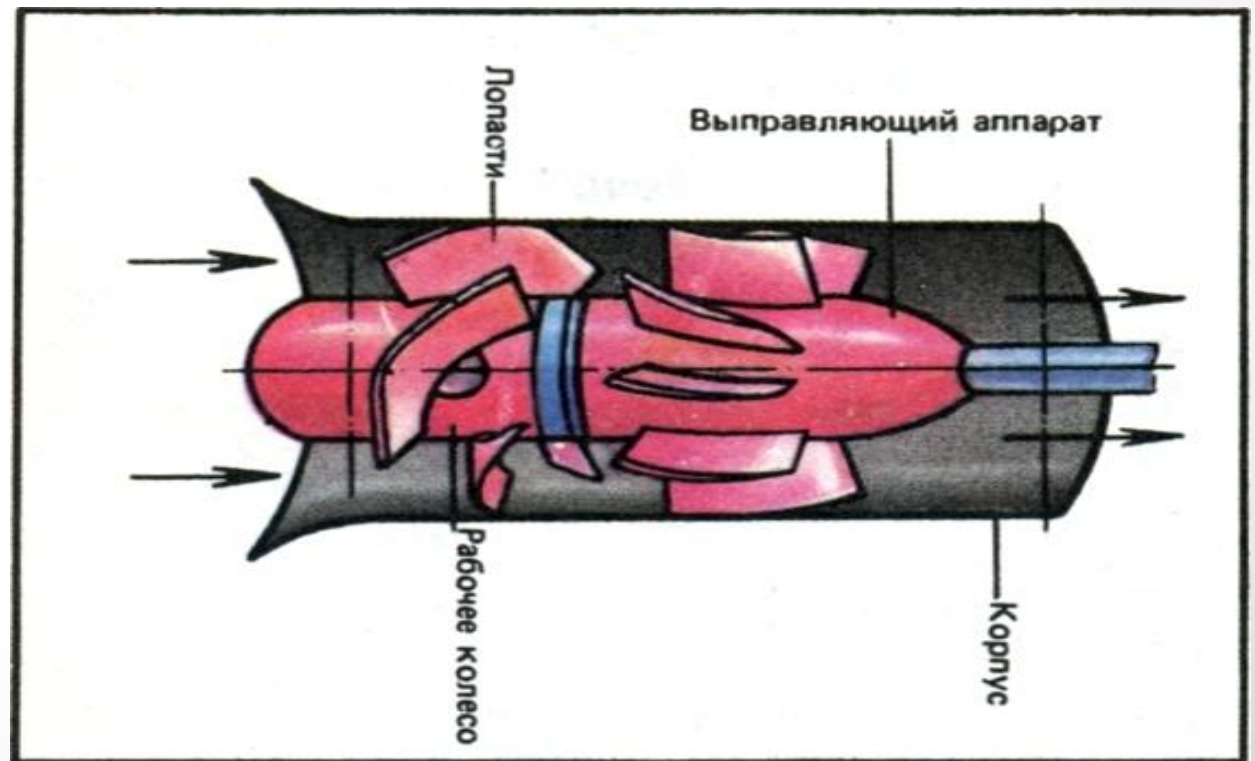
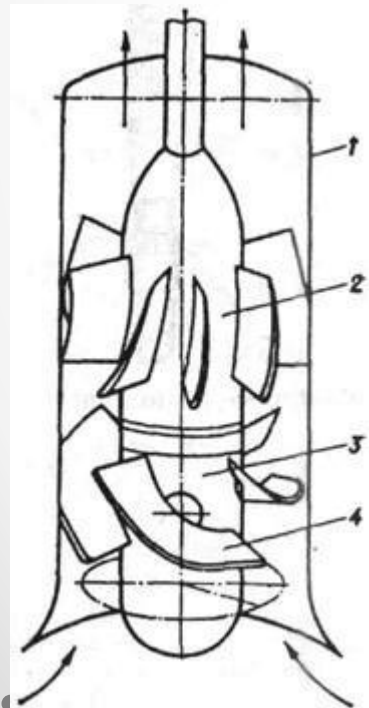

Осевой насос

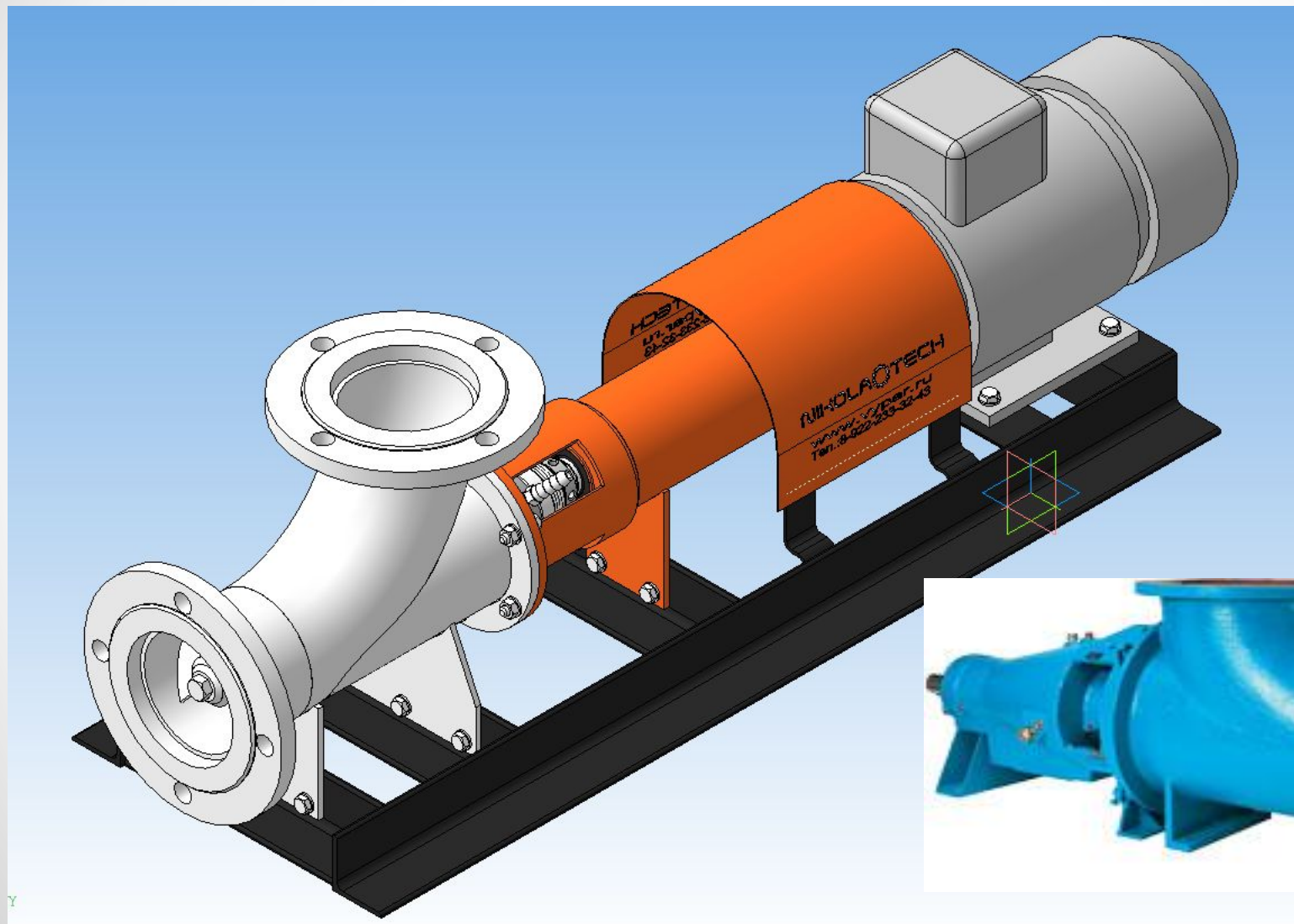

4. Струйный насос

Эти насосы отличаются от рассмотренных отсутствием подвижных частей.

Состоит из трубы Вентури, в центре которой находится трубопровод, по нему под напором подводится рабочая жидкость.

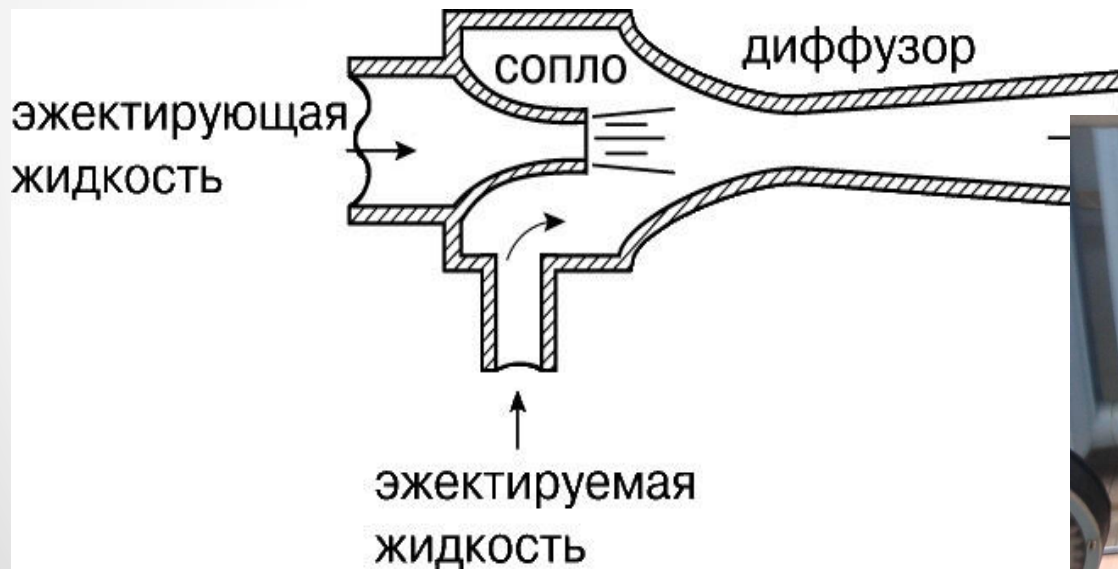

Струйный насос

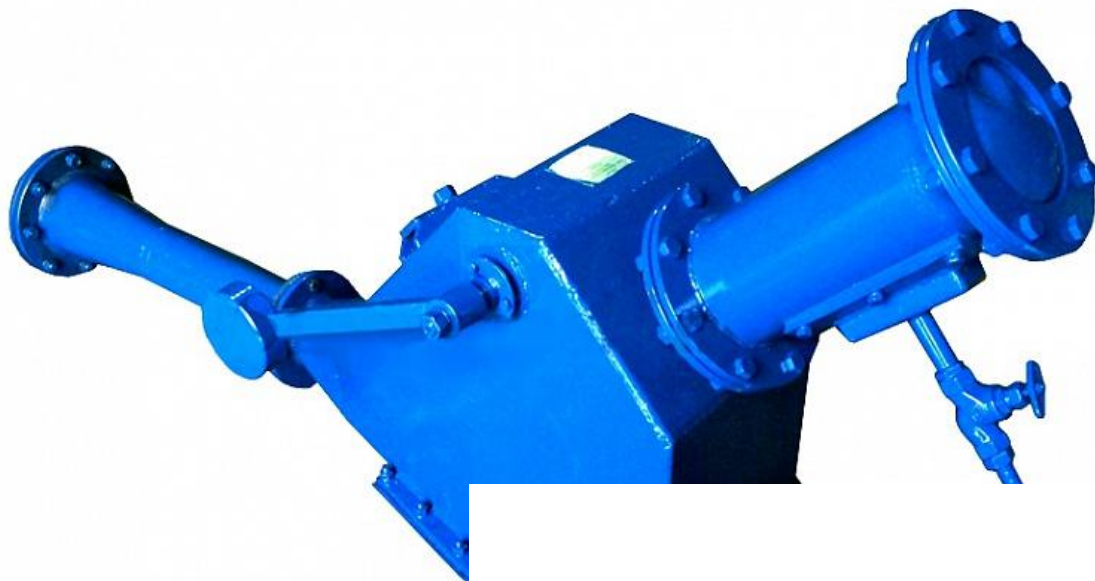

Основные типы насосов

Все насосы делятся на две большие группы:

1. динамические;
2. объемные

Вторая группа – это объемные. Это насосы, в которых жидкая среда изменяется попеременно насоса.



Рис. 11 Насос объемного перемещения роторно-кулачкового типа с мотор-редуктором, собранный на раме

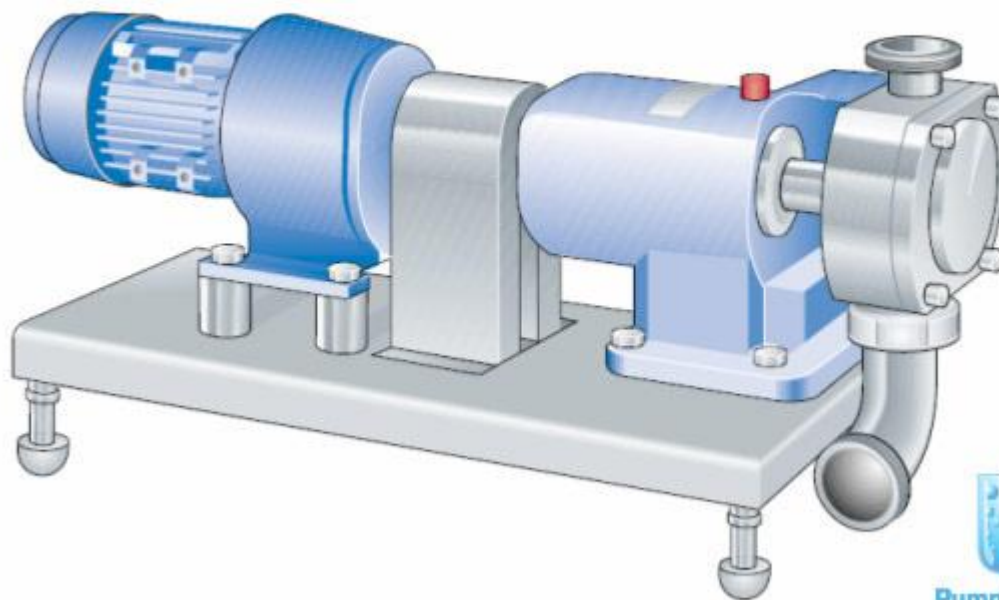

Объемные насосы бывают

1. Поршневой насос.

У поршневых насосов рабочие органы выполнены в виде поршней. Основными элементами конструкции горизонтального поршневого насоса одностороннего действия являются рабочая камера 7, цилиндр 6, в котором возвратно-поступательно движется поршень 5.

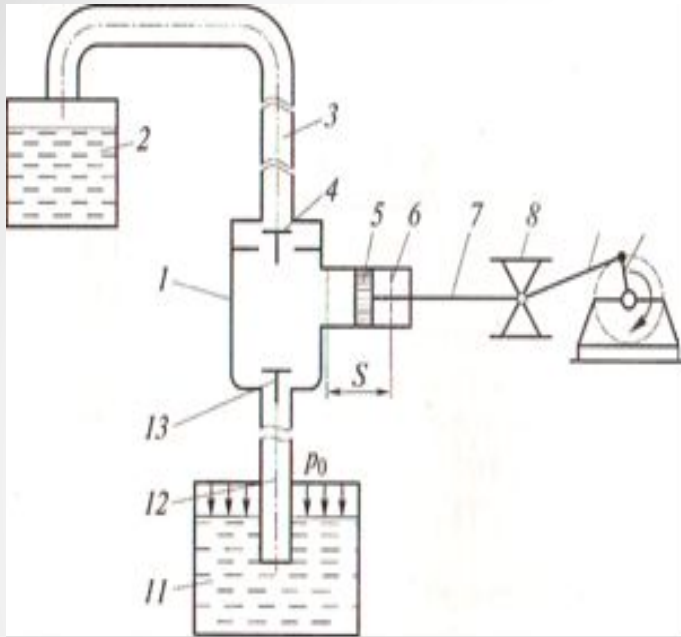

Поршневой насос

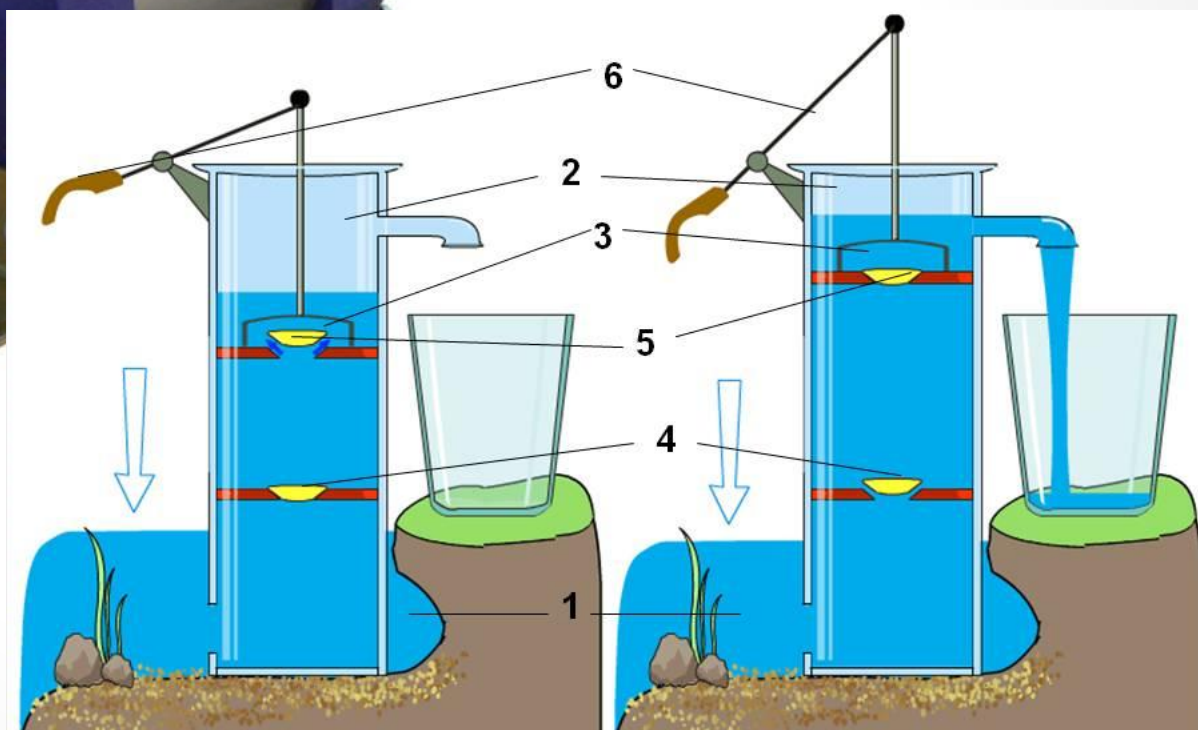
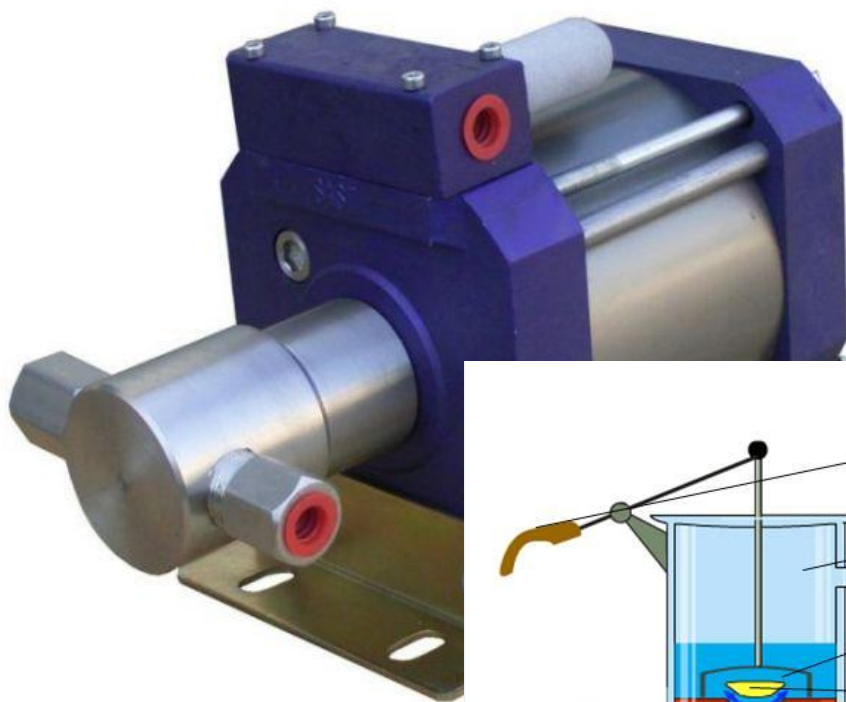

2. Плунжерный насос

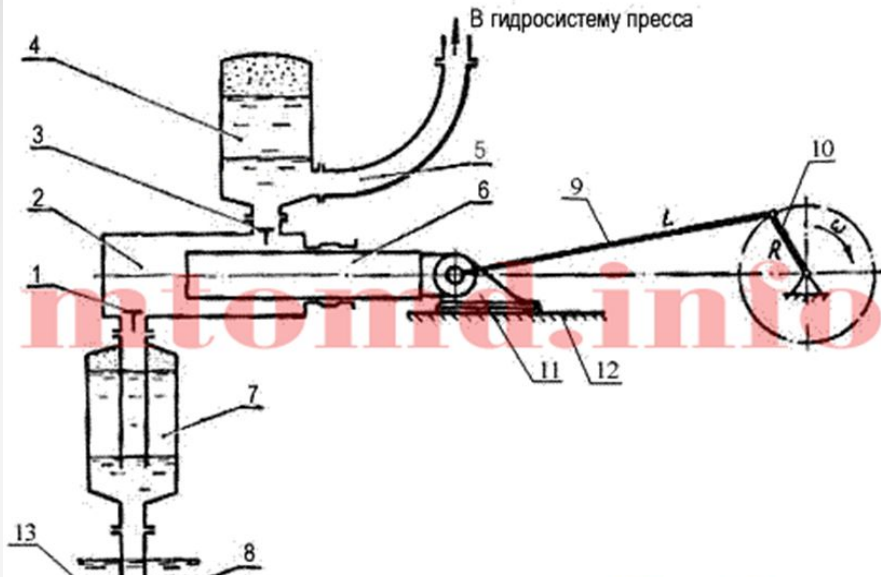

У плунжерный насосов рабочие органы выполнены в виде плунжеров.

Плунжер – это цилиндр, (вытянутый поршень). Основными элементами конструкции этого насоса, так же являются рабочая камера, в котором возвратно-поступательно движется уже плунжер.

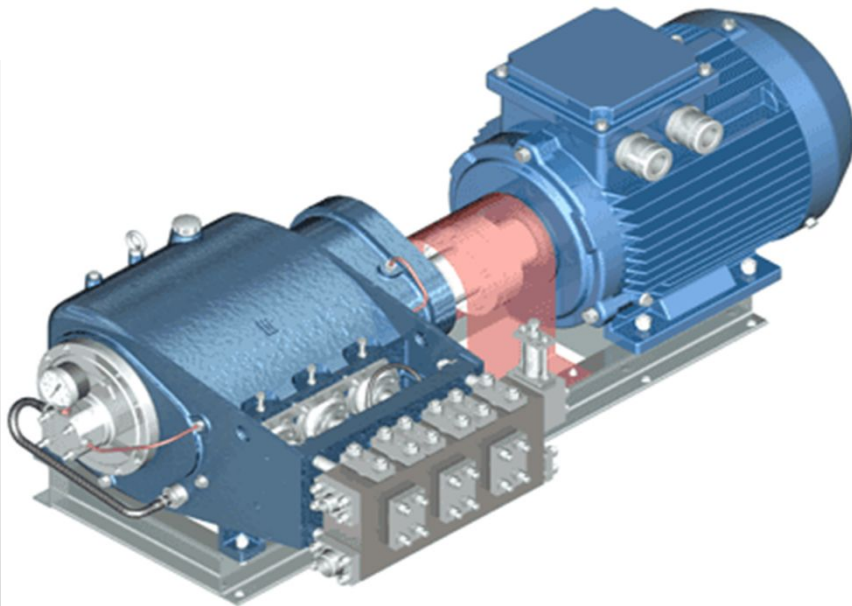

3. Диафрагменный насос

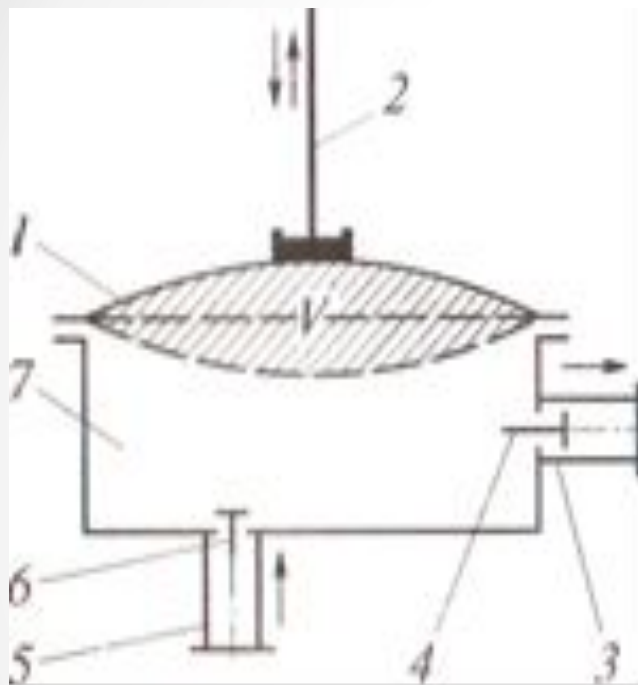

У этих насосов рабочие органы выполнены в виде диафрагмы.

Диафрагма – это мягкий поршень. Основными элементами конструкции этого насоса, так же являются рабочая камера, в котором возвратно-поступательно движется уже диафрагма.

Диафрагменный насос

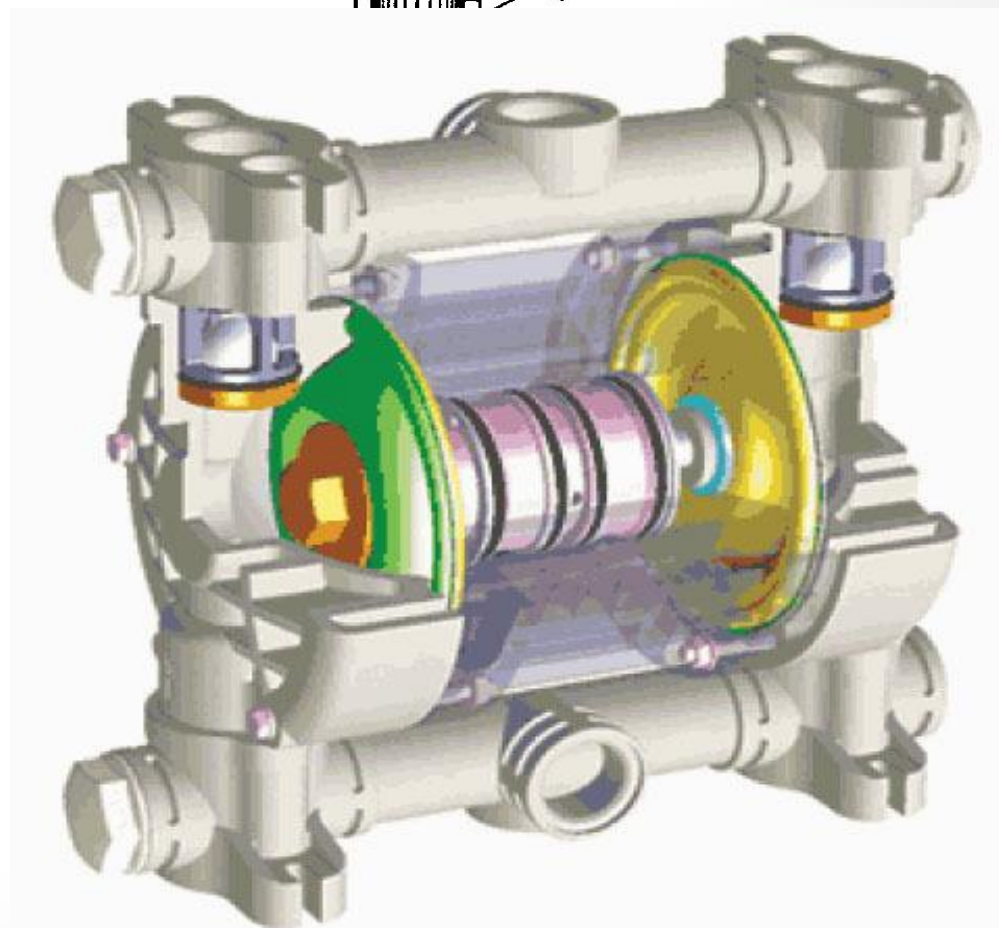
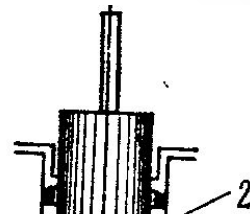
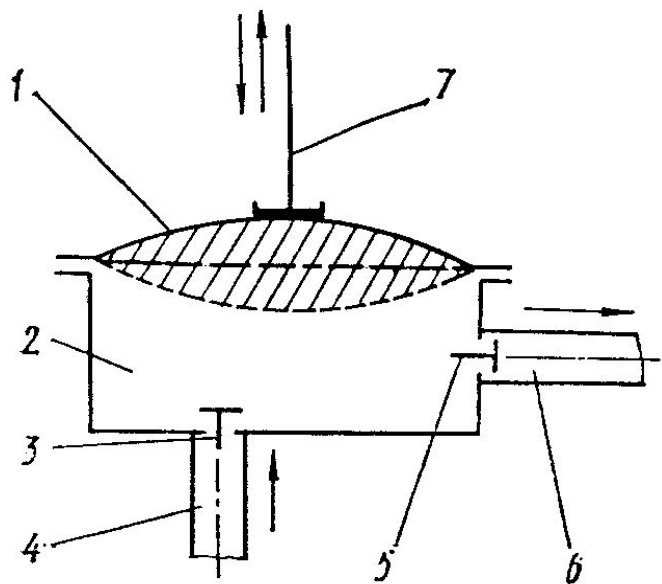

4. Шестеренный насос

Эти насосы по принципу действия и конструкции являются наиболее простыми, компактными и надежными насосами.

Устройство: в корпусе расположены две шестерни в зацеплении друг с другом. Работает по принципу зубчатой передачи.

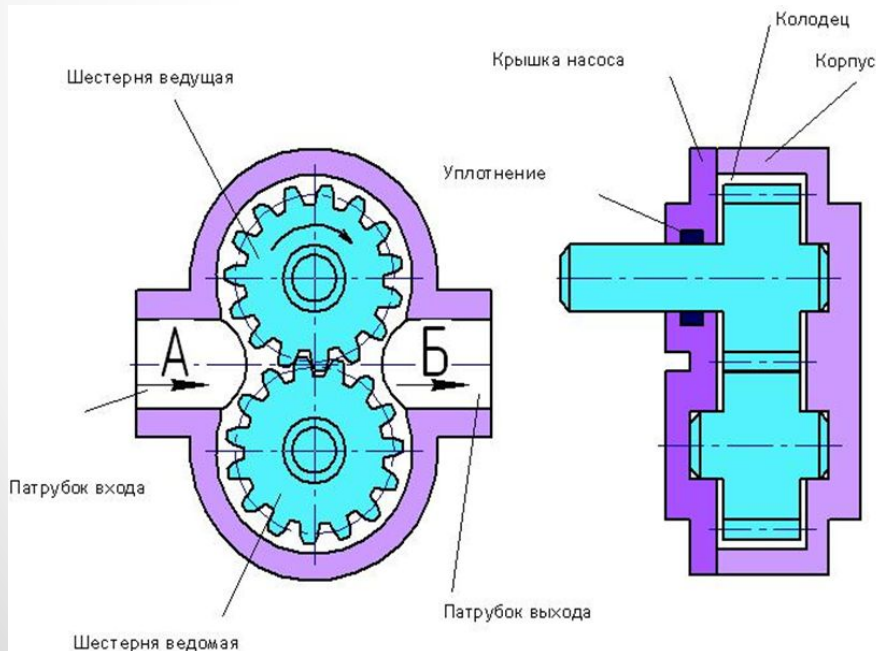

5. Ротационный насос

Ротационные насосы имеют в корпусе ротор с пазами, в которые монтируются пластинки.

Ротор вращается – жидкость перемещается.

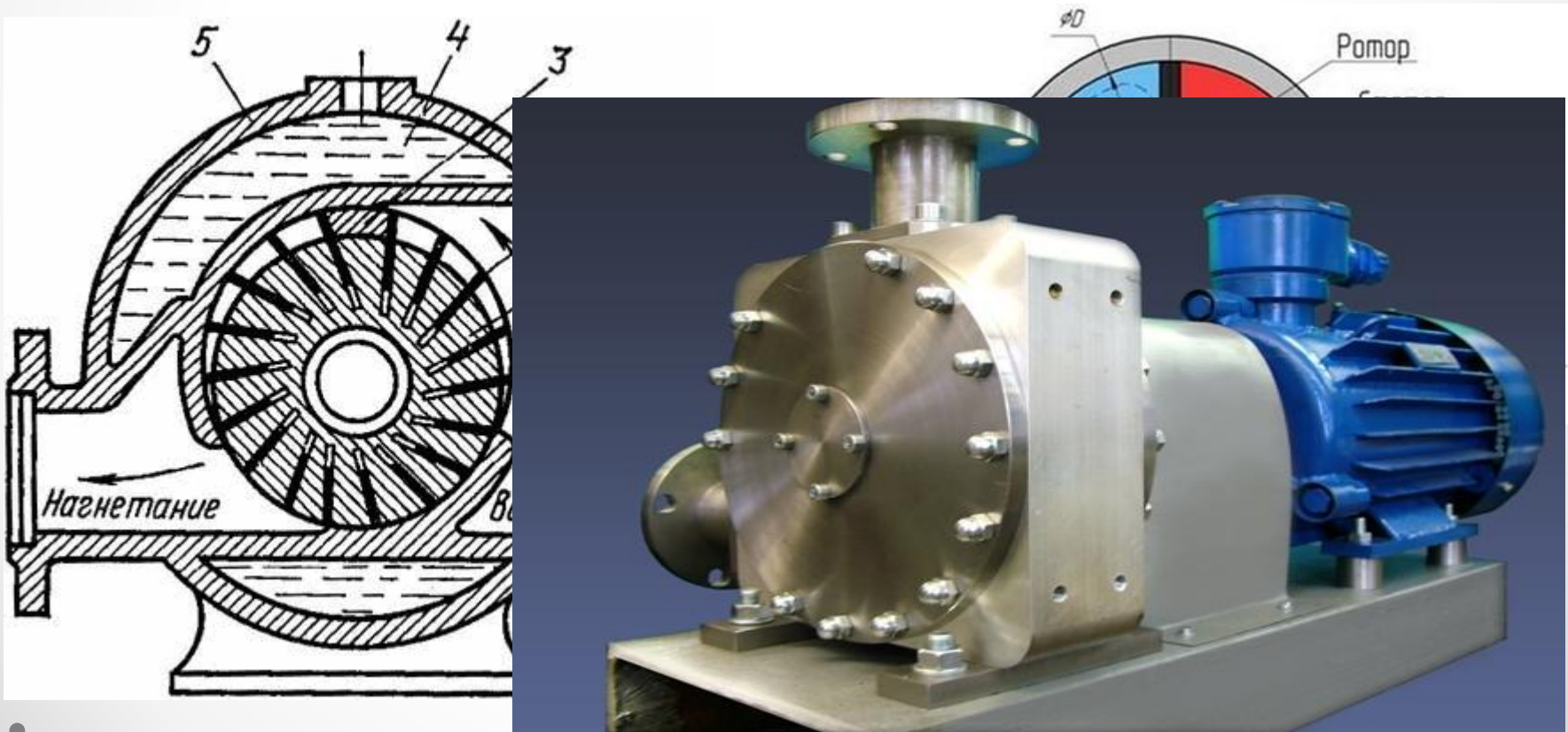

6. Винтовой насос

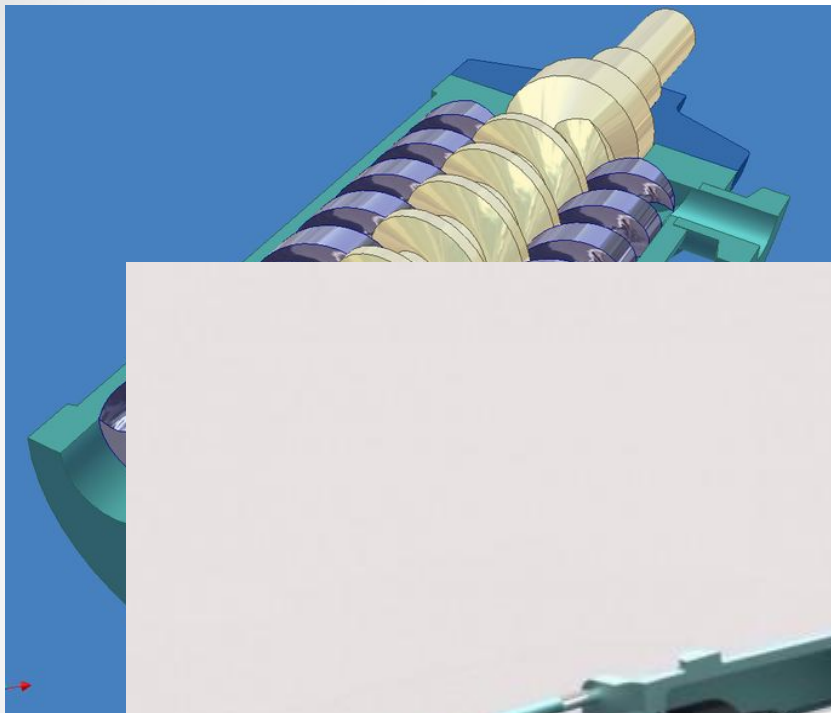

Эти насосы относятся к роторным насосам.

Винтовые насосы имеют в

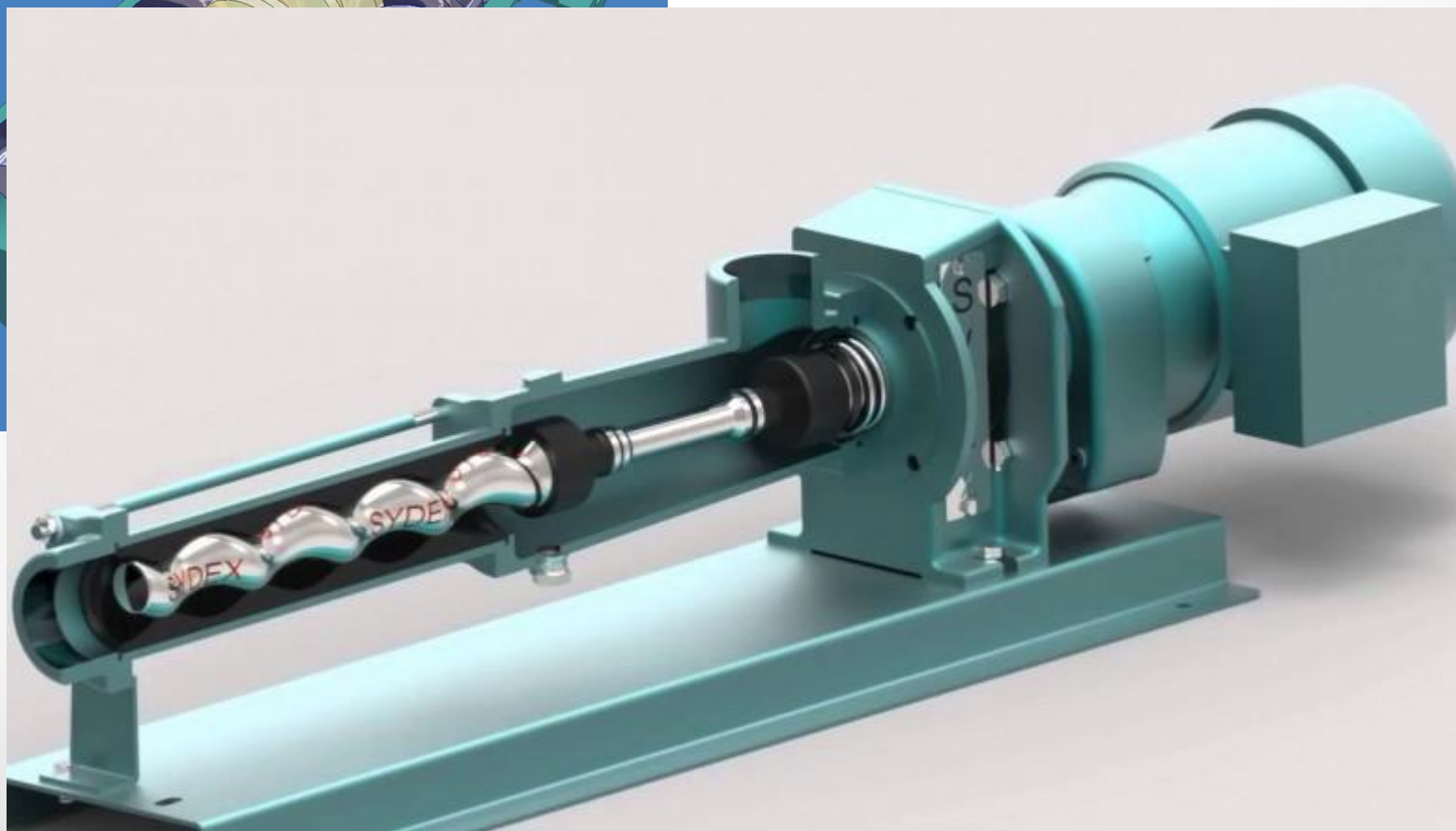

ОСТЬ

ЫТЬ

И

Какой насос изображен на рисунке?



Какой насос изображен на рисунке?

рисунке?

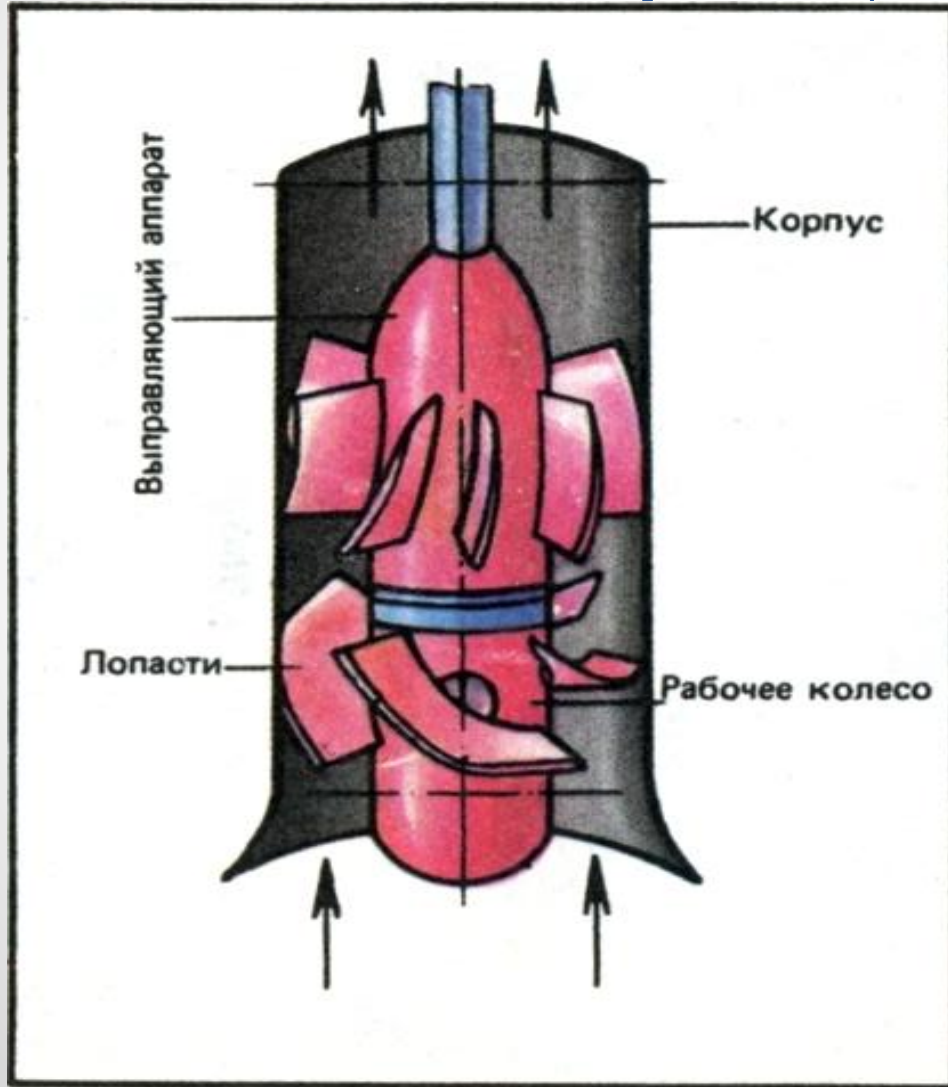

Основные узлы и детали центробежных насосов

1) *Рабочее колесо* предназначено для преобразования энергии (работы) вала насоса в энергию подаваемой насосом жидкости. Существует несколько конструкций рабочих колес.

Обычно рабочее колесо представляет собой отливку, состоящую из двух дисков, между которыми расположены лопатки. Форма и размеры колеса зависят от назначения насоса.

Для изготовления рабочих колес, как правило, используют чугуны различных марок. У крупных насосов рабочие колеса изготавливают из обычной стали. Для перекачки жидкостей, обладающих повышенной коррозионной активностью, применяют насосы с рабочими колесами, изготовленными из бронзы различных марок. В насосах для перекачки кислот используют рабочие колеса, изготовленные из специальных материалов (железкремниевые, железохромистые, титановые сплавы).

Основные узлы и детали центробежных насосов



Основные узлы и детали центробежных насосов

2) *Корпус* насоса предназначен для объединения всех неподвижных деталей проточной части: всасывающего и напорного патрубков.

Подвод (всасывающий патрубок) служит для входа рабочей среды во всасывающую полость рабочего колеса с минимальными потерями.

Отвод (напорный патрубок) предназначен для отведения жидкости, выталкиваемой рабочим трубопровод (в сеть).

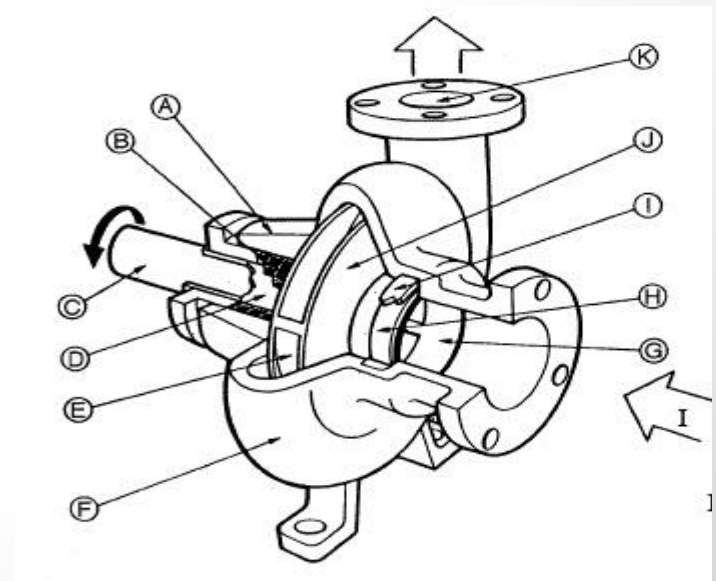

Основные узлы и детали центробежных насосов

3) *Вал* насоса передает крутящий момент от приводного двигателя к рабочим колесам. Вал и рабочие колеса в собранном виде, образуют общую вращающуюся часть насоса, называемую *ротором*.



**РОТОР
НАСОСА ДВУСТОРОННЕГО ВХОДА**

Типы валов

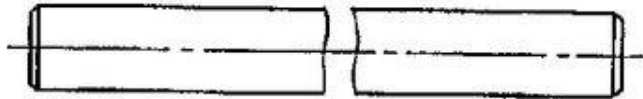

Гладкий вал

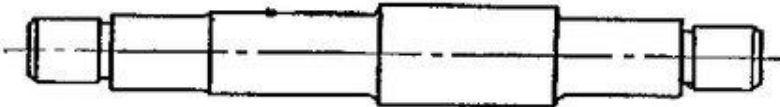

Ступенчатый вал

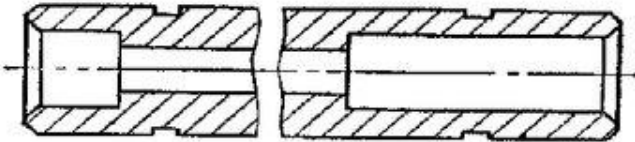

Полый вал

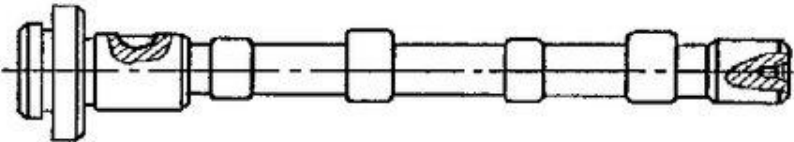

Вал с кулачками

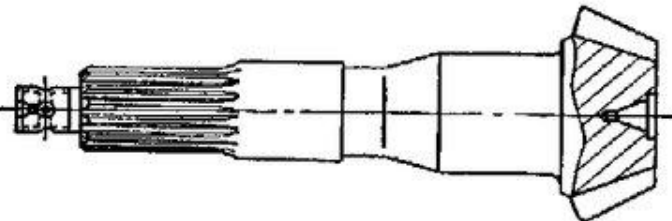

Вал-шестерня



Ходовой винт

Основные узлы и детали центробежных насосов

4) *Уплотнения* предназначены для предотвращения утечки жидкости через зазоры при сопряжении вращающихся и неподвижных частей насоса. Они подразделяются на сальниковые, щелевые и торцевые.

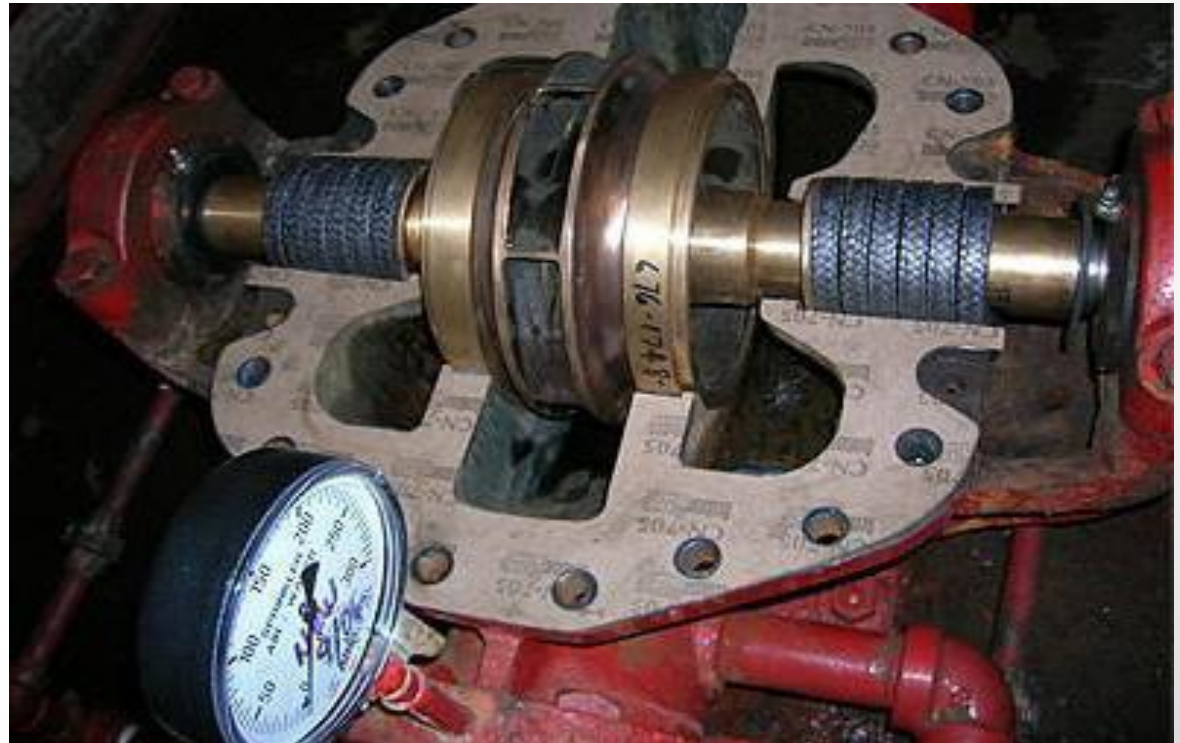

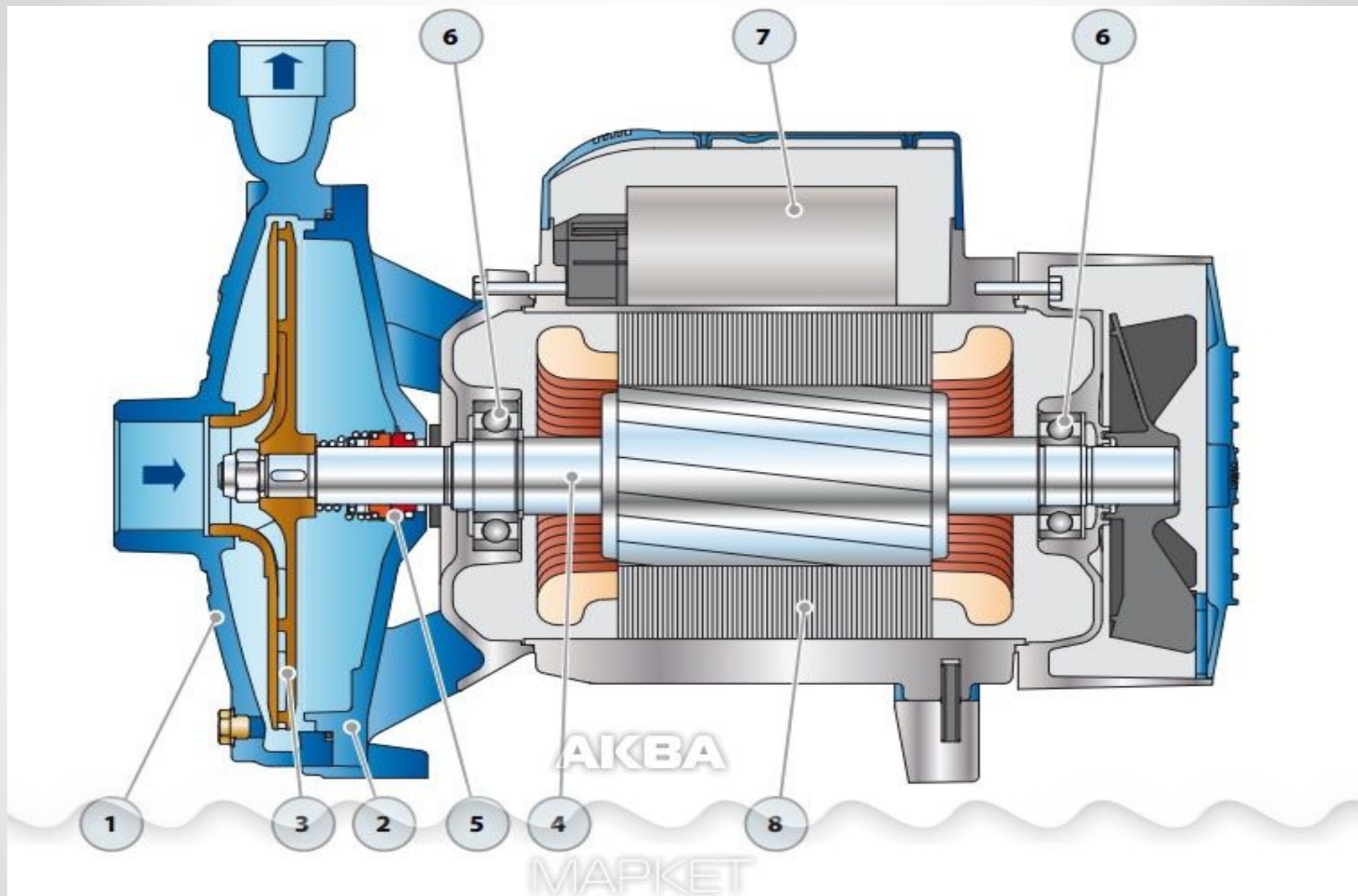

1. Корпус насоса 2. Крышка 3. Рабочее колесо 4. Ведущий вал
5. Механическое уплотнение 6. Подшипники 7. Конденсатор 8. Электродвигатель

Основные узлы и детали центробежных насосов

5) *Разгрузочные устройства* предназначены для уравнивания осевых сил насоса.

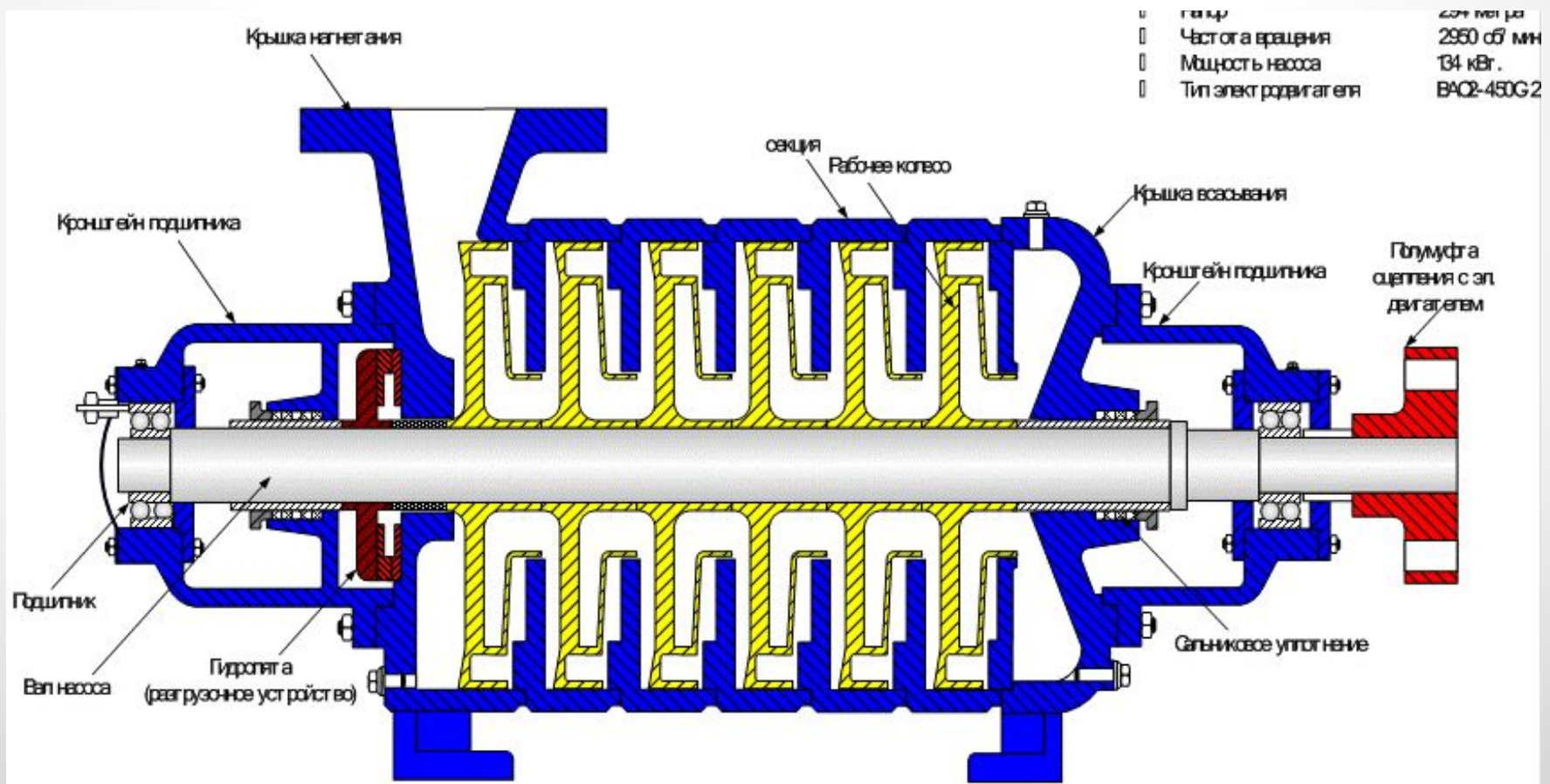

Основные узлы и детали центробежных насосов

У большинства насосов применяют выносные опоры вала, укрепляя на корпусе насоса корпуса подшипников. Подшипник состоит:

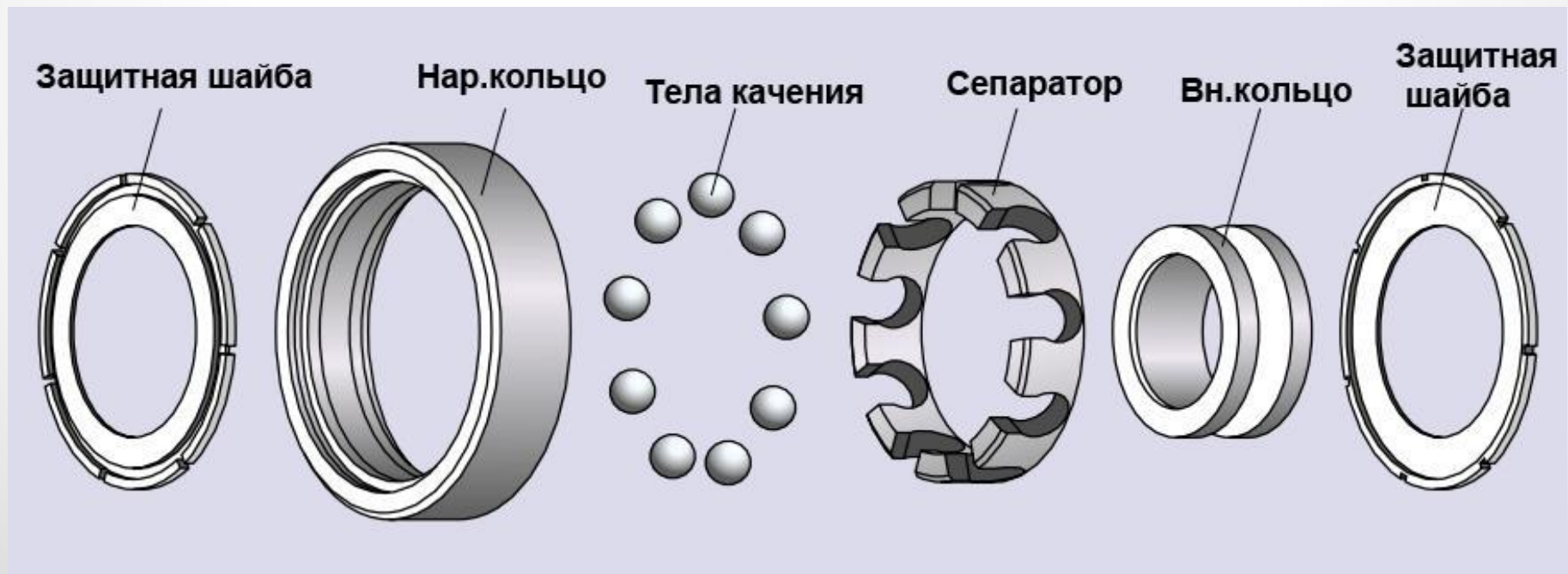

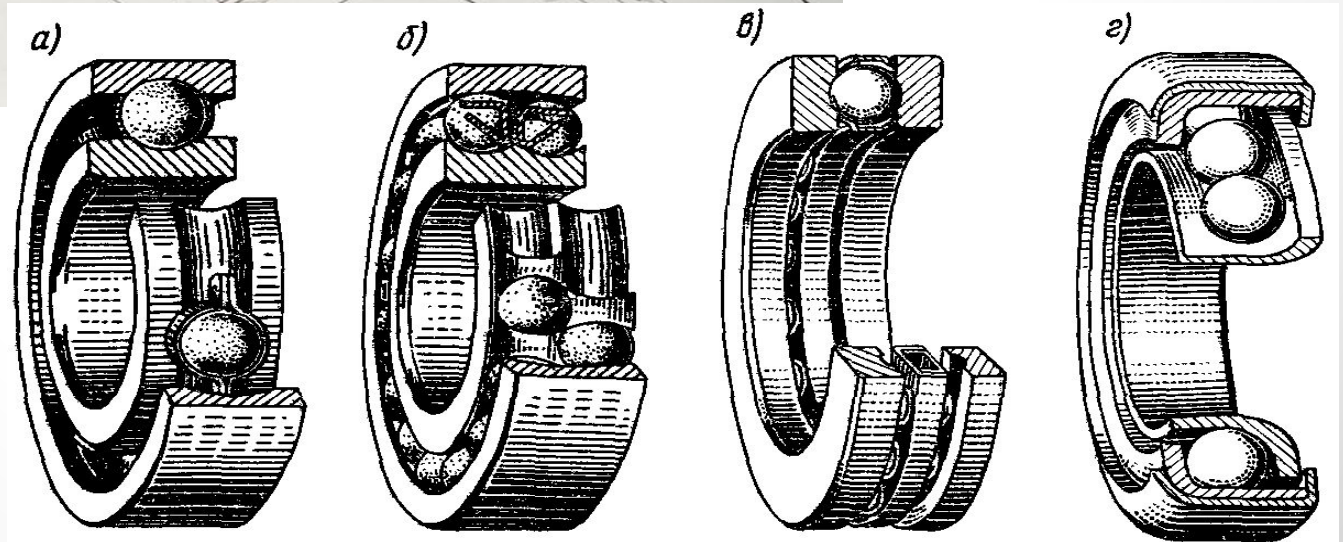
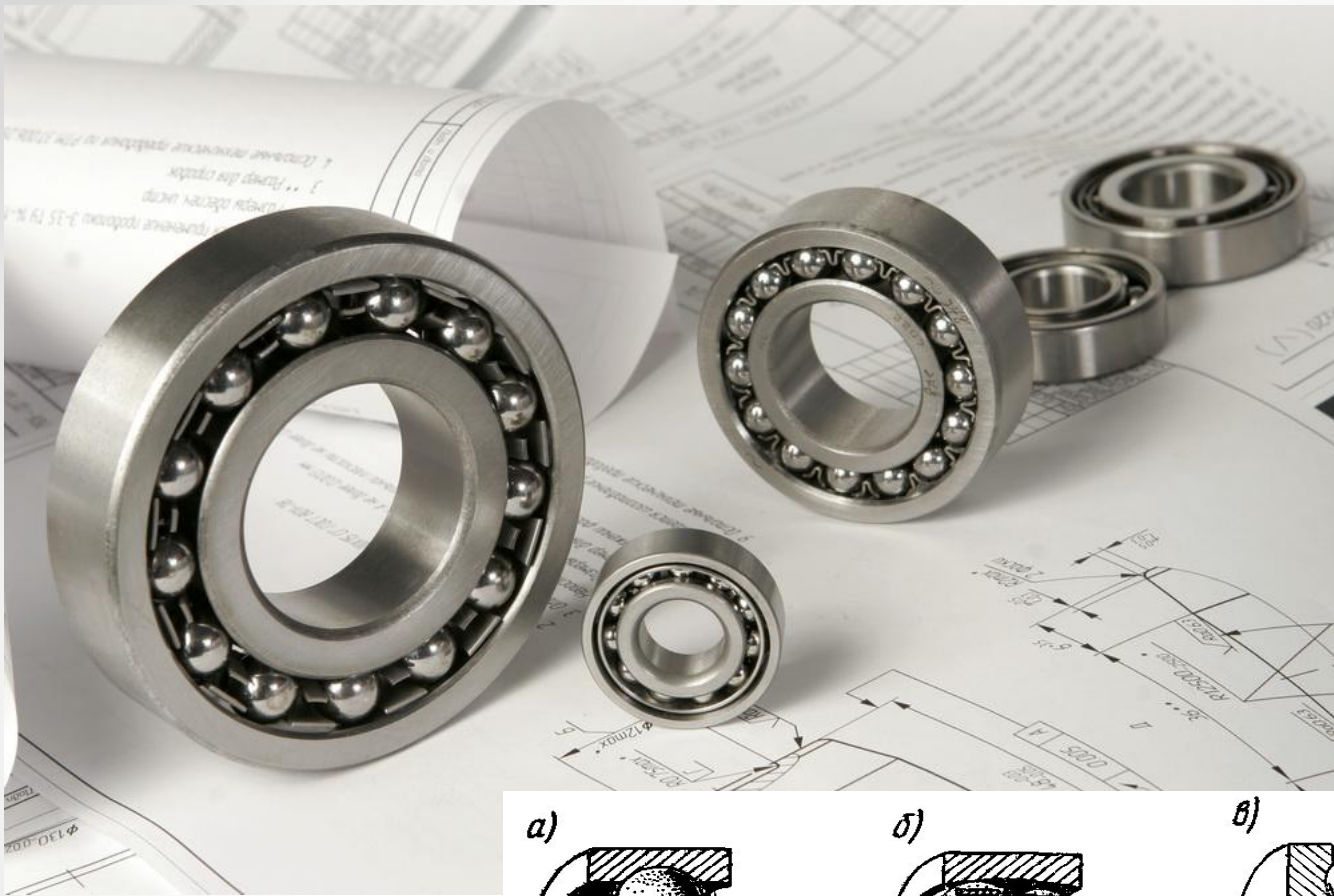

Основные узлы и детали центроб

6) Соединительные вращательного движения двигателя насоса ротс наибольшее распростра зубчатые муфты.



Насос с обычной муфтой

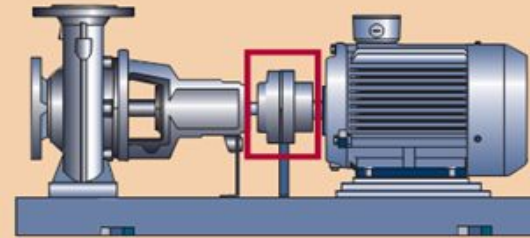

Насос с муфтой с промежуточным элементом

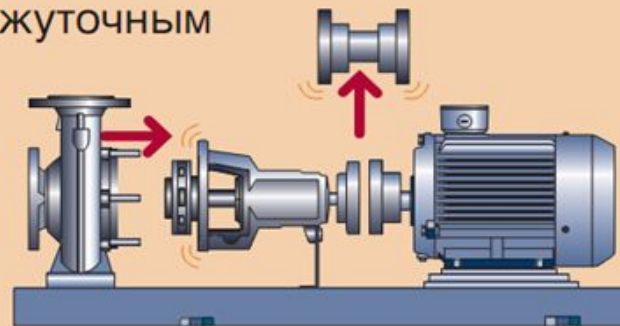
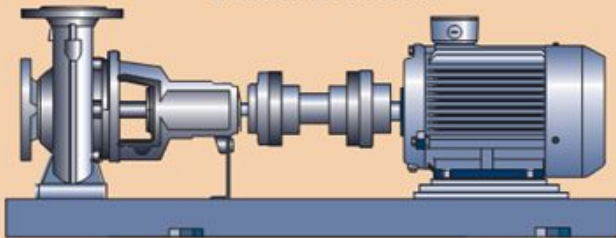

Перечислите какие детали насоса показаны на данном рисунке?

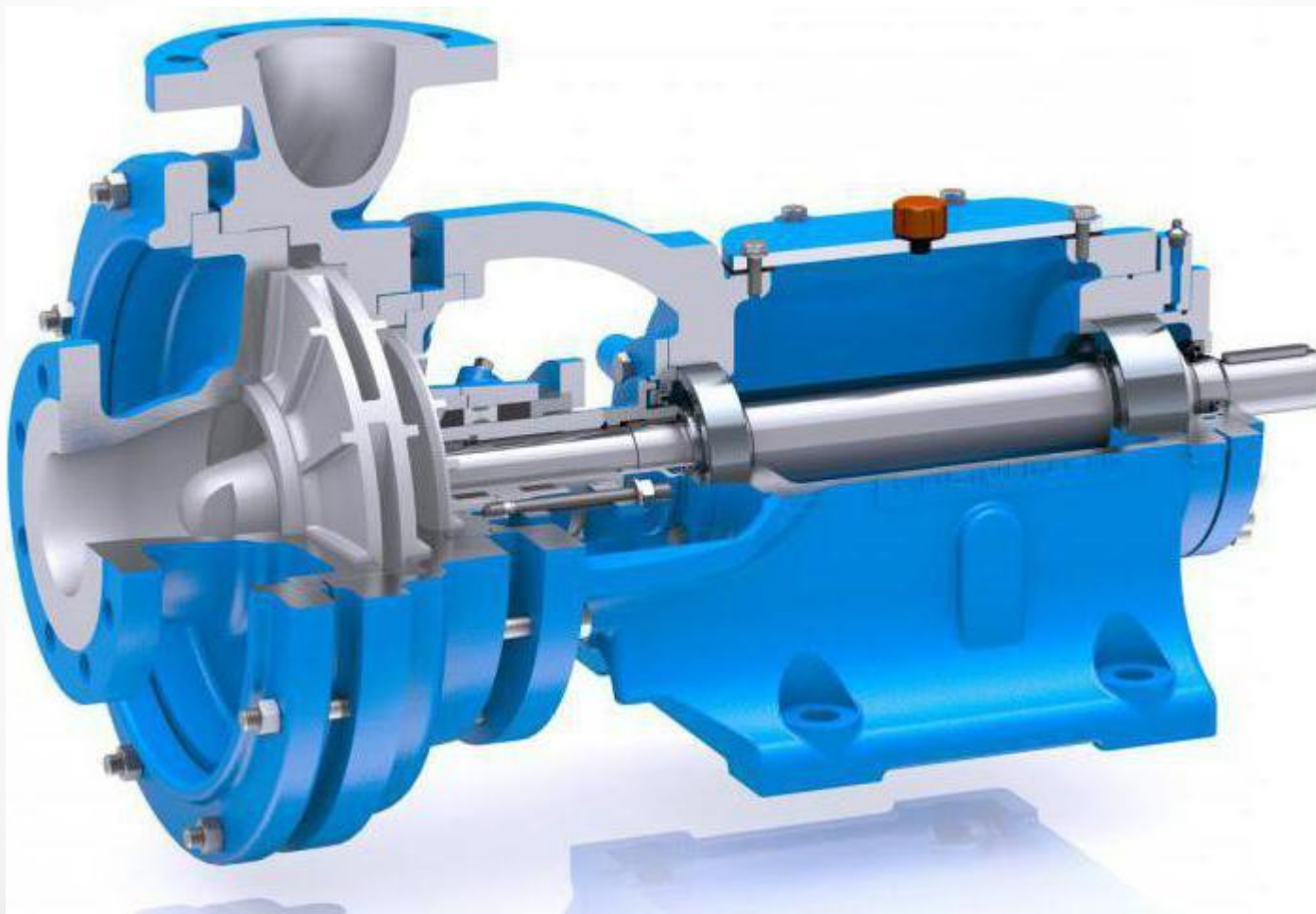

Основные узлы и детали поршневых насосов

1) *Корпуса цилиндров* поршневых насосов являются наиболее нагруженными узлами, т.к. воспринимает нагрузку, действующую со сторон

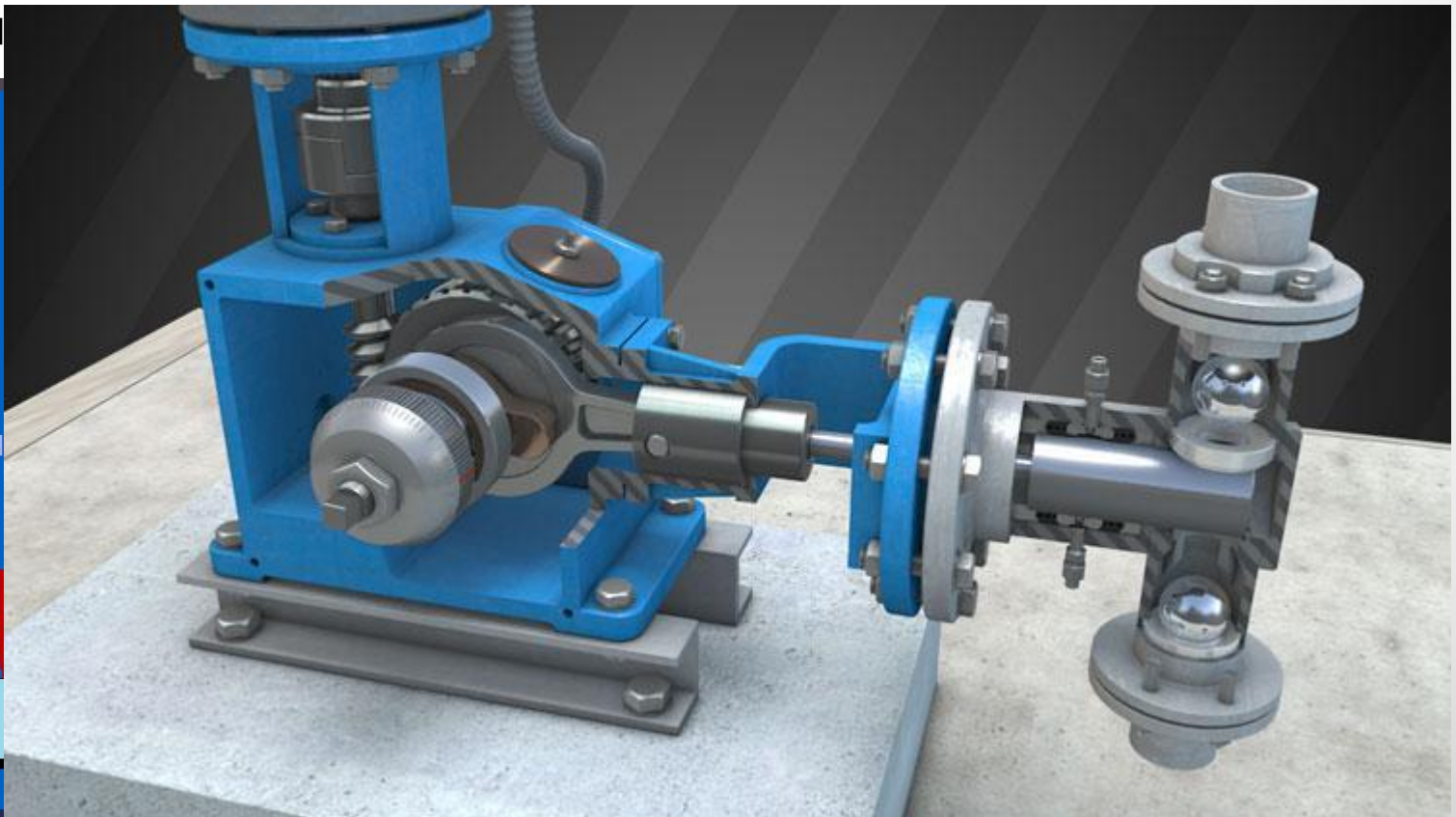
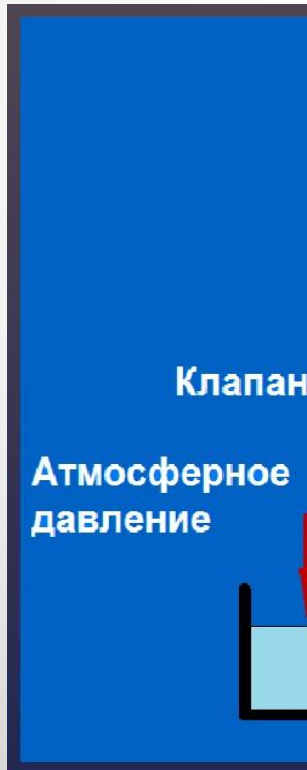

Основные узлы и детали поршневых насосов

2) *Поршни насосов* отличаются широким разнообразием конструкций. Обычно изготавливают разборные поршни из чугуна. В качестве уплотнений, предотвращающих утечки жидкости между внутренней поверхностью цилиндра и наружной поверхностью поршня, устанавливают уплотнительные кольца из различных материалов.

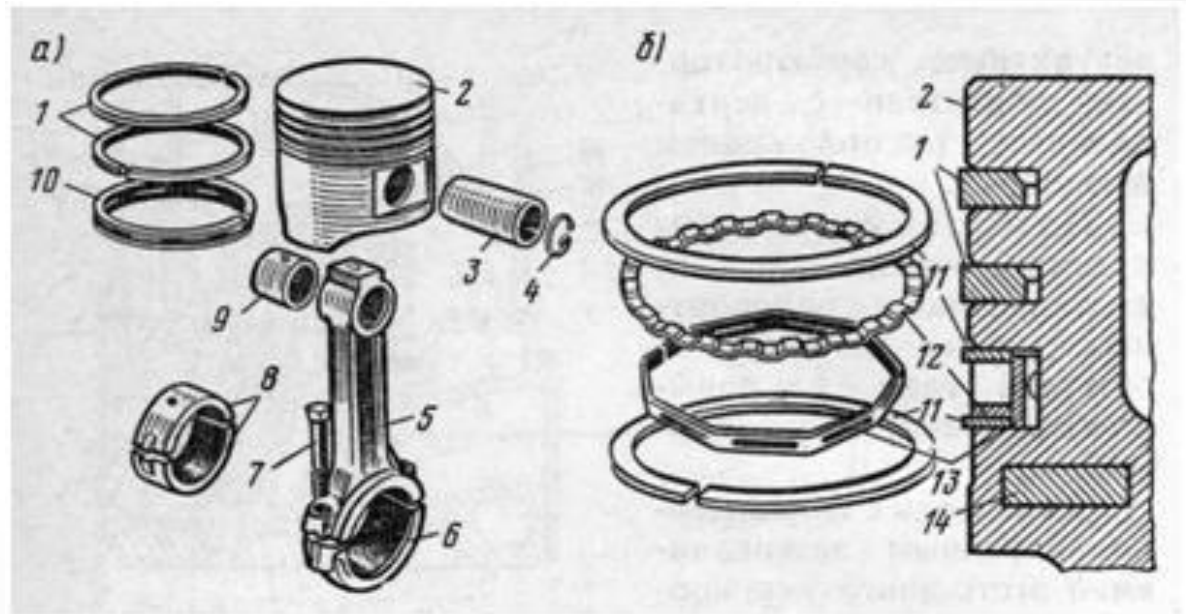
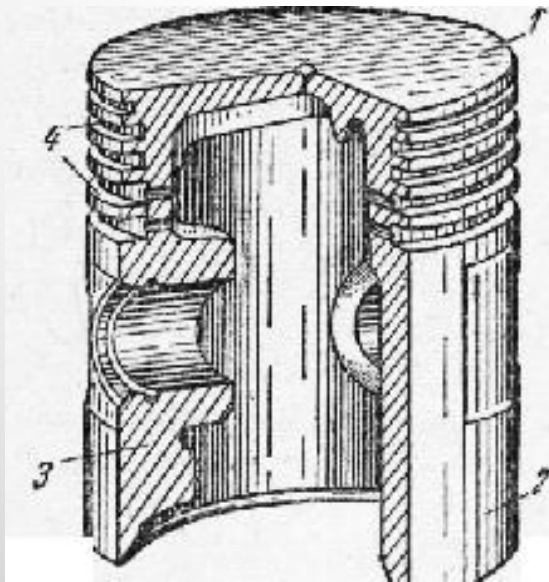

Основные узлы и детали поршневых насосов

3) **Клапаны насосов** предназначены для обеспечения всасывания и нагнетания жидкости. Используют преимущественно самодействующие (автоматические) клапаны, которые открываются при увеличении давления жидкости под клапаном и закрываются под действием собственного веса или силы натяжения специальной пружины.

При ходе нагнетания клапан под действию снизу поднимается, и жидкость проходит напорный трубопровод.

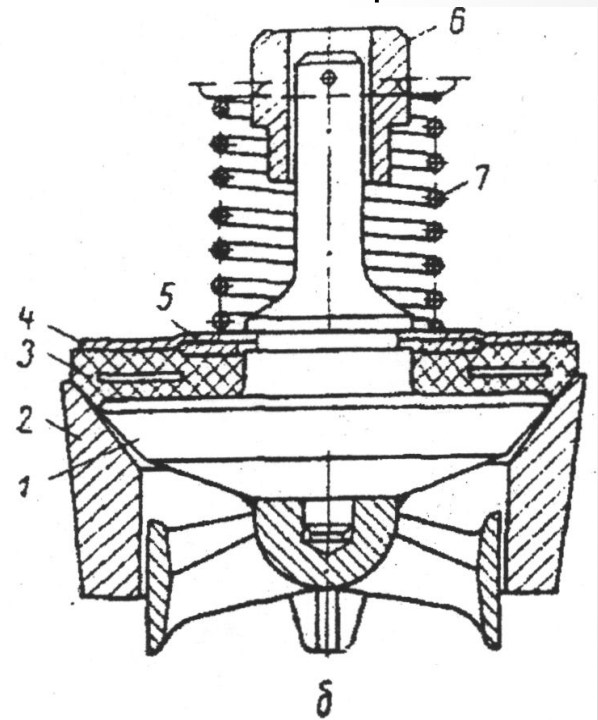

Основные узлы и детали поршневых насосов

4) **Сальники** (уплотнительные устройства) применяют для уплотнения штока поршня, чтобы предотвратить утечку перекачиваемой жидкости при нагнетании и проникновении воздуха в цилиндр. В цилиндре используют комбинированные сальники.

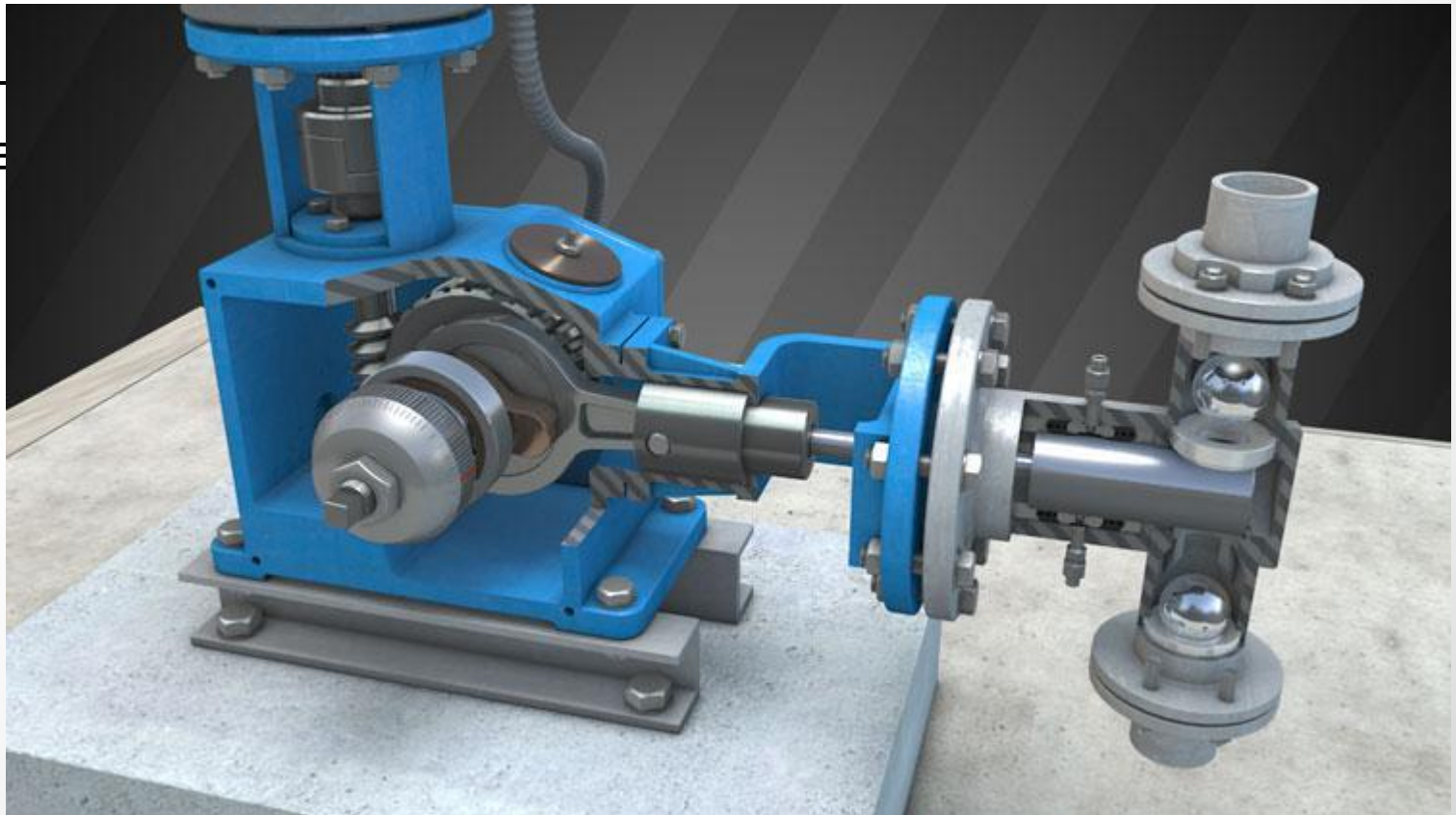

Кавитация

Во входе в насос из перекачиваемой жидкости начинают выделяться пузырьки растворенного в ней газа. Перемещаясь далее с потоком жидкости в насос, газ конденсируется, и пузырьки лопаются. Это явление называется **кавитацией**.

Это происходит за очень короткий отрезок времени, и при лопании пузырьков возникают местные сильные удары с образованием ударных волн.

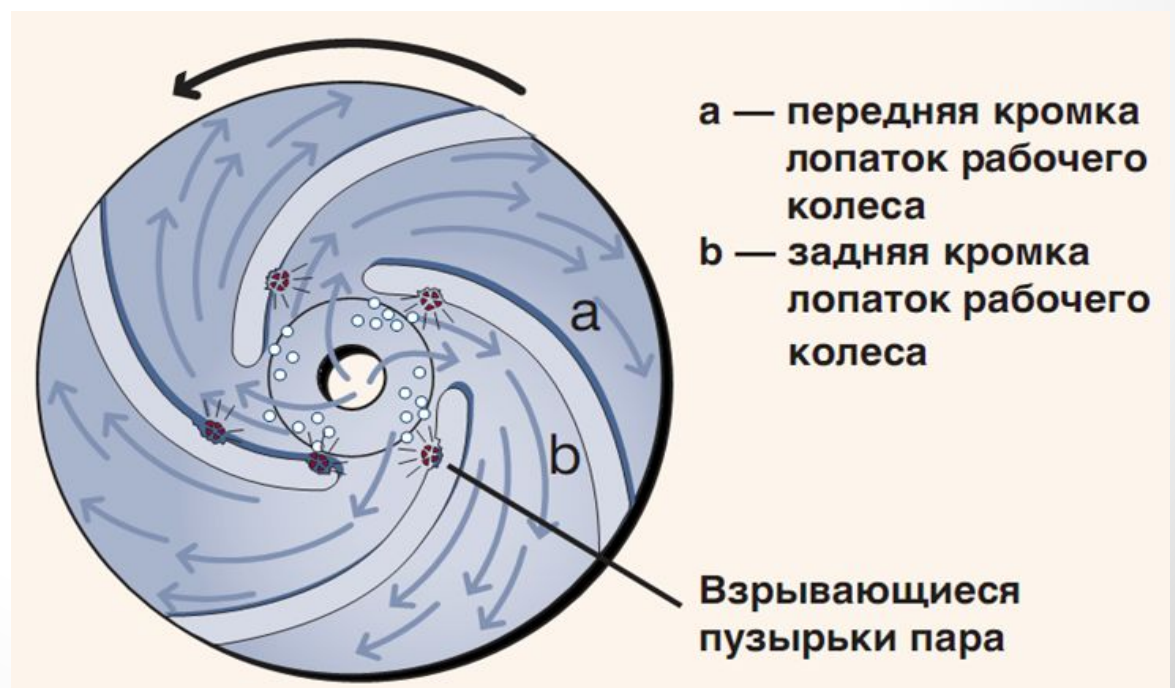

Кавитация

Кавитация появляется при низком давлении в жидкости или при большой скорости жидкости. С возникновением кавитации в насосах нарушается **целостность потока**, что резко снижает работу насоса.

Кавитационный режим сопровождается вибрацией насосной установки и характерным шумовым эффектом – потрескиванием.

Предсказать кавитацию в насосах можно лишь приблизительно из-за большой сложности этого явления. Необходимо выбирать материалы, стойкие к эрозии.



Последствия кавитации



а) Гребные винты;

б) Рабочие колеса насоса



Спасибо
за
внимание!

