

ВЫПУСКНАЯ КВАЛИФИКАЦИОННАЯ РАБОТА

НА ТЕМУ: «МОНТАЖ И УПРАВЛЕНИЕ ЭЛЕКТРИЧЕСКИМ

ОСВЕЩЕНИЕМ»

ВЫПОЛНИЛ: ОБУЧАЮЩИЙСЯ 34 ГРУППЫ АРДАШЕВ НИКОЛАЙ ВЛАДИМИРОВИЧ

РУКОВОДИТЕЛЬ: МАСТЕР ПРОИЗВОДСТВЕННОГО ОБУЧЕНИЯ О. А. ЗАКУРДАЕВА

ЦЕЛИ И ЗАДАЧИ

Для достижения цели, поставленной в выпускной квалификационной работе, были определены следующие задачи:

- 1.Изучить техническую литературу.**
- 2.Ознакомиться с заданным помещением.**
- 3.Приобрести необходимые материалы.**
- 4.Разработать электрическую и принципиальную схему.**
- 5.Выполнить сборку и монтаж щита прибора учета электроэнергии.**
- 6. Выполнить монтаж провода и светильников с лампами.**
- 7.Произвести подключение и пробный пуск.**

СХЕМА ЭЛЕКТРИЧЕСКАЯ РАСПОЛОЖЕНИЯ

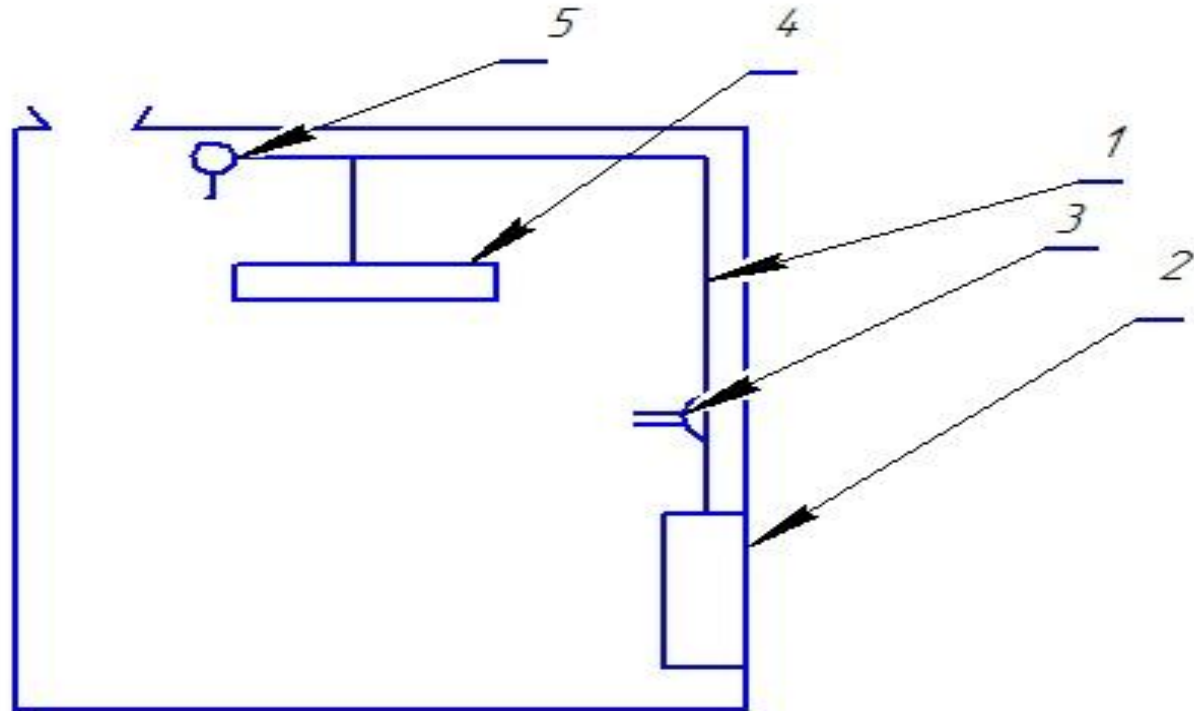

1. Провод;
2. Вводной автоматический выключатель;
3. Розетка;
4. Лампа;
5. Одноклавишный выключатель;

СХЕМА ЭЛЕКТРИЧЕСКАЯ ПРИНЦИПИАЛЬНАЯ.

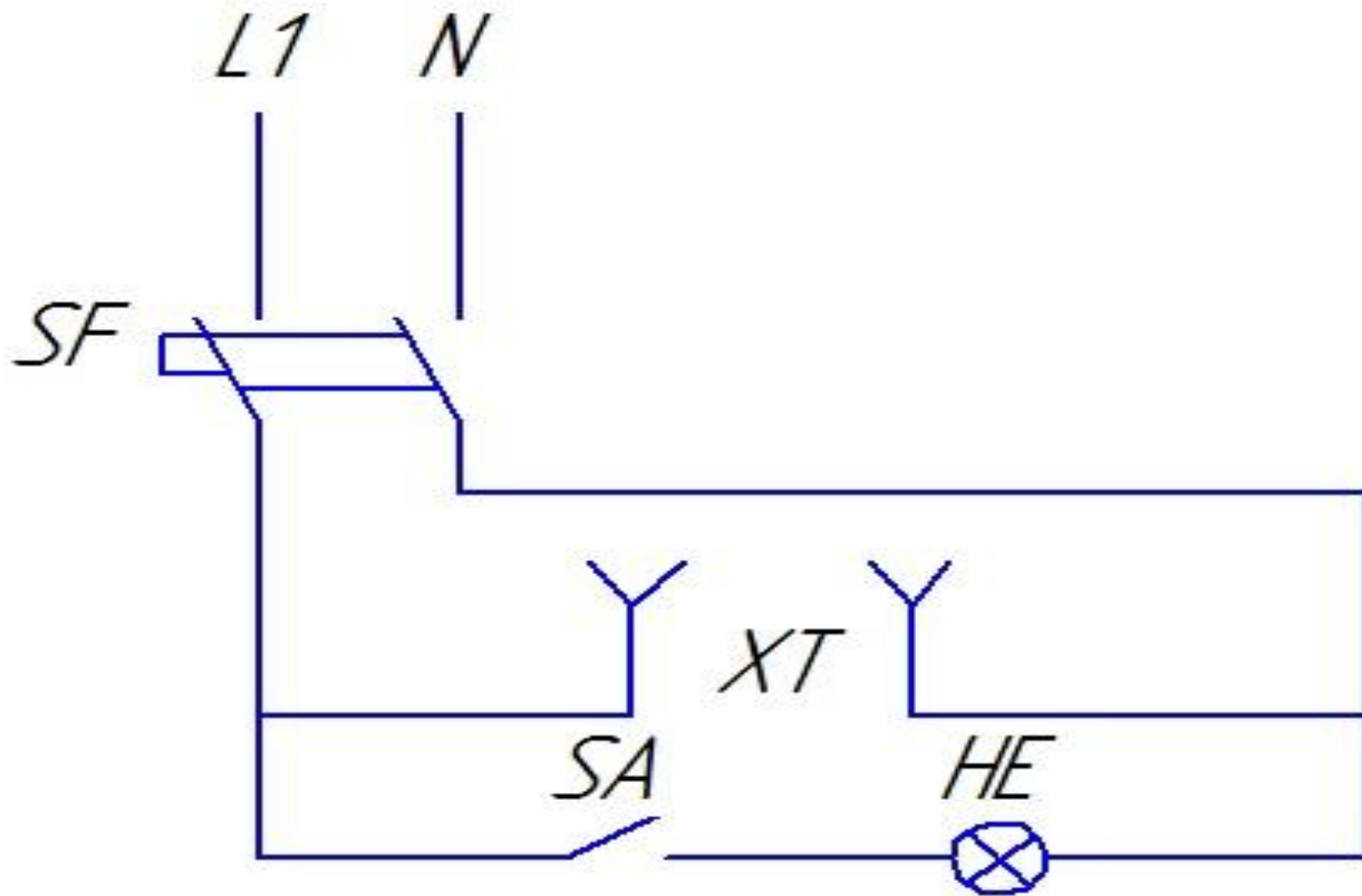



ОБЩИЙ ВИД АВТОМАТИЧЕСКОГО ВЫКЛЮЧАТЕЛЯ





Спасибо за внимание!