

КУРСОВОЙ ПРОЕКТ

«ОФОРМЛЕНИЕ ОТКРЫТОГО
ПРОСТРАНСТВА В ГБПОУ 1-м МОК
ФАКУЛЬТЕТА ХУДОЖЕСТВЕННЫХ
РЕМЁСЕЛ»

«ГБПОУ 1-й МОК ФАКУЛЬТЕТ ХУДОЖЕСТВЕННЫХ РЕМЁСЕЛ»

ГРУППА 41 ДГ

БАВИЛОВА В.Е.

ПРЕПОДАВАТЕЛЬ АТКАРСКАЯ В.А.

ОПИСАНИЕ ПРОЕКТА

- За основу оформления открытого пространства была взята тема «войны и веры». Основной задачей для проектирования являлось создание дивизионного военного музея памяти, целью которого является организация пространства в котором можно проводить уроки истории, семинары, встречи, уроки патриотического воспитания учащихся колледжа .

Как символ войны используется цветовое решение, материалы ассоциирующиеся с военным оборудованием.

Символом Веры служат пластиковые панели с изображением неба на потолке и плёнка на окнах .

НАЧАЛО РАБОТЫ

ПЕРВИЧНЫЕ ПЛАНИРОВКИ

ПЛАН ВТОРОГО ЭТАЖА С РАЗМЕРАМИ

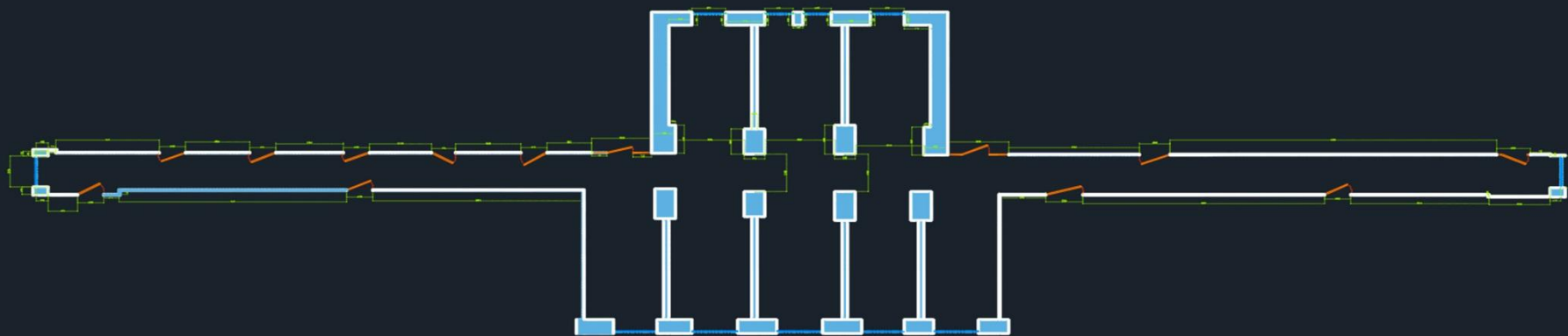

КОРИДОР СО СТОРОНЫ МУЗЕЯ

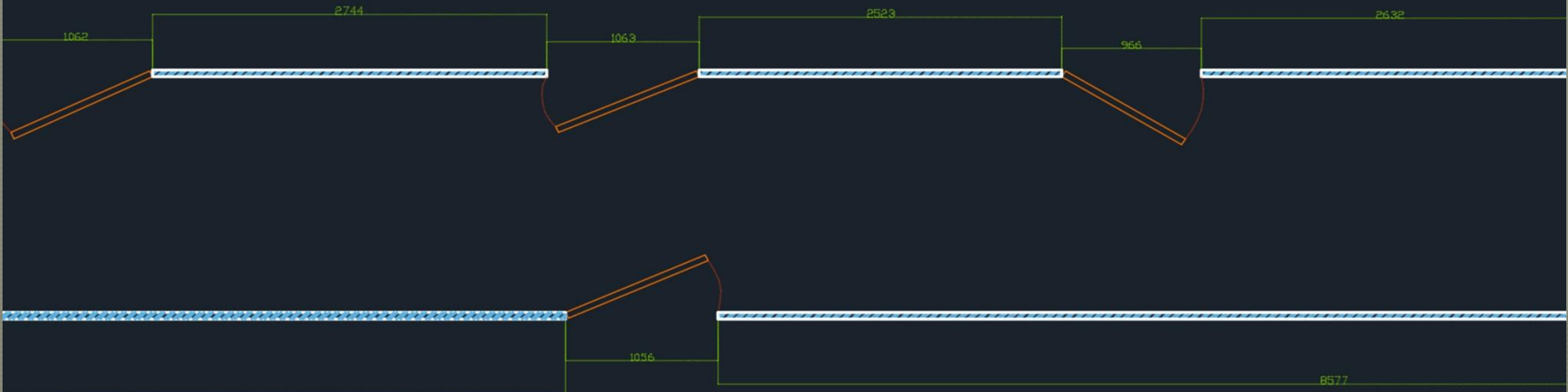
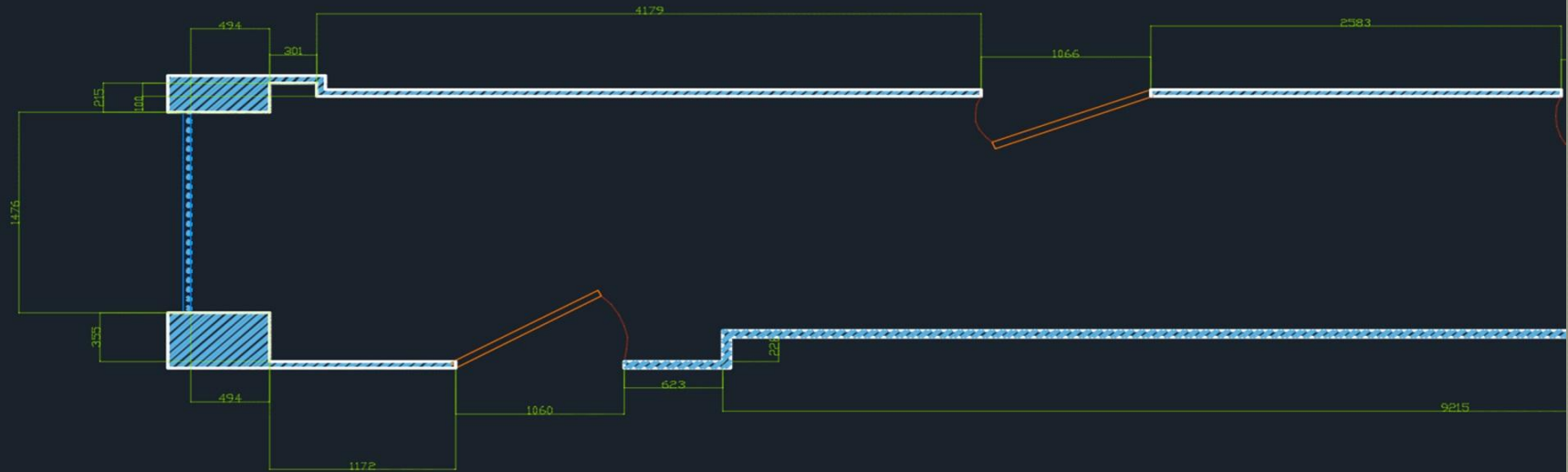

РЕКРЕАЦІЯ

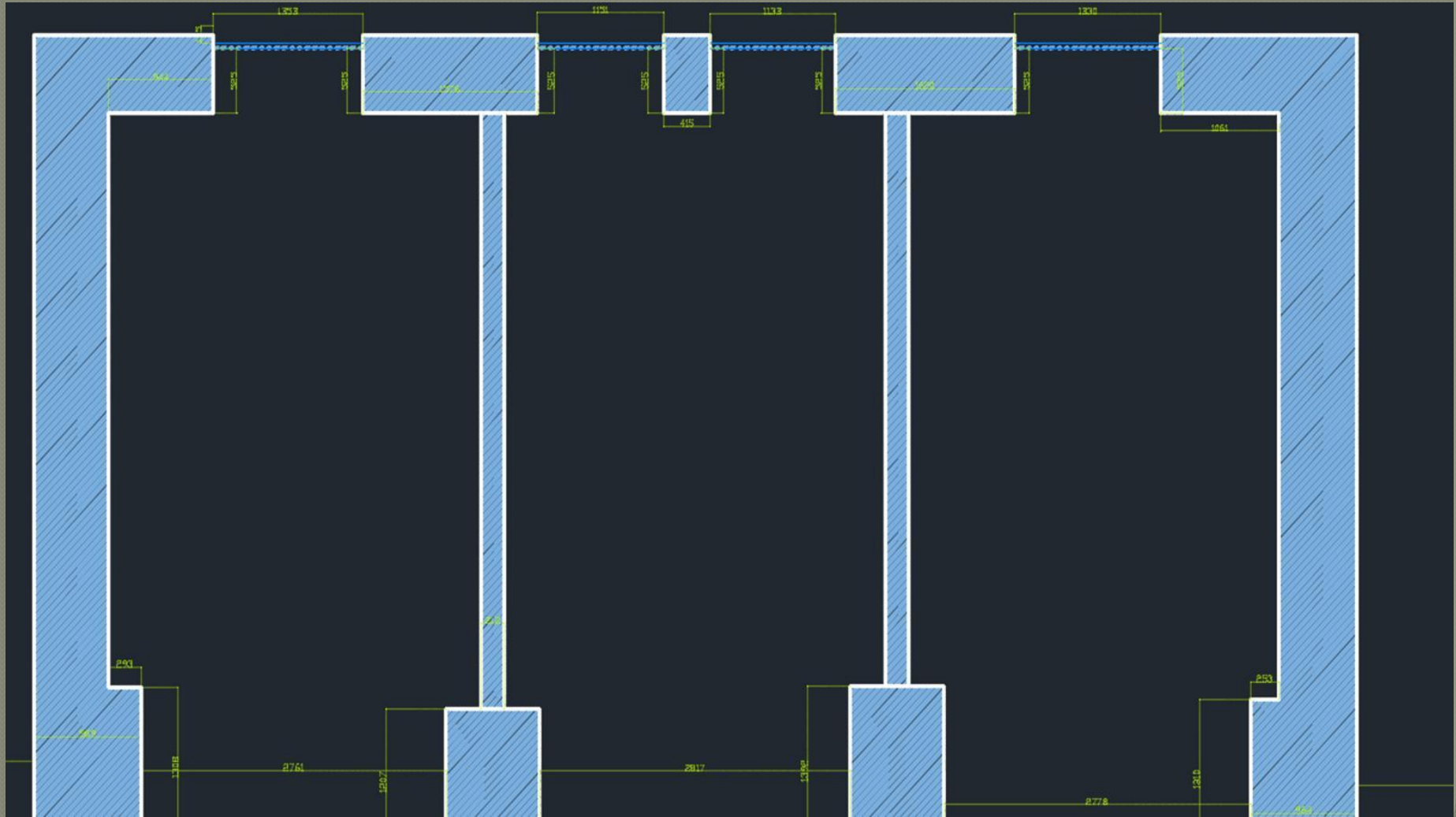

ИСПОЛЬЗУЕМЫЕ МАТЕРИАЛЫ

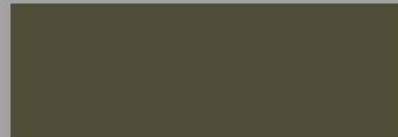
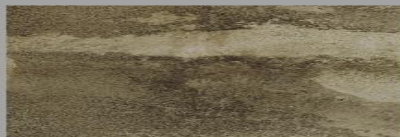

ЭСКИЗИРОВАНИЕ

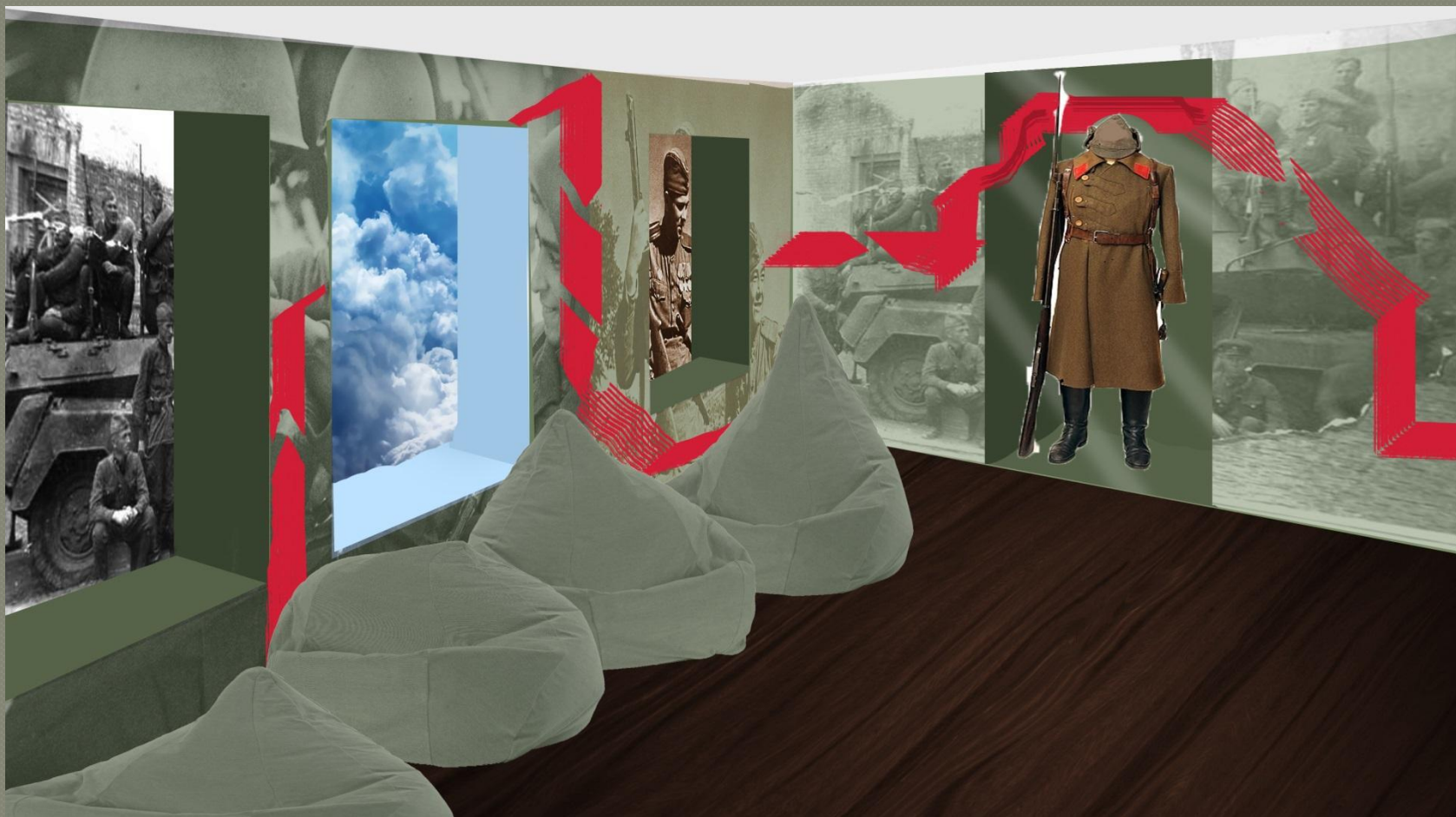

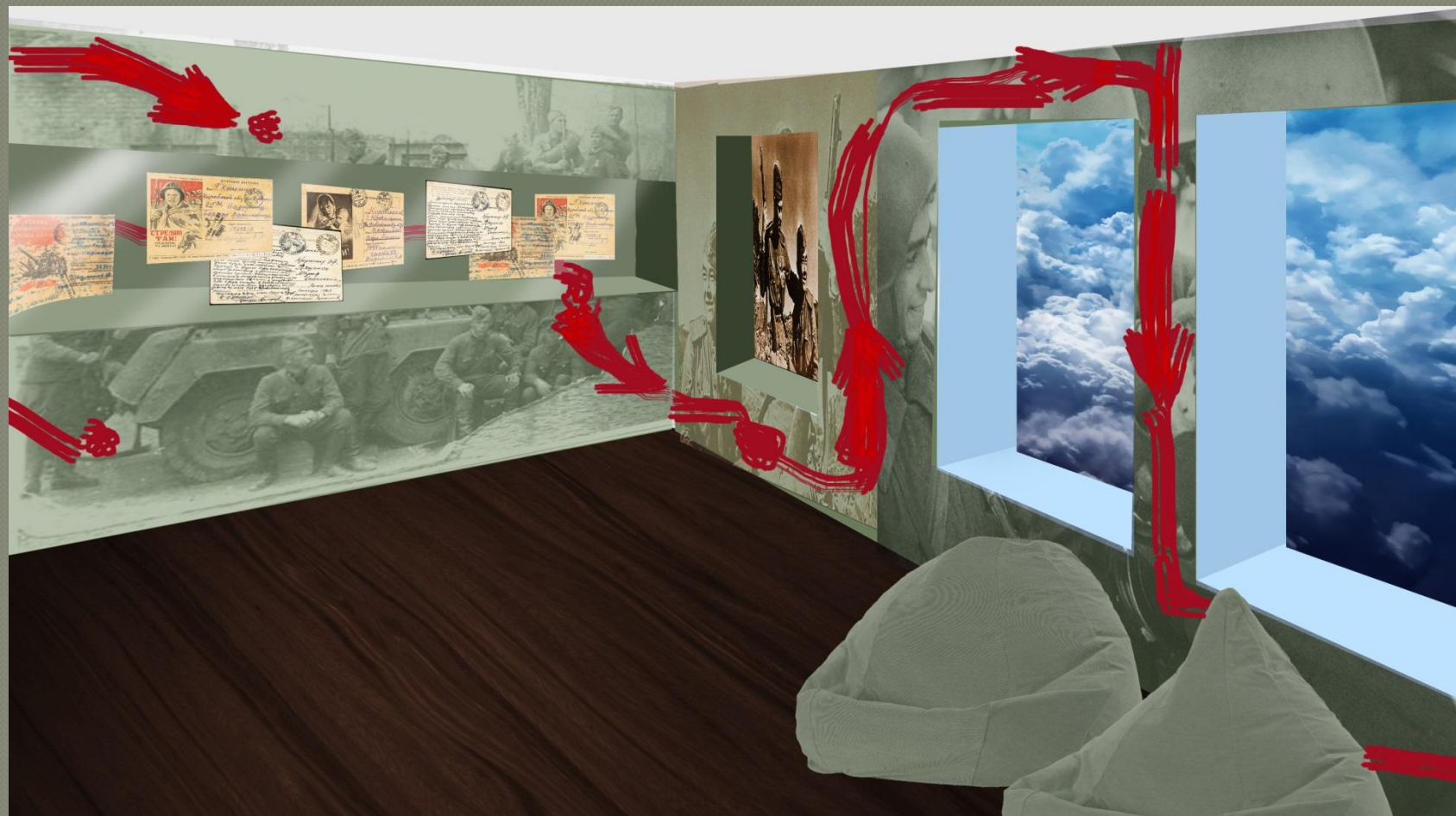

ОБЩИЙ ВИД РЕКРЕАЦИИ



ЛЕВАЯ СТЕНА РЕКРЕАЦИИ

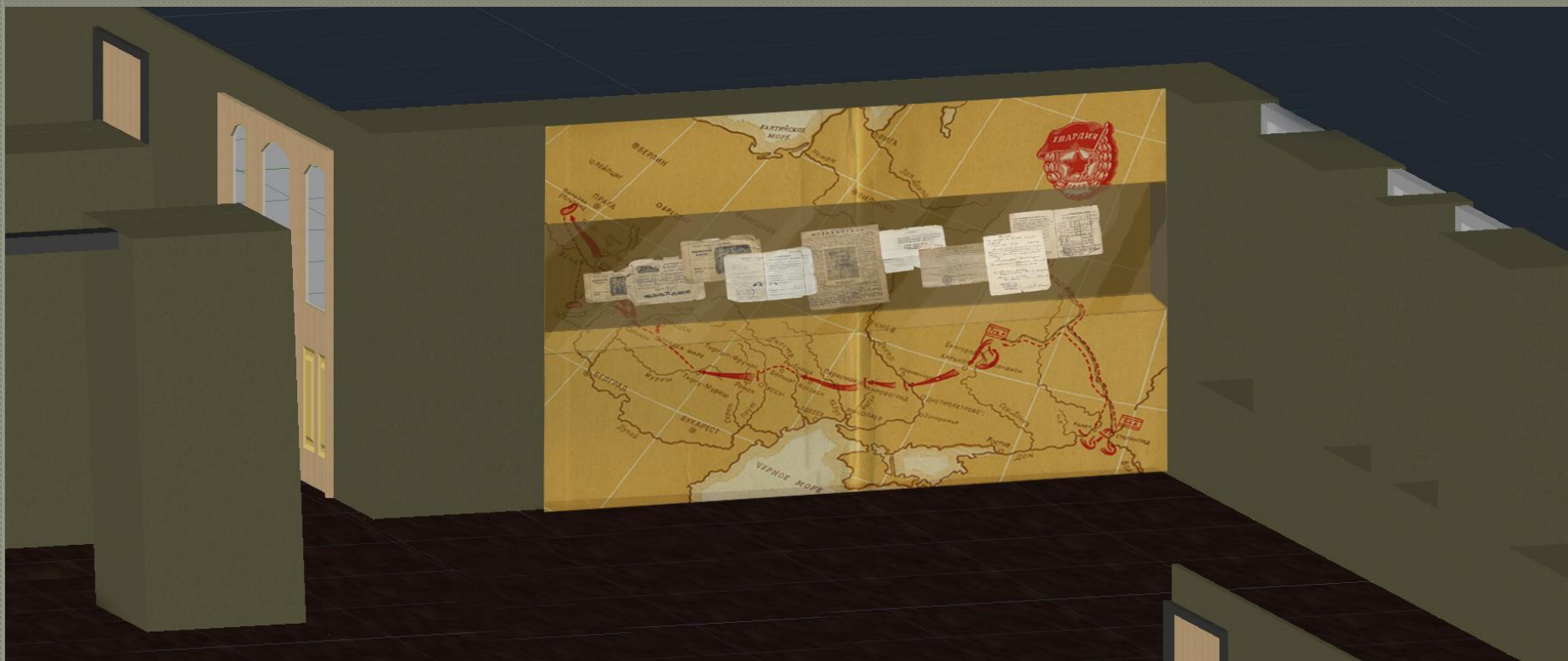

РАЗВЕРТКА



ФРОНТАЛЬНАЯ СТЕНА РЕКРЕАЦИИ



ПРАВАЯ СТЕНА РЕКРЕАЦИИ



КОЛОННЫ

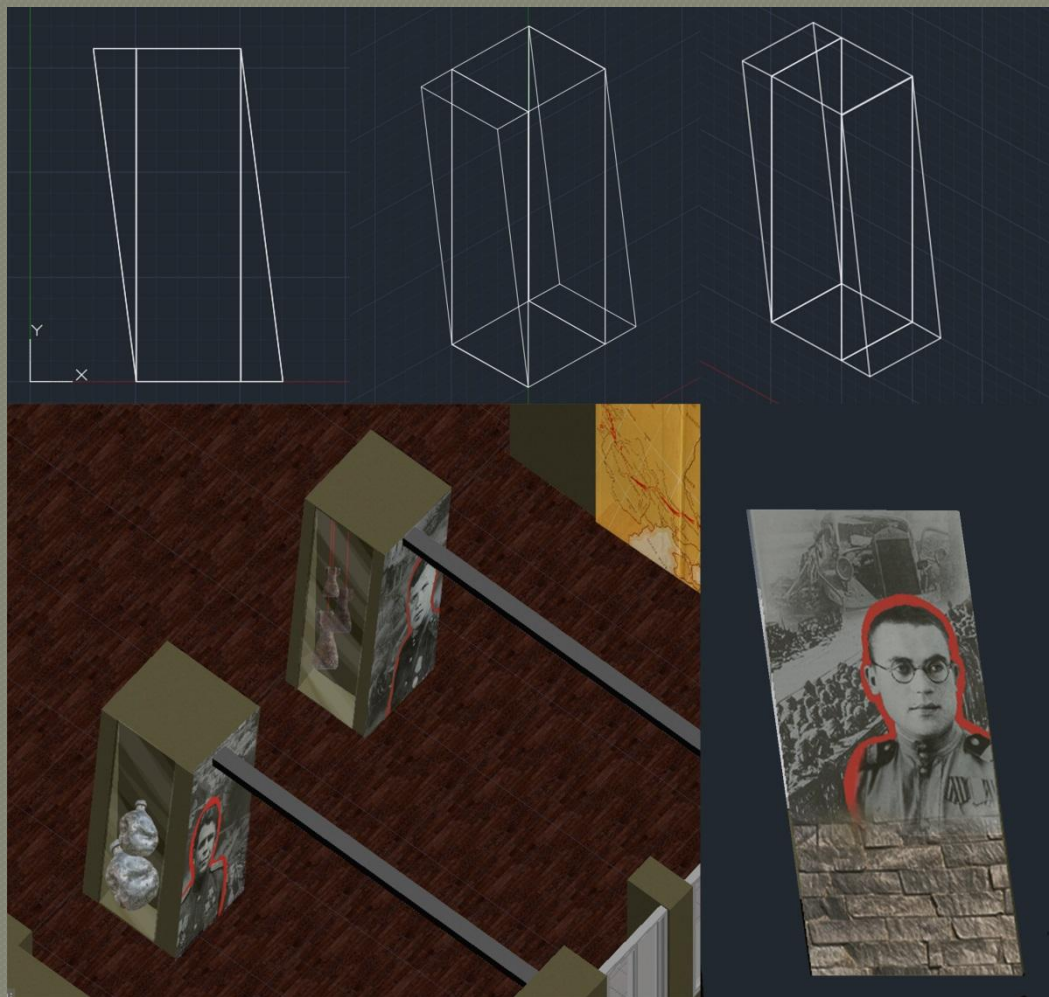

КОРИДОР

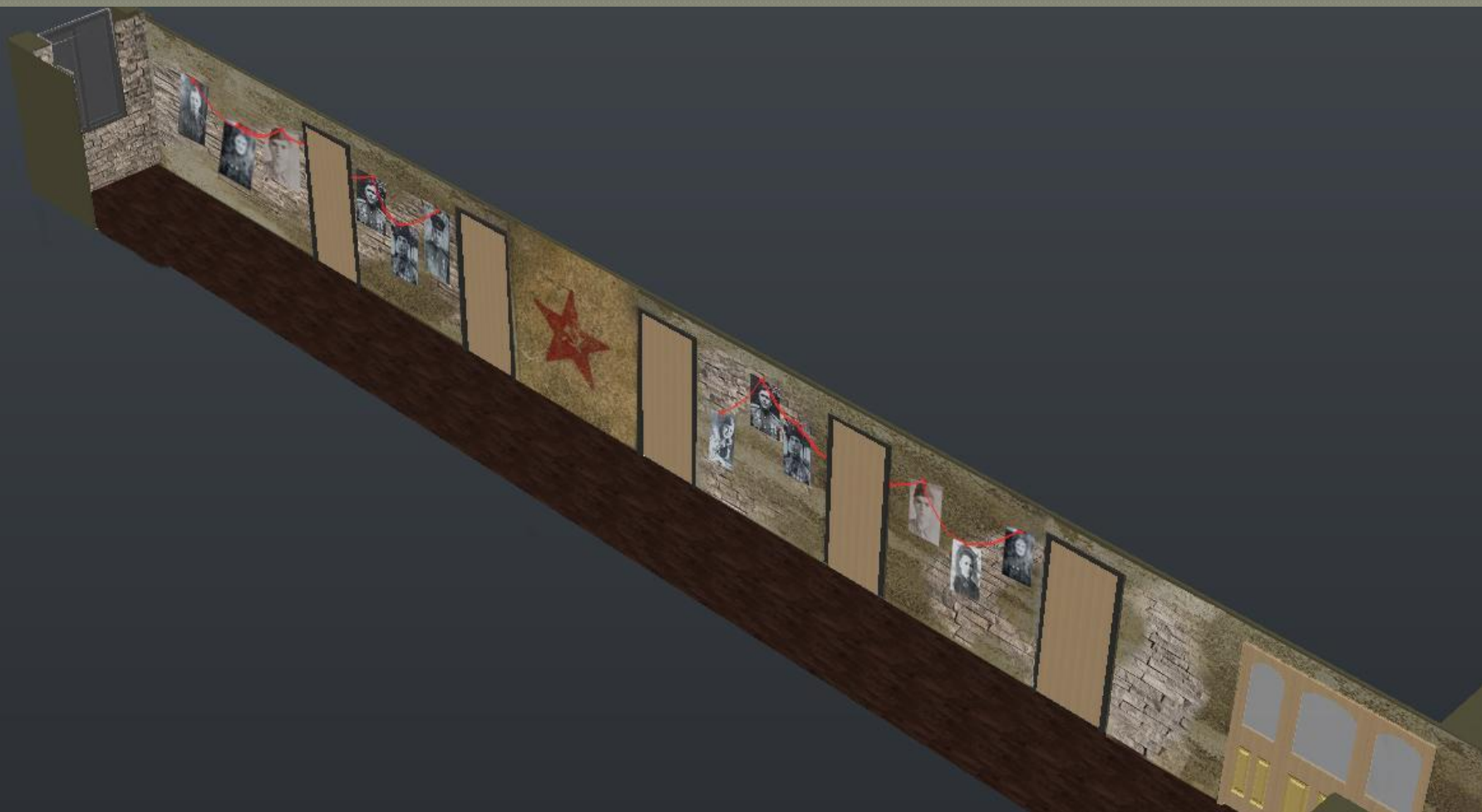

РАЗВЕРТКА

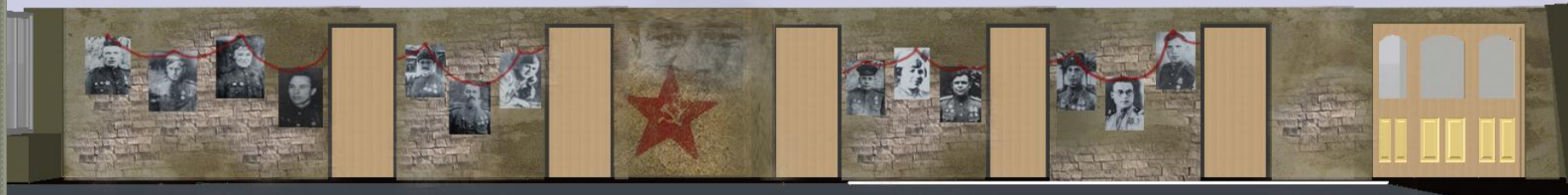

ΠΟΤΟΛΟΚ



ТЕХНИЧЕСКОЕ ДИЗАЙН-ПРОЕКТИРОВАНИЕ

Экспозиция состоит в основном из коллажей, в которых использованы фотографии документов из музея, и экспонатов, находящихся в витринах. Настенные коллажи будут сделаны при помощи широкоформатной печати на пластике. Планируется напечатать несколько плакатов, затем произвести накатку на пластик (5 мм./100см. x 150 см.) и закрепить их на стене. Основными объектами хранения экспонатов будут выступать витрины с алюминиевым каркасом (профиль октагрант) и столешницей из оргстекла. В качестве сидений используются пуфы-мешки, выполненные из брезента. Потолок оформлен пластиковыми панелями с изображением неба и камуфляжной сеткой.

ЗАКЛЮЧЕНИЕ

Создана зона открытого пространства ,
соответствующая заявленным требованиям.
Проект предполагает дальнейшее развитие
и доработку.