

ВЛ-60 ЭЛЕКТРОВОЗЫНЫҢ МЕХАНИКАЛЫҚ БӨЛІГІ.

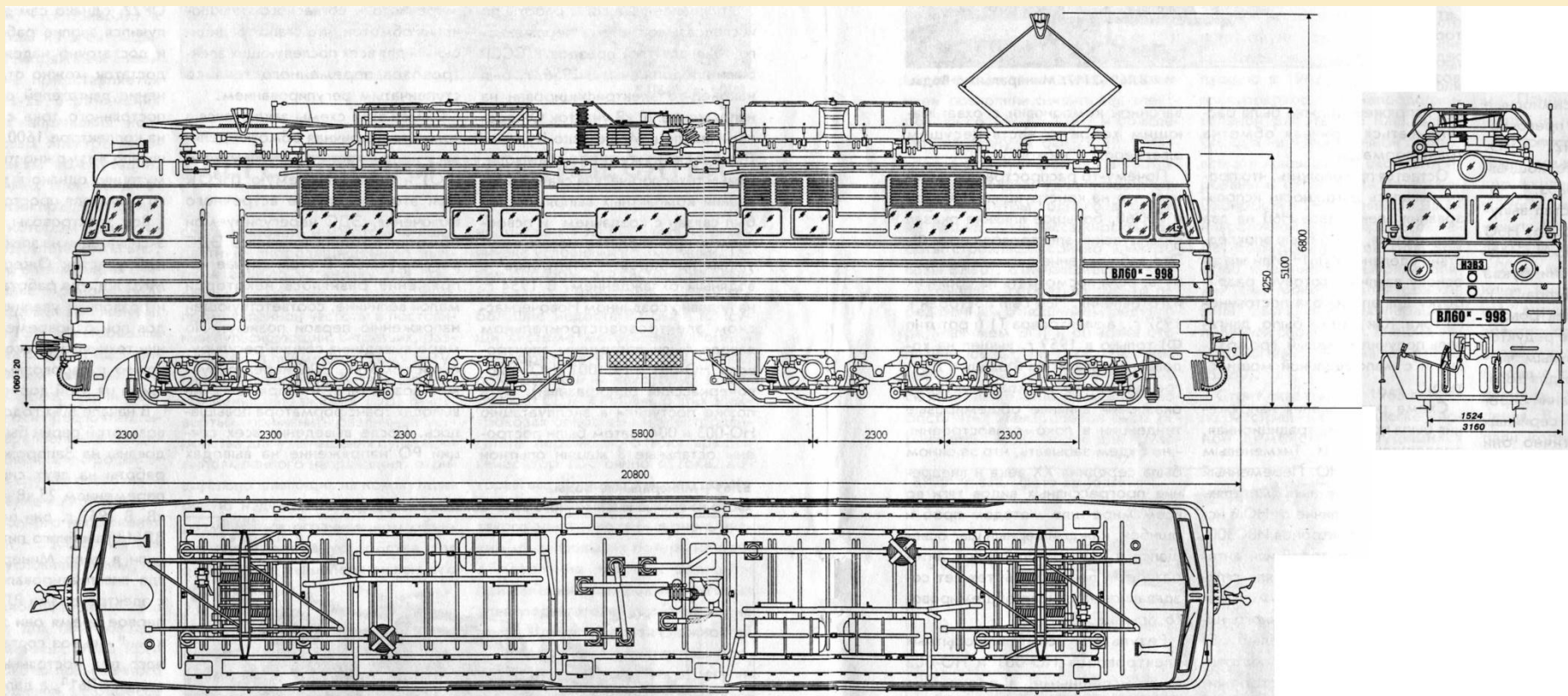

ВЛ 60 СХЕМА ТҮРІНДЕ

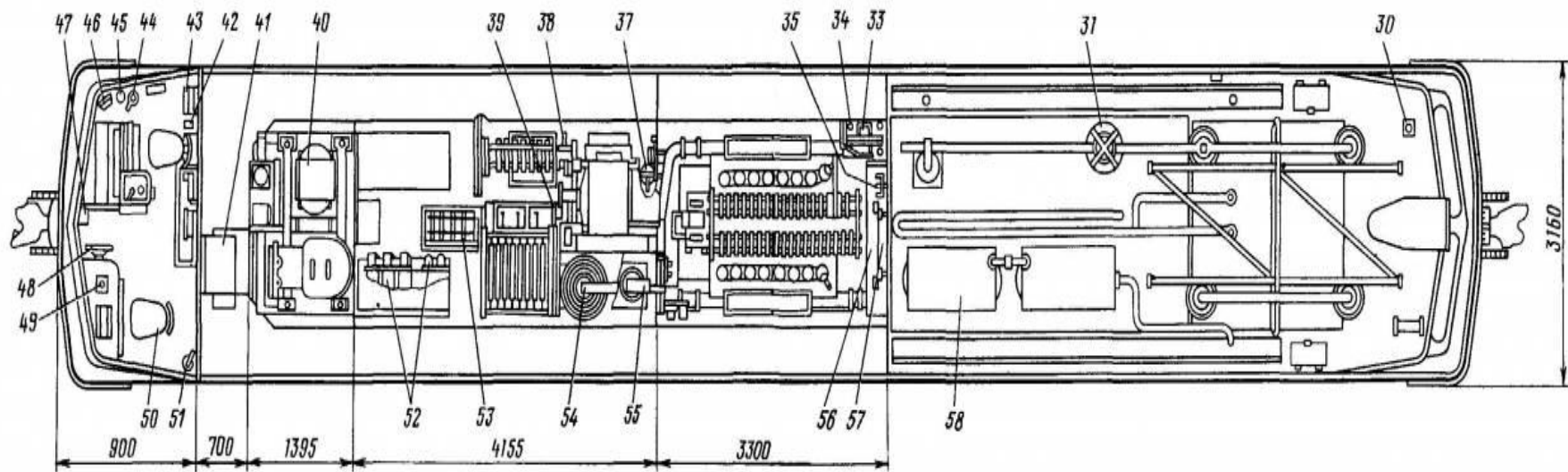

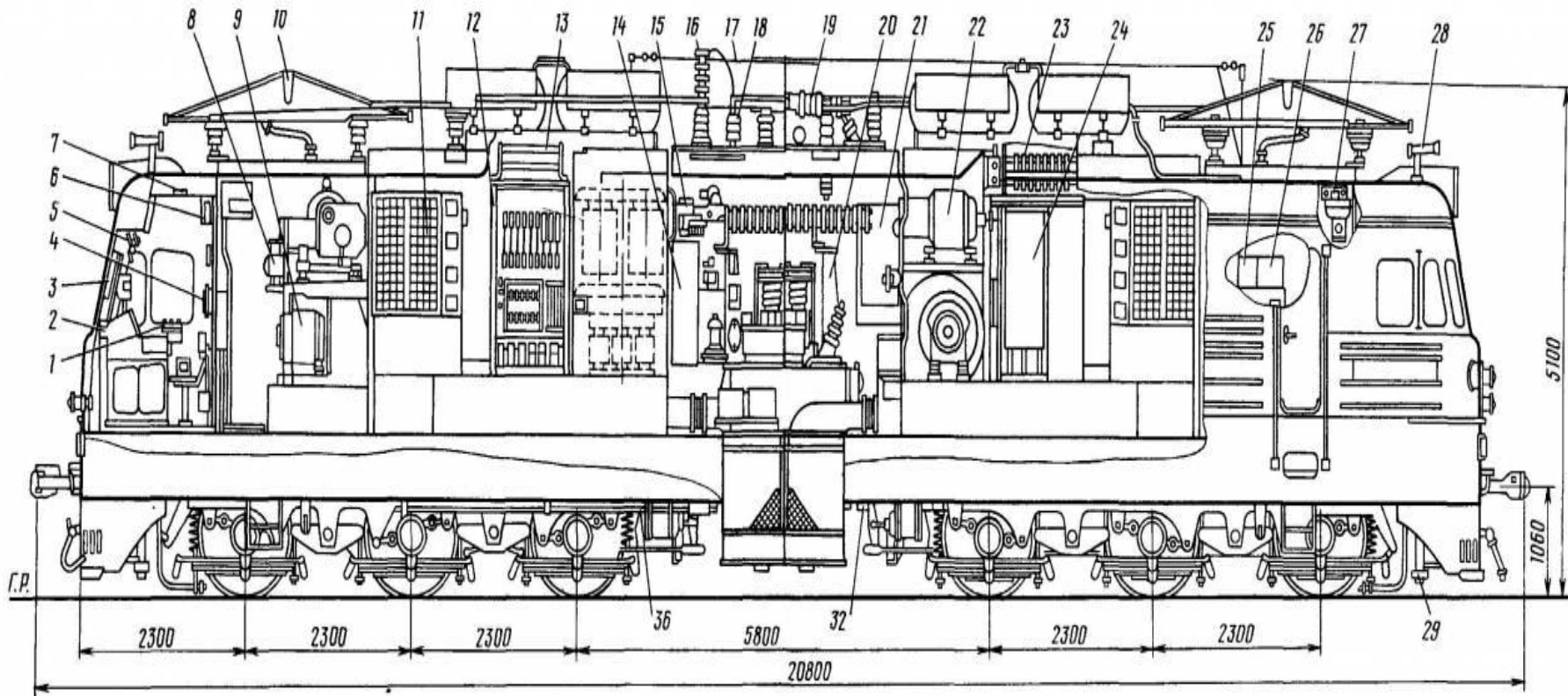

- 1. Түймелері бар панелі.
- 2. Машинист пулті.
- 3. Бағдаршам.
- 4. Қашықтықтан радио басқару құралы.
- 5. Желдеткіш.
- 8. Тоқ қабылдағышты көтеретін компрессор.
- 9. Қозғалтқыш желдеткіші.
- 10. Ток қабылдағыш.
- 17. Радио станция антенасы.
- 18. Ажыратқыш.
- 20. Трансформатор блогы.
- 30. Сигнал.
- 32. Төмен вольтты розетка.
- 47. Қысым реттегіш.
- 50. Отырғыш.
- 51. Өрт сөндіргіш.
- 56. Аккумуляторлық батарея.
- 57. Резистор.

АРБАШАСЫ ЖӘНЕ ДОҢҒАЛАҚ ЖҰПТАРЫ

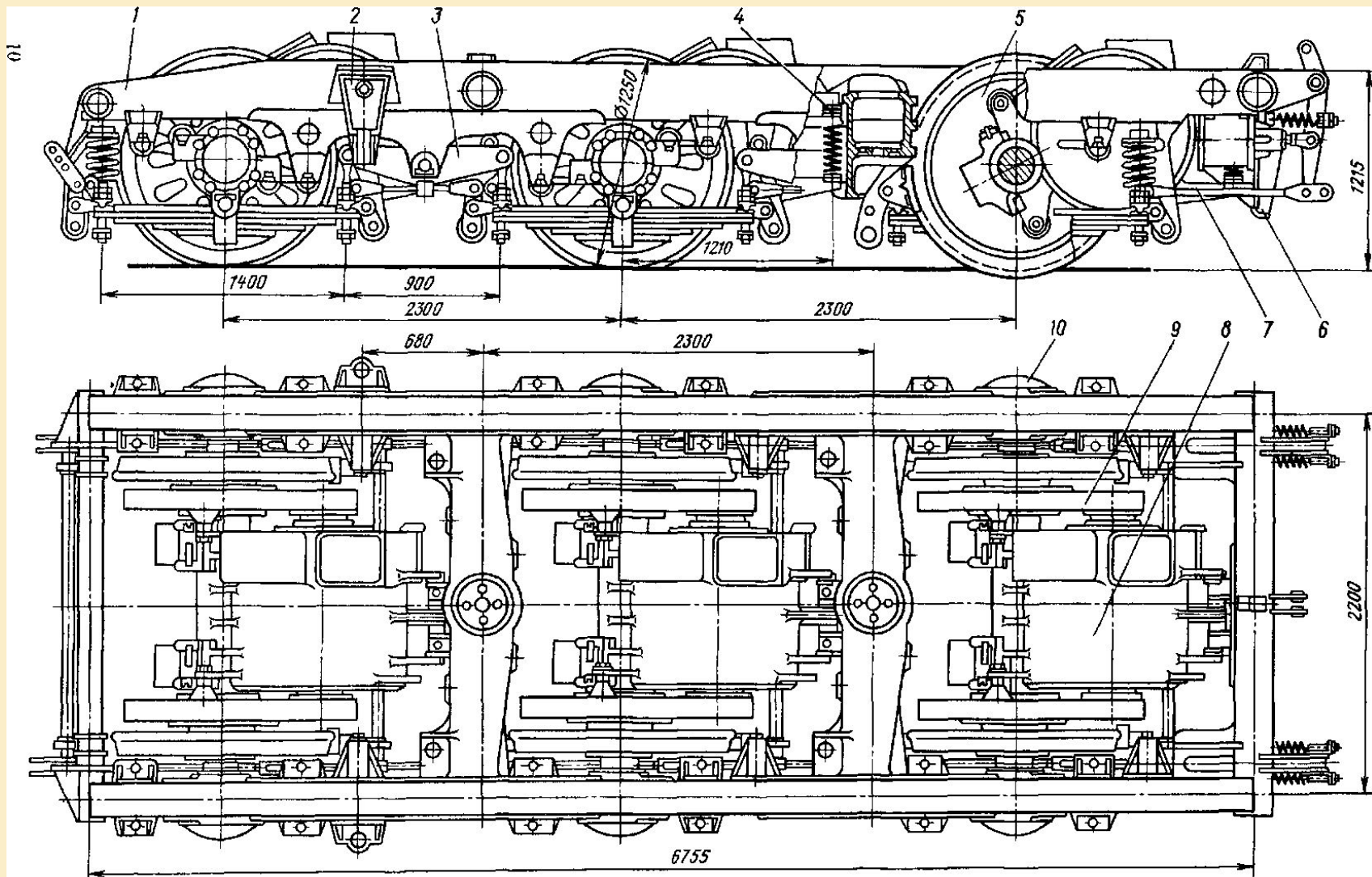

□ 1

□ 2

□ 3

□ 4

□ 5

□ 6

□ 7

ЖҮРГІЗУШІ КАБИНАСЫ



ВЛ 60 ТОҚ ҚАБЫЛДАҒЫШЫ

