

«САНКТ-ПЕТЕРБУРГСКИЙ ГОСУДАРСТВЕННЫЙ
УНИВЕРСИТЕТ ТЕЛЕКОММУНИКАЦИЙ
им. проф. М. А. БОНЧ-БРУЕВИЧА»
Факультет ИСиТ

Дипломный проект
на тему:

«Разработка телекоммуникационной системы
рекламной компании»

Студент:
Комаров Василий Александрович

Руководитель:
Гвоздков Игорь Вячеславович

Санкт-Петербург, 2014 г.

Актуальность и цели

Цели: Разработка телекоммуникационной системы рекламной компании

Решаемые вопросы:

1. Анализ предметной области
2. Разработка проекта локальной вычислительной сети организации
3. Выработка и реализация сетевой политики, настройка телекоммуникационного оборудования локальной вычислительной сети организации
4. Мероприятия по обеспечению безопасности жизнедеятельности
5. Технико-экономическое обоснование

Структура рекламной компании «Relive Media»

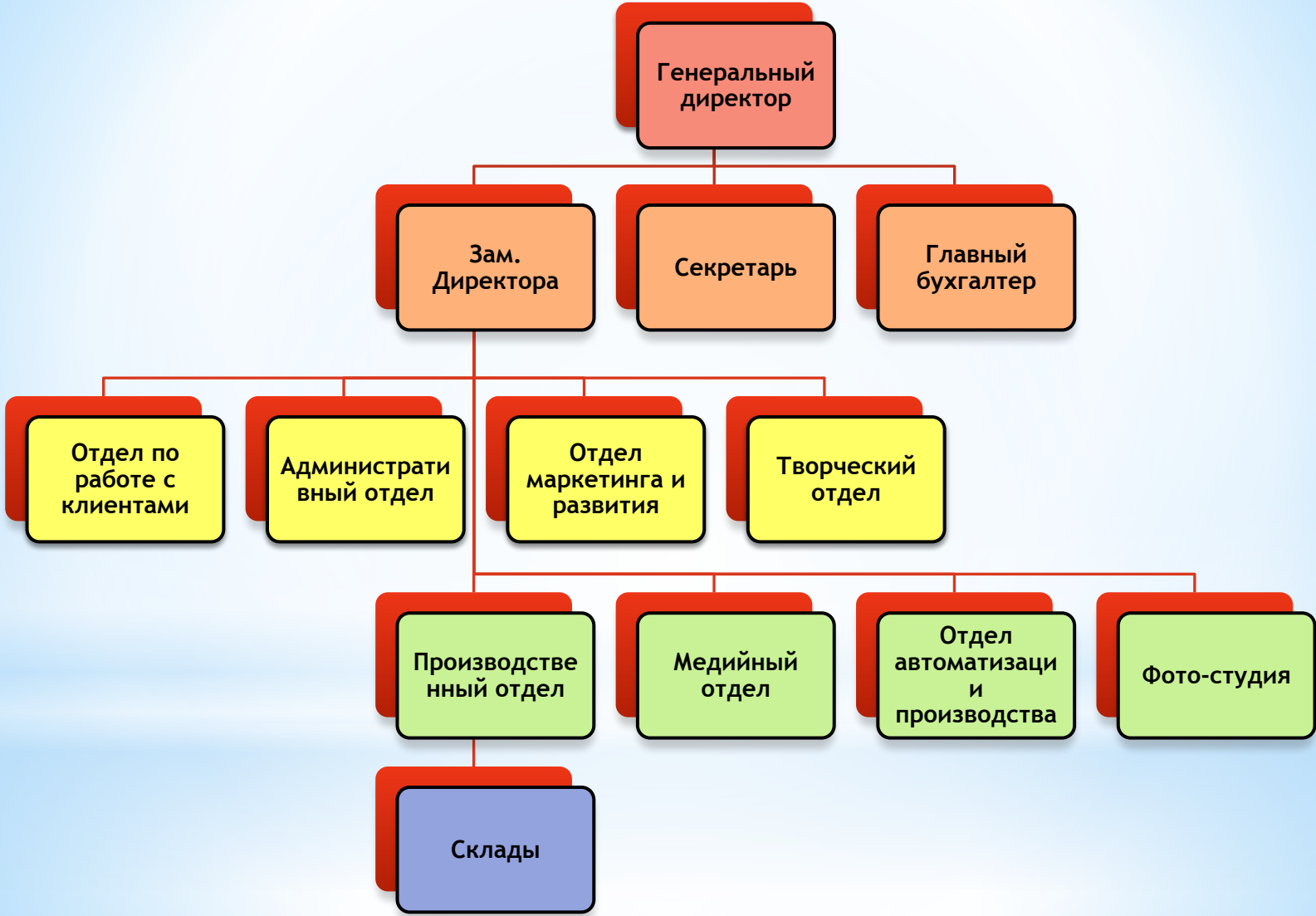

Состав рекламной компании «Relive Media»

Название отделов	Количество сотрудников	
	На 2009 год	На 2014 год
Руководство	3	4
Управление и проектирование	15	29
Производство	8	23
Итого:	25	56

Цели проекта

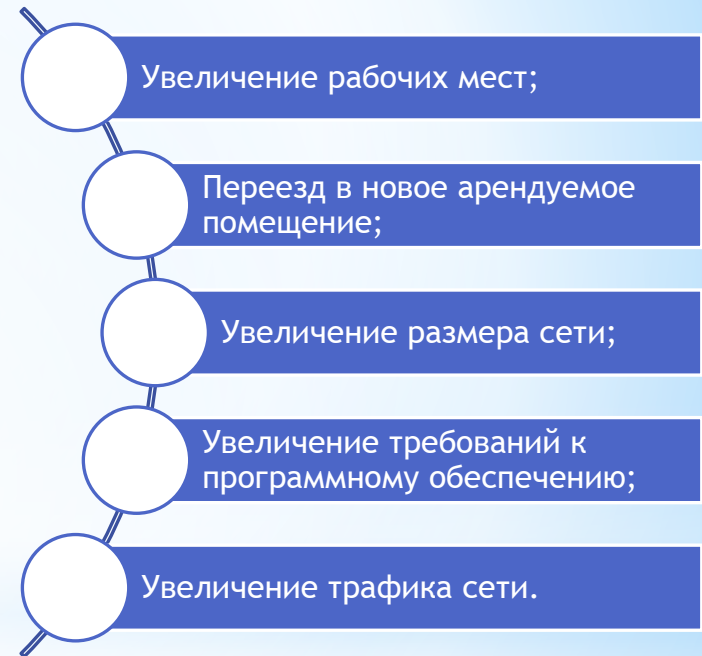

Физическая топология - 1 этаж

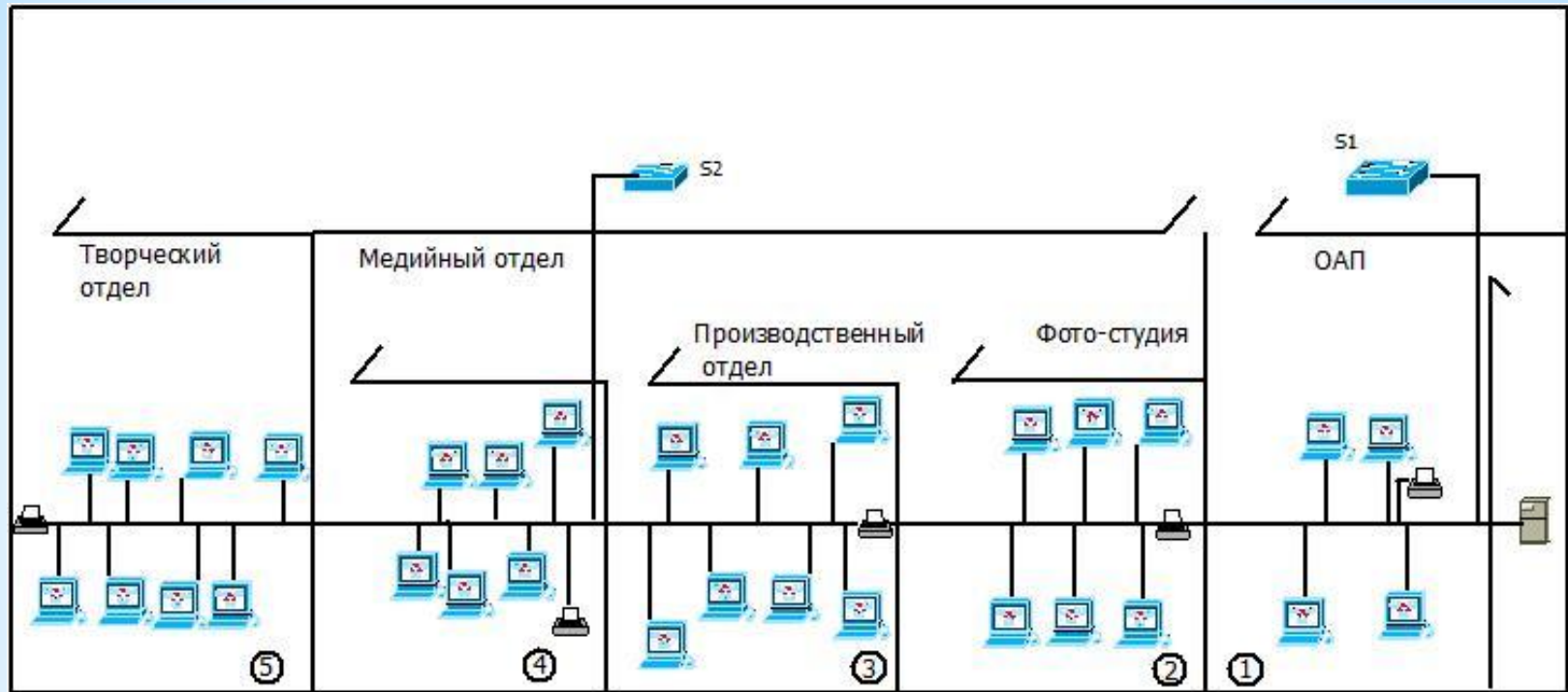

Название	Количество рабочих мест
Отдел автоматизации производства	4
Фото-студия	6
Производственный отдел	7
Творческий отдел	8
Медийный отдел	7
Итого:	32

Физическая топология - 2 этаж

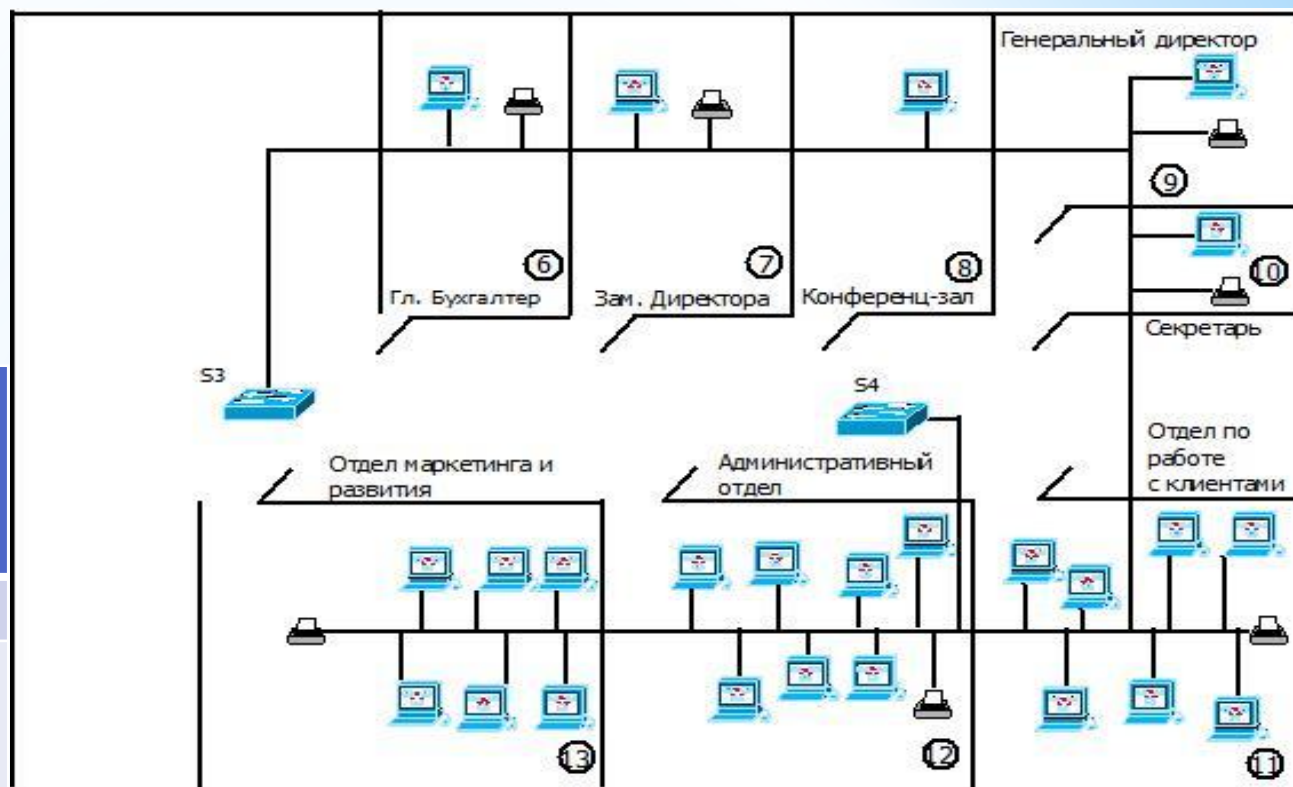

Название	Количество рабочих мест
Руководство	4
Отдела маркетинга и развития	6
Административный отдел	7
Отдел по работе с клиентами	7
Итого:	24

Сегменты сети

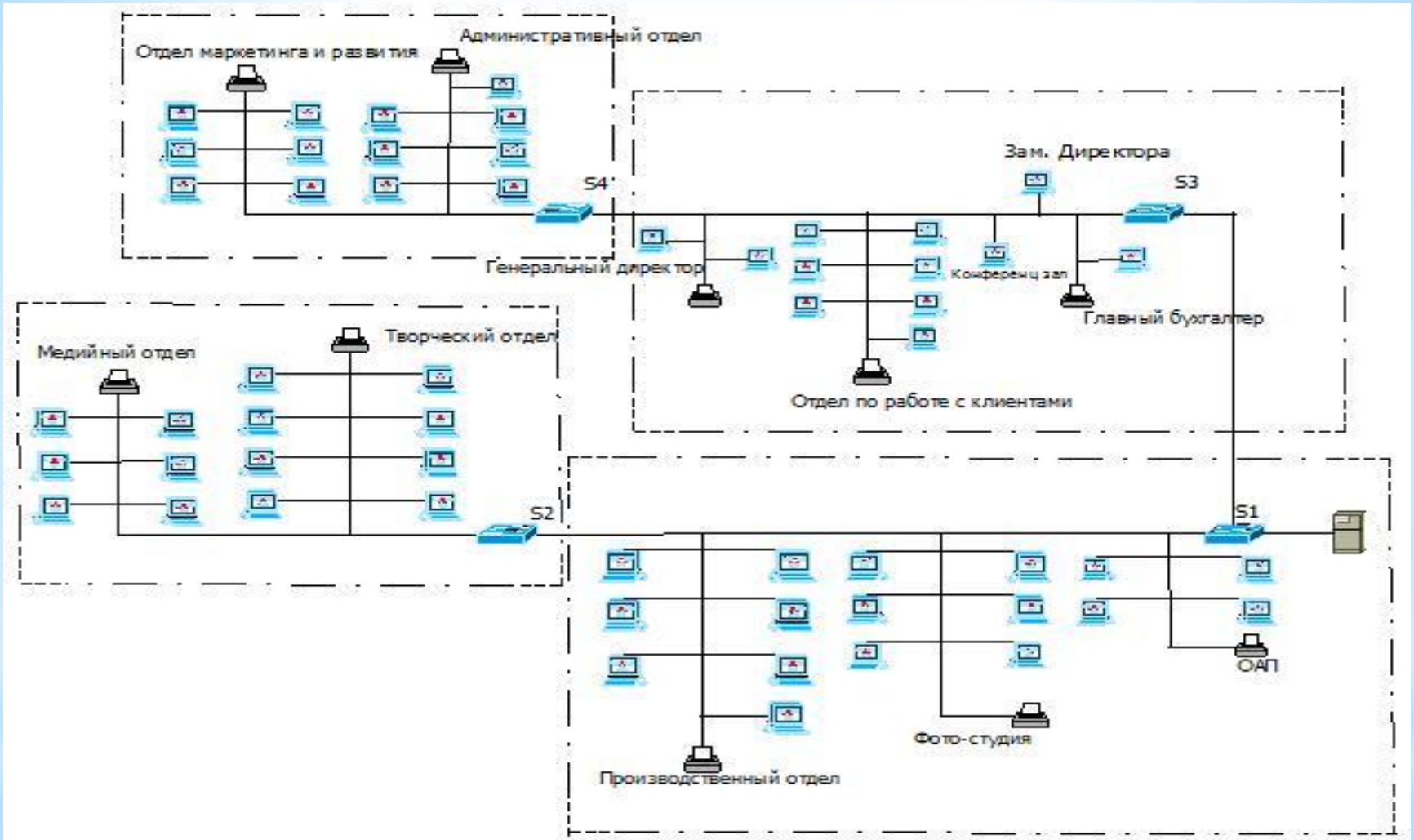

Оборудование	Количество
Коммутатор Cisco WS-C2960G-24TC-L	1
Коммутатор Cisco WS-C2960-24PC-S	2
Коммутатор Cisco WS-2960-24LC-S	1

Экономическая эффективность



**Уважаемая
комиссия, спасибо
за внимание!**