

Неразъёмные соединения

Неразъёмные соединения - соединения, повторная сборка и разборка которых невозможна без повреждения деталей.

К ним относятся:

- Соединения с гарантированным натягом
- Сварные соединения
- Паяные соединения
- Заклёпочные соединения
- Склейка
- Сшивание
- Соединения, получаемые при помощи металлических скобок

Соединения с натягом

Соединение с натягом — технологическая операция получения соединения, которое получается при вставлении одной детали (или части её) в отверстие другой детали при посадке с натягом.



Коротко о посадках

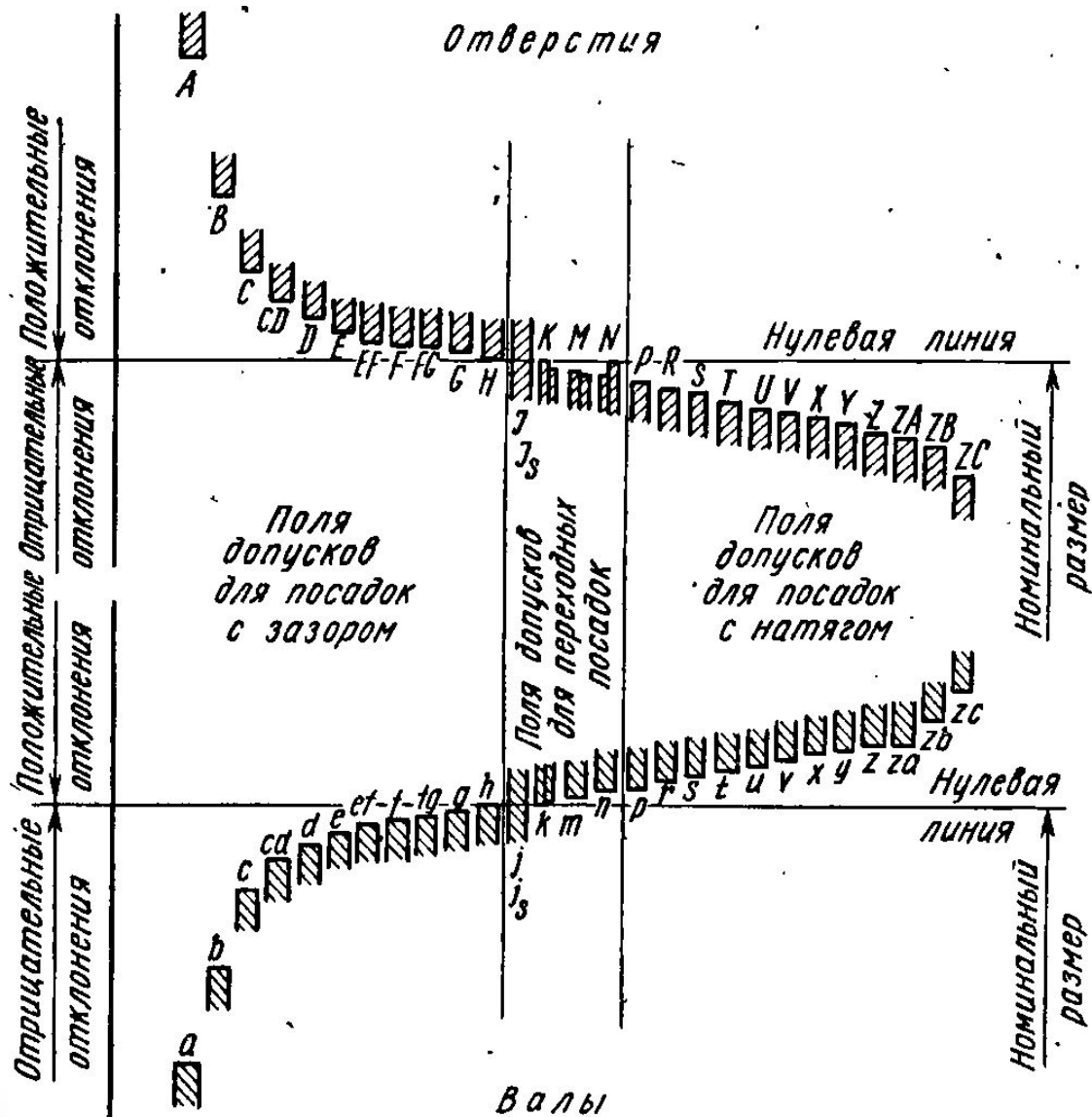

Неподвижное соединение двух деталей
запрессовкой одной детали в другую,
обеспечивающее прочное соединение без
дополнительного крепления,
называется **соединением с гарантированным
натягом.**

Посадки H/p; P/h — «легкопрессовые».

Посадки H/r; H/s; H/t и R/h; S/h; T/h — «прессовые средние».

Посадки H/u; H/x; H/z и U/h — «прессовые тяжёлые»

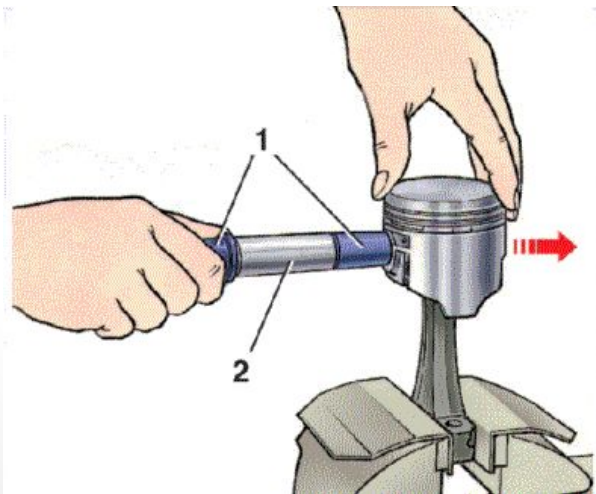

Условие прочности соединения при нагружении осевой силой F_a :

$$k F_a < f p \pi d l,$$

где p – давление на поверхность контакта;

$k \approx 1,5-3$ – коэффициент запаса.

Условие прочности соединения при нагружении крутящим моментом:

$$k T \leq f p \pi d^2 l / 2.$$

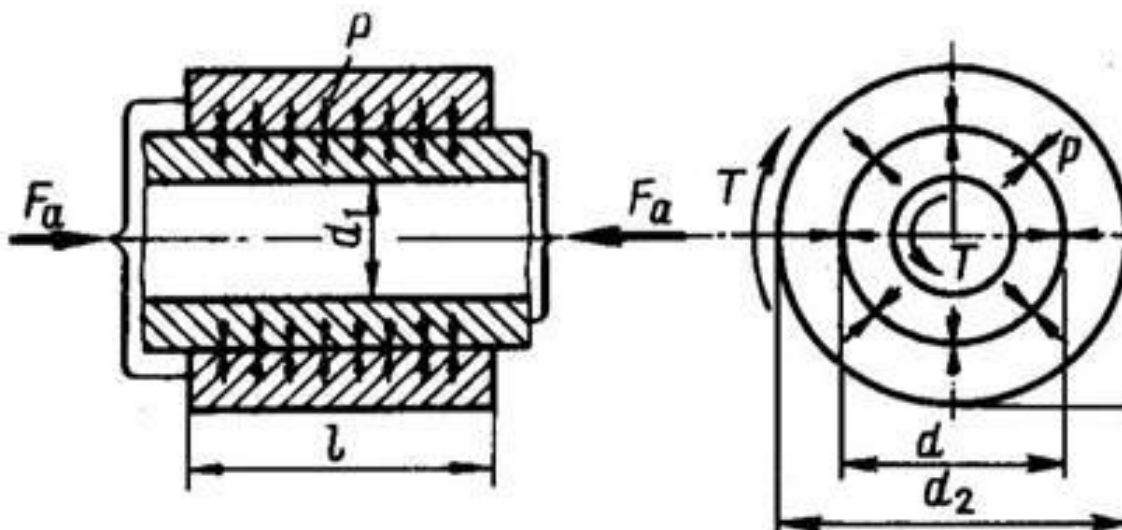

Сварные соединения

Сварка — процесс получения неразъёмных соединений посредством установления межатомных связей между свариваемыми частями при их местном или общем нагреве, пластическом деформировании или совместном действии того и другого.



Классификация сварных соединений

В настоящее время различают более 150 видов и способов сварочных процессов.

ГОСТ 19521-74 предусматривает классификацию сварки металлов по основным группам признаков:

- Физическим
- Техническим
- Технологическим



Основным физическим признаком сварки является форма и вид энергии, используемой для получения сварного соединения.

Форма энергии определяет класс сварки, а её вид — вид сварки. Имеются три класса сварки:



Классификация видов сварки по техническим признакам

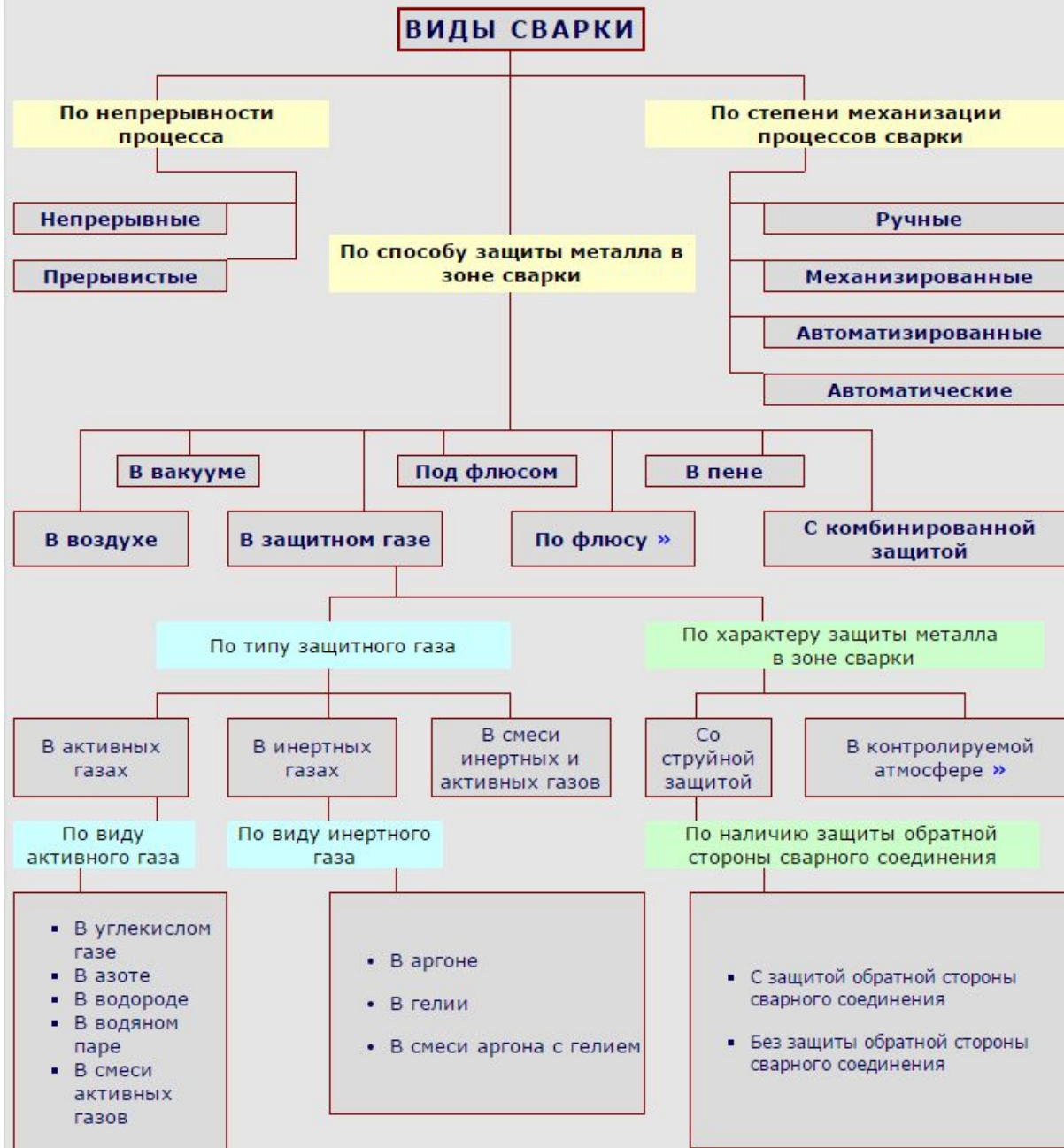

Технологические признаки установлены для каждого вида сварки отдельно. К ним относятся:

- Дуговая сварка
- Диффузионная сварка
- Световая сварка
- Газовая сварка
- Электрошлаковая сварка
- Холодная сварка
- Плазменно-лучевая сварка
- Печная сварка
- Электронно-лучевая сварка
- Ультразвуковая сварка

Каждая из которых подразделяется ещё на множество видов и способов!!!

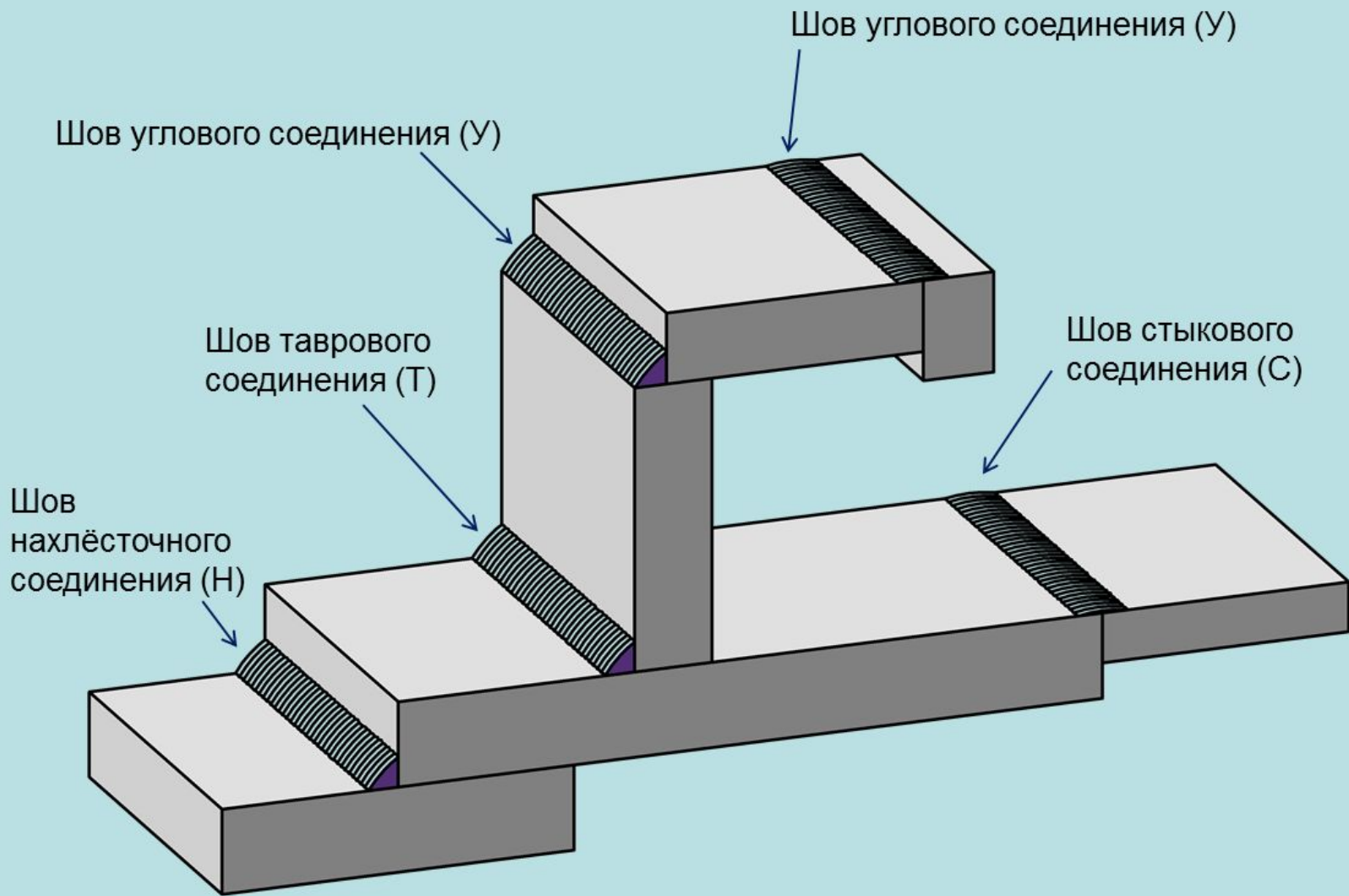

Обозначение на чертежах

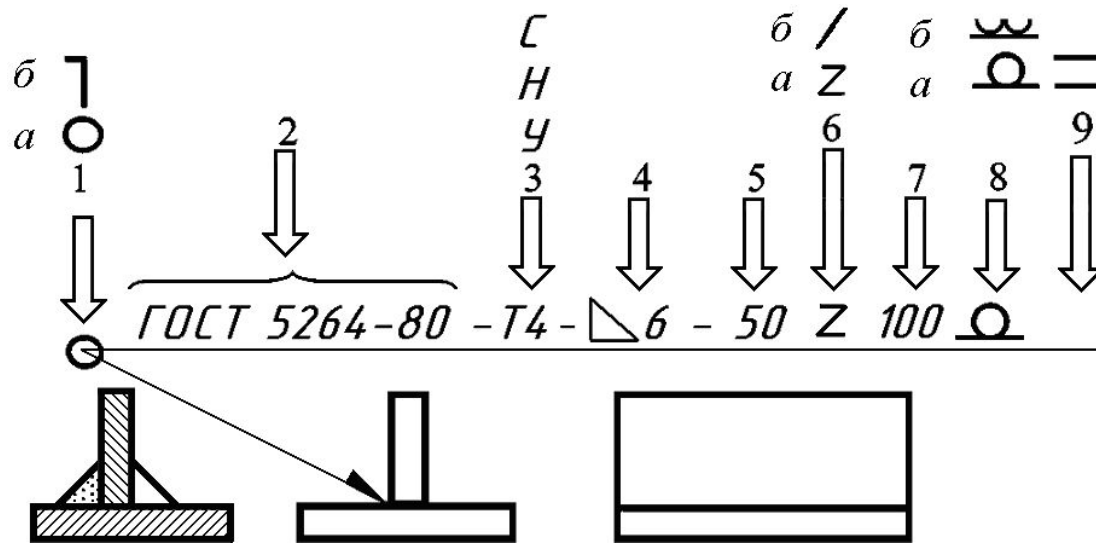

- 1 – место для вспомогательного знака шва (а) **по замкнутой линии** и (или) знака (б) **монтажного шва**
- 2 – обозначение стандарта на типы и конструктивные элементы швов;
- 3 – буквенно-цифровое обозначение шва;
- 4 – знак катета и размер **катета шва**;
- 5 – размер длины провариваемого участка (только для прерывистого шва);
- 6 – знак **шахматного** (а) или **цепного** (б) расположение прерывистых швов;
- 7 – **размер шага**;
- 8 – знак, обозначающий, что требуется (а) **усиление шва снять** или (б) **обработать наплывы и неровности шва** с плавным переходом к металлу
- 9 – место под вспомогательный знак для швов **по незамкнутой линии**.

Дефекты сварных соединений

КРАТЕРЫ

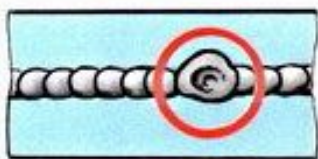

ПОРЫ

НЕСПЛАВЛЕНИЯ

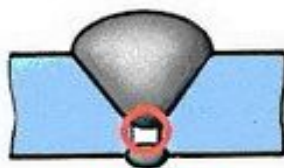

НАПЛИВ

ПОДРЕЗЫ



НЕПРОВАР

НЕРАВНОМЕРНАЯ
ФОРМА ШВА

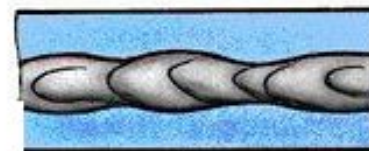

ТРЕЩИНЫ



ВКЛЮЧЕНИЯ ШЛАКА

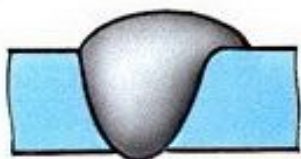

СВИЦИ



ПРОЖОГ



ПЕРЕГРЕВ (ПЕРЕЖОГ)
МЕТАЛЛА

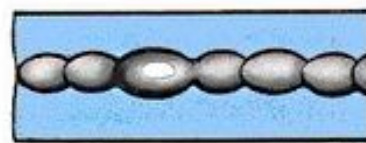

Достоинства и недостатки сварных соединений

Достоинства:

- простота конструкции сварного шва.
- возможность соединения деталей любых форм.
- герметичность соединения.
- малошумность технологического процесса.
- сравнительно лёгкая возможность автоматизации процесса.

Недостатки:

- возникновение остаточных напряжений в свариваемых элементах;
- коробление деталей;
- недостаточная надёжность при значительных вибрационных и ударных нагрузках

Паяные соединения

- Пайка - процесс соединения металлов посредством введённого между ними расплавленного связующего материала - припоя.
- Главное отличие пайки от сварки: основной металл не расплавляется, а лишь нагревается до определённой температуры, значение которой никогда не достигает температуры его плавления

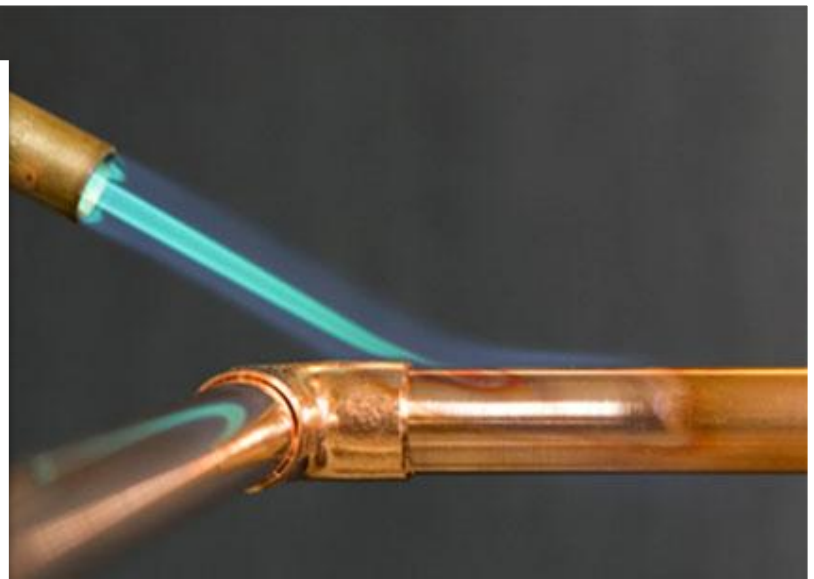

Существует большое число способов пайки. Способ пайки как правило указывают в технической документации.

Припои подразделяют:

По температуре расплавления:

- особолегкоплавкие (до 145°C)
- легкоплавкие (до 450°C)
- среднеплавкие (до 1100°C)
- высокоплавкие (до 1850°C)
- тугоплавкие (свыше 1850°C)

По основному компоненту:

- оловянные (ПО),
- оловянно-свинцовые (ПОС),
- цинковые (ПП),
- медно-цинковые (латунные, Г)
- серебряные (ПСр)

По форме выпуска:

- Проволка (Прв)
- Пруток (Пт)
- Лент (Л)

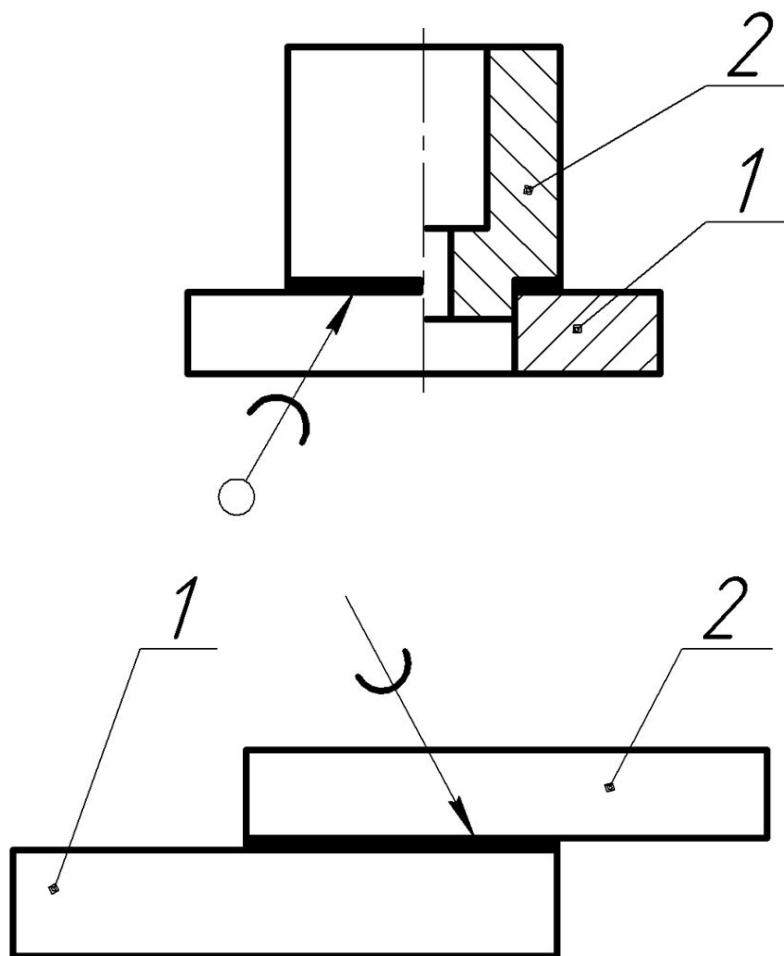

Припой Прв КР2 ППОС 40 Г ОС1 21931-76

Нахлесточный



Телескопический



Стыковой



Косостыковой



Тавровый

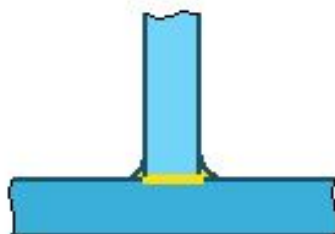

Угловой

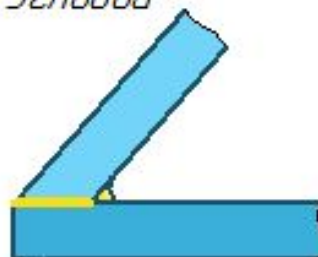

Соприкасающийся



Достоинства и недостатки паяных соединений

Достоинства:

- возможность соединять детали не только из однородных, но и из разнородных материалов,
- повышенная технологичность: пайка в скрытых или малодоступных местах конструкции, изготовление сложных узлов за один прием, пайка не по контуру, а одновременно по всей поверхности соединения;
- Возможность выбора температуры пайки
- Возможность распайки соединения.

Недостатки:

- сравнительно низкая прочность паяного соединения
- высокая трудоёмкость изготовления изделий

Заклёпочные соединения

Заклёпочные соединения применяют для деталей из не свариваемых, а также не допускающих нагрева материалов.



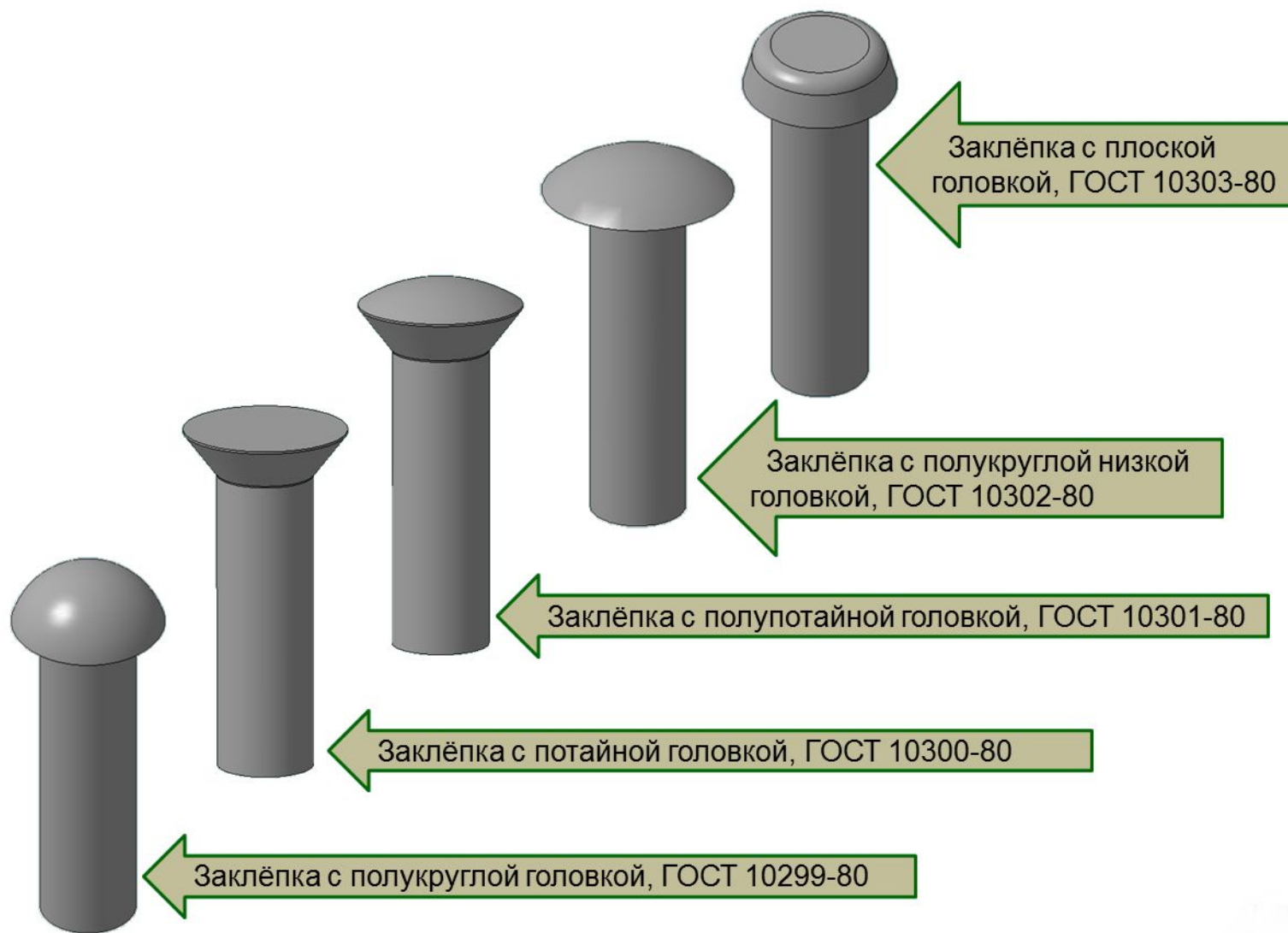

Обозначение на чертежах

Заклепка С8х20.38.М3.136 ГОСТ 10330-80

С — класс точности,
8 — диаметр
20 — длина,
38 — обозначение группы материала,
М3 — марка материала (медь),
136 — обозначение вида и толщины покрытия.

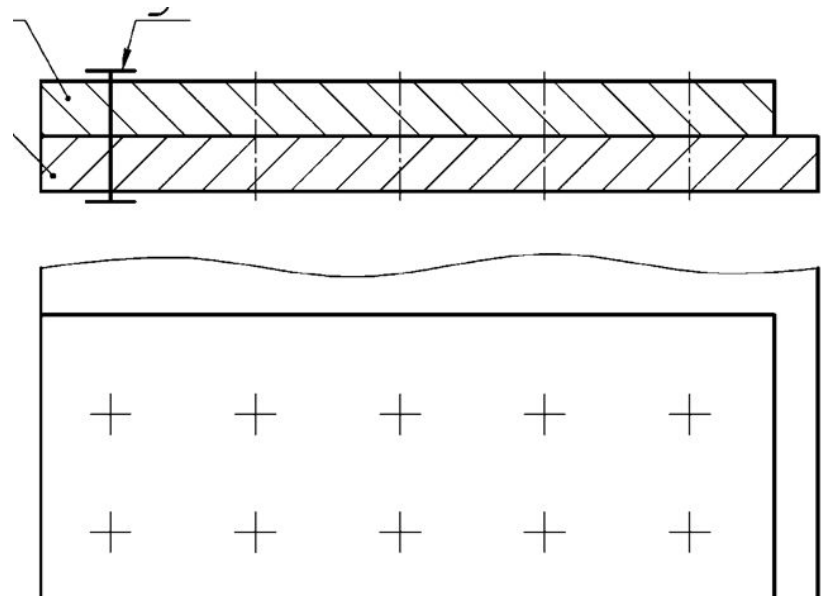
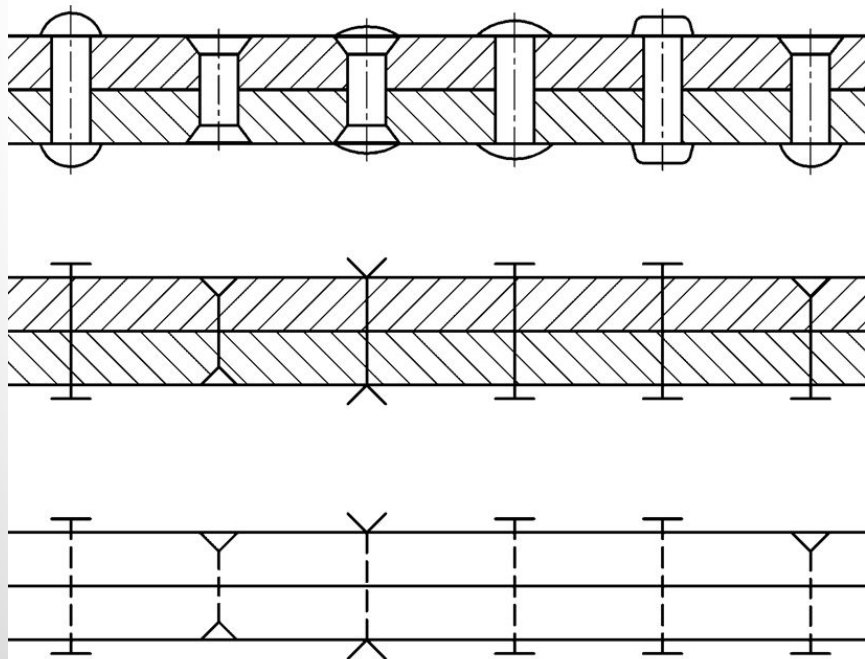

Достоинства и недостатки заклёпочных соединений

Достоинства:

- высокая надёжность соединения;
- удобство контроля качества клёпки;
- повышенная сопротивляемость ударным и вибрационным нагрузкам;
- возможность соединения деталей из трудносвариваемых металлов
- неизменность физико-химических свойств материалов соединяемых деталей в процессе клёпки.
- не дают температурных деформаций;
- детали при разборке не разрушаются.

Недостатки:

- высокая стоимость,
- повышенный расход материала для этого соединения
- вес конструкции
- высокий шум и ударные нагрузки при изготовлении;
- нарушение плотности швов при эксплуатации;
- невозможность соединения деталей сложной конфигурации.

Склейка

- Склеивание – неразъёмное соединение, получаемое при помощи соединения деталей клеем.

Клей БФ-10Т ГОСТ 22345-77

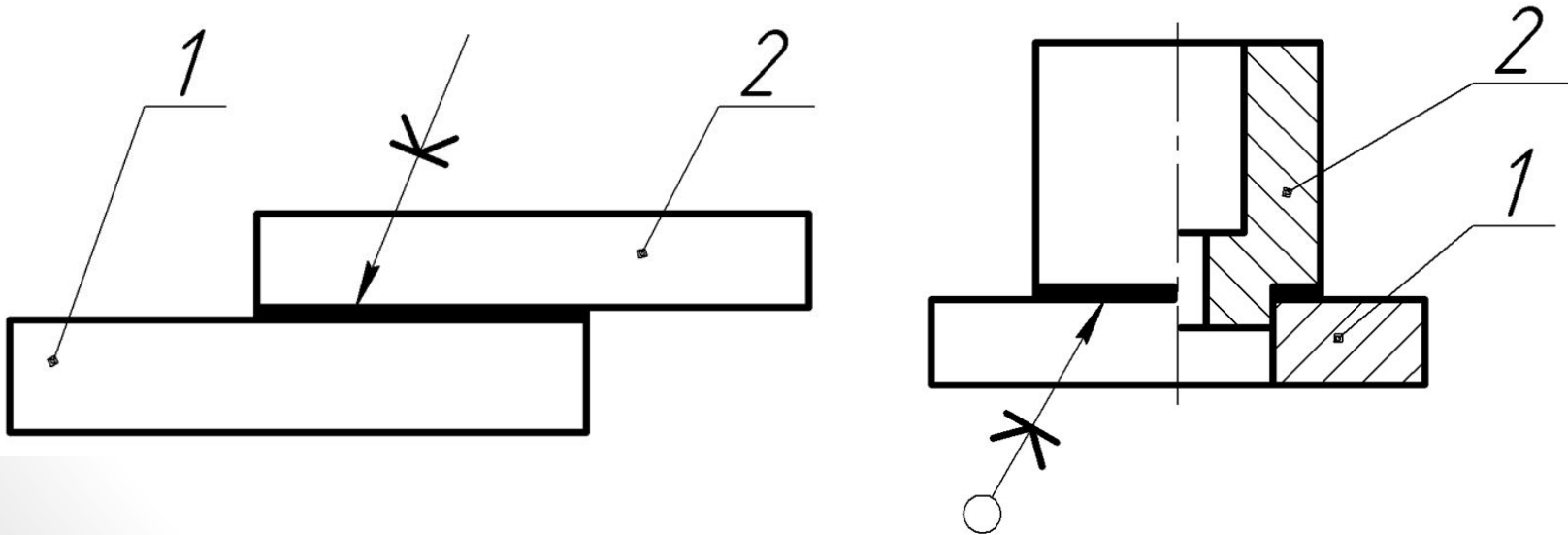

Сшивание и соединение при помощи металлических скоб

Нить капроновая ГОСТ 17330-84

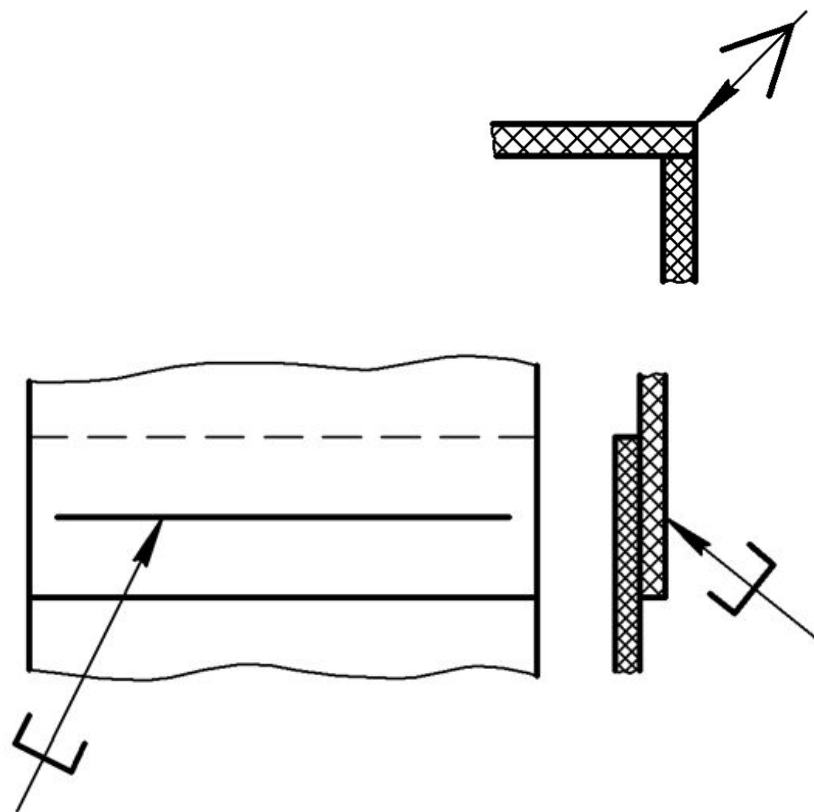
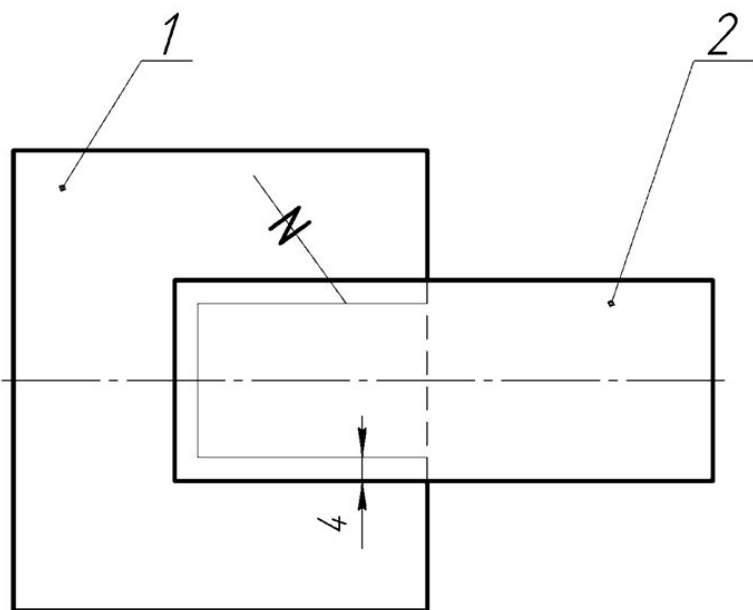

Есть ли у Вас вопросы ?