

**PN 10/16 DN50-300 Art. M3000**

**PN 10/16/25 DN50-800 Art. M2000**

### Автоматический регулирующий клапан, мембранный тип

#### ГЛАВНЫЕ ХАРАКТЕРИСТИКИ:

Особенность данного типа клапанов заключается в том, что энергия, необходимая для их работы, поступает непосредственно от давления жидкости в трубопроводе. Жидкость, поступающая из камеры А, попадает в камеру С, через внешний патрубок. Давление в камере С, регулируется одним или несколькими дополнительными клапанами (клапаны пилоты) в соответствии с внешним гидравлическим потоком. В зависимости от требуемых функции, используются различные типы дополнительных клапанов - «пилотов». При увеличении давления в камере С, клапан закрывается и наоборот, при уменьшении давления клапан открывается. При одинаковом давлении в камерах В и С, диафрагма испытывает эквивалентные друг к другу нагрузки, что позволяет клапану находиться в состоянии равновесия. Данному состоянию способствует давление пружины, после увеличения нагрузки на которую, клапан закрывается.

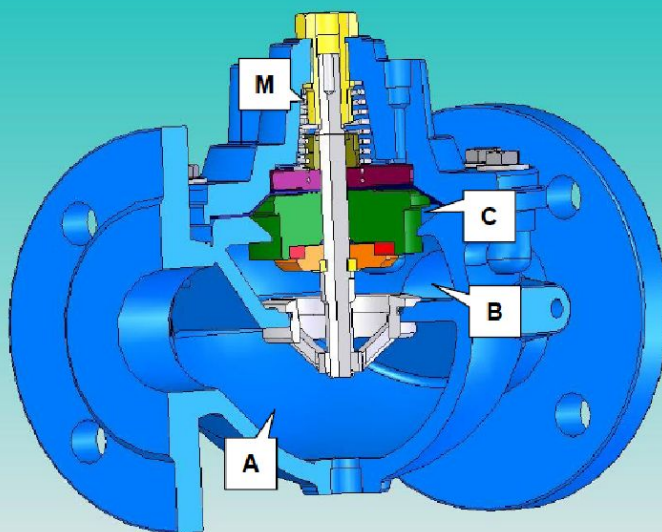

## АВТОМАТИЧЕСКИЙ МЕМБРАННЫЙ РЕГУЛИРУЮЩИЙ КЛАПАН

**PN 10/16 DN50-300 Art. M3000**  
**PN 10/16/25 DN50-800 Art. M2000**

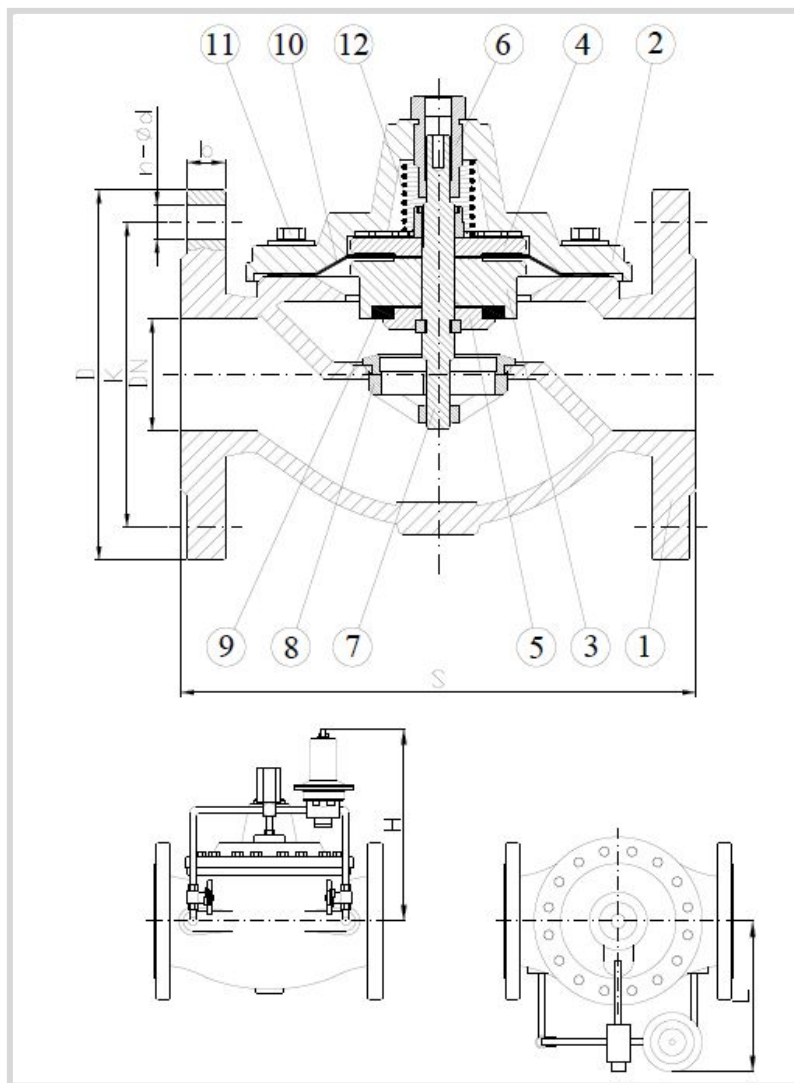

№	Деталь	Материал
1	КОРПУС	Высокопрочный чугун с шаровым графитом GJS 400 (GGG40.3)
2	КРЫШКА	Высокопрочный чугун с шаровым графитом GJS 400 (GGG40.3)
3	ЗАТВОР	Сталь с эпоксидным покрытием

## АВТОМАТИЧЕСКИЙ МЕМБРАННЫЙ РЕГУЛИРУЮЩИЙ КЛАПАН

**PN 10/16 DN50-300 Art. M3000**  
**PN 10/16/25 DN50-800 Art. M2000**

№	Деталь	Материал
4	ШАЙБА МЕМБРАНЫ	Сталь с эпоксидным покрытием
5	ФИКСИРУЮЩИЙ ДИСК	Нержавеющая сталь AISI 303
6	НАПРАВЛЯЮЩАЯ ВТУЛКА	Бронза
7	ШТОК	Нержавеющая сталь AISI 303
8	СЕДЛО	Нержавеющая сталь AISI 316
9	УПЛОТНЕНИЕ	Резина NBR
10	МЕМБРАНА	Резина NBR АРМИРОВАННАЯ НЕЙЛОНОМ
11	БОЛТ И ШАЙБА	Нержавеющая сталь AISI 304
12	ПРУЖИНА	Нержавеющая сталь AISI 302

### Масса и габариты:

DN	K			D			b			n-ød			S	H	L	Waga Вес (kg)
	PN 10	PN 16	PN 25	PN 10	PN 16	PN 25	PN 10	PN 16	PN 25	PN 10	PN 16	PN 25				
50	125	125	125	165	165	165	19	19	19	4-19	4-19	4-19	230	220	170	20
65	145	145	145	185	185	185	19	19	19	4-19	4-19	8-19	290	250	180	24
80	160	160	160	200	200	200	22	22	22	8-22	8-22	8-22	310	280	200	30
100	180	180	190	220	220	235	19	19	19	8-19	8-19	8-23	350	310	210	43
125	210	210	220	250	250	270	19	19	19	8-19	8-19	8-28	350	380	230	48
150	240	240	250	285	285	300	19	19	20	8-23	8-23	8-28	480	420	250	90
200	295	295	310	340	340	360	20	20	22	8-23	12-23	12-28	600	520	280	142
250	350	355	370	405	405	450	22	22	24.5	12-23	12-28	12-31	730	600	300	230
300	400	410	430	460	460	485	24.5	24.5	27.5	12-23	12-28	16-31	850	740	340	380
400	515	525	550	565	580	620	24.5	28	32	16-28	16-31	16-37	1100	810	390	550
500	620	650	660	670	715	730	26.5	31.5	36.5	20-28	20-34	20-37	1250	890	460	860
600	725	770	770	780	840	845	30	36	42	20-31	20-37	20-41	1450	970	540	1100
700	840	840	875	895	910	960	32.5	39.5	46.5	24-31	24-37	24-48	1650	1020	590	1450
800	950	950	990	1015	1025	1085	35	43	51	24-34	24-41	24-56	1850	1070	640	1900

**СТРОИТЕЛЬНАЯ ДЛИНА:** ISO 5752 Serie 1

**ФЛАНЦЫ:** EN 1092-2

**ТЕСТ:** ISO 5208-NFE 29311-UNI 6884

**ОБЛАСТЬ ПРИМЕНЕНИЯ:** питьевая вода с примесями частиц дисперсностью не более 2 мм.

**РАБОЧАЯ ТЕМПЕРАТУРА:** от +2 до +70°C



## АВТОМАТИЧЕСКИЙ МЕМБРАННЫЙ РЕГУЛИРУЮЩИЙ КЛАПАН

PN 10/16 DN50-300 Art. M3100

PN 10/16/25 DN50-800 Art. M2100

**РЕДУКЦИОННЫЙ КЛАПАН, РЕГУЛИРУЮЩИЙ ДАВЛЕНИЕ „ПОСЛЕ СЕБЯ”**

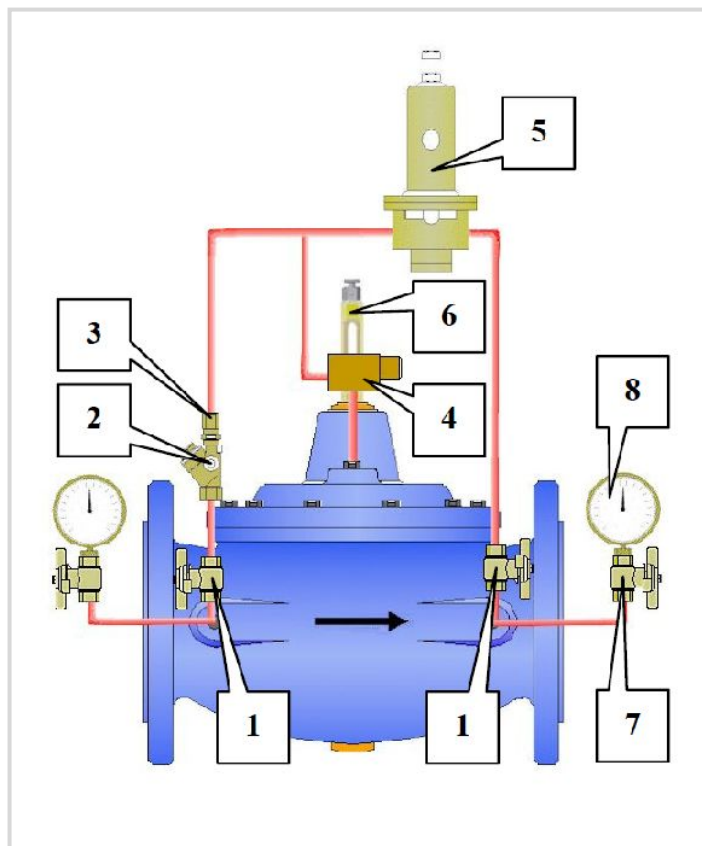

### ЧАСТИ

1 КРАН ШАРОВОЙ

2 ФИЛЬТР

3 КАЛИБРОВАННЫЙ НАКОНЕЧНИК

4 ИГОЛЬЧАТЫЙ КЛАПАН

5 КЛАПАН –ПИЛОТ

6 ИНДИКАТОР ПОЛОЖЕНИЯ С  
КРАНОМ МАЕВСКОГО

7 3-ех ХОДОВОЙ КЛАПАН

8 МАНОМЕТР

**Функции:** Автоматическое Уменьшение давления на выходе, Которое остается постоянным в Не зависимости от изменений Потока и/или изменений давлени-я на входе.

Давление на выходе остается под контролем, даже если поток находится на нулевой отметке.

**Регулировка:** Давление на выходе регулируется с помощью винта на крышке клапана (5). Для того, что бы увеличить давление на выходе необходимо повернуть его по часовой стрелке и, наоборот, для того чтобы уменьшить давление следует Повернуть его против часовой стрелки. Выполняйте данные указания, поворачивая Винт на несколько градусов, ждите пока клапан не найдет новую точку равновесия. Управляя винтом регулятора расхода (4) возможно понижать (скручивать) и увеличивать (раскручивать) скорость работы клапана.

**Внимание:** слишком быстрое закрытие клапана может быть опасным и привести к неконтролируемым колебаниям

## АВТОМАТИЧЕСКИЙ МЕМБРАННЫЙ РЕГУЛИРУЮЩИЙ КЛАПАН

PN 10/16 DN50-300 Art. M3120

PN 10/16/25 DN50-800 Art. M2120

РЕДУКЦИОННЫЙ КЛАПАН, РЕГУЛИРУЮЩИЙ ДАВЛЕНИЕ „ПОСЛЕ СЕБЯ”

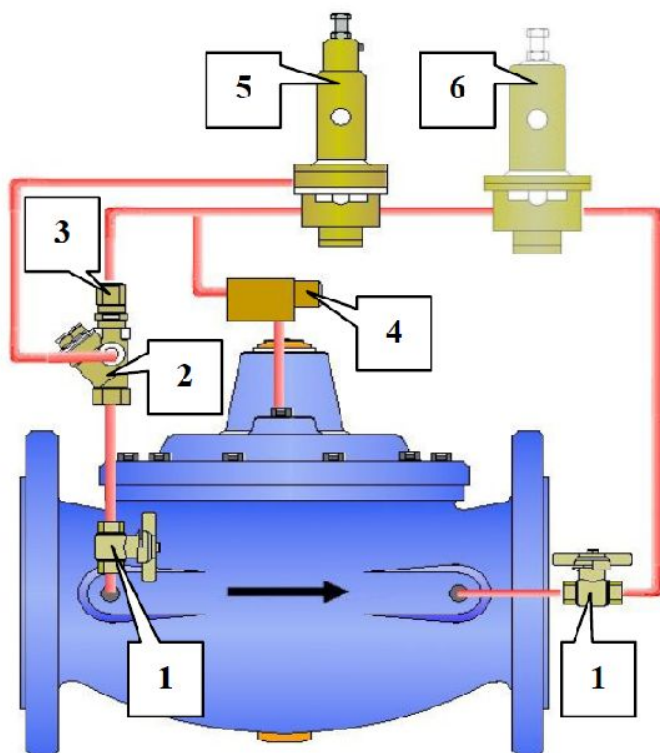

### ЧАСТИ

1 ШАРОВОЙ КРАН

2 ФИЛЬТР

3 КАЛИБРОВАННЫЙ НАКОНЕЧНИК

4 ИГОЛЬЧАТЫЙ КЛАПАН

5 ПИЛОТНЫЙ КЛАПАН ДЛЯ ПОДДЕРЖАНИЯ ДАВЛЕНИЯ

6 РЕДУЦИРУЮЩИЙ ПИЛОТНЫЙ КЛАПАН

**Функции:** Клапан редуцирует высокое давление на входе до постоянного на выходе. Регулируемый, по умолчанию открытый, пилотный Клапан (6) реагирует на изменения Давления ниже по течению, для

поддержания заданного давления на выходе. Если давление на входе упадет ниже заданного значения, контроль на себя берет пилотный клапан поддержания давления (5).

**Регулировка:** Регулировка давления на выходе производится с помощью винта на крышке пилотного клапана (6). Для того, что бы увеличить давление, необходимо повернуть его по часовой стрелке, и наоборот для того чтобы уменьшить давление Следует повернуть против часовой стрелки. Выполняйте данные указания, поворачивая винт на несколько градусов и ждите пока клапан не найдет новую точку равновесия.

Управляя винтом игельчатого клапана (4) возможно понижать (скручивать) и увеличивать (раскручивать) скорость работы клапана.

**Внимание:** все настройки должен производить квалифицированный персонал.

## АВТОМАТИЧЕСКИЙ МЕМБРАННЫЙ РЕГУЛИРУЮЩИЙ КЛАПАН

**PN 10/16 DN50-300 Art. M3200**  
**PN 10/16/25 DN50-800 Art. M2200**

**РЕДУКЦИОННЫЙ КЛАПАН ПОДДЕРЖИВАЮЩИЙ ДАВЛЕНИЕ „ДО СЕБЯ”,  
 ПРЕДОХРАНИТЕЛЬНЫЙ КЛАПАН**

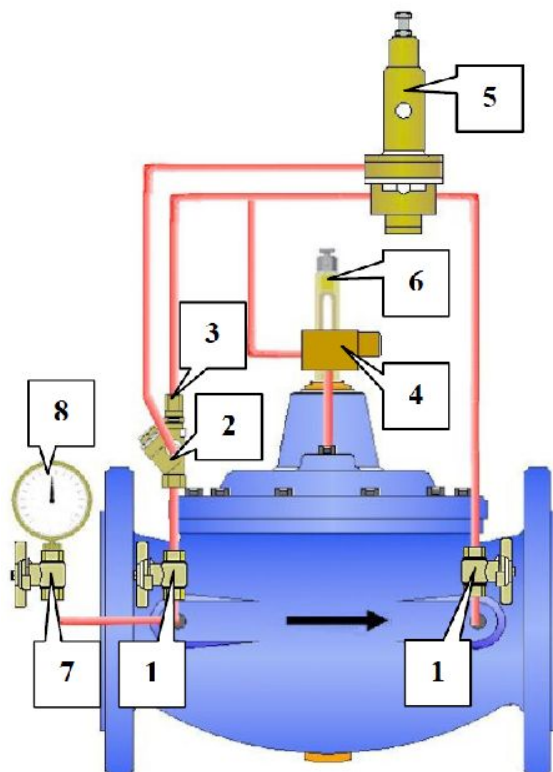

### ЧАСТИ

- |   |   |
|---|---|
| 1 | ШАРОВОЙ КРАН  |
| 2 | ФИЛЬТР  |
| 3 | КАЛИБРОВАННЫЙ НАКОНЕЧНИК                            |
| 4 | ИГОЛЬЧАТЫЙ КЛАПАН                                   |
| 5 | ПИЛОТНЫЙ КЛАПАН - РЕДУКЦИЯ/<br>ПОДДЕРЖАНИЕ ДАВЛЕНИЯ |
| 6 | ИНДИКАТОР ПОЛОЖЕНИЯ С<br>КРАНОМ МАЕВСКОГО           |
| 7 | 3-х ХОДОВОЙ КЛАПАН                                  |
| 8 | МАНОМЕТР  |

**Функции:** Клапан поддержания давления до себя, удерживает давление на входе, сбрасывая избыток. Клапан, установленный на распределительной линии, под-

держивает входное давление, не позволяя давлению падать ниже необходимой отметки.

**Регулировка:** Давление перед клапаном может регулироваться с помощью винта на крышке клапана (5). Для того, что бы увеличить давление, необходимо повернуть его По часовой стрелке, и наоборот для того что бы уменьшить давление следует Повернуть против часовой стрелки.

Выполняйте данные указания, поворачивая винт на несколько градусов и ждите пока Клапан не найдет новую точку равновесия.

Управляя винтом игельчатого клапана (4) возможно понижать (скручивать) и Увеличивать (раскручивать) скорость работы клапана.

**Внимание:** слишком быстрое закрытие клапана может быть опасным и привести к неконтролируемым колебаниям.



## АВТОМАТИЧЕСКИЙ МЕМБРАННЫЙ РЕГУЛИРУЮЩИЙ КЛАПАН

**PN 10/16 DN50-300 Art. M3400**  
**PN 10/16/25 DN50-800 Art. M2400**

### КЛАПАН РЕГУЛИРУЮЩИЙ РАСХОД

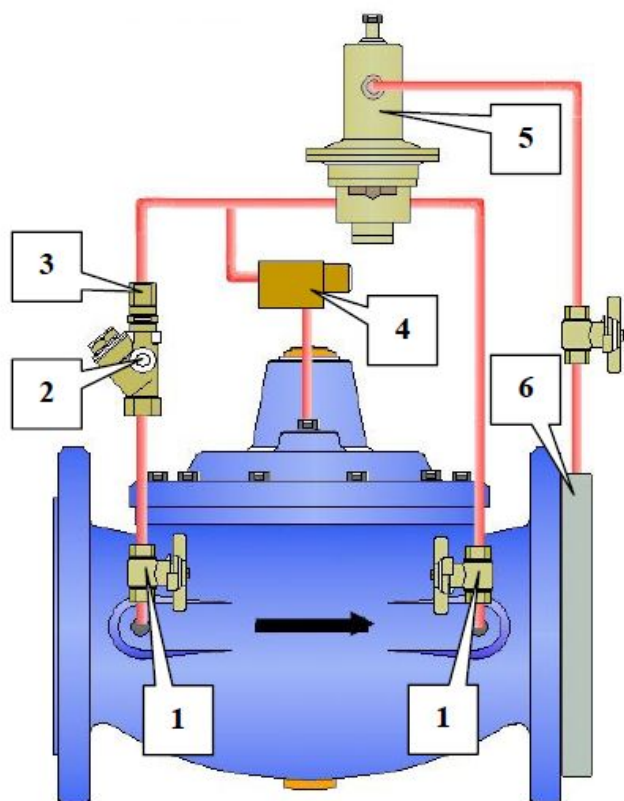

#### ЧАСТИ

- |   |                          |
|---|--------------------------|
| 1 | КРАН ШАРОВОЙ             |
| 2 | ФИЛЬТР                   |
| 3 | КАЛИБРОВАННЫЙ НАКОНЕЧНИК |
| 4 | ИГОЛЬЧАТЫЙ КЛАПАН        |
| 5 | ПИЛОТНЫЙ КЛАПАН          |
| 6 | ИЗМЕРИТЕЛЬНАЯ ШАЙБА      |

**Функции:** Клапан поддержания постоянного расхода, вне зависимости от колебаний давления до или после клапана. Клапан пилот прямого действия с пружинной

нагрузкой предназначен для регулирования потока. Измерительная шайба с тонкой Кромкой, устанавливается перед выходным фланцем, используется для создания сигнала разности давления, с помощью которого управляющий дифференциальный клапан осуществляет управление.

**Регулировка:** С помощью винта на клапане пилоте (5) можно регулировать скорость потока. Поверните его по часовой стрелке, чтобы увеличить скорость потока, и Наоборот против часовой стрелки, чтобы уменьшить. На заводе калибруют отверстия В соответствии с характеристиками скорости потока/диапазона: стандартный размер Соответствует скорости жидкости между 1 и 2,5м/с. Другой диапазон возможен по заказу. Данные инструкции могут быть выполнены с помощью электрического силового привода. (Не изображен на схеме, поскольку не является обязательным). Управляя винтом игольчатого клапана (4) возможно понижать (скручивать) и увеличивать (раскручивать) скорость работы клапана.

**Внимание:** слишком быстрое закрытие клапана может быть опасным и привести к неконтролируемым колебаниям.





