

Тема: Капитальный ремонт ходовой части автомобиля Nissan Almera

Цель: создание технической карты по ремонту ходовой части автомобиля Nissan Almera.

Краткие характеристики автомобиля

- Объем двигателя, куб. см, 1392
- Мощность, л.с./кВт/об мин, 75/55/6000
- Крутящий момент, Нм/об мин, 116/4000
- Тип КПП, механика 5 ст.
- Тип привода, передний
- -Разгон до 100км/час, с, 12,8
- -Клиренс, мм, 140



Передняя подвеска

- 1 — хомут крепления и подушка стабилизатора поперечной устойчивости;
- 2 — штанга стабилизатора поперечной устойчивости;
- 3 — наружный шарнир вала привода колеса;
- 4 — амортизатор;
- 5 — нижняя опора пружины;
- 6 — пружина;
- 7 — гайка штока амортизатора;
- 8 — гайка крепления стойки подвески к кузову;
- 9 — подкладка;
- 10 — фланец крепления стойки подвески к кузову;
- 11 — буфер хода сжатия;
- 12 — верхняя тарелка пружины;
- 13 — верхняя опора пружины;
- 14 — защитный чехол;
- 15 — поворотный кулак;

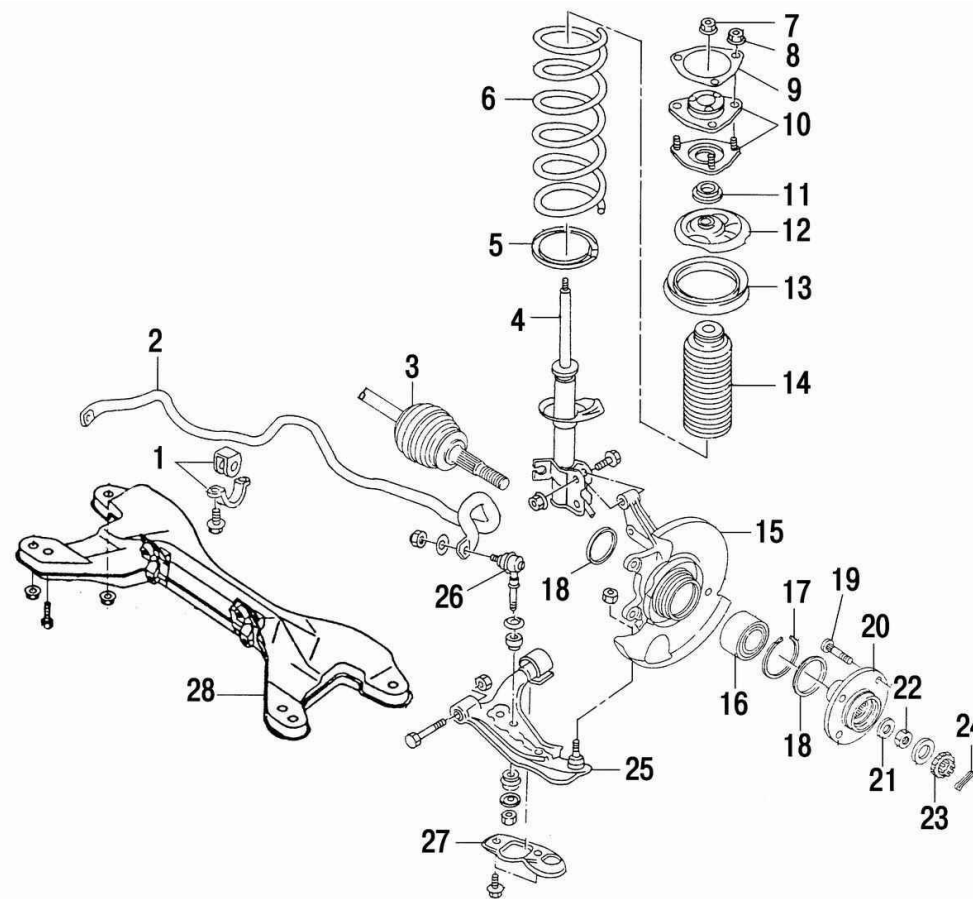

Задняя подвеска

- 1 — поперечная балка;
- 2 — гайка штока амортизатора;
- 3 — втулка;
- 4 — подкладка верхней опоры;
- 5 — верхняя опора амортизатора;
- 6 — верхняя опорная чашка пружины;
- 7 — буфер хода сжатия;
- 8 — защитный чехол;
- 9 — пружина подвески;
- 10 — амортизатор;
- 11 — тормозной щит;
- 12 — ступица;
- 13 — шайба;
- 14 — гайка крепления ступицы;
- 15 — шплинт;
- 16 — реактивная тяга;

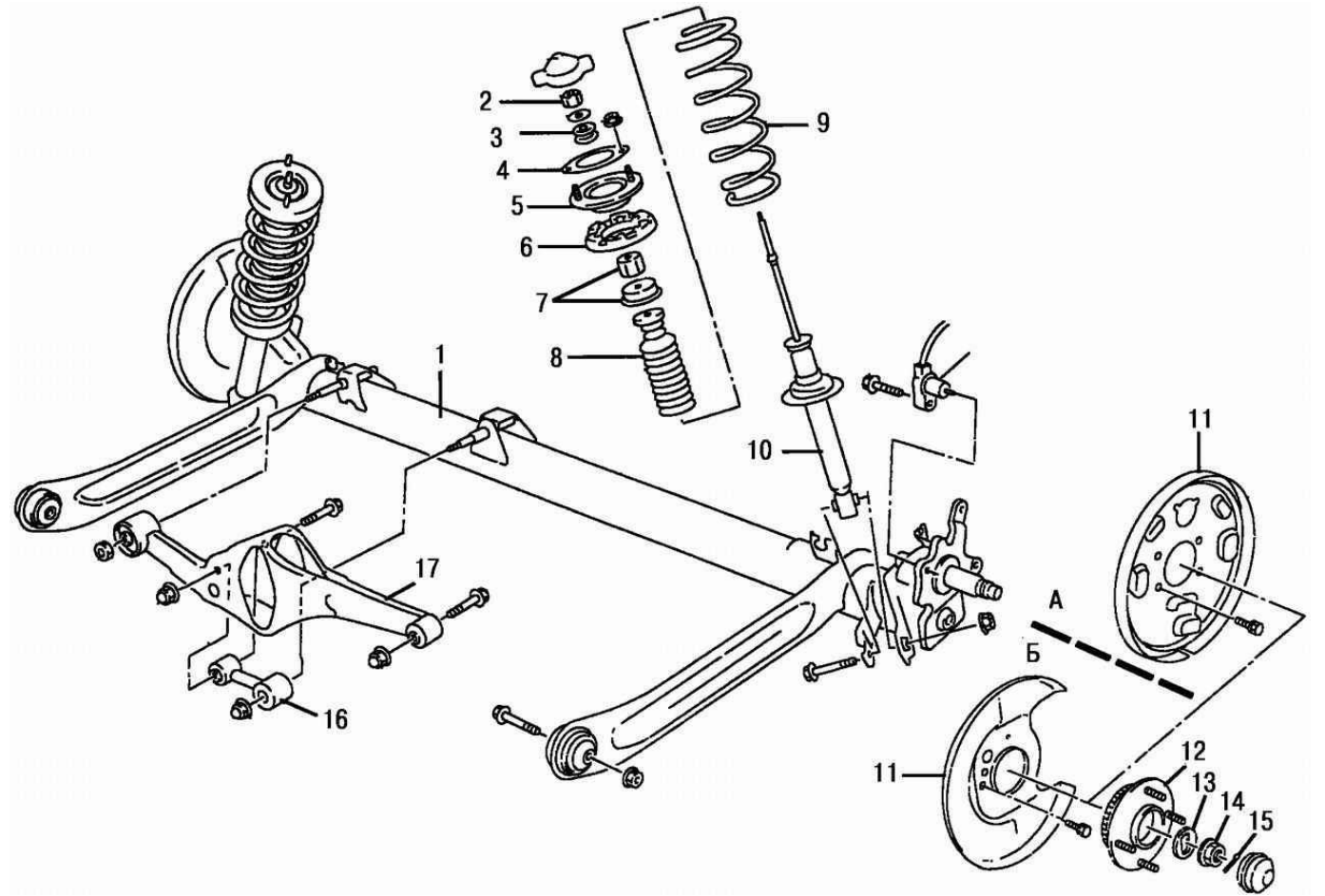

Замена ступицы заднего колеса

Ступица — неразборный узел, поэтому для замены подшипника следует заменить ступицу в сборе.

- 1 — гайка крепления ступицы;
- 2 — шплинт

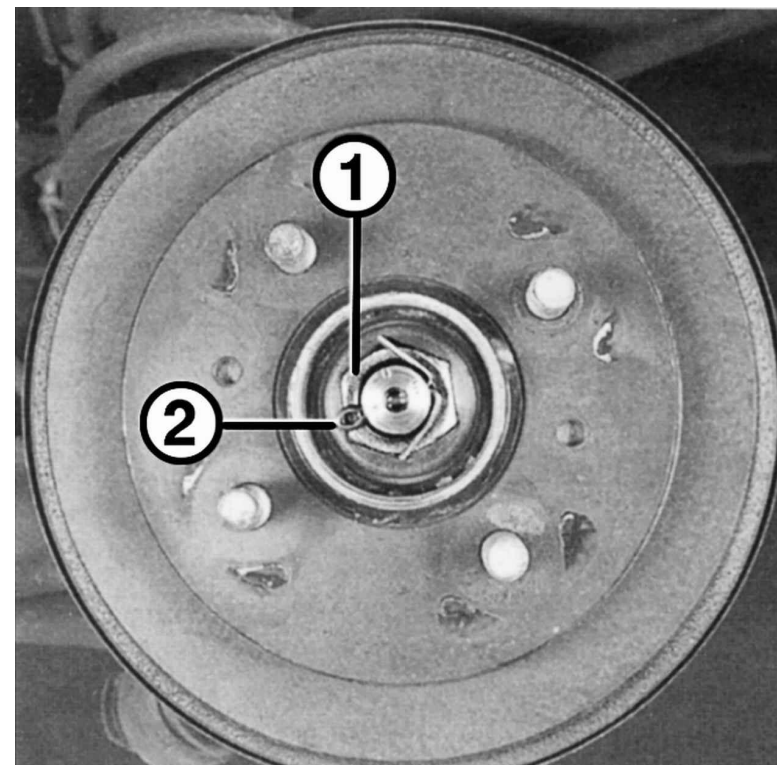

- Поднимите заднюю часть автомобиля, поставьте ее на подставки и снимите колесо с нужной стороны. В зависимости от комплектации снимите тормозной барабан или направляющую тормозных колодок и тормозной диск. Снимите защитный колпачок ступицы и выньте шплинт 2 гайки 1 ступицы. Отверните гайку. Снимите ступицу заднего колеса.
- Установку ступицы проводите в порядке, обратном снятию, с учетом следующего.
- Проверьте поверхность ступицы, состояние резьбовой части.
- Замените шплинт.
- Перед установкой колпачка заполните его смазкой.
- Осевой зазор ступицы, проверенный индикатором, должен составлять не более
- 0,05 мм.

Заключение

- В результате работы над моим курсовым проектом я разработал технологическую карту, которую можно использовать для капитального ремонта ходовой части автомобиля Nissan Almera.