

Обработка деталей на оборудовании с ЧПУ

Особенность
технологической
подготовки производства
для оборудования с ЧПУ

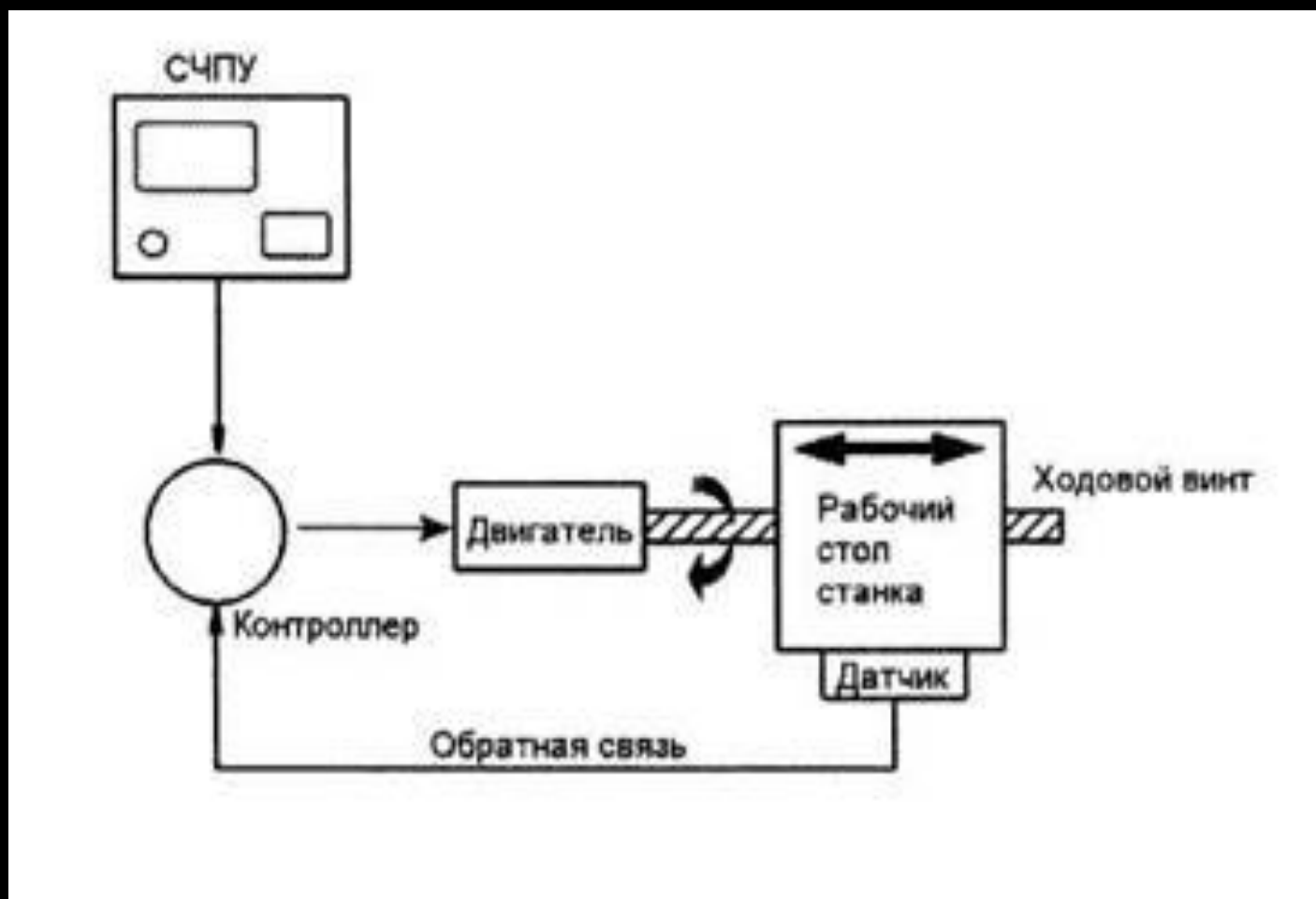

Подсистема обратной связи



Токарный станок с ЧПУ



Рис. 2. Токарный станок с ЧПУ:

1, 2 — револьверные головки

Резцовый блок с цилиндрическим хвостовиком

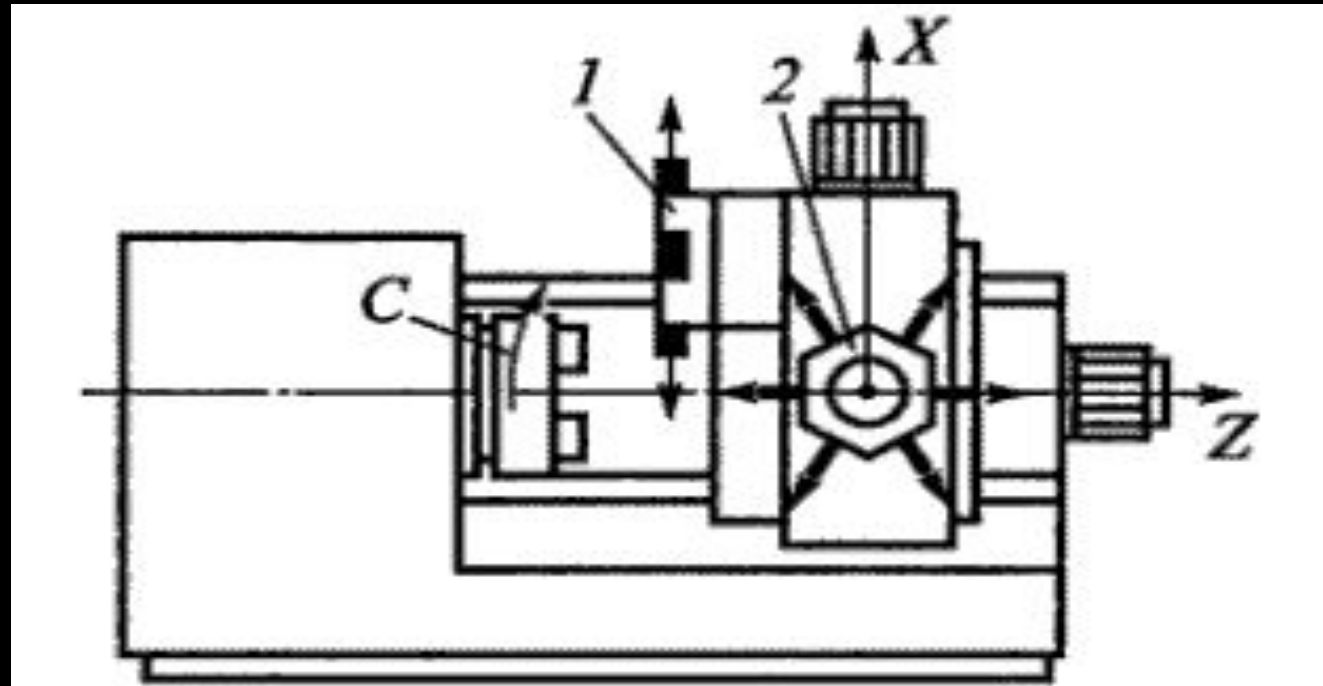

Рис. 3. Резцовый блок с цилиндрическим хвостовиком:

1 — корпус; 2 — подкладка; 3 — прижимная планка; 4 — сопло; 5 — винты; 6 — хвостовик





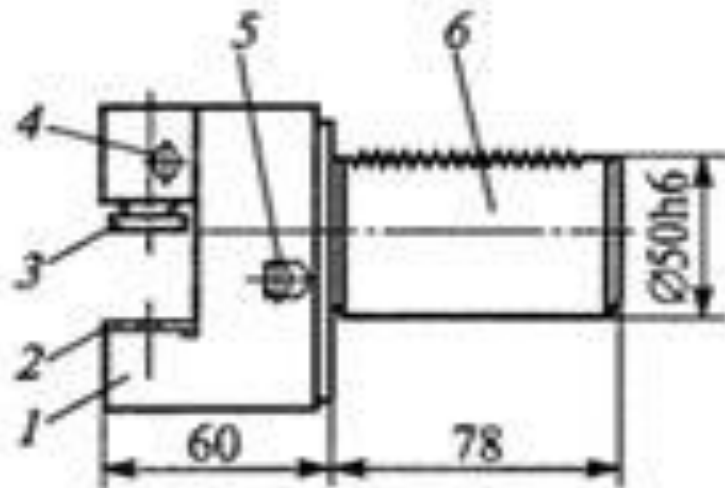
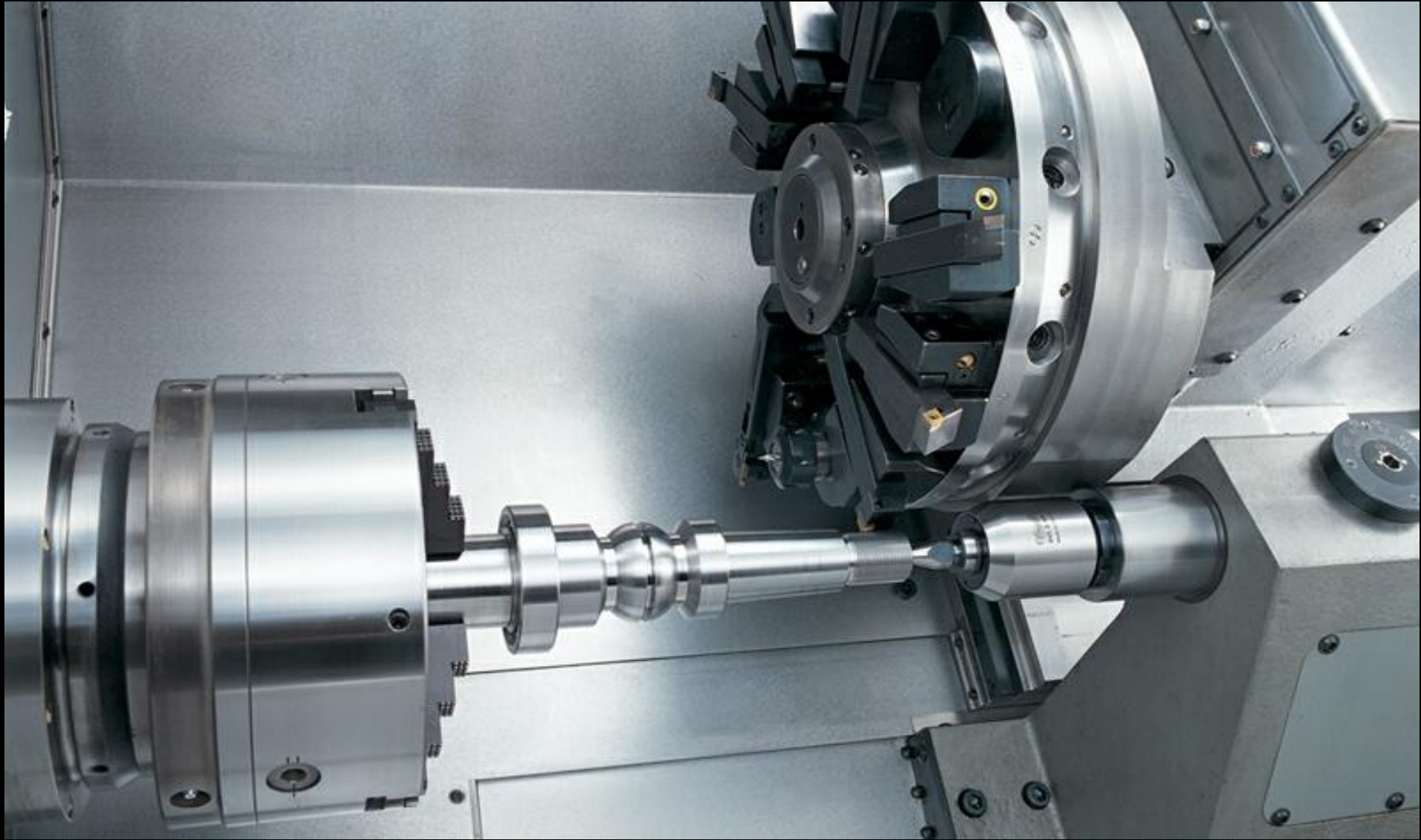
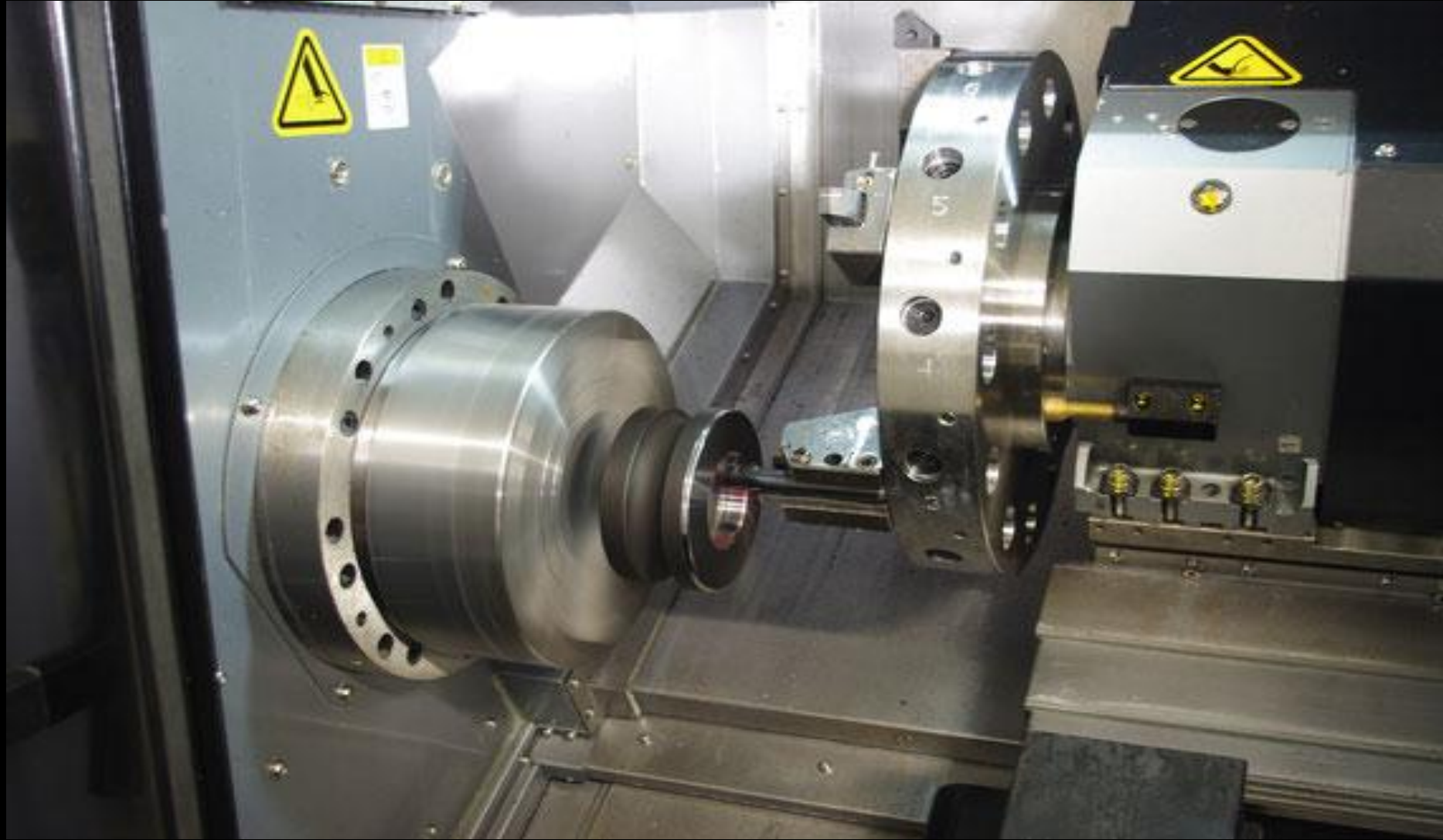
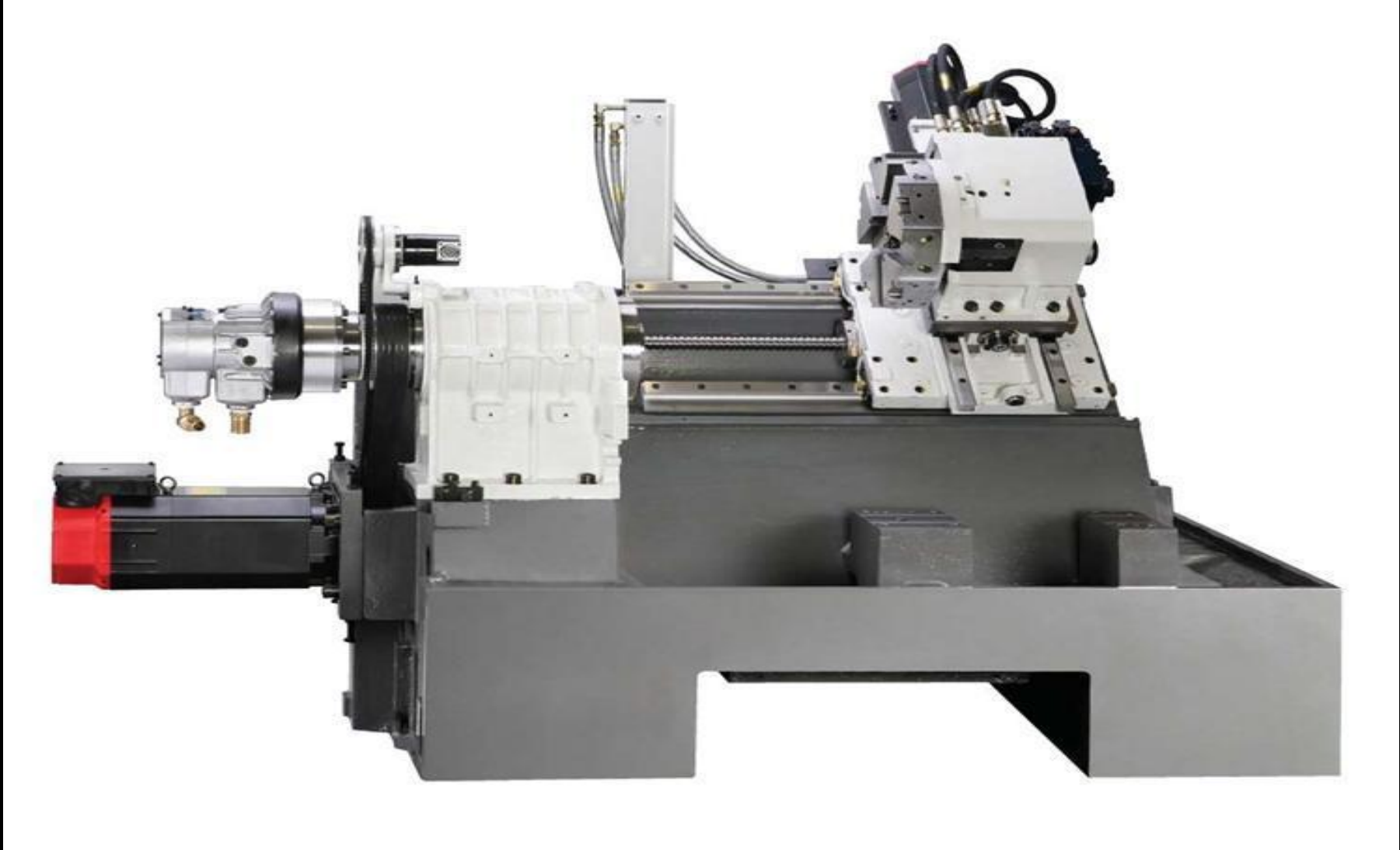

Обработка деталей на оборудовании с ЧПУ

Особенность
технологической
подготовки производства
для оборудования с ЧПУ