

Эволюция условного рефлекса

Преимущество условного рефлекса

- На базе одного безусловного рефлекса образуется большое количество условных, что делает поведение животных разнообразным и динамичным.
- Слюноотделение у собаки возможно не только на поедаемую пищу, но и на все многочисленные сигналы, которые сопровождают акт кормления.
- Поэтому в эволюции общая доля условных рефлексов в поведении растет и становится у позвоночных животных основой их поведения

ФОРМЫ НАУЧЕНИЯ:

- Не сигнальная
- Сигнальная (условный рефлекс)
- Когнитивная (на основе высших психических функций)

Типы нервной системы: (А) сетчатая (гидра), (Б) узловая (насекомое), (В) трубчатая (лягушка).

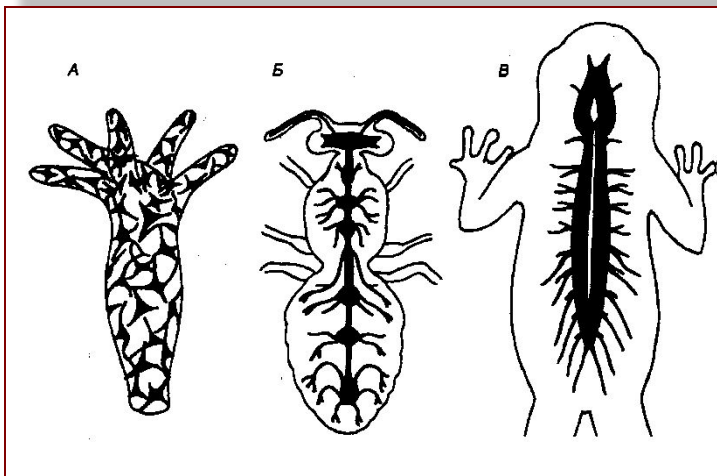

Увеличение площади ассоциативных областей коры больших полушарий на разных этапах эволюции

ЭВОЛЮЦИИ

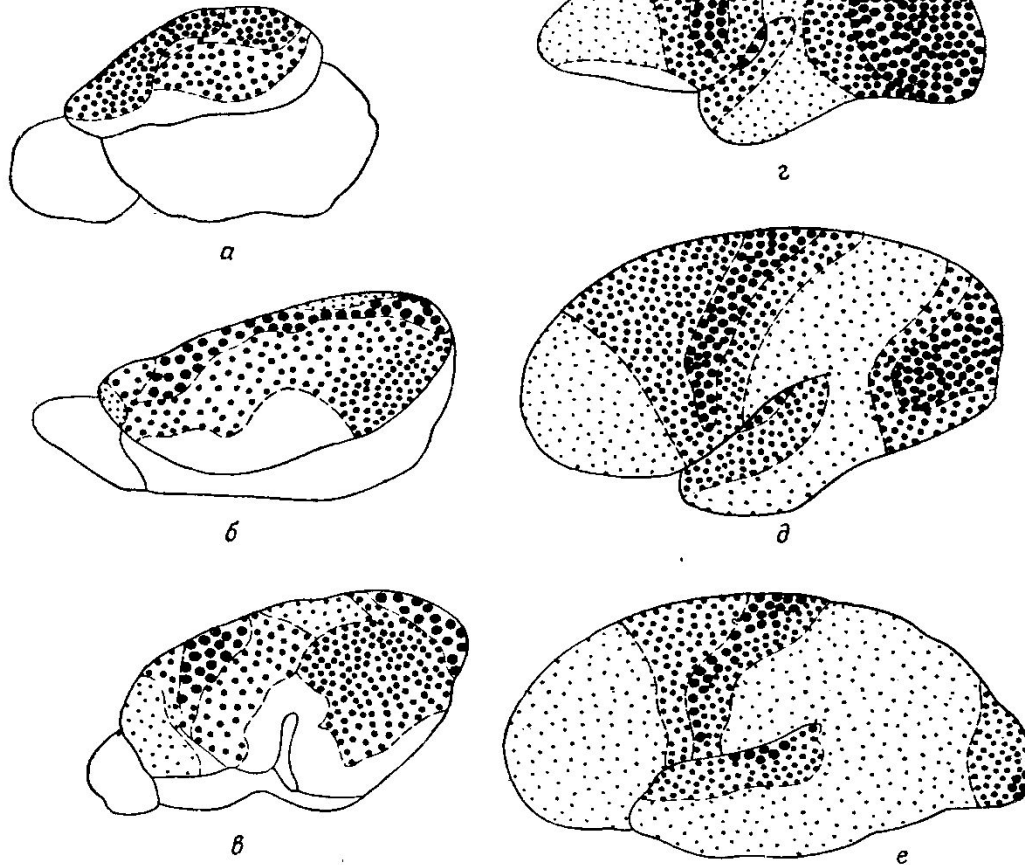

Ассоциативные области обозначены мелкими точками); а - мозг ежа, б - мозг крысы, в - мозг собаки, г - мозг нижней обезьяны, д - мозг высшей обезьяны, е – мозг человека.

Эволюция мозга млекопитающих



Не сигнальная форма научения

- Сенситизация (суммационный рефлекс)
- Адаптация





Тун Protozoa Амѡба



1. До раздражения

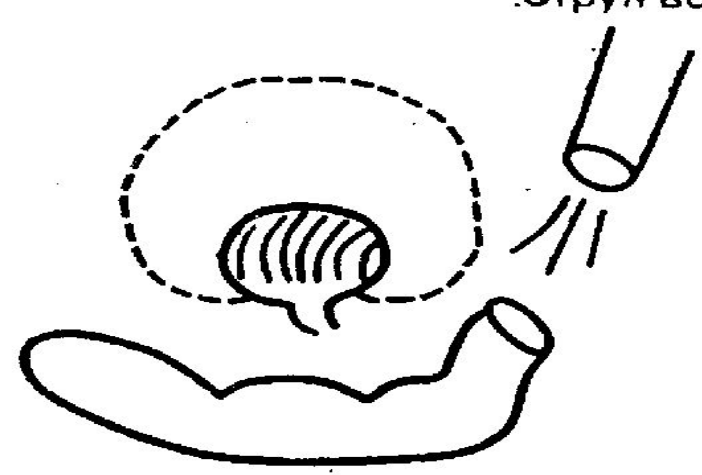

2. После первого раздражения

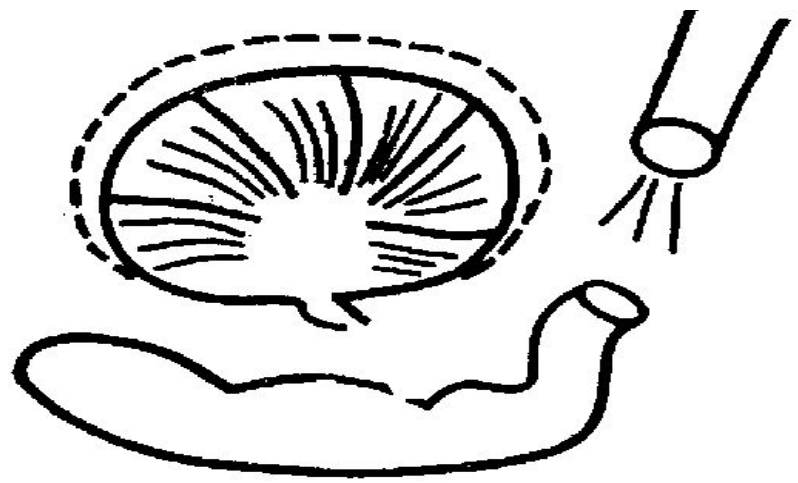

3. После привыкания

Адаптация у аплизии



У дождевого червя уже можно выработать самые простые условные рефлексy

Сигнальная форма научения
(происходит образование временной
связи)

Условный рефлекс

- Классическое обусловливание
- Инструментальное обусловливание

Свойства условного рефлекса:

- 1. Прочность** - условные рефлексy практически сохраняются на всю жизнь, хотя и могут быть заторможены.
- 2. Способность к самопроизвольному восстановлению после угасания.** Например, у собаки выработан условный пищевой рефлекс на свет лампочки. Если перестать подкреплять свет едой, то через определенное время условный рефлекс угасает, то есть свет перестанет вызывать у собаки условное слюноотделение. Однако, если через несколько часов или на следующий день перед собакой включить лампочку, то вновь появится условный рефлекс слюноотделения. Это и есть самовосстановление условных рефлексов.
- 3. Сигнальность условного раздражителя.** Суть ее в том, что если условный рефлекс вырабатывается, например, на свет, то именно свет приобретает сигнальное значение.

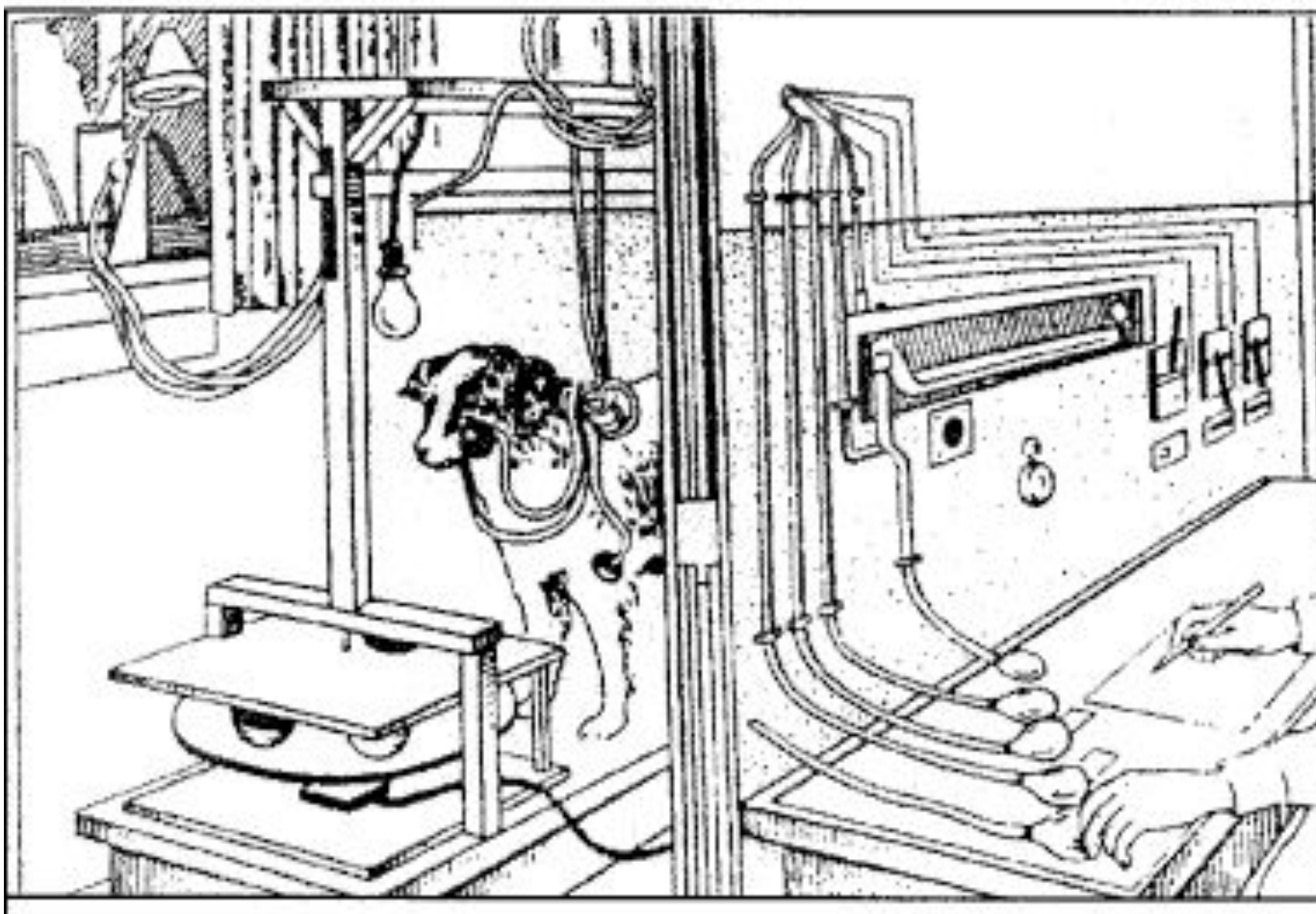

Правила образования условных рефлексов:

1. Необходимо совпадение во времени (сочетание) какого-либо индифферентного раздражителя (условного) с раздражителем, вызывающим соответствующий безусловный рефлекс (безусловный раздражитель).

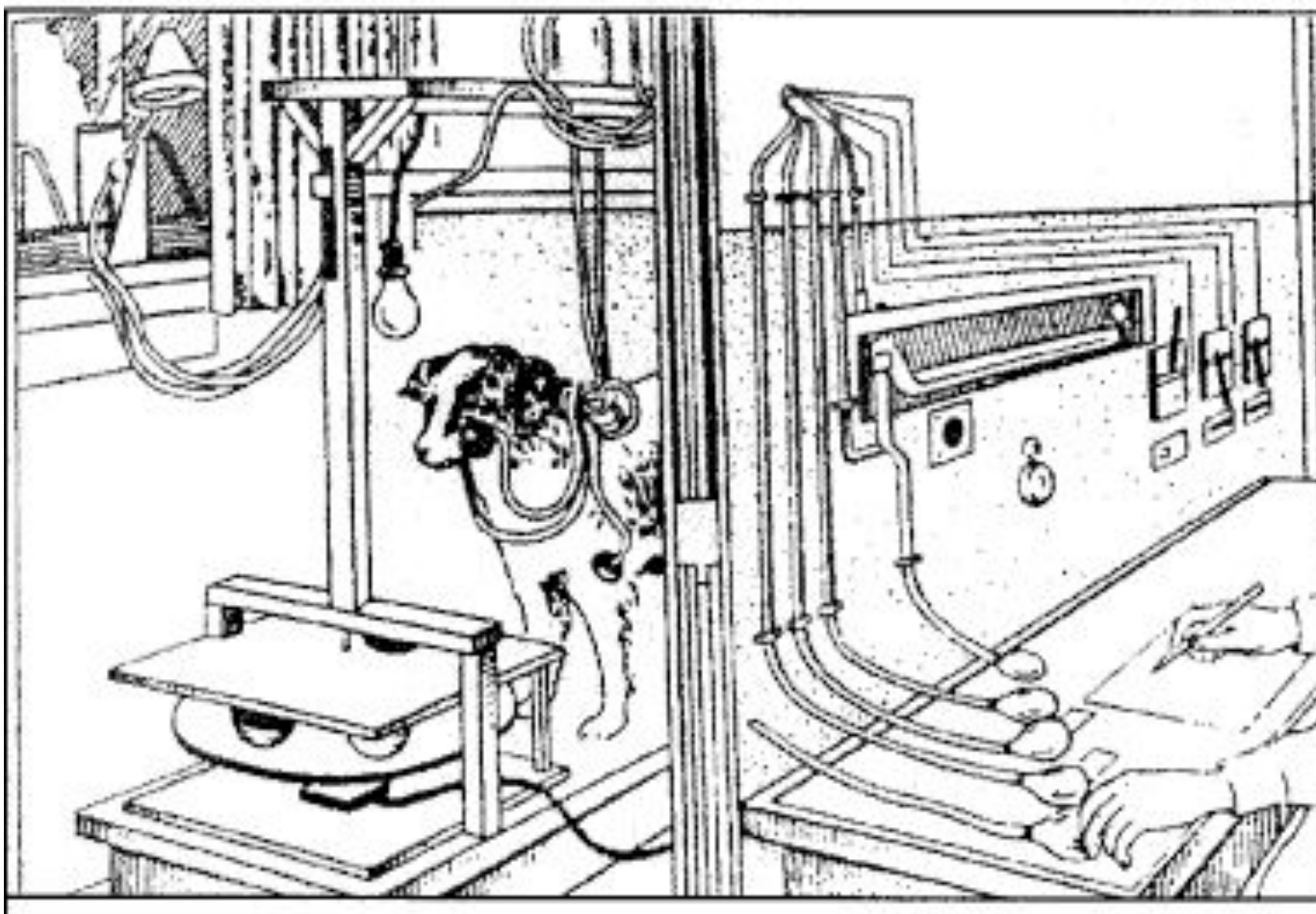

Правила образования условных рефлексов:

- 2. Необходимо, чтобы действие условного раздражителя несколько предшествовало действию безусловного.**
- 3. Условный раздражитель должен быть физиологически более слабым по сравнению с безусловным раздражителем и возможно более индифферентным, т.е. не вызывающим значительной реакции.**

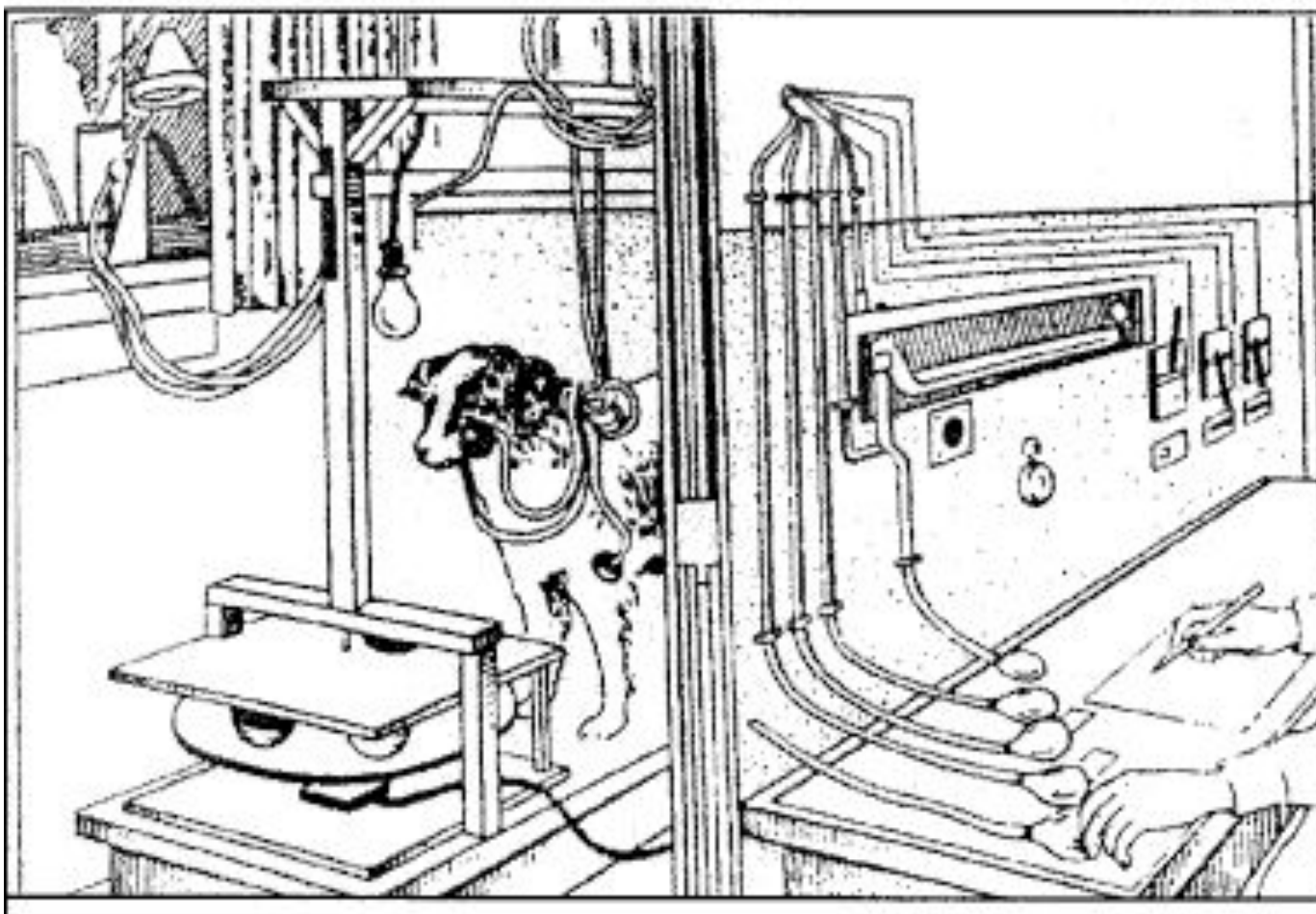

Правила образования условных рефлексов:

- 4. Для образования условного рефлекса необходимо нормальное, деятельное состояние головного мозга.**
- 5. Во время образования рефлекса должны быть исключены другие виды деятельности как ответной реакции на посторонние раздражения.**

Стадии условного рефлекса

- Генерализация
- Концентрация
- Стабилизация

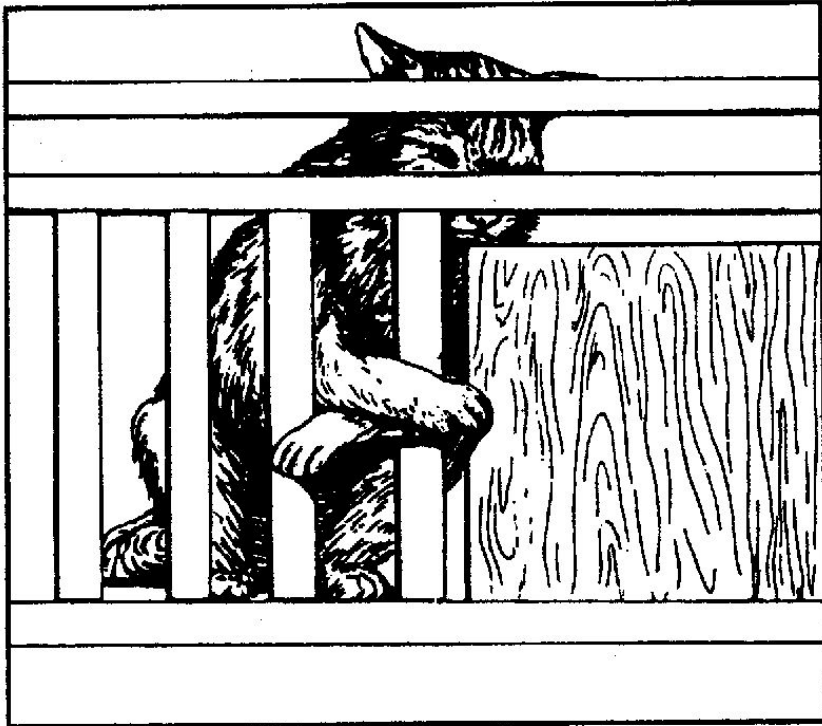

**Инструментальное
обусловливание (научение
методом проб и ошибок)**

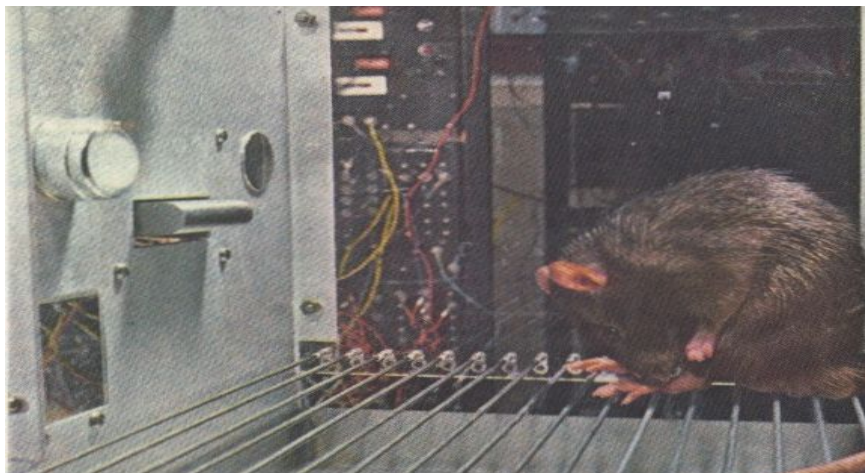

Научение методом проб и ошибок





Дрессировка

Этапы дрессировки:

- 1. Наталкивание**
- 2. Отработка**
- 3. Упрочение**





Дрессировка

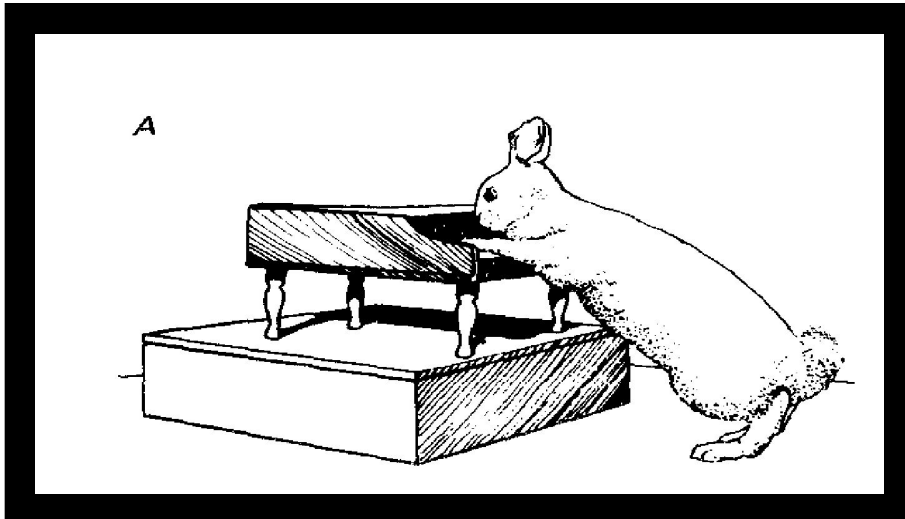

**Дрессировка
рассчитана на
движения, которые
есть у животных в
природе**

Научение на основе высших психических процессов

- Латентное научение
- Образное научение
- Имитация (подражание)
- Инсайт - научение

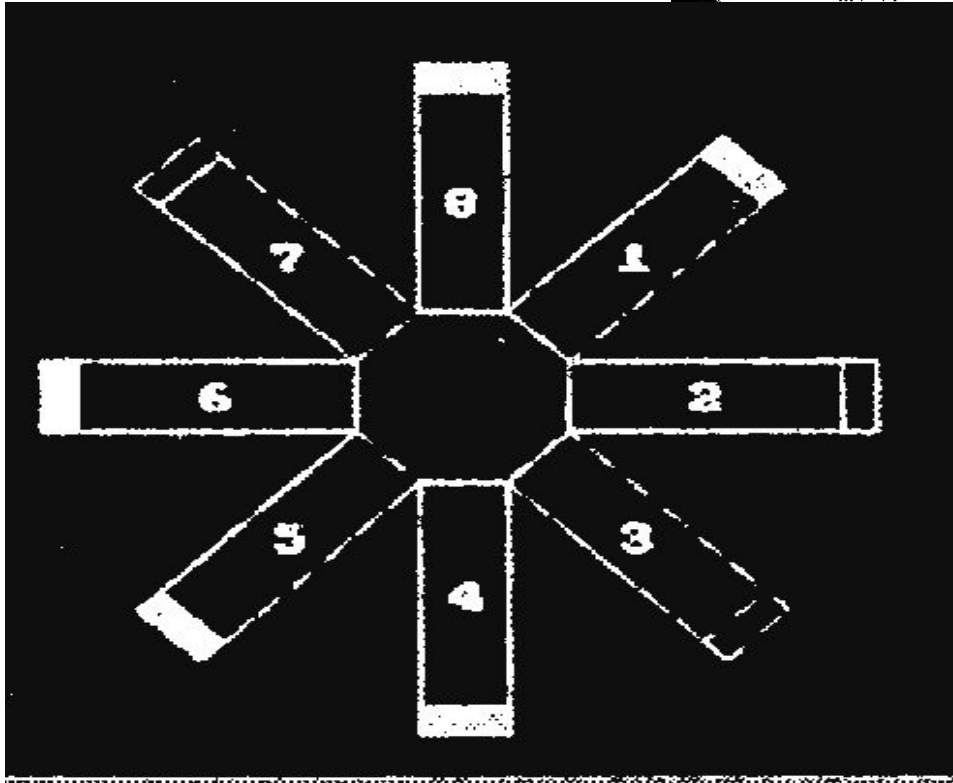
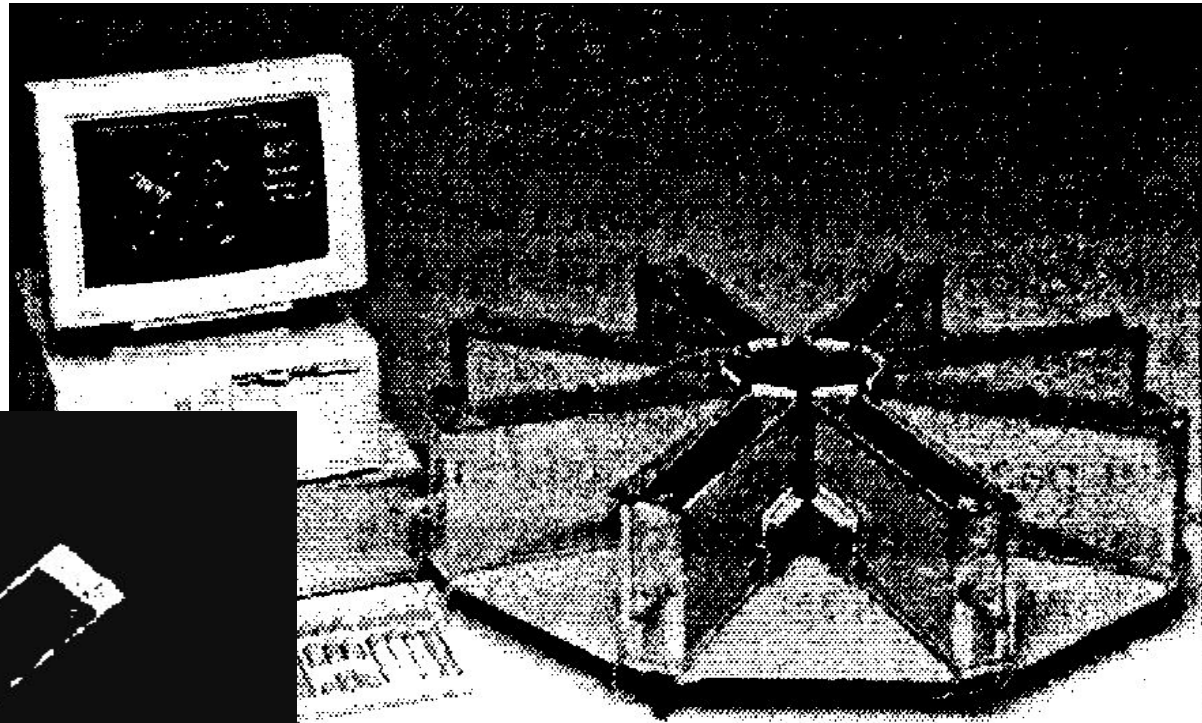

Лабиринт



**Образная память помогает ориентироваться
птицам**



Ученые пришли к выводу, что у птиц, выстроенных правильным клином и имеющих возможность чаще парить, пульс становится реже. Экономия энергии чрезвычайно важна для птиц, совершающих перелеты в тысячи километров.

Как и многие другие крупные птицы, пеликаны непременно летают клинообразной эскадрилей, вздымая и опуская крылья в такт с вожаком. 3 Национального научно-исследовательского центра в Вильер-ан-Буа укрепили на спине каждого пеликана миниатюрный датчик, считающий пульс.

Пеликаны были не дикие, а дрессированные: их приучили летать за небольшим самолетом либо за моторной лодкой. Именно это и позволило ученым внимательно изучить полет птиц.

Оказалось, что в правильном строю сердца у птиц бьются медленнее, чем когда они летают поодиночке. Кроме того, птицы, летящие клином, чаще парят, чем тоже экономят силы.

Руководитель исследовательской группы Анри Вимерскирх сказал: "Раньше считалось, что каждая птица в строю клином получает некоторое преимущество благодаря восходящим потокам воздуха, создаваемым соседом, который находится на полкорпуса впереди. Сейчас ясно, что все дело в другом: в строю птицам удобнее парить..." Есть и другой момент: полет клином облегчает общение между птицами во время полета.





И.С. Бериташвили

ИМИТАЦИЯ

= подражание

Имитация (подражательное поведение) – обеспечивает передачу опыта от одного поколения к другому и лежит в основе «сигнальной наследственности»

В результате имитации животное выполняет действия путем непосредственного наблюдения за действиями других животных своего вида.

В результате имитации формируется видоспецифическое поведение, приобретаются сложные инструментальные рефлексy

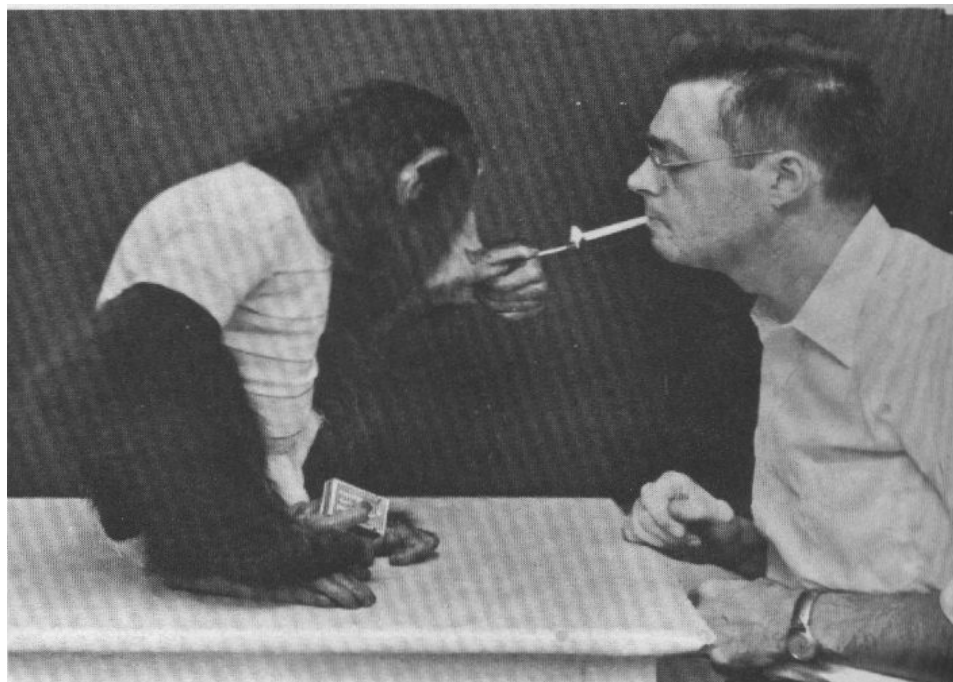

Иммитация и обучение



Обучение на основе подражания



Имитация

- 1. Научение молодежи
- 2. Игровая деятельность
- 3. Стадное, или стайное, поведение
- 4. Подражание не внутривидное, но внутривидное
- 5. Межвидовое подражание



Инсайд- Научение

ПРЕДПОСЫЛКИ МЫШЛЕНИЯ И СОЗНАНИЯ

Элементарная рассудочная деятельность



Леонид Викторович
Крушинский

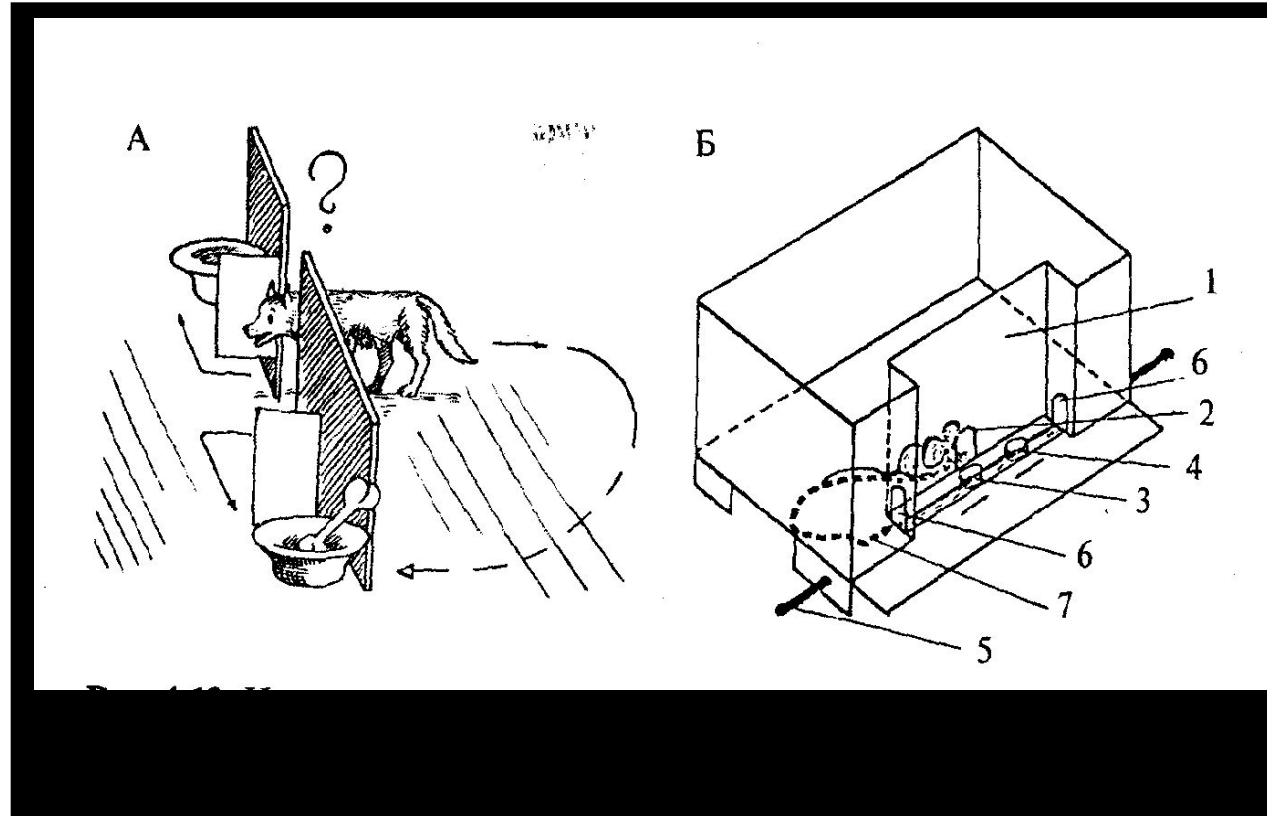

Элементарная рассудочная деятельность



Рис. 2. Схема опыта с голубем



Рис. 3. Схема опыта с петухом

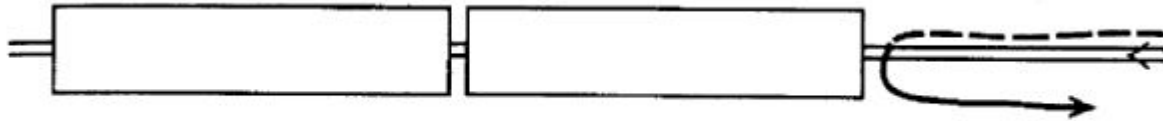

Рис. 4. Схема опыта с сорокой

Элементарная рассудочная деятельность

А

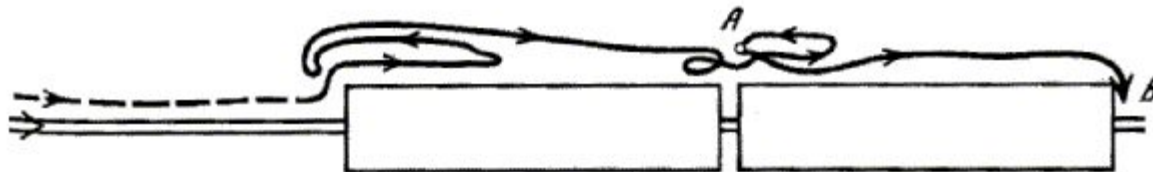
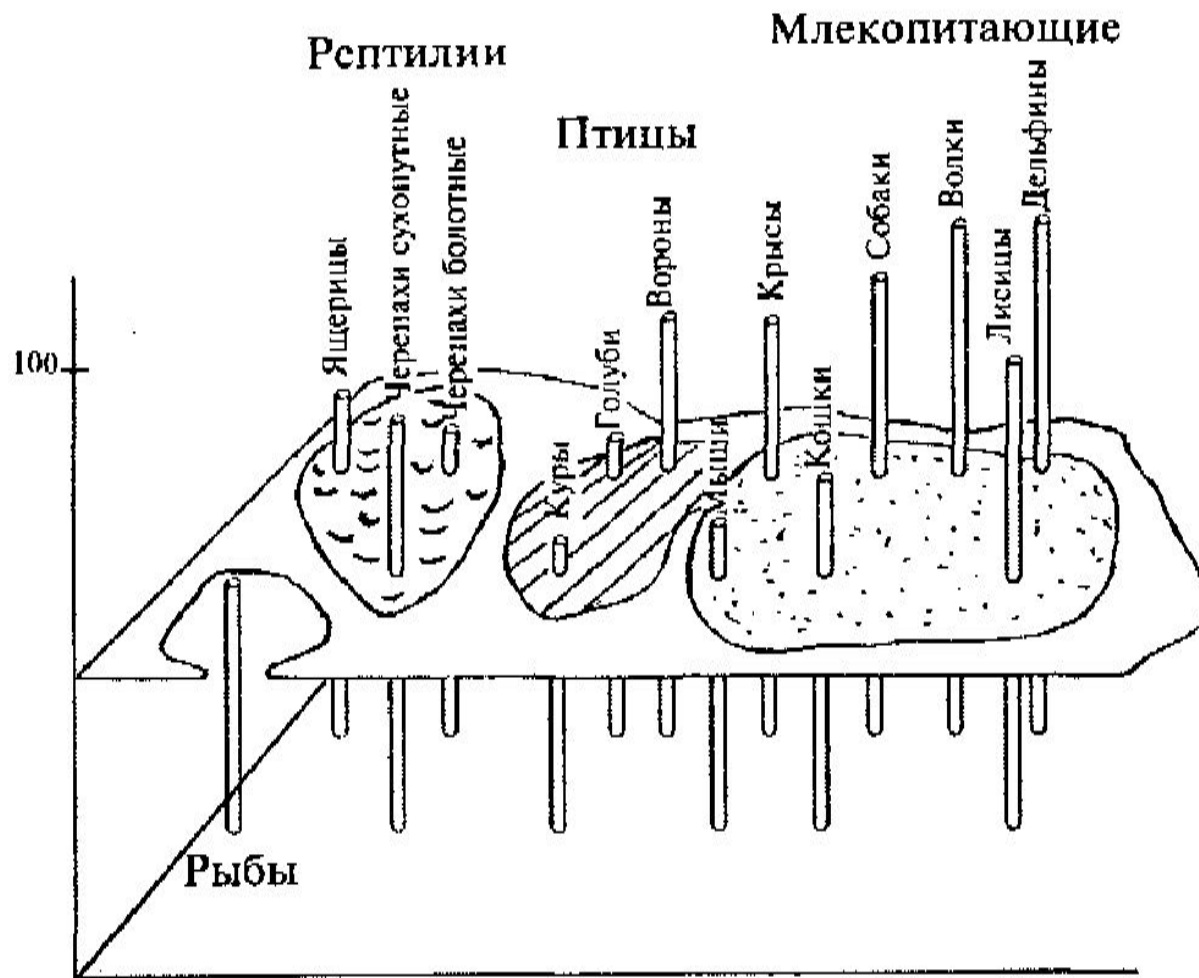

Эволюция мозга млекопитающих



Язык- посредник

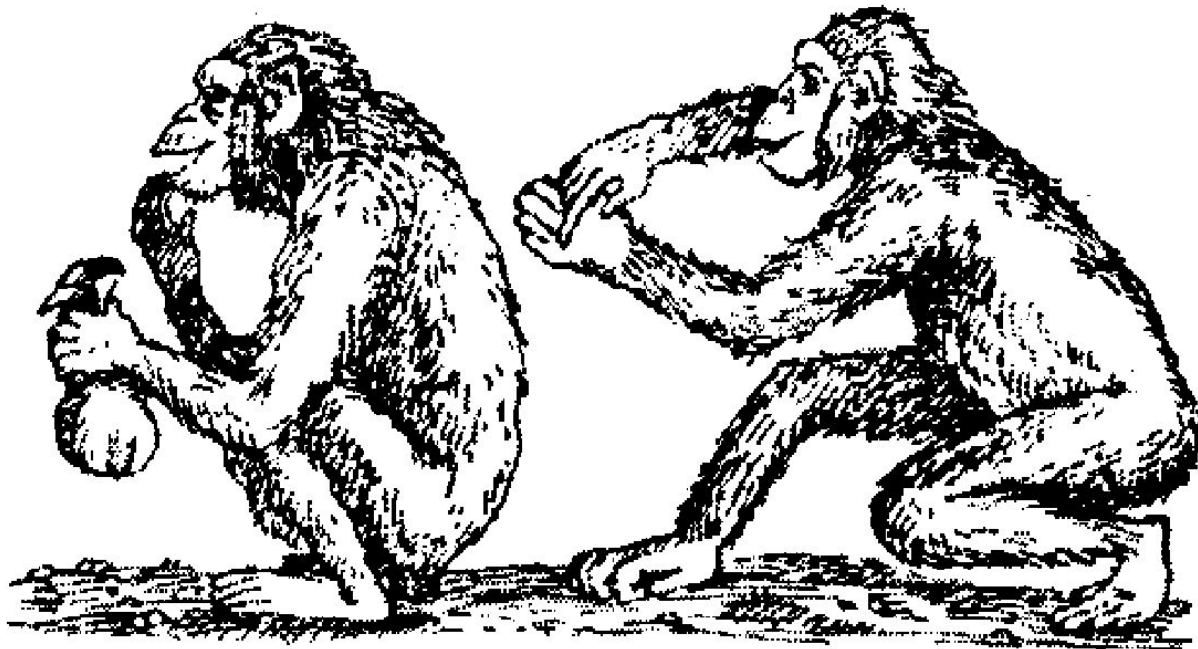

Обнаружено, что ДНК Человека Разумного и этой отсталой обезьяны на 99,4% идентичны.

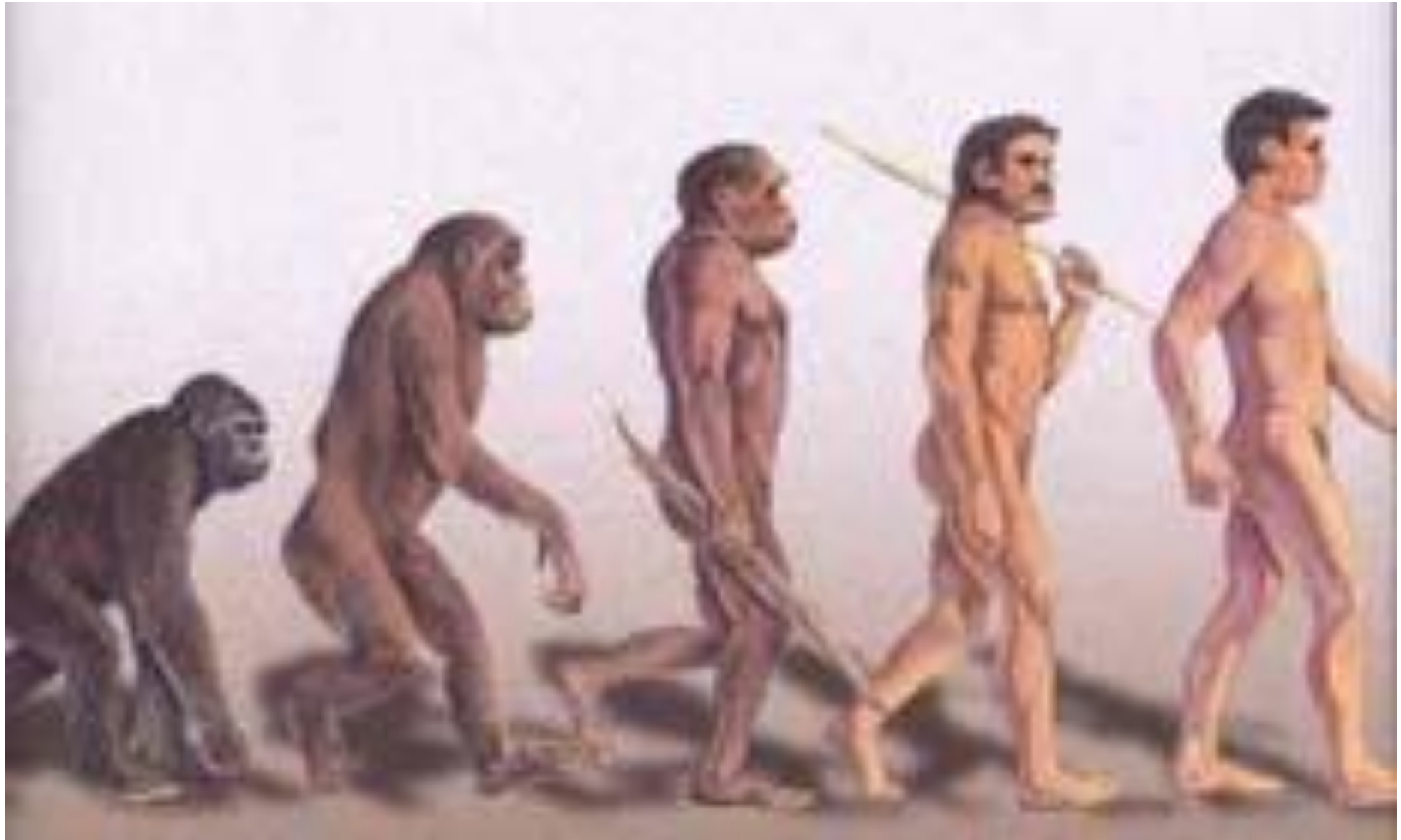

Вторая сигнальная система

- **Вербальное мышление**
- **Речь**
- **Сознание**