

Лекция 2.
Механические испытания материалов.

1. Испытание на растяжение (ГОСТ 1497-84)

Прочность – свойство материалов в определённых условиях и пределах, не разрушаясь, воспринимать те или иные внешние воздействия.

Упругость – свойство тела восстанавливать свою форму и объём после прекращения действия внешних сил или других причин (например, нагревания), вызвавших деформацию тела.

Пластичность – свойство твёрдых тел необратимо деформироваться (т.е. изменять форму и размеры) под действием механических нагрузок.

1. Испытание на растяжение (ГОСТ 1497-84)

Схемы цилиндрического образца на различных стадиях растяжения

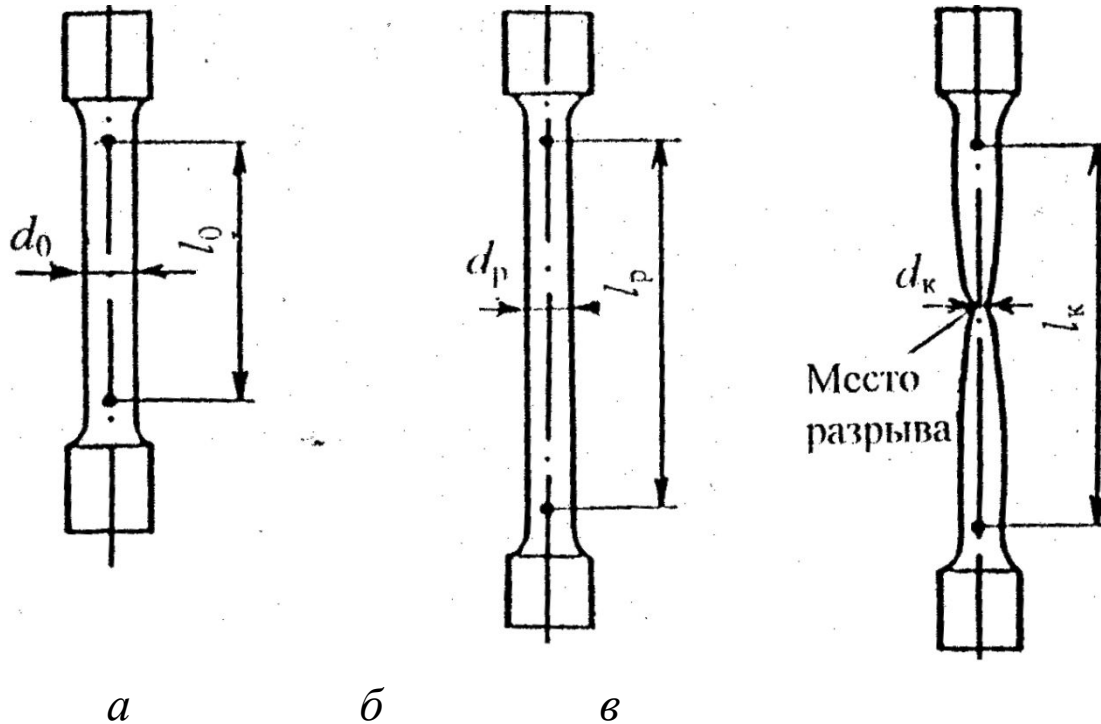

- а* – образец до испытания (l_0 и d_0 — начальные расчетные длина и диаметр);
б – образец, растянутый до максимальной нагрузки;
в – образец после разрыва (l_k – конечная расчетная длина; d_k – минимальный диаметр в месте разрыва)

1. Испытание на растяжение (ГОСТ 1497-84)

Схема машины для испытания на растяжение

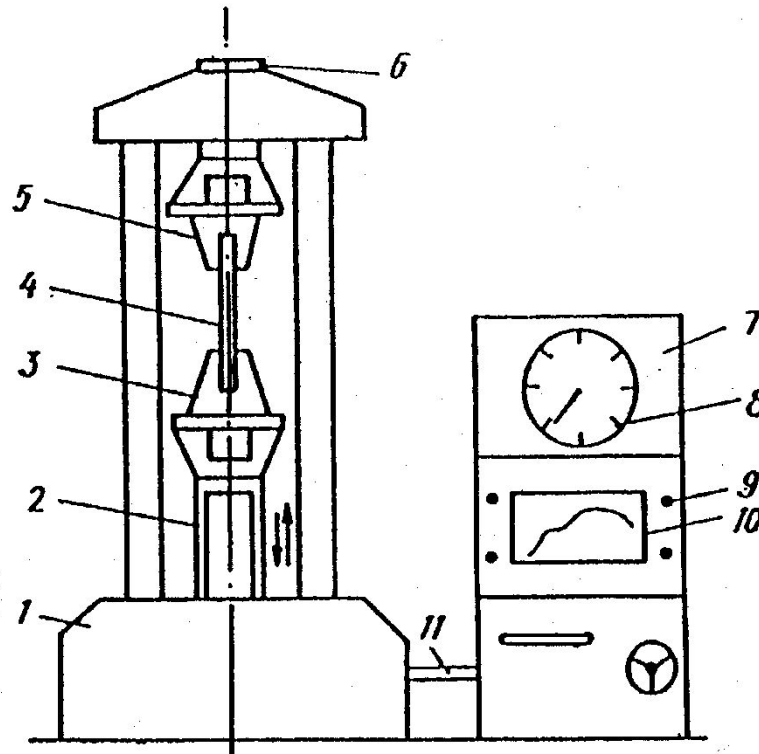

1 – основание; 2 – винт грузовой; 3 – нижний захват (активный); 4 – образец; 5 – верхний захват (пассивный); 6 – силоизмерительный датчик; 7 – пульт управления с электроприводной аппаратурой; 8 – индикатор нагрузок; 9 – рукоятки управления; 10 – диаграммный механизм; 11 – кабель

1. Испытание на растяжение (ГОСТ 1497-84)

Образцы для испытаний растяжением до и после испытаний

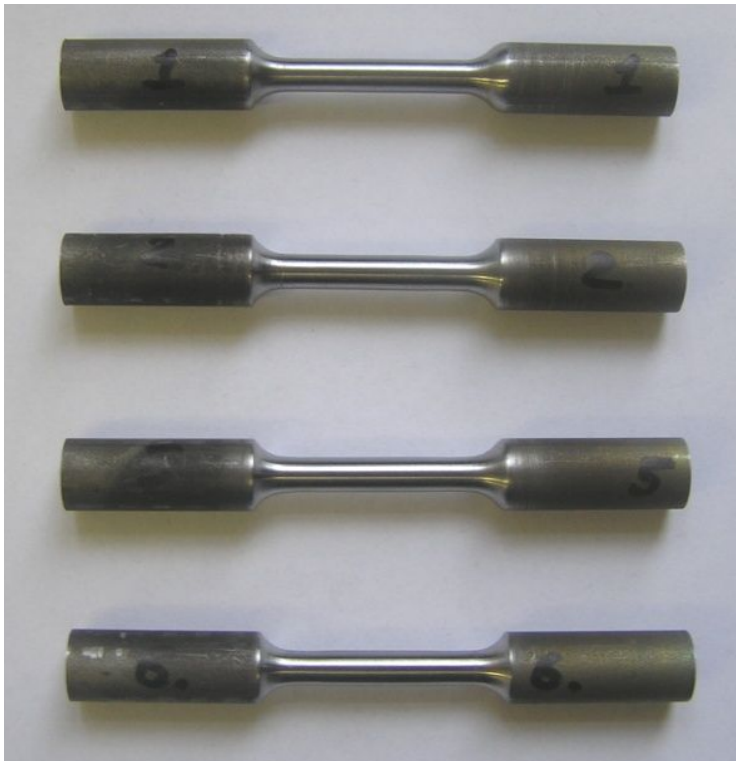

1. Испытание на растяжение (ГОСТ 1497-84)

Схемы машинных (первичных) диаграмм растяжения пластичных материалов:
 а – с площадкой текучести; б – без площадки текучести

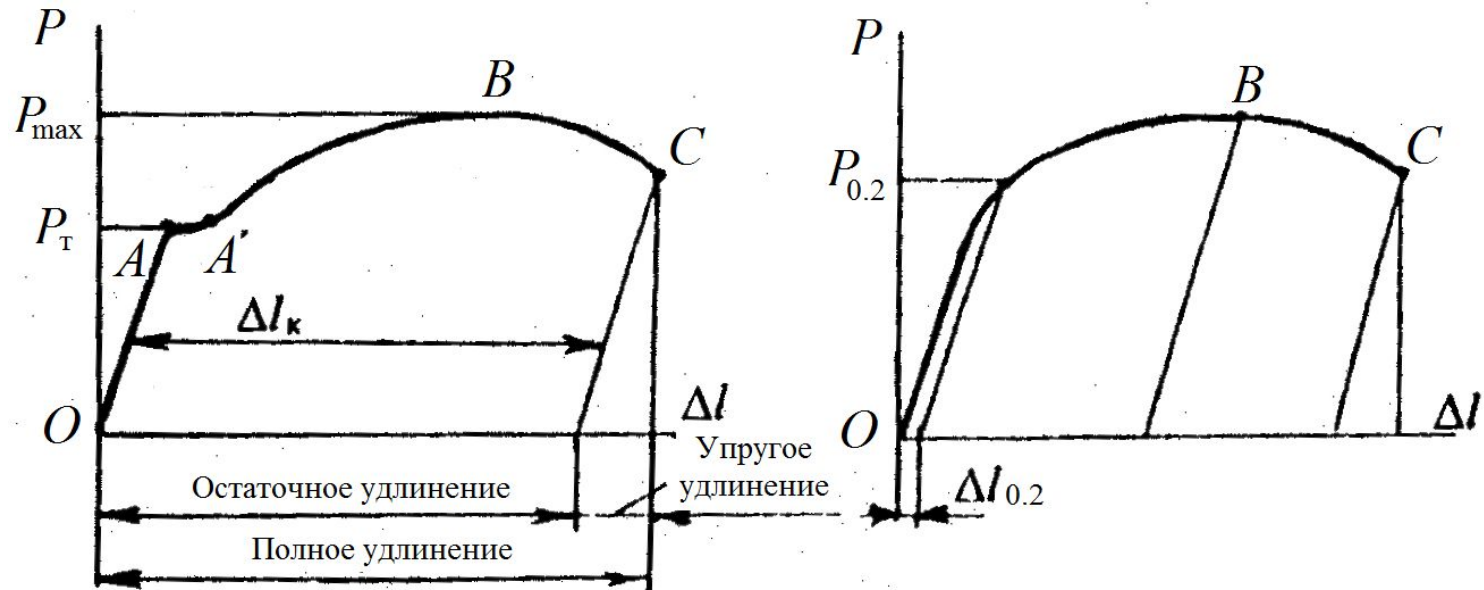

Характеристики прочности

Физический предел текучести	$\sigma_T = P_T / F_0$	} МПа
Условный предел текучести	$\sigma_{0.2} = P_{0.2} / F_0$	
Временное сопротивление (предел прочности)	$\sigma_B = P_{max} / F_0$	

Характеристики пластичности

Относительное конечное удлинение	$\delta_k = (\Delta l_k / l_0) \cdot 100 = [(l_k - l_0) / l_0] \cdot 100, \%$
Относительное конечное сужение	$\psi_k = (\Delta F_k / F_0) \cdot 100 = [(F_0 - F_k) / F_0] \cdot 100, \%$

1. Испытание на растяжение (ГОСТ 1497-84)

Примеры реальных диаграмм растяжения стали 40Х
(шпильки крепления крышки турбины гидроагрегата Саяно-Шушенской ГЭС):
а – с площадкой текучести; б – без площадки текучести

а)

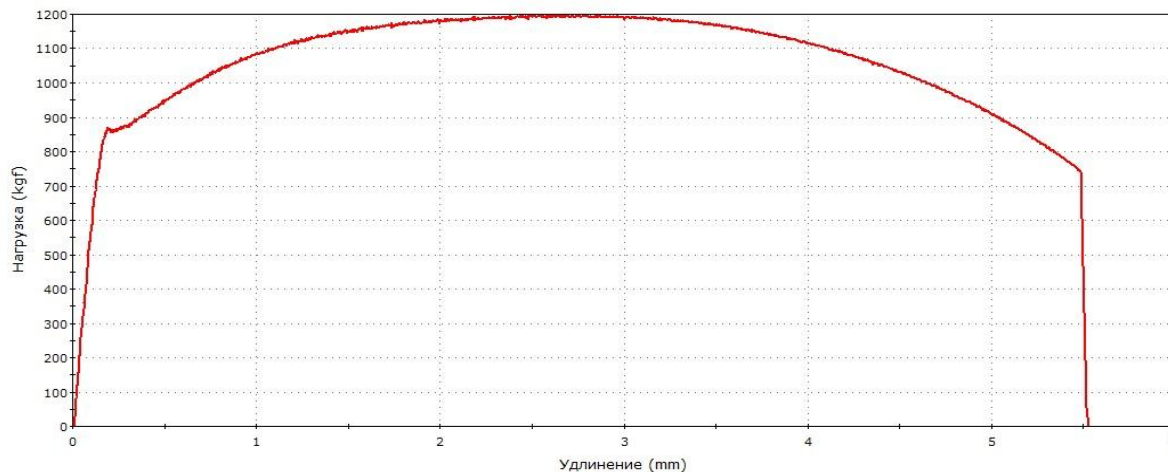

б)

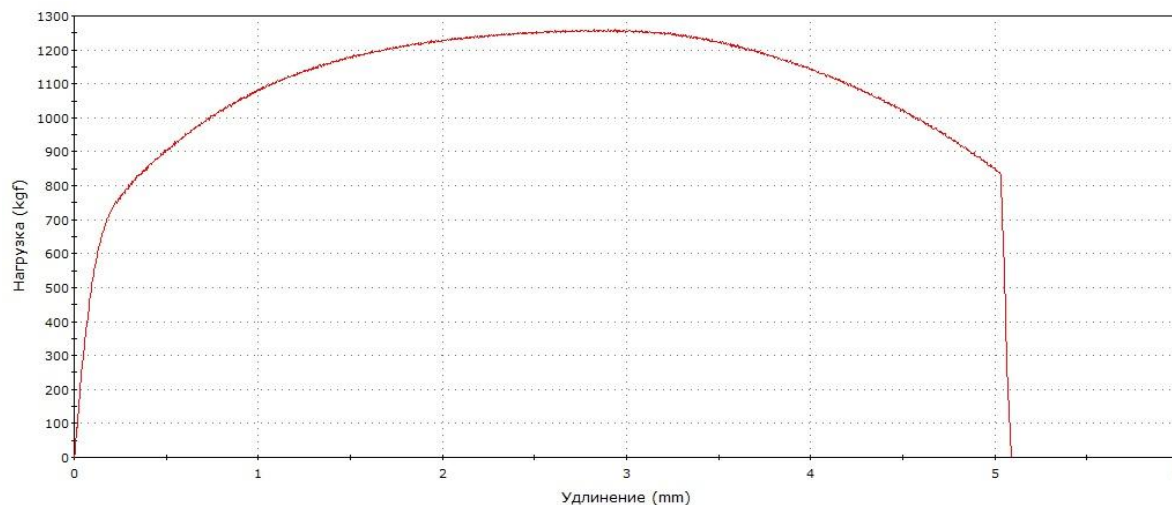

1. Испытание на растяжение (ГОСТ 1497-84)

Значения механических свойств некоторых металлов и сплавов, определенные растяжением цилиндрических образцов

Материал	σ_T ($\sigma_{0,2}$), МПа	σ_B , МПа	δ_K , %	ψ_K , %
Алюминий А95	40	110	24	-
Медь М1	90	250	60	-
Сталь 20	271	430	33	67
Сталь 15ГС	334	547	33	71
Сталь 45	390	668	25	49
Сталь 35ХВФЮА	759	1038	16	51

2. Испытания на твердость

Твёрдость – это свойство материала оказывать сопротивление контактной деформации или хрупкому разрушению при внедрении более твердого тела (индентора) в его поверхность.

Метод Бринелля (ГОСТ 9012–59)

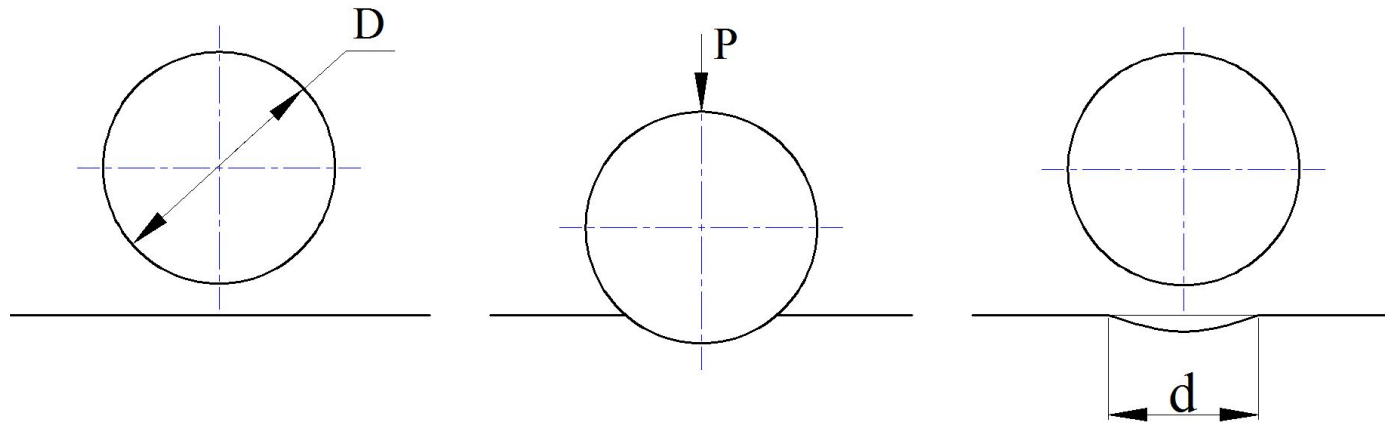

$D = 1; 2; 2,5; 5$ или 10 мм

Для сталей $P = 30D^2$

$$HB = \frac{P}{M} = \frac{2P}{\pi D \left(D - \sqrt{D^2 - d^2} \right)}$$

Пример записи числа твердости по Бринеллю:

225 HB 2,5/187,5/10

Твердость,
кГс/мм²

Диаметр
индентора,
мм

Нагрузка,
кГс

Время под
нагрузкой, с

2. Испытания на твердость

Метод Виккерса (ГОСТ 2999–75)

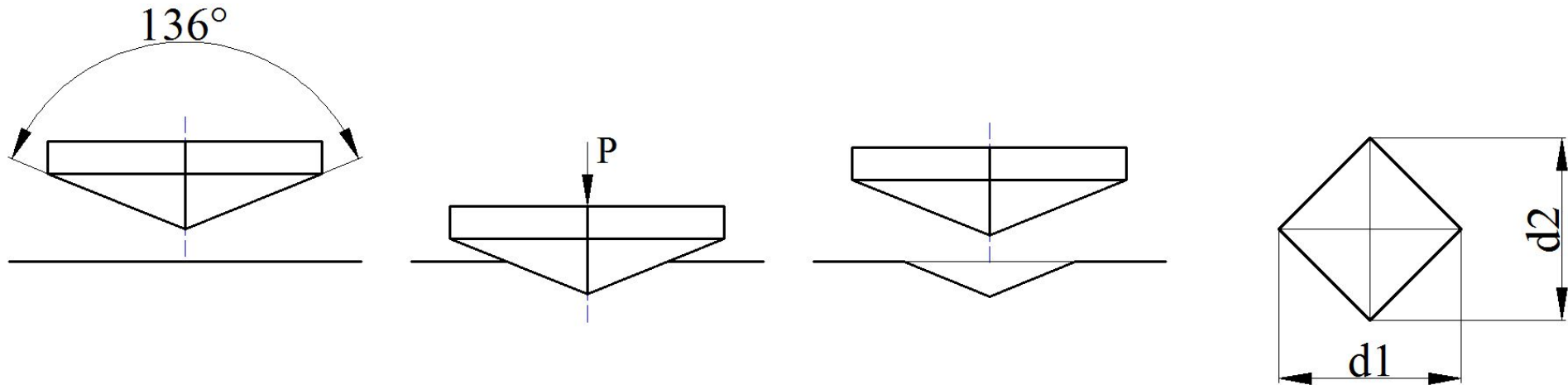

$P = 1; 2; 3; 5; 10; 20; 30$ или 50 кгс

Пример записи числа твердости по Виккерсу:

$$HV = \frac{P}{M} = \frac{P}{\left(\frac{d^2}{2 \sin(\alpha / 2)} \right)} \approx \frac{1,8544P}{d^2}.$$

135 HV 2/10

Твердость, кгс/мм² Нагрузка, кгс Время под нагрузкой, с

2. Испытания на твердость

Метод Роквелла (ГОСТ 9013–59)

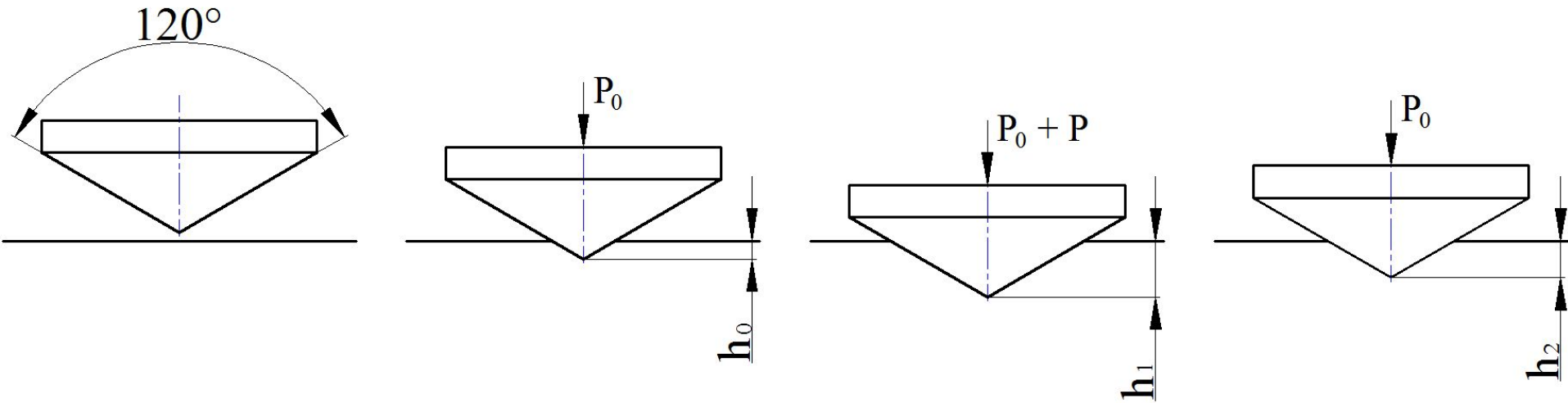

Шкала	Индентор	P_0 , кГс	P , кГс	$P_{\text{общ}}$, кГс	Формула расчета	Пример записи
A	конус	10	50	60	$HRA = 100 - (h_2 - h_1)/0,002$	61 HRA
B	шар $D = 1,588$ мм		90	100	$HRB = 130 - (h_2 - h_1)/0,002$	44 HRB
C	конус		140	150	$HRC = 100 - (h_2 - h_1)/0,002$	37 HRC

3. Испытания на ударную вязкость (ГОСТ 9454–78)

Схема образцов для испытаний на ударный изгиб

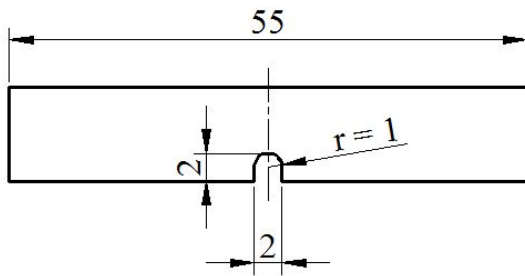

а

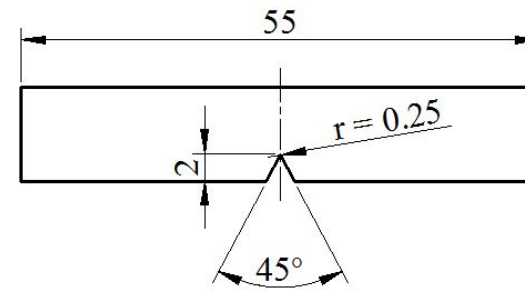
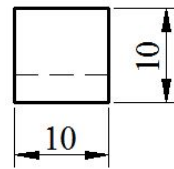

б

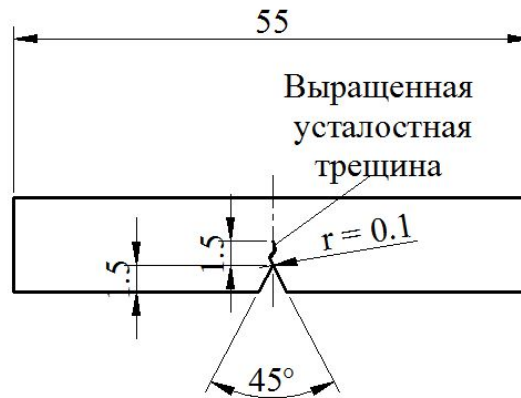
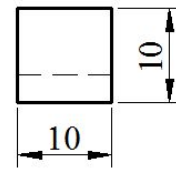

в

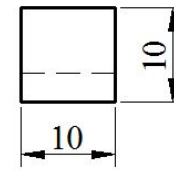

a – образец с U-образным надрезом; *б* – с V-образным надрезом; *в* – с усталостной трещиной

3. Испытания на ударную вязкость (ГОСТ 9454–78)

Схема испытания на ударный изгиб

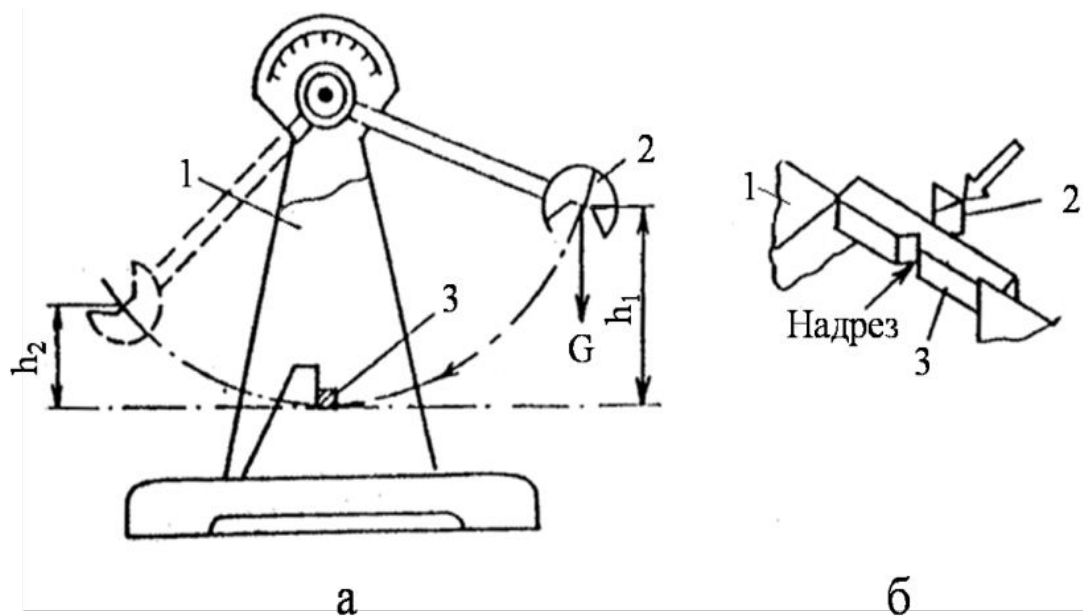

Работа K , МДж, затраченная на ударный излом образца

$$K = G (h_1 - h_2),$$

G – вес маятника; h_1 , h_2 – высота подъема маятника до испытания и после него.

Ударная вязкость:

$$KCU, KCV, KCT = K/F$$

F - площадь поперечного сечения образца в надрезе

a – схема маятникового копра (1 – корпус; 2 – маятник; 3 – образец); $б$ – расположение образца

3. Испытания на ударную вязкость (ГОСТ 9454–78)

Образцы на ударный изгиб до и после испытаний

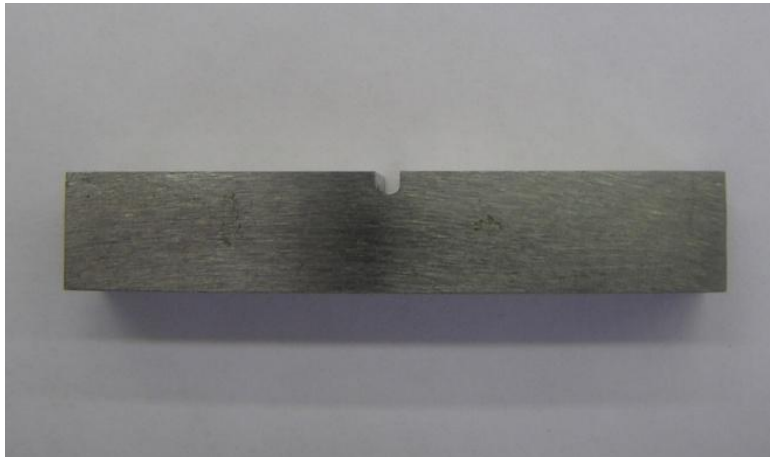

Основы теории кристаллизации

1. Энергетические предпосылки процесса кристаллизации

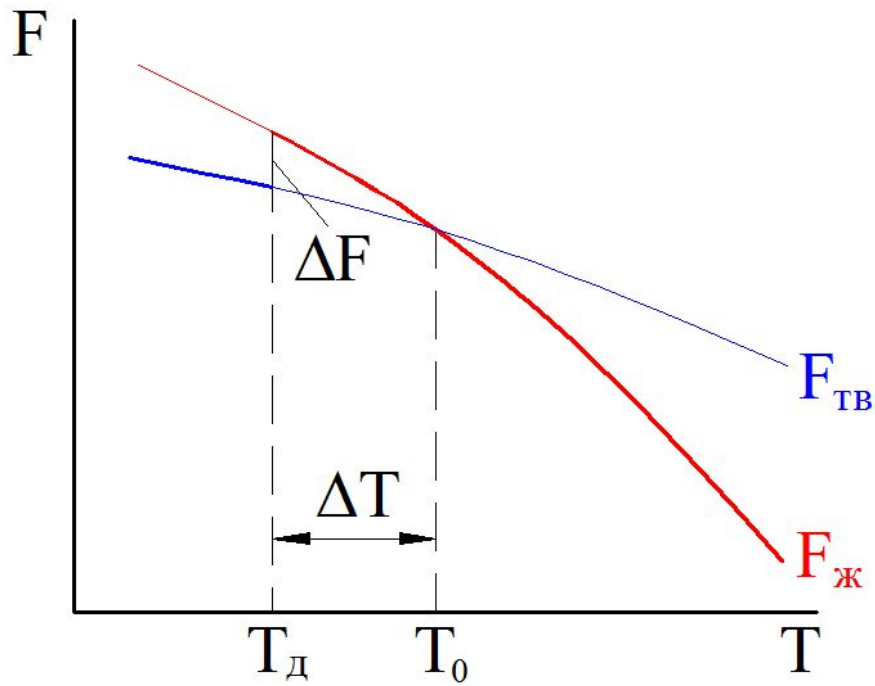

Изменение свободной энергии жидкого и твердого состояния в зависимости от температуры: T_0 – равновесная (теоретическая) температура кристаллизации; $T_{\text{д}}$ – действительная температура кристаллизации

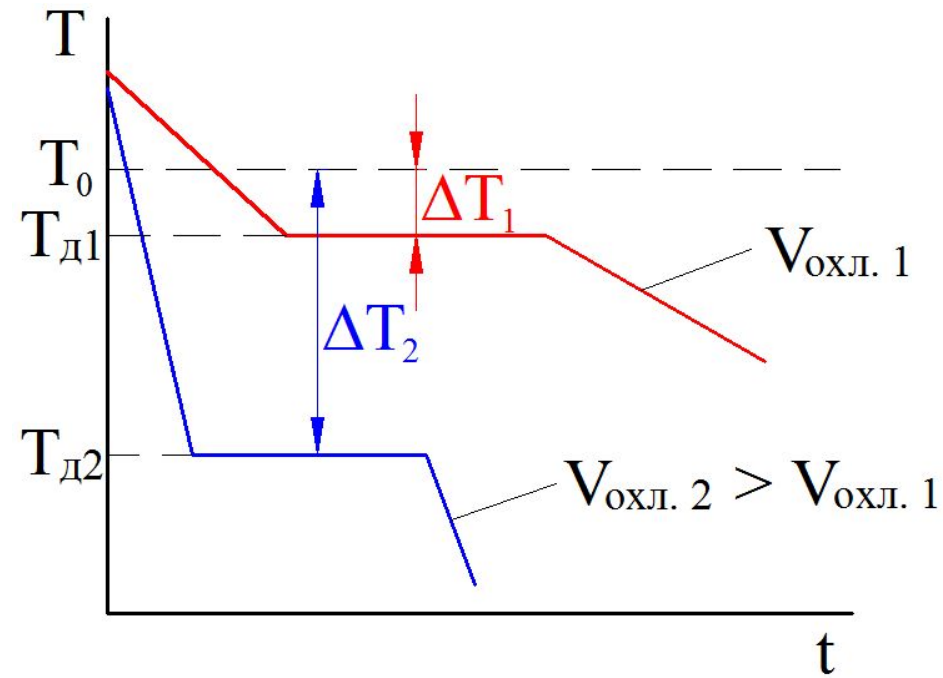

Влияние скорости охлаждения на действительную температуру кристаллизации: t – время

2. Механизм кристаллизации

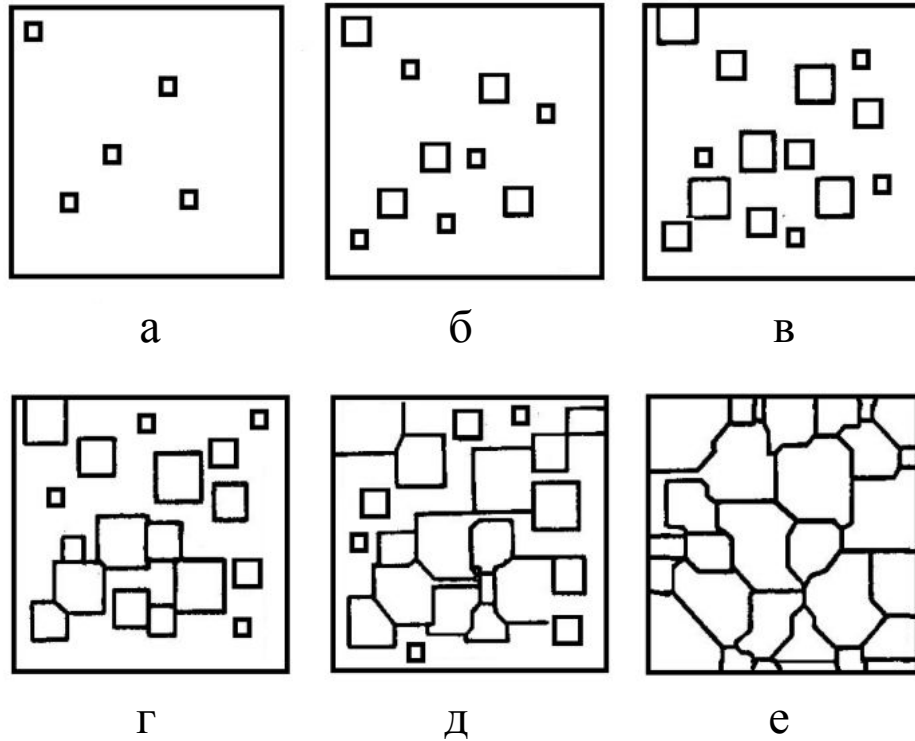

Основные стадии процесса кристаллизации

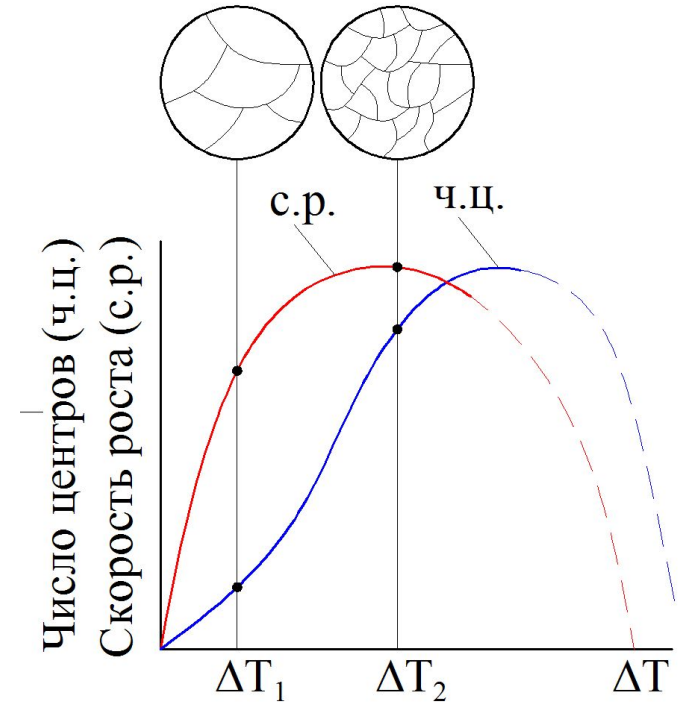

Скорость роста кристаллов и скорость зарождения центров кристаллизации в зависимости от степени переохлаждения

3. Величина зерна. Модифицирование.

Уравнение Холла-Петча:
$$\sigma_T = \sigma_0 + K / \sqrt{D}$$

σ_0 – предел текучести монокристалла; K – константа для данного материала; D – средний размер зёрен.



4. Кристаллизация в условиях направленного теплоотвода



Схема роста зерен при наличии направленного теплоотвода и схематичное изображение дендрита

5. Строение металлического слитка

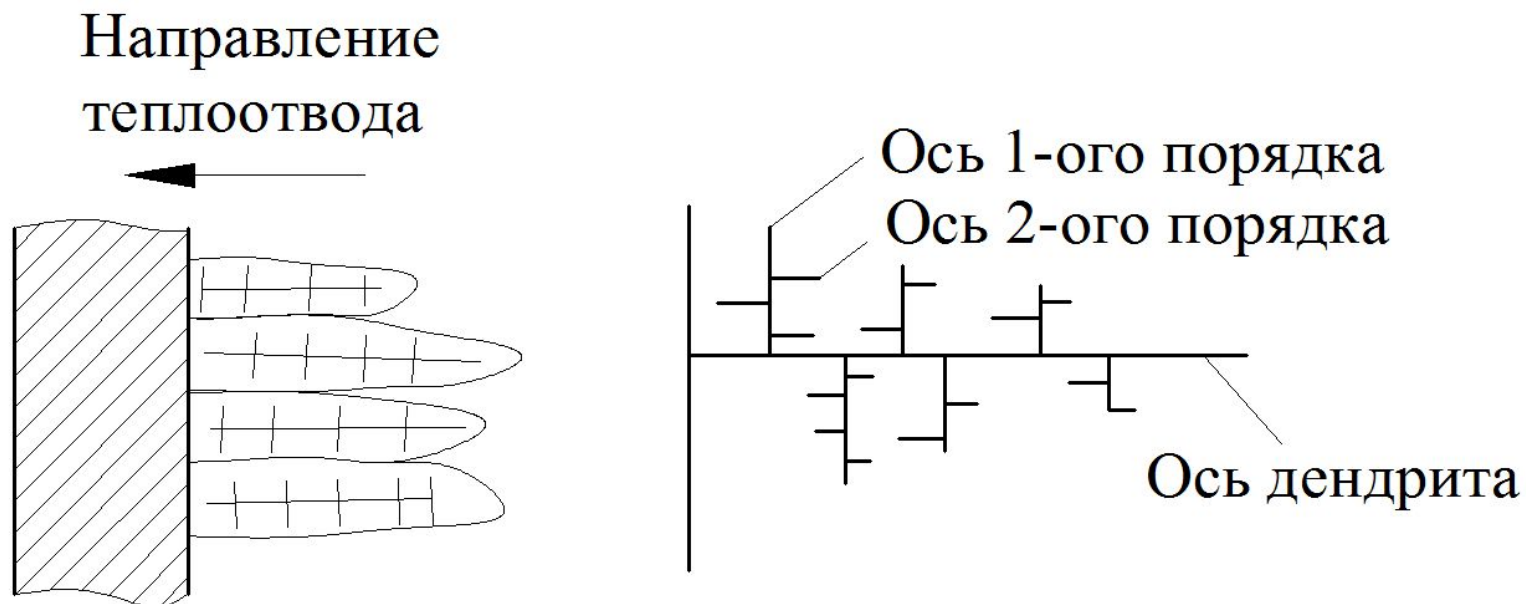
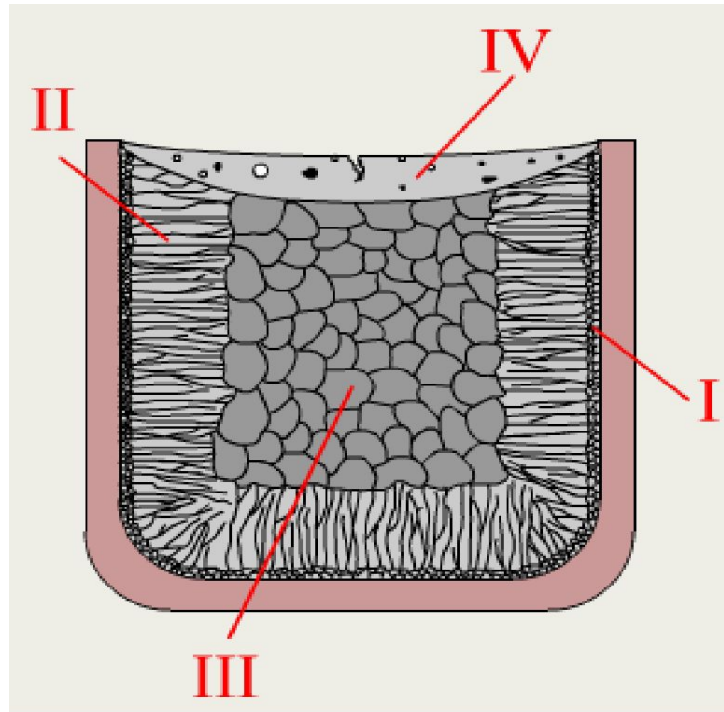

Зона I – зона мелкого зерна.

Зона II – зона столбчатых кристаллов.

Зона III – зона крупных равноосных кристаллов.

Зона IV – Дефектная часть слитка.