

Дослідження стійкості руху автопоїзда. Моделювання рами напівпричепу Fliegl SDS-350



Доповідач
Забігай Андрій,
Студент групи АГ-15М

Розрахункові моделі для дослідження стійкості руху автопоїздів



Рис.1. Розрахункова модель Гречанюка
М.С.
(під редакцією проф. Полякова А.П.)



Рис.2. Розрахункова модель А.М. Петренко

Моделювання елементів рами напівпричепу Fliegl SDS-350 в середовищі SolidWorks Simulation

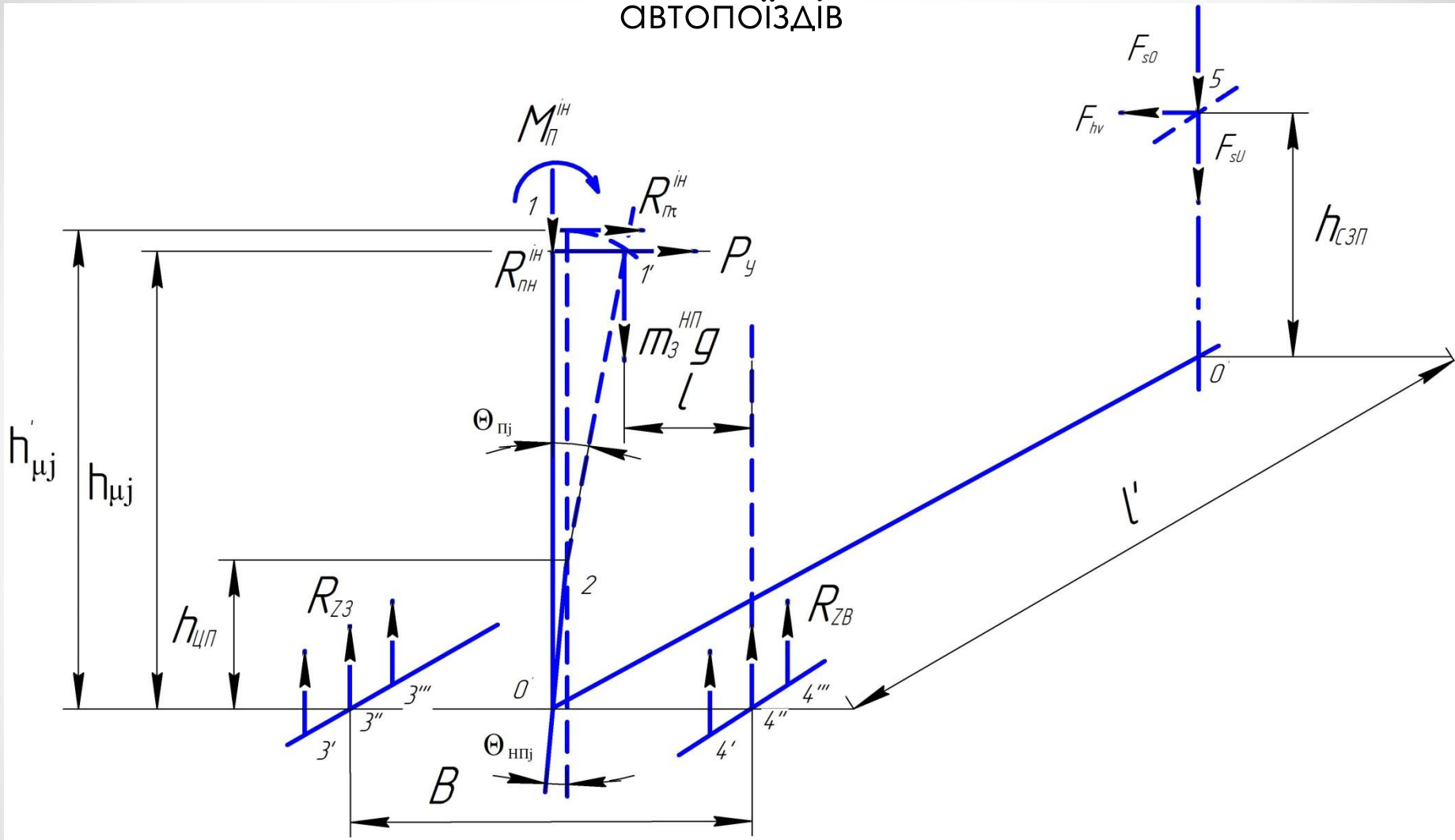



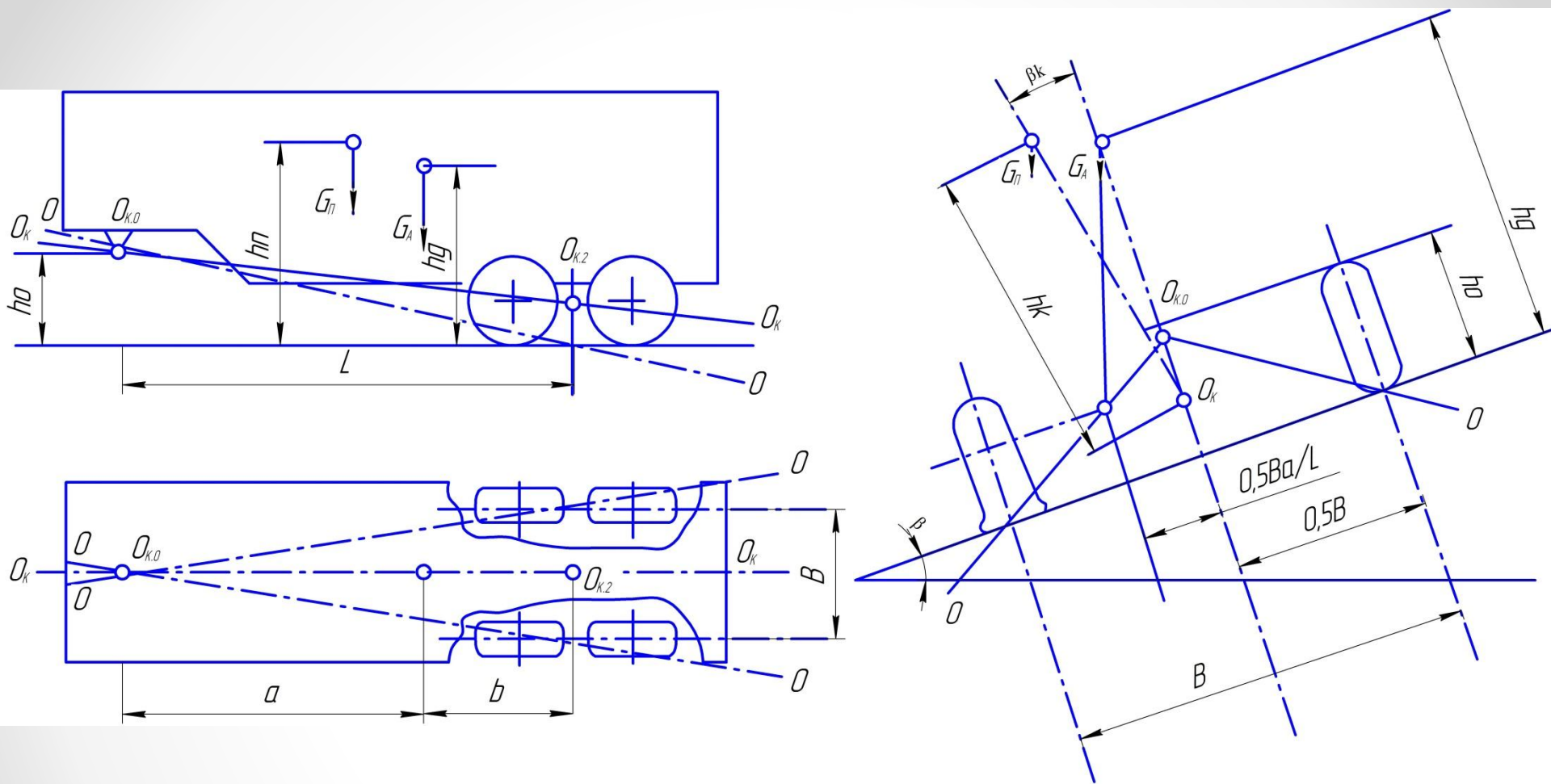
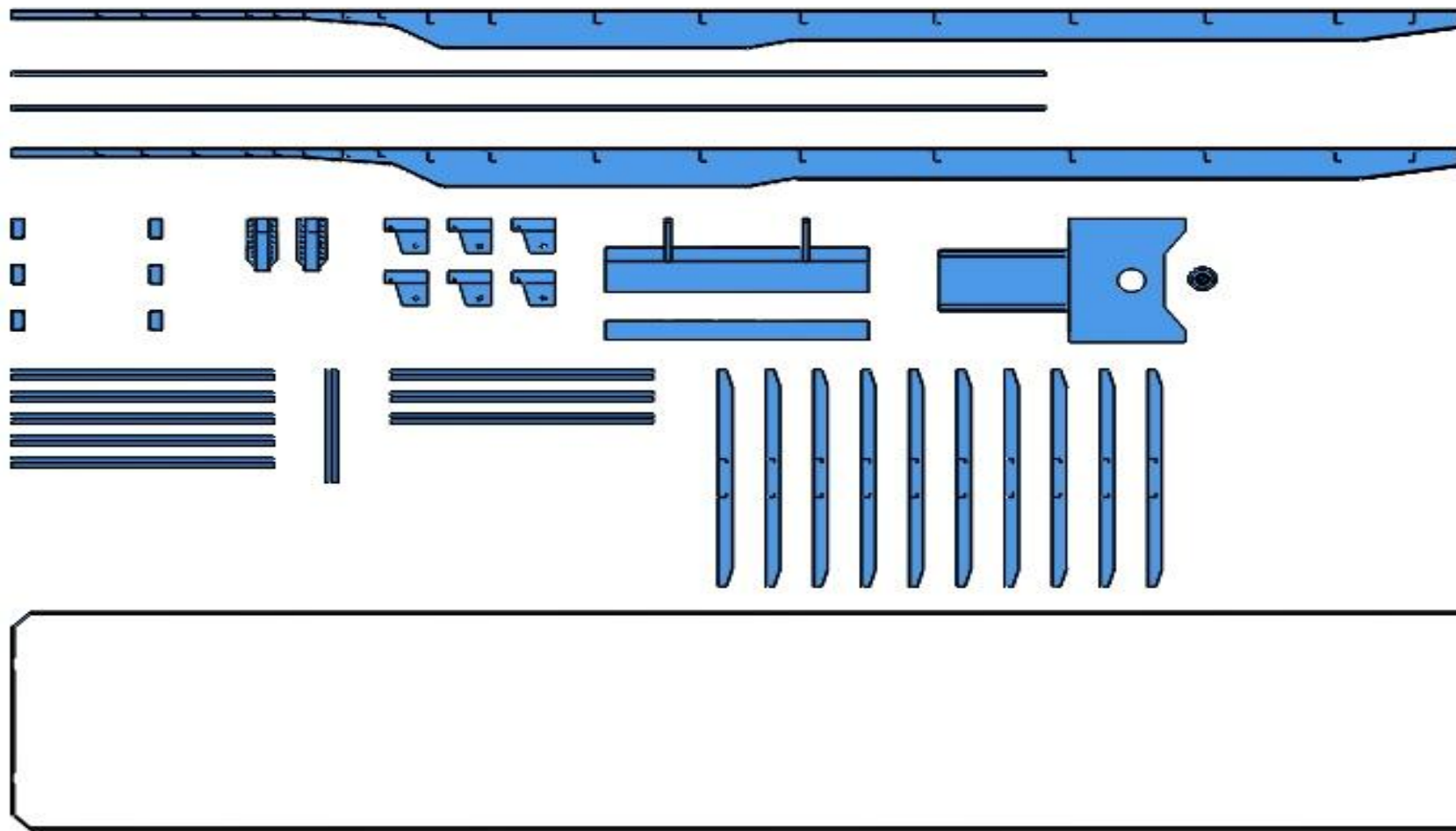
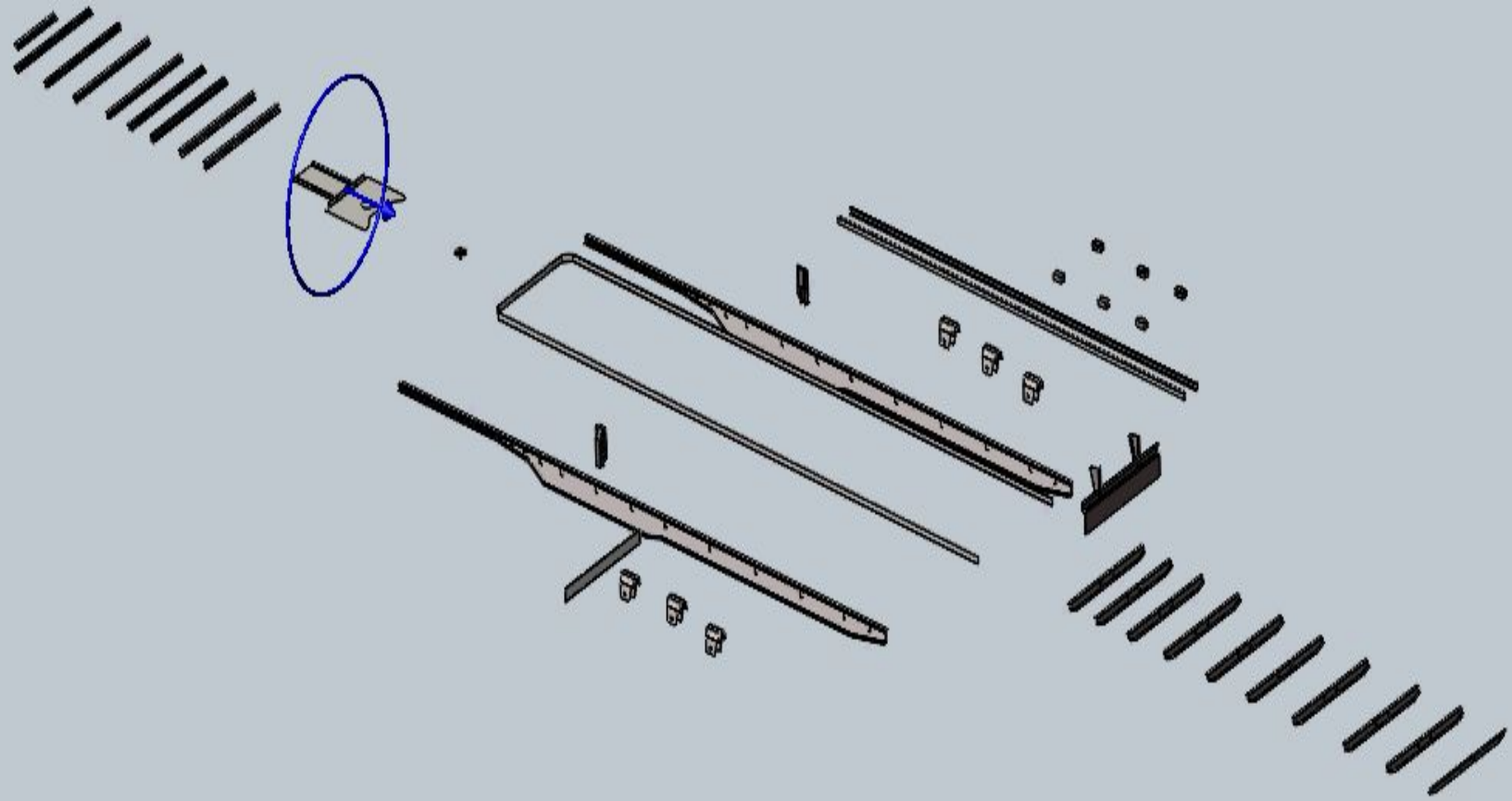
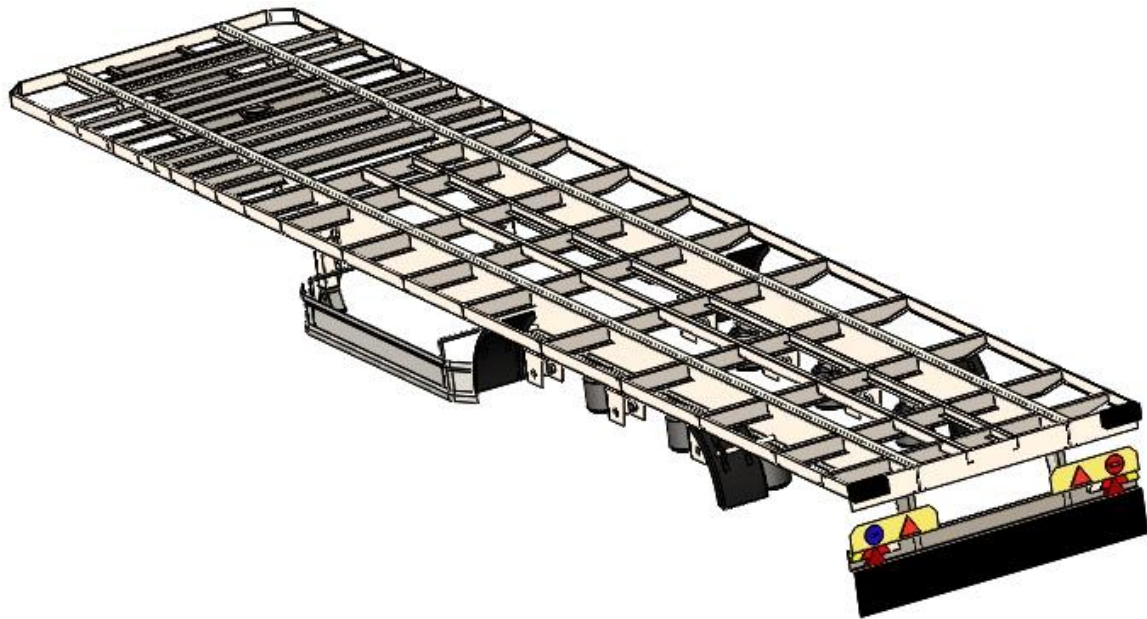
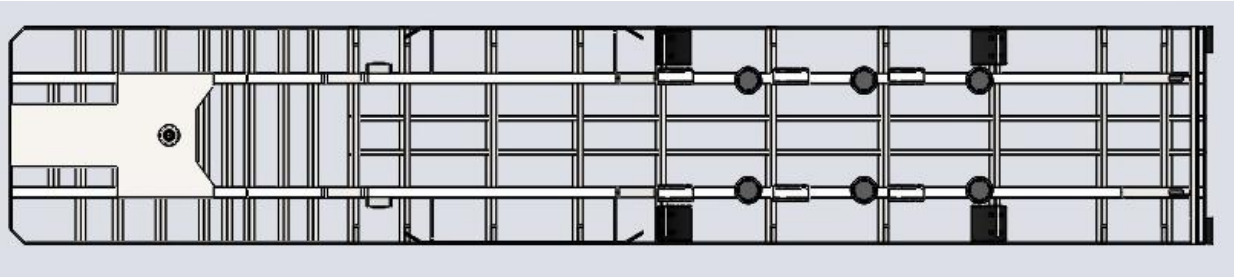
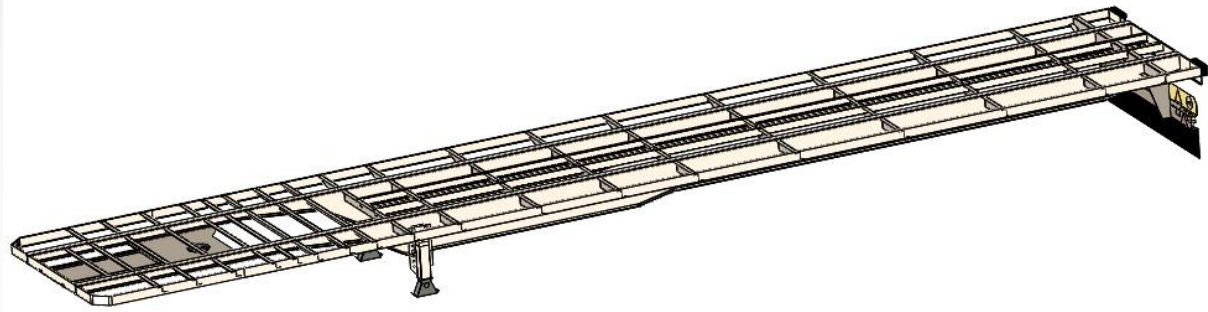

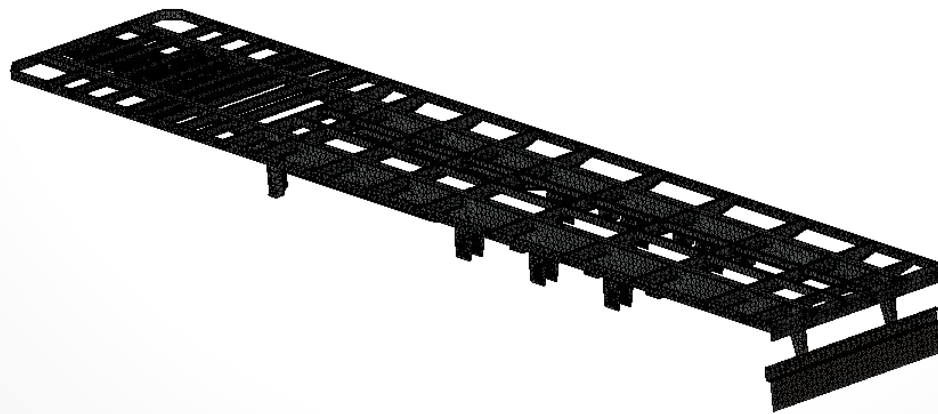
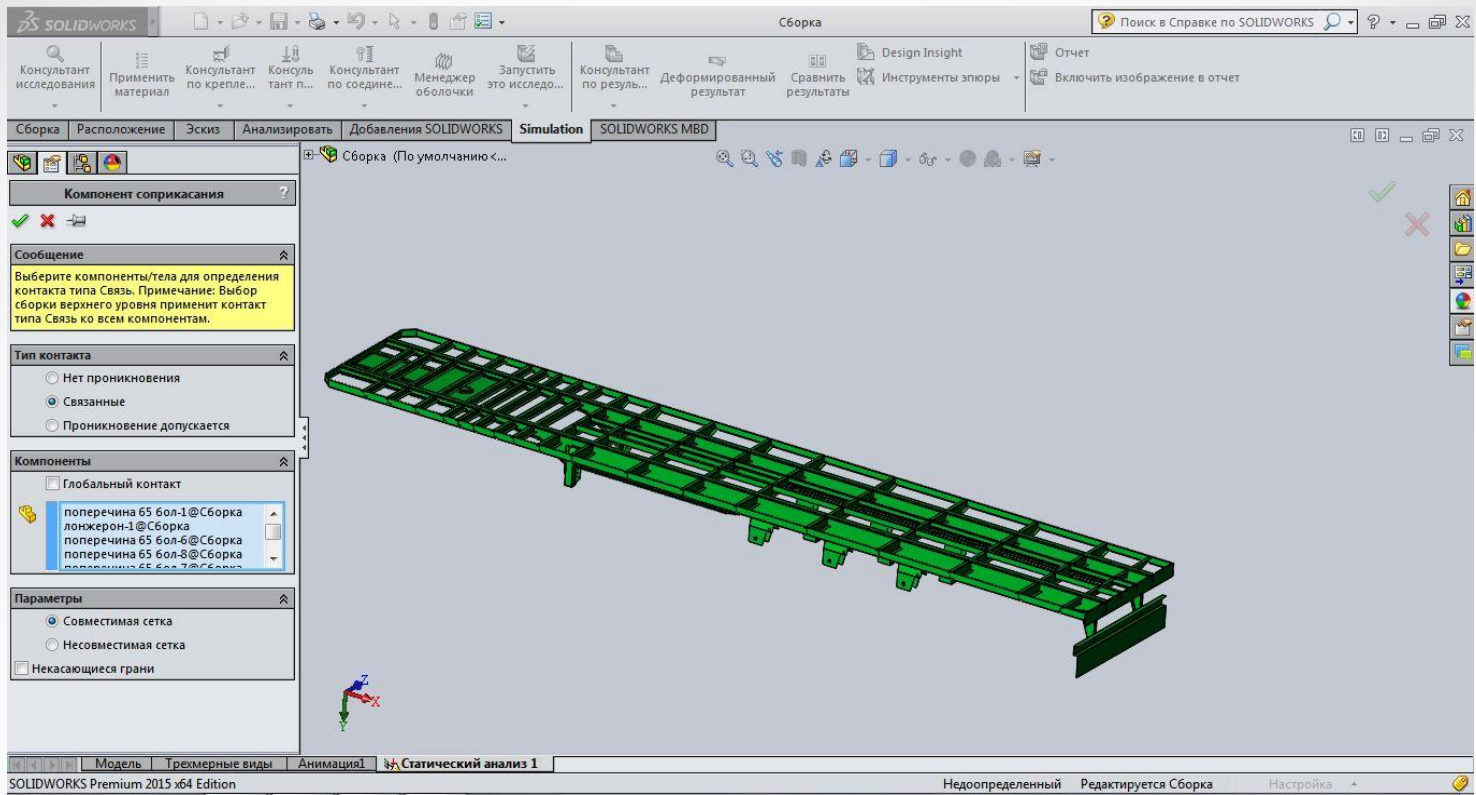

2012.08.27 19:34:42

