

Классификация станков

Группы станков

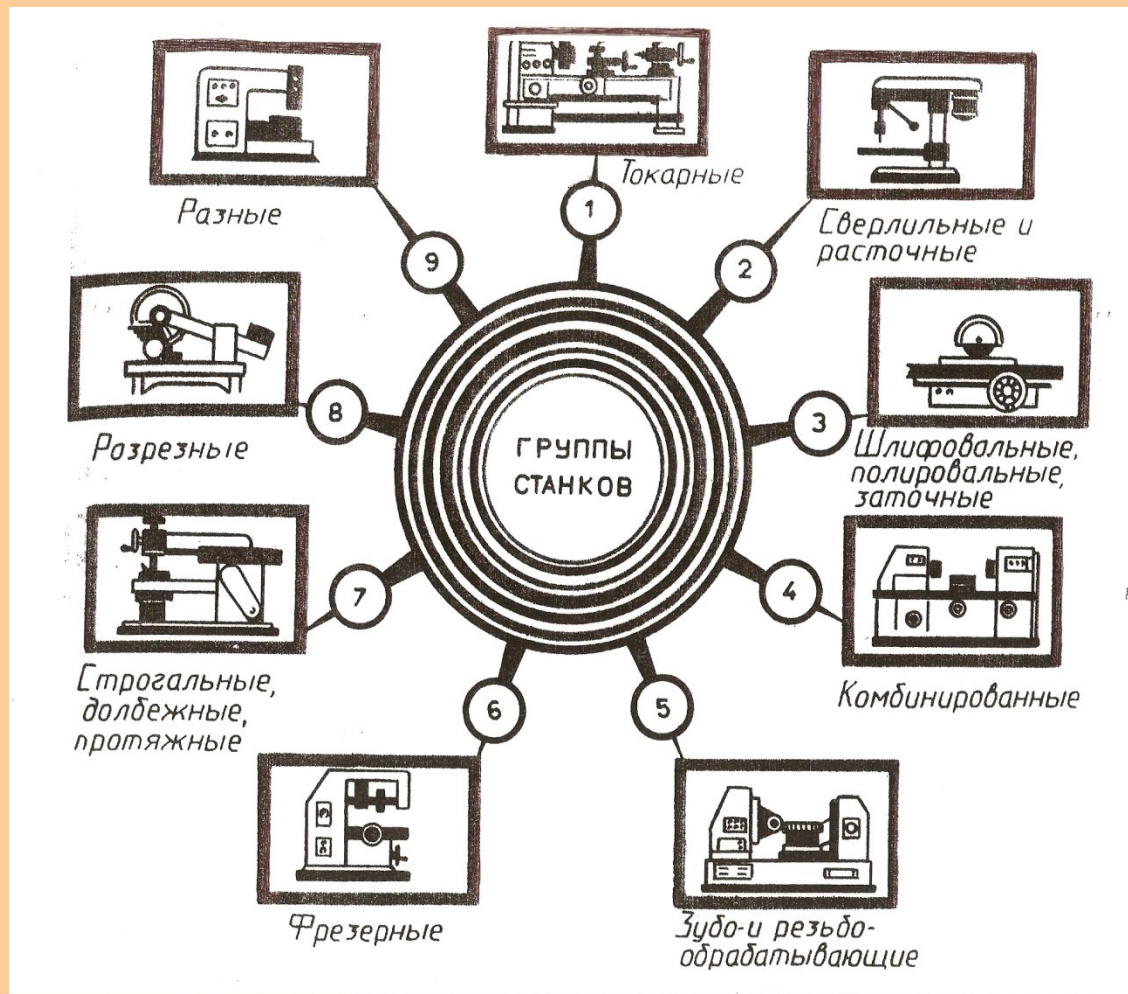

Типы фрезерных станков

Станки фрезерной группы делятся на следующие группы

- 1 – консольные вертикально – фрезерные;
- 2 – фрезерные станки непрерывного действия;
- 3 – продольные одностоечные;
- 4 – копировальные и гравировально – фрезерные станки;
- 5 – вертикально – фрезерные бесконсольные;
- 6 – продольные двухстоечные;
- 7 – широкоуниверсальные;
- 8 – горизонтально – фрезерные консольные;
- 9 – разные фрезерные.

Номер (размер) станка

В зависимости от размера рабочей поверхности стола различают следующие размеры (номера) консольно-фрезерных станков

| № станка | 0 | 1 | 2 | 3 | 4 |
|---------------|--------------|---------------|---------------|---------------|---------------|
| Размеры стола | 200 х 800 | 250 х 1000 | 320 х 1250 | 400 х 1600 | 500 х 2000 |

1. Станки консольно – фрезерные:

Горизонтально- фрезерные
(с неповоротным столом)

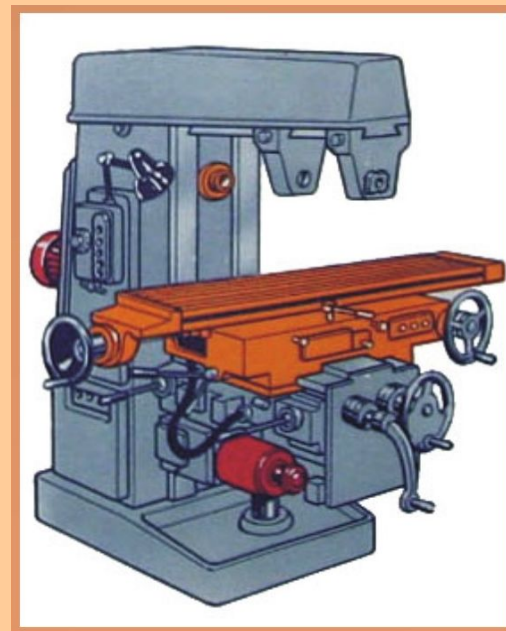

1. Станки консольно – фрезерные:

Горизонтально – фрезерные с
поворотным столом
(универсальные)



1. Станки консольно – фрезерные:

Вертикально – фрезерные

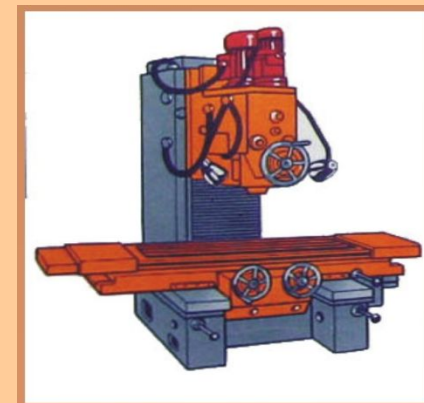
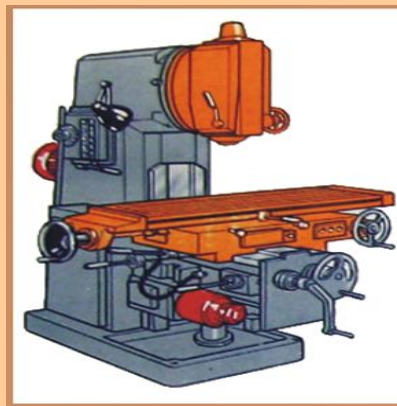
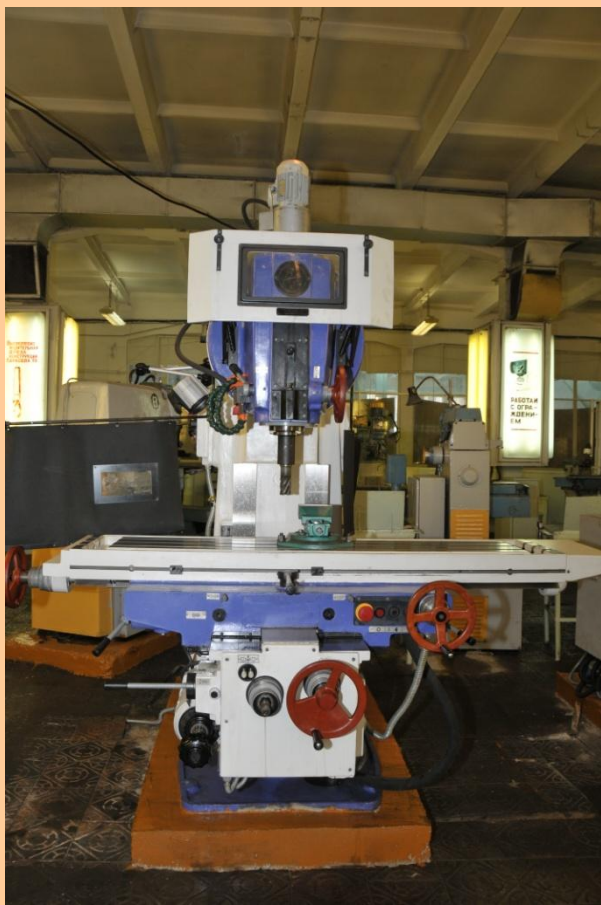

1. Станки консольно – фрезерные:

Широкоуниверсальные.

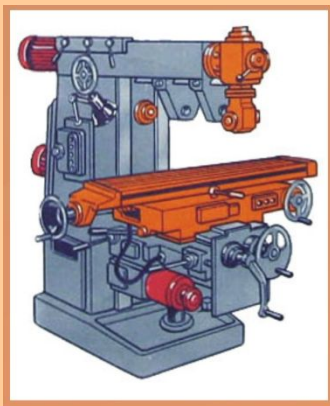

2. Станки вертикально – фрезерные с крестовым столом (бесконсольные).

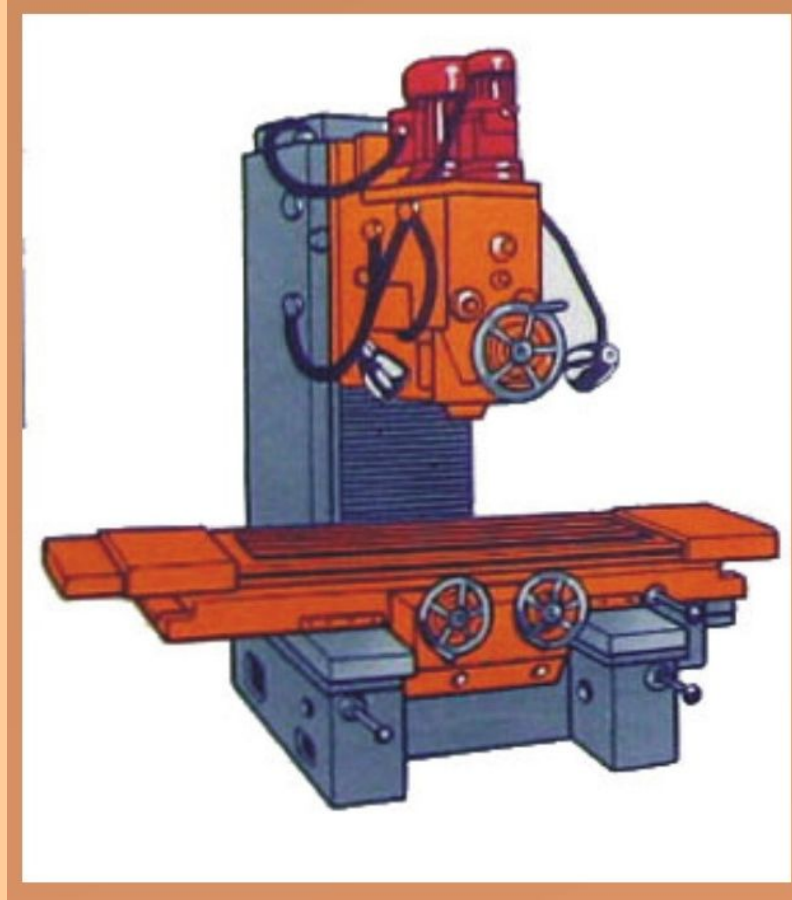

3. Станки продольно – фрезерные:

Одностоечные;

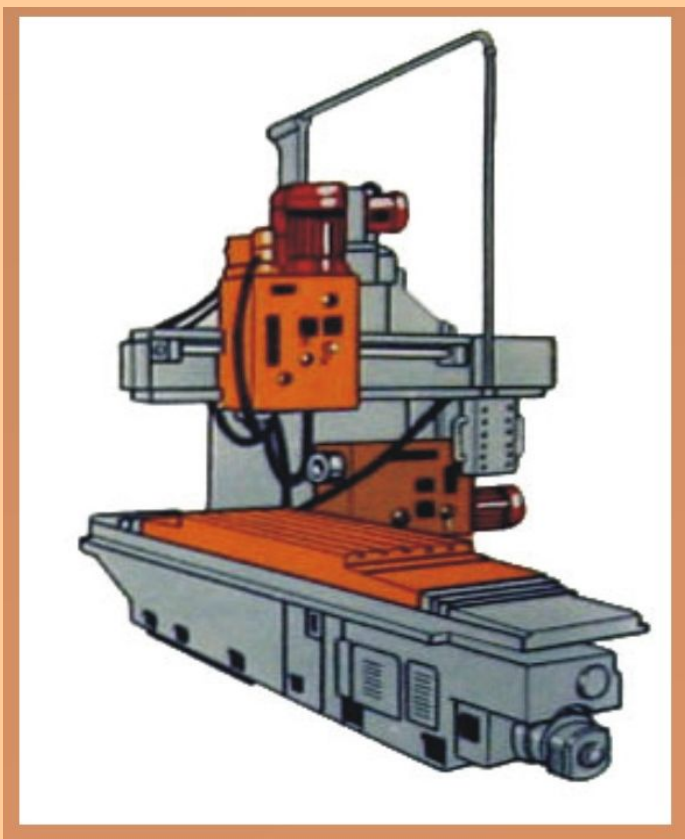

Двухстоечные.

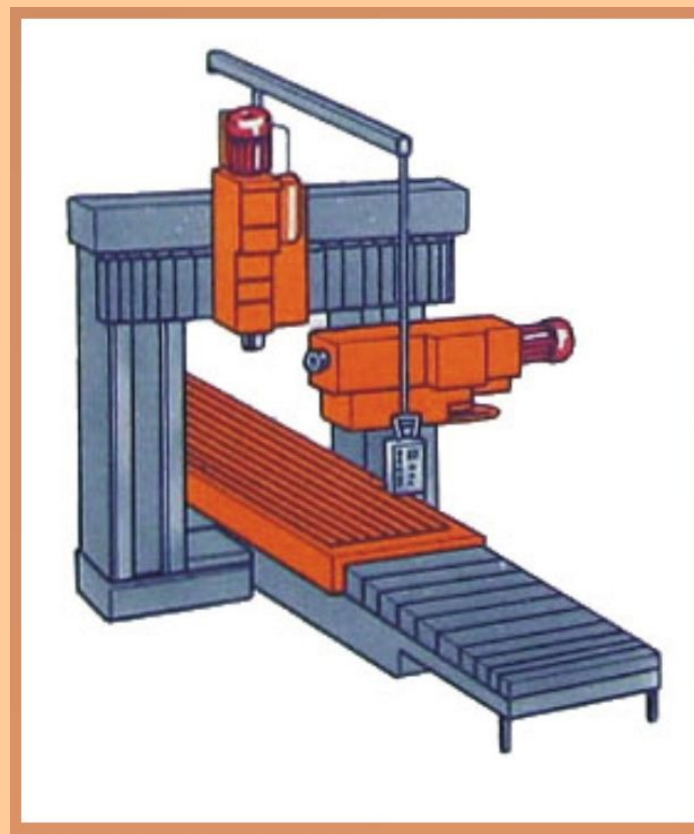

4. Фрезерные станки непрерывного действия:

□ Карусельные – фрезерные;

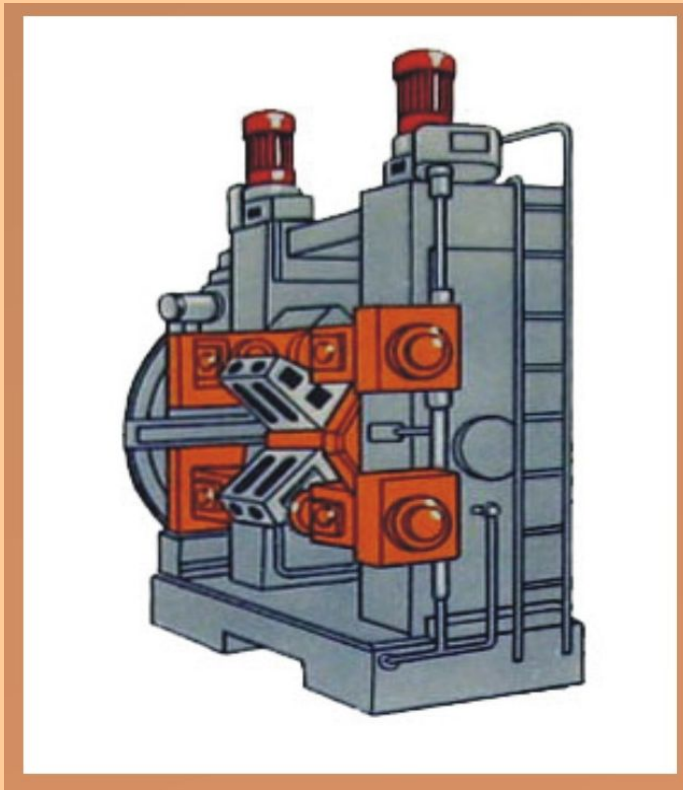

□ Барабанно – фрезерные.

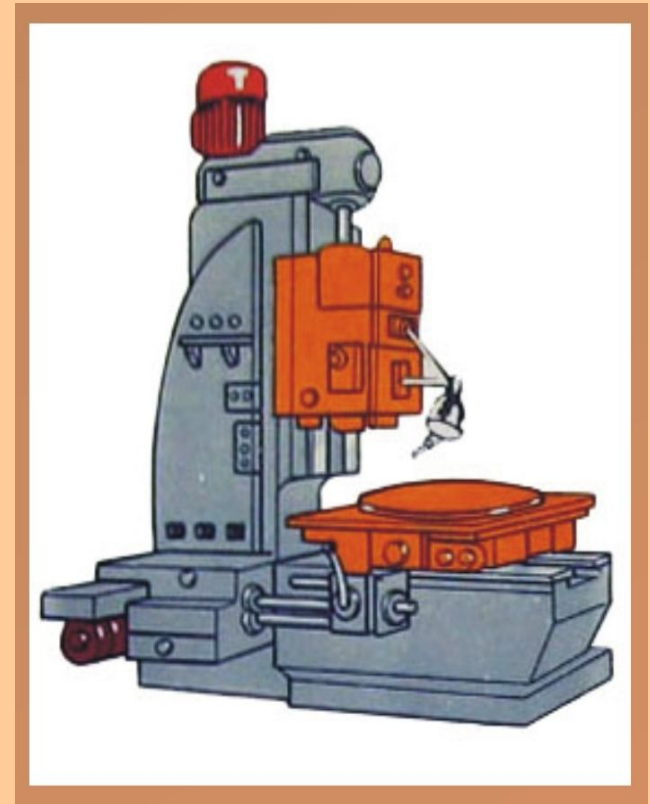

5. Станки копировально – фрезерные

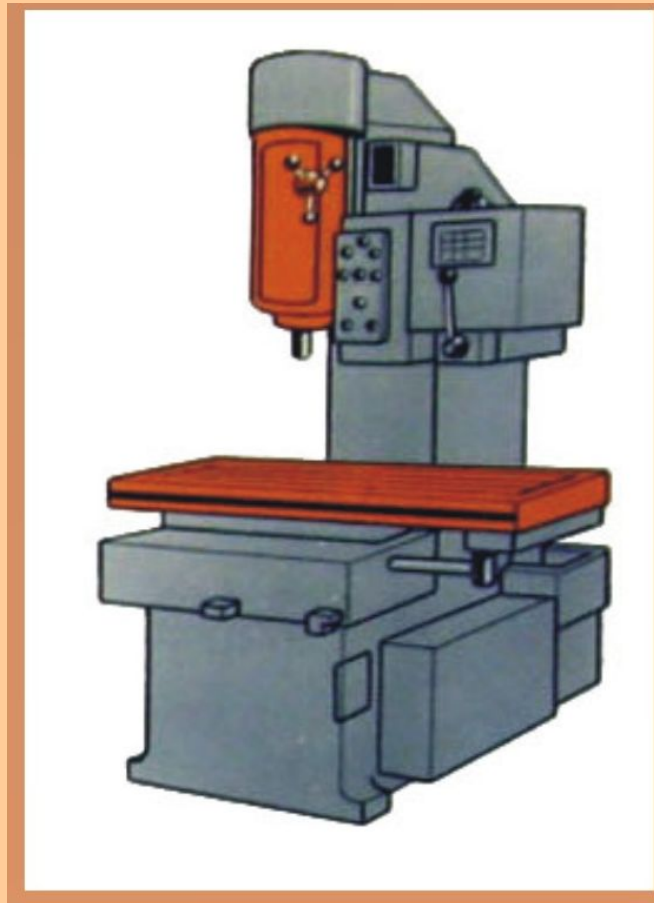

6. Станки шпоночно – фрезерные.

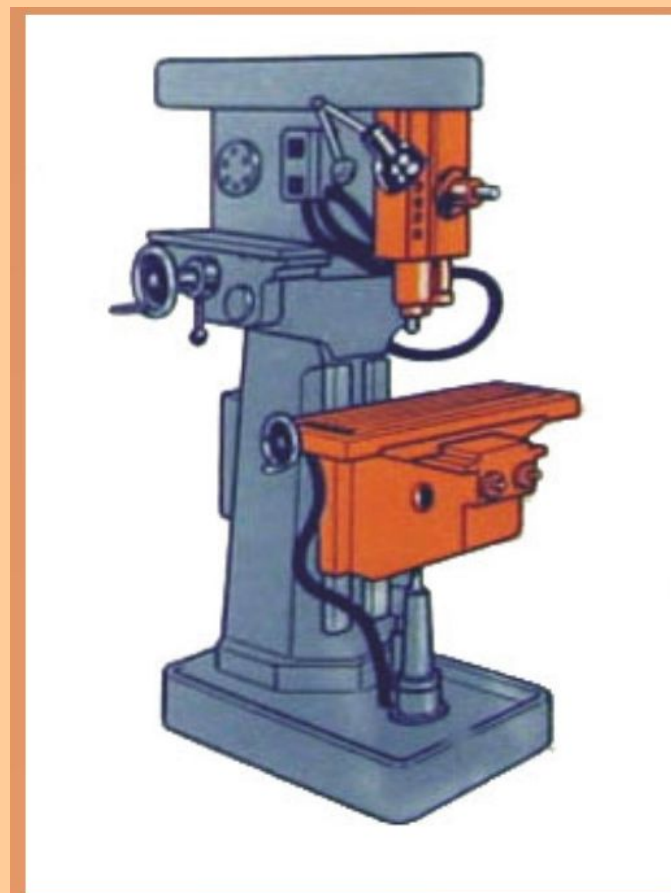



7. Торцефрезерные станки.

8. Станки фрезерные специализированные (Зубофрезерные)

