

**ТЕХНОЛОГИЧЕСКИЙ
ПРОЦЕСС УБОРКИ
КАРТОФЕЛЯ
КАРТОФЕЛЕУБОРОЧНЫМ
КОМБАЙНОМ ПКК-2-05**



Целью письменной экзаменационной работы :

изучение технологического процесса уборки картофеля комбайном ПКК-2-05.

В процессе работы я ставил перед собой задачи:

- **рассмотреть технологические процессы уборки картофеля;**
- **изучить рабочий процесс картофелеуборочного комбайна ПКК-2-05.**

К уборке картофеля предъявляют следующие требования:

- сильно развитую зеленую ботву высотой более **50** см скашивают и убирают с поля за **1-2** дня до начала уборки;
- клубни должны быть полностью подкопаны; количество неподкопанных и оставленных на поверхности клубней не должно превышать **4%**;
- количество поврежденных клубней с забоинами и неглубокими царапинами не должно превышать **2%**, порезанных – **1,5%**;
- количество не отделенных от ботвы клубней не должно превышать **5%**, а количество примесей (земли, камней, ботвы) в собранном картофеле – **2%** по массе;
- выкопанный картофель сортируют на картофелесортировальном пункте и вывозят на хранение.

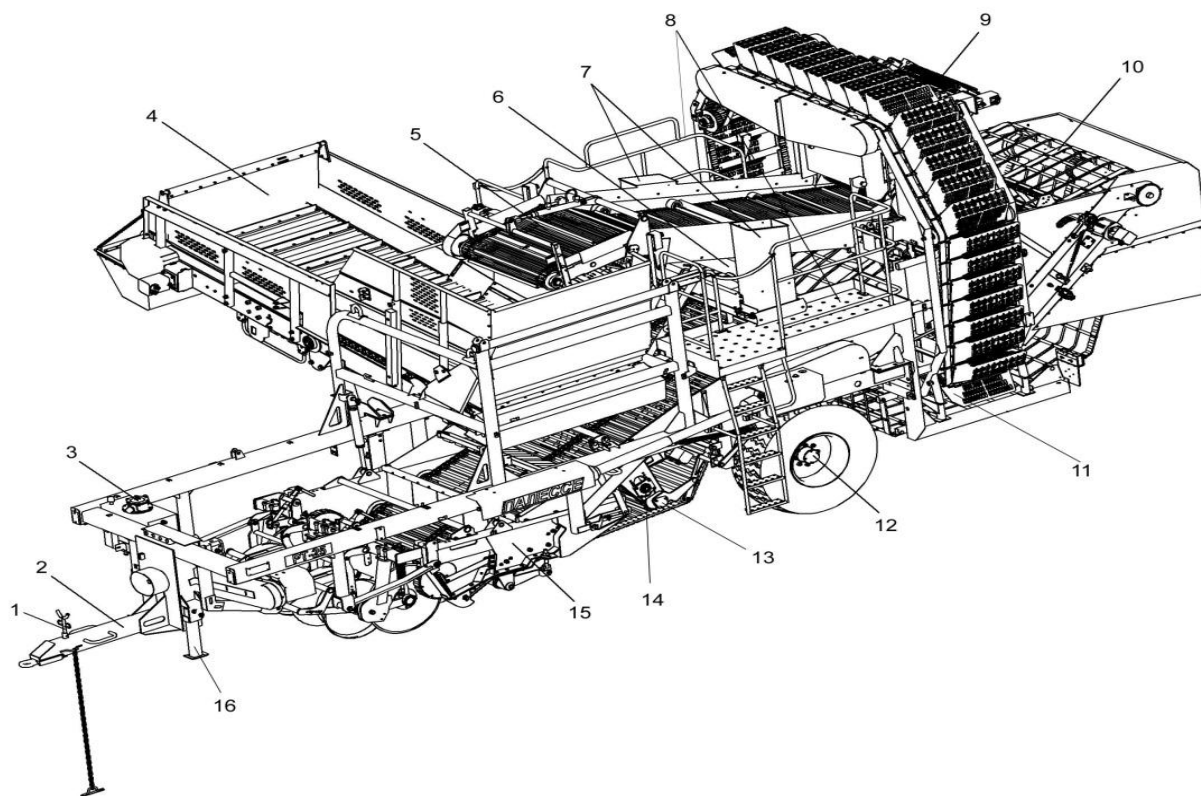

Комбайн картофелеуборочный полуприцепной ПКК-2-05
(с бункером и переборочным столом)

1 – упор для укладки карданного вала; **2** – рама с жестким тяговым дышлом и прицепной петлей; **3** – масляный бак гидросистемы; **4** – бункер; **5** - транспортер загрузки бункера (переборочный стол); **6** - транспортер примесей; **7** – лотки; **8** – площадки для переборщиков; **9** - наклонная горка верхнего яруса; **10** – ботвоудаляющий транспортер; **11** – транспортер подъемный; **12** – ось управляемых колес; **13** – очищающий валец; **14** – активный колебатель; **15** - блок подкапывающий сепарирующий; **16** - стояночная опора



Схема технологического процесса работы комбайна



Агрегатирование комбайна с трактором, оборудованным гидрофицированным крюком

- 1** – кронштейн гидрокрюка; **2** – захват; **3** – гидрокрюк; **4** – сцепная петля; **5** - страховочная цепь; **6** – дышло; **7** – карданный вал; **8** – стояночная опора; **9** – ручка фиксатор; **10** - контрпривод

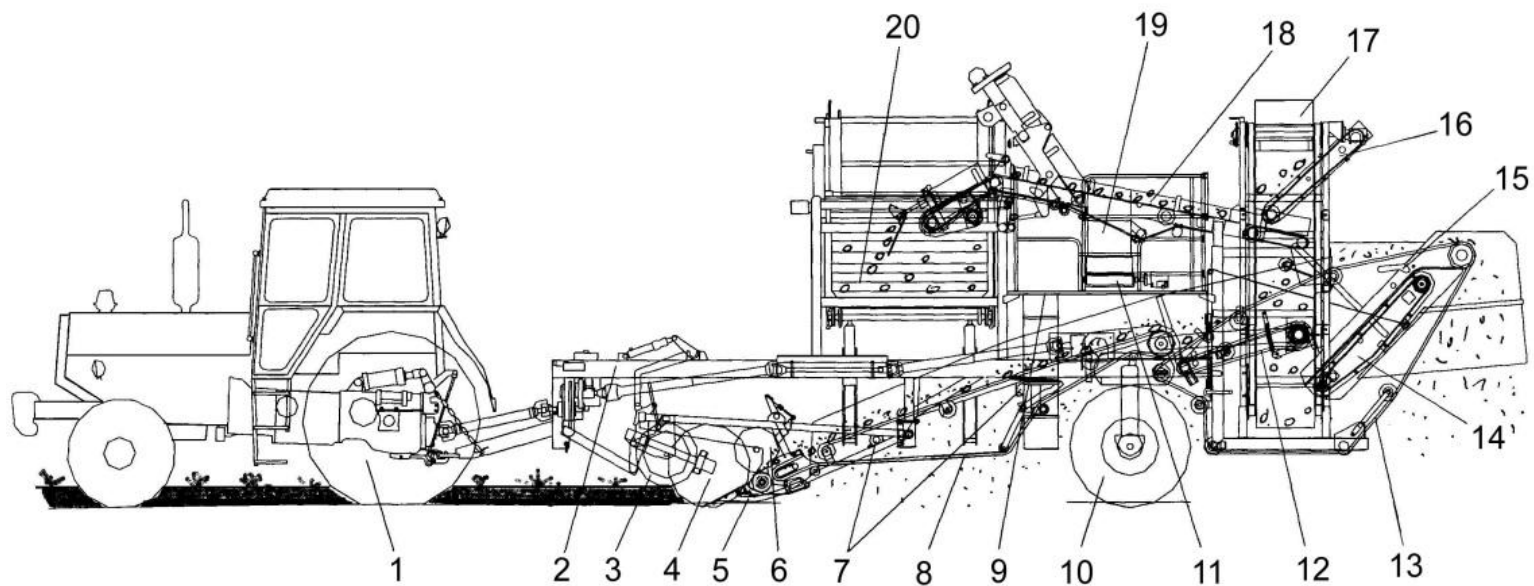
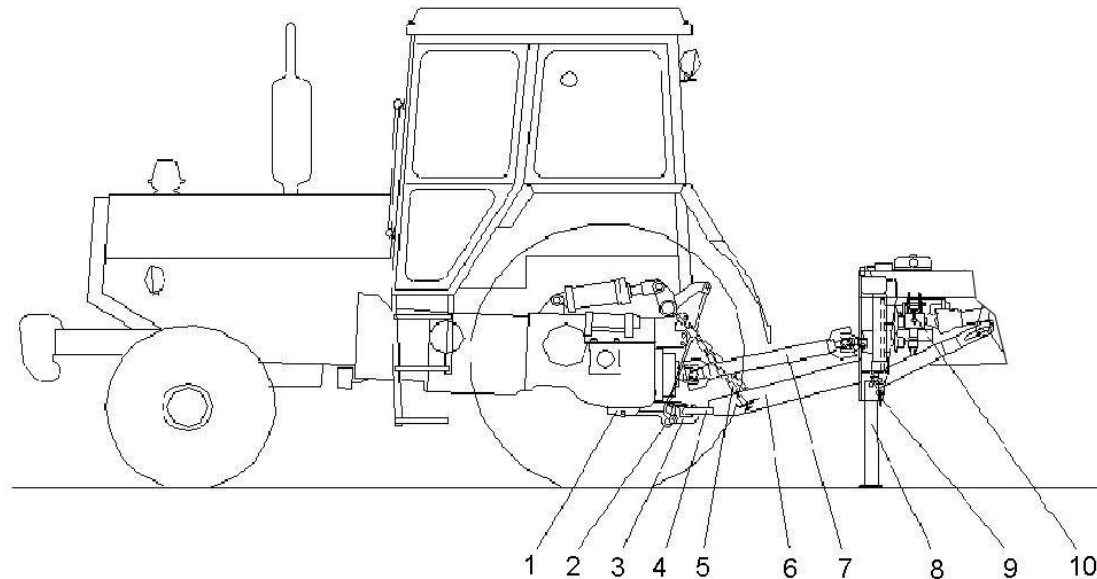
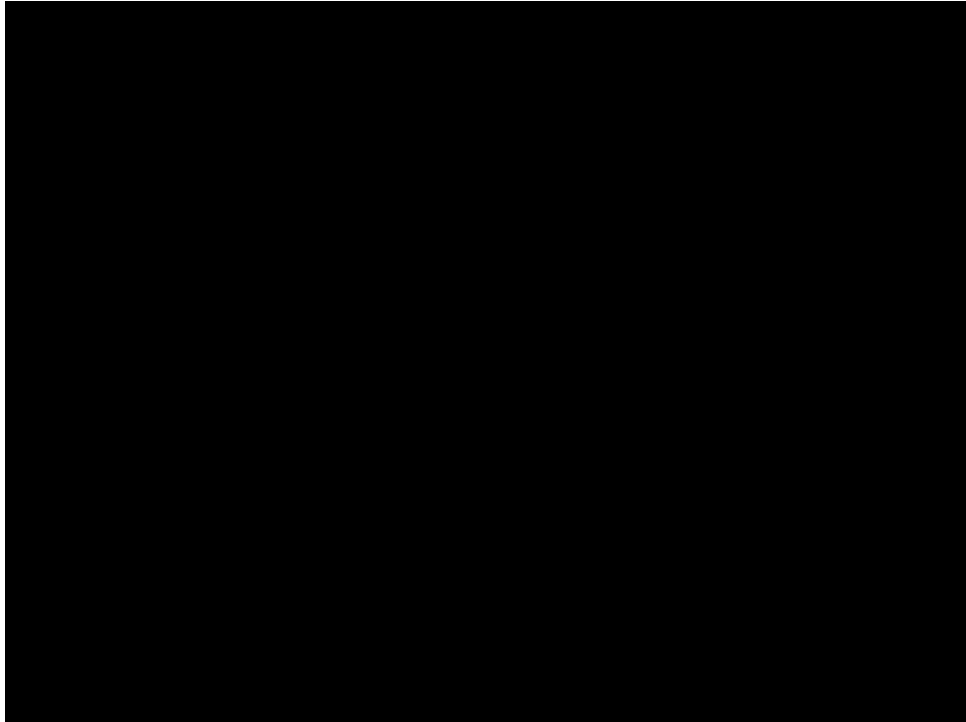

ТЕХНИКА БЕЗОПАСНОСТИ

- **К работе допускаются лица, изучившие устройство комбайна, прошедшие специальную подготовку, инструктаж по технике безопасности и охране труда.**
- **Запрещается работа комбайна на неподготовленных, засоренных металлическими предметами и камнями полях.**
- **Перед каждым включением привода ВОМ трактора производите осмотр карданных валов и только убедившись в надежности их крепления включайте привод.**
- **При расцепке комбайна с трактором затормозите комбайн ручным стояночным тормозом, подложите противооткатные упоры под ходовые поворотные колеса и опустите стояночную опору.**
- **При подключении гидравлических шлангов трактора к гидросистеме комбайна, а также их отключении, следите за тем чтобы гидросистемы трактора и комбайна не находились под давлением (бункер опущен, откидная часть бункера и полкапыывающая секция**

ТЕХНИКА БЕЗОПАСНОСТИ

- **Не допускайте подтеков и каплеобразования масла в соединениях маслопроводов. Пролитое масло необходимо сразу же вытереть. Применяйте для этой цели вспомогательные средства.**
- **При ремонте гидравлики в гидросистеме комбайна должно быть снято давление (бункер опущен, откидная часть бункера и подкапывающая секция зафиксированы).**
- **Очистку рабочих органов комбайна при забивании производите только при помощи чистика, установленного на комбайне, при выключенном двигателе трактора и отключенном ВОМ.**