

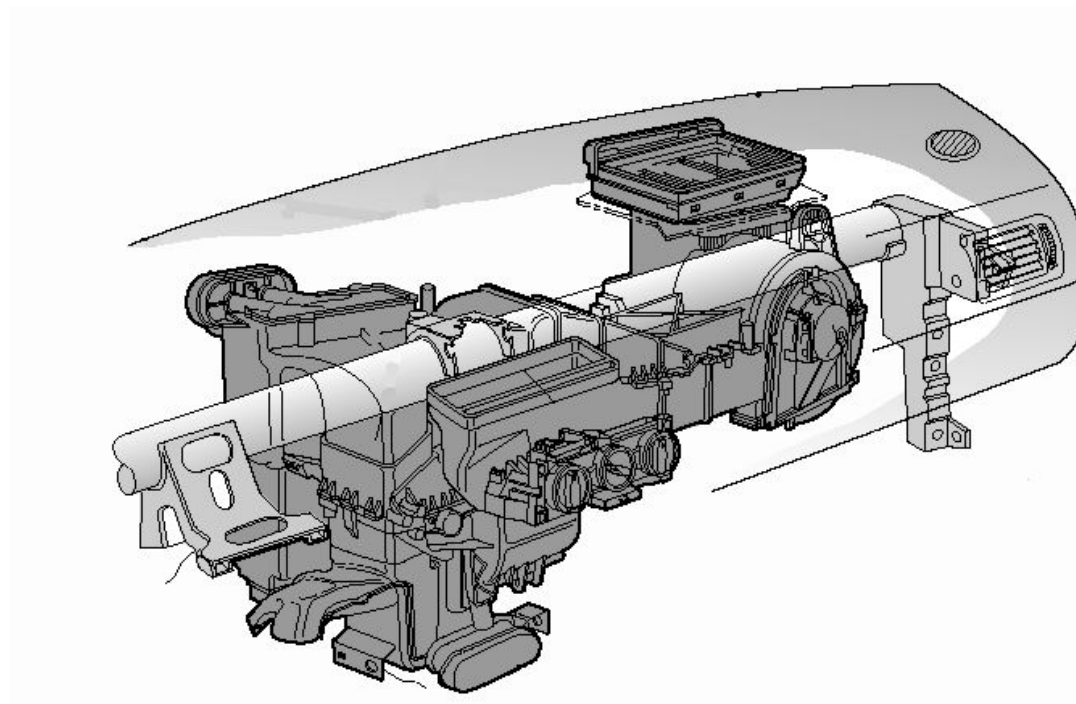

ОТОПИТЕЛЬ И КЛИМАТИЧЕСКАЯ УСТАНОВКА





ОТОПИТЕЛЬ И КЛИМАТИЧЕСКАЯ УСТАНОВКА

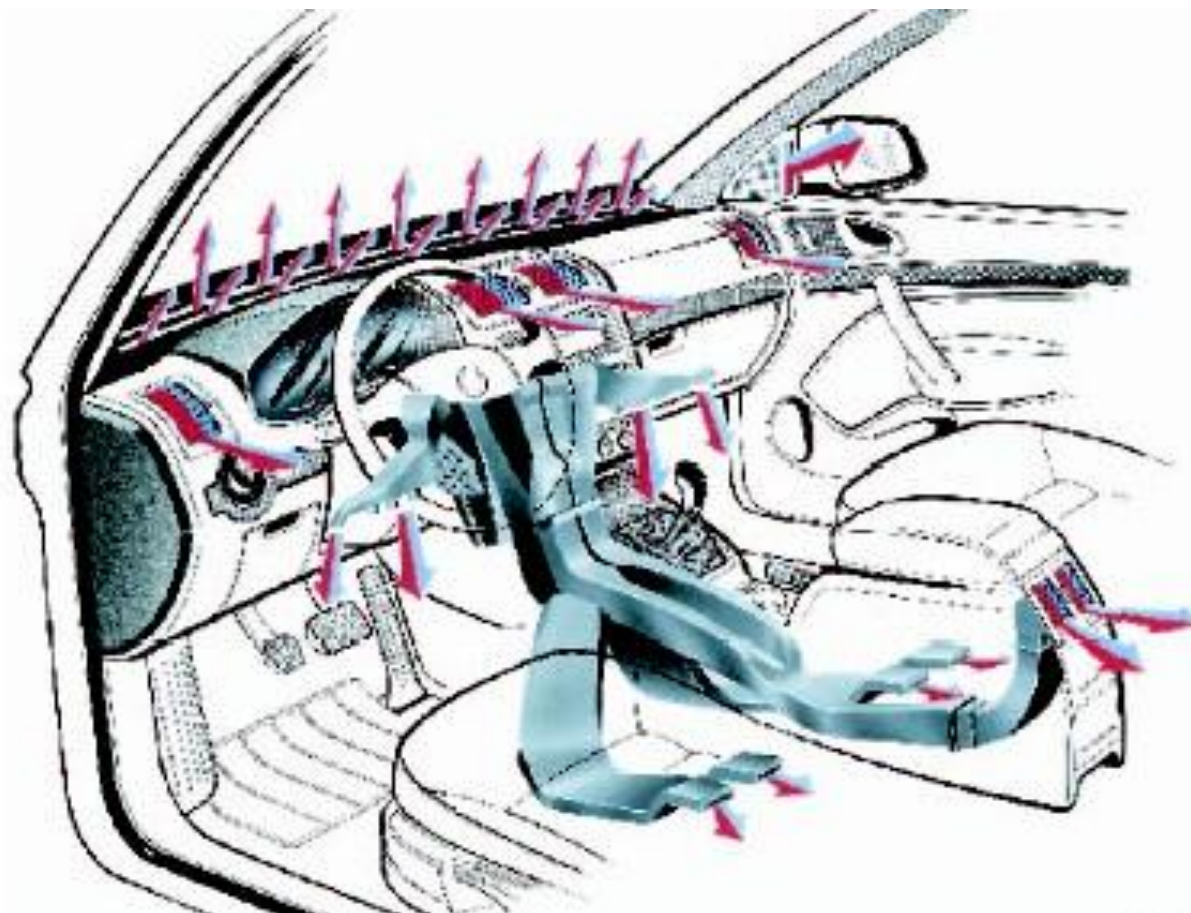



ОТОПИТЕЛЬ

В современных автомобилях отопитель и климатическая установка выполняются в виде единого модуля.

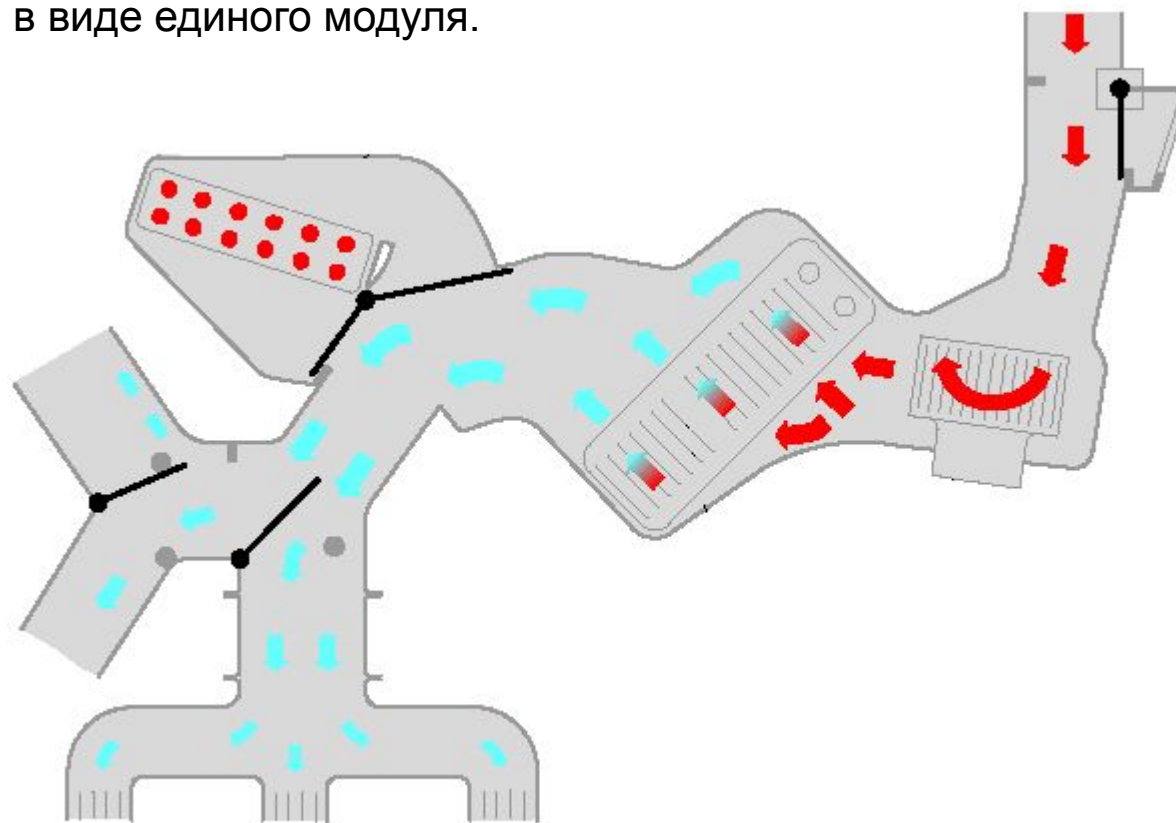



ВОЗДУШНЫЙ ФИЛЬТР





ВОЗДУШНЫЙ ФИЛЬТР

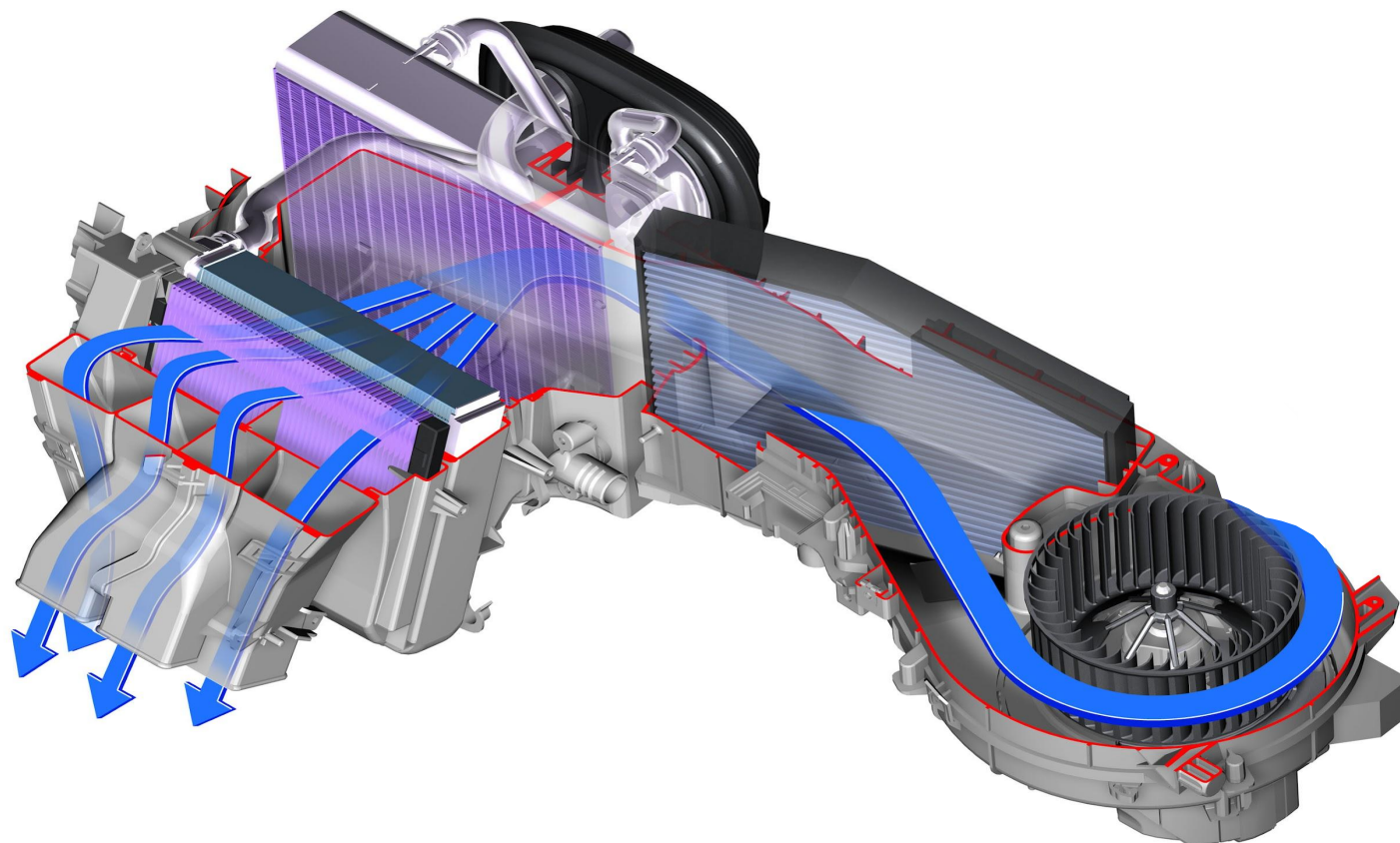



ФИЛЬТР

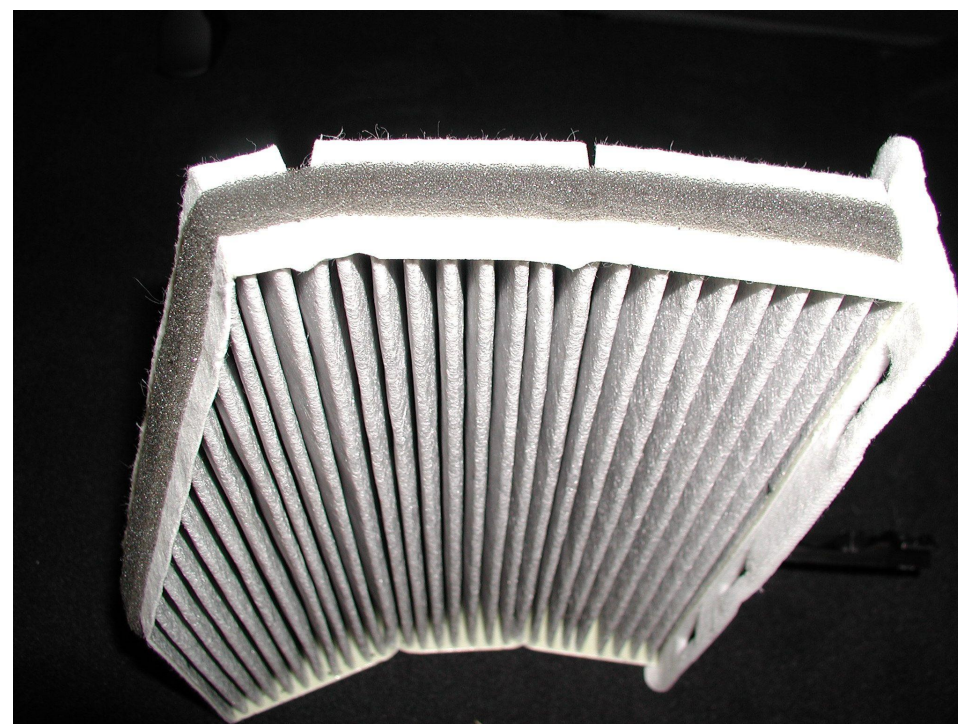
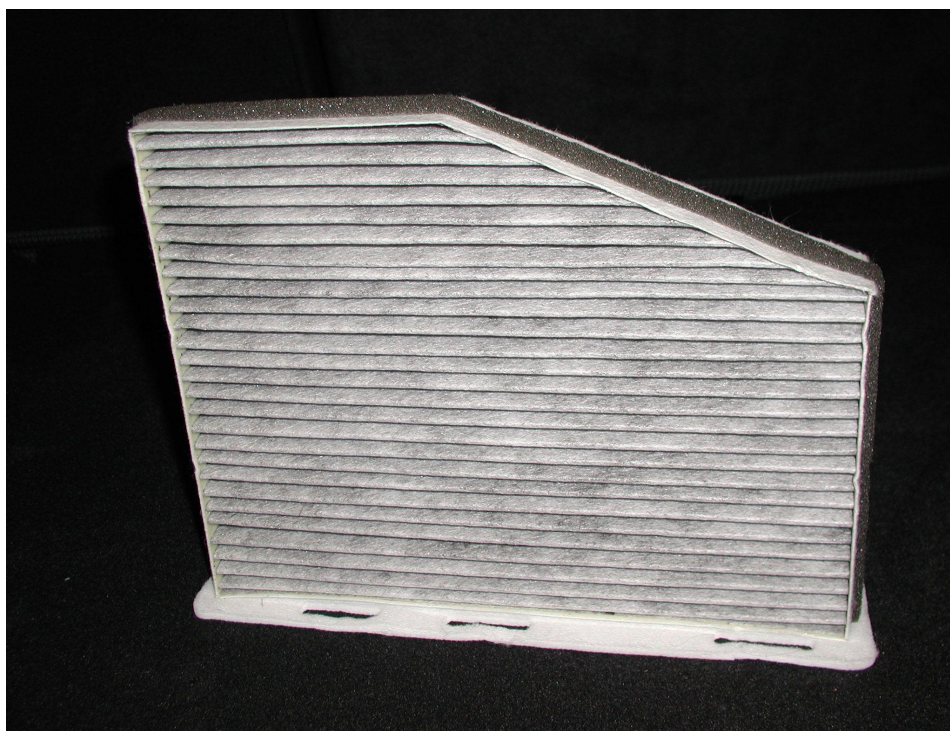



ДОПОЛНИТЕЛЬНЫЙ НАГРЕВАТЕЛЬНЫЙ ЭЛЕМЕНТ РТС

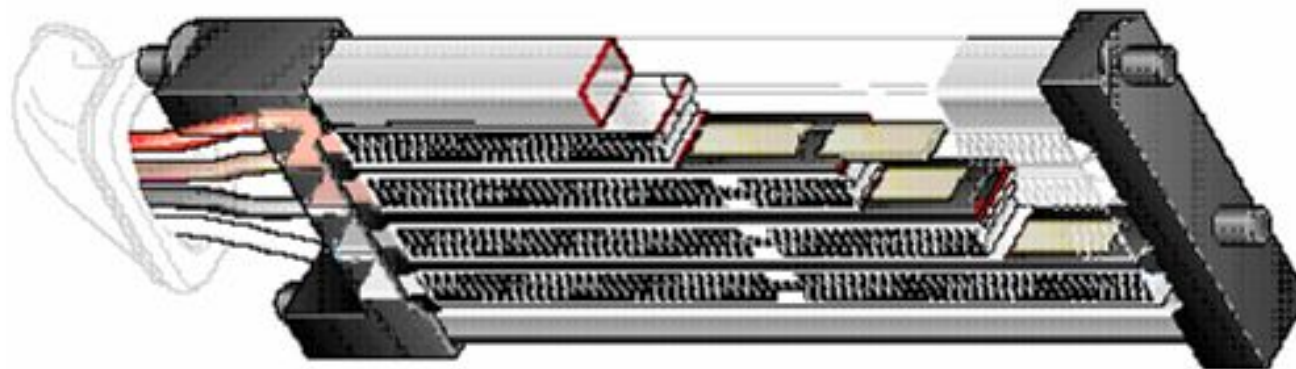



НАГРЕВАТЕЛЬНЫЙ ЭЛЕМЕНТ РТС

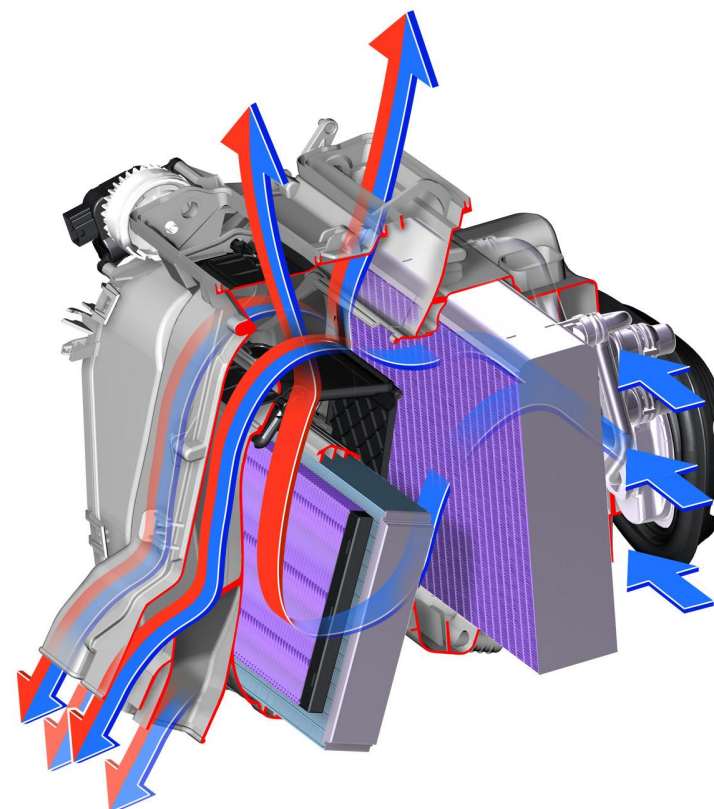



КЛИМАТИЧЕСКАЯ УСТАНОВКА

Во всех климатических установках серийных автомобилей ŠKODA используется хладагент:

R 134 a

ТЕТРАФТОРЭТАН



КЛИМАТИЧЕСКАЯ УСТАНОВКА

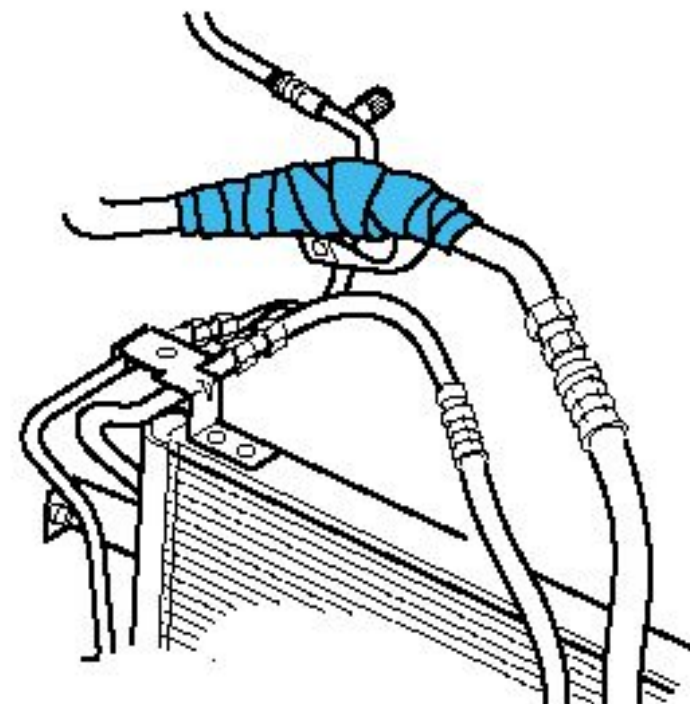
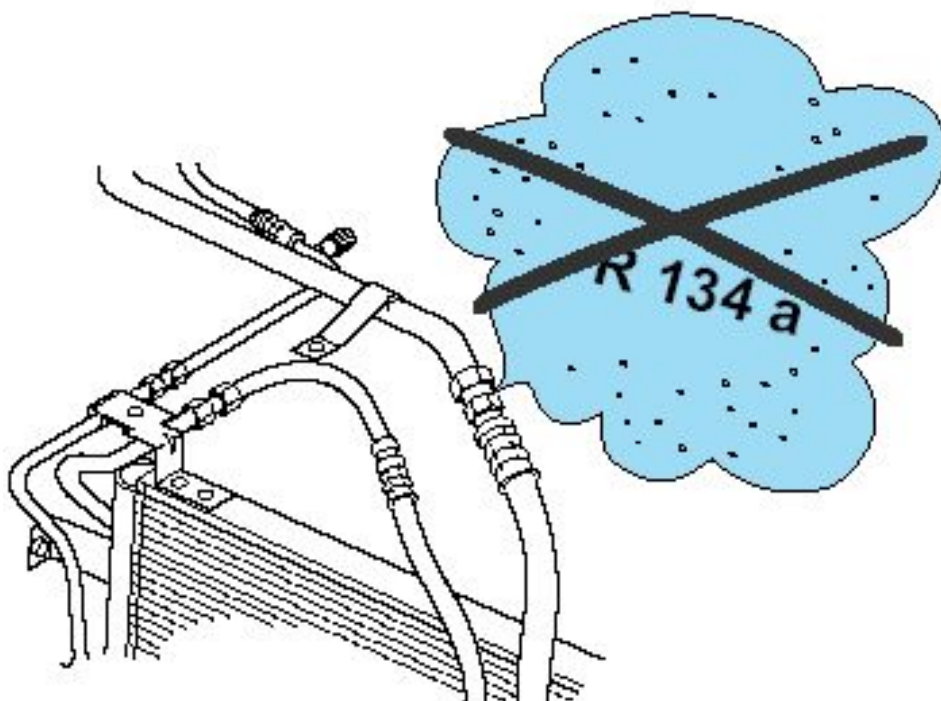



Техника безопасности

Меры по технике безопасности при работе на автомобилях с климатической установкой и при обращении с хладагентом R 134a



Пользоваться защитными перчатками.



Работы с огнем и открытым пламенем запрещены. Курение запрещено.



Пользоваться защитными очками.

Все работы в моторном отсеке следует подготавливать и проводить таким образом, чтобы не оказалась поврежденной система кондиционирования (например, снятие радиатора или двигателя).

Избегать попадания хладагента на кожу — опасность обморожения. Температура выходящего из системы хладагента составляет -26°C .

Если в процессе ремонта автомобиля система кондиционирования будет разгерметизироваться, то хладагент из нее необходимо предварительно откачать.

Что нужно делать при неконтролируемом истечении хладагента из системы и попадании его на кожу или другие части тела?

При попадании жидкого хладагента в глаза необходимо тщательно промыть их водой в течение 15 минут. Затем закапать глазные капли и обратиться к врачу, причем даже в том случае, если жалоб на боль в глазах нет. Врача обязательно поставить в известность о том, что причиной травмы был хладагент.

При контакте хладагента с другими частями тела их следует также промыть водой в течение 15 минут.



Техника безопасности

Сварка или пайка частей климатической установки запрещены.

Это относится также и к сварочным или паяльным работам на других узлах автомобиля, если существует опасность нагрева деталей климатической установки. При ремонте лакокрасочного покрытия нагрев в печи или в зоне предварительного подогрева может осуществляться только до температуры не выше 80°C.



При работах на системе кондиционирования необходимо следить, чтобы в радиусе 5 метров не было смотровых ям, колодцев или входов в подвалы. Следует включить вытяжную установку.

Работы на системе кондиционирования должны проводиться только в хорошо вентилируемом помещении.

Запрещается хранить хладагент в низких местах или вблизи подвальных окон.



КЛИМАТИЧЕСКАЯ УСТАНОВКА

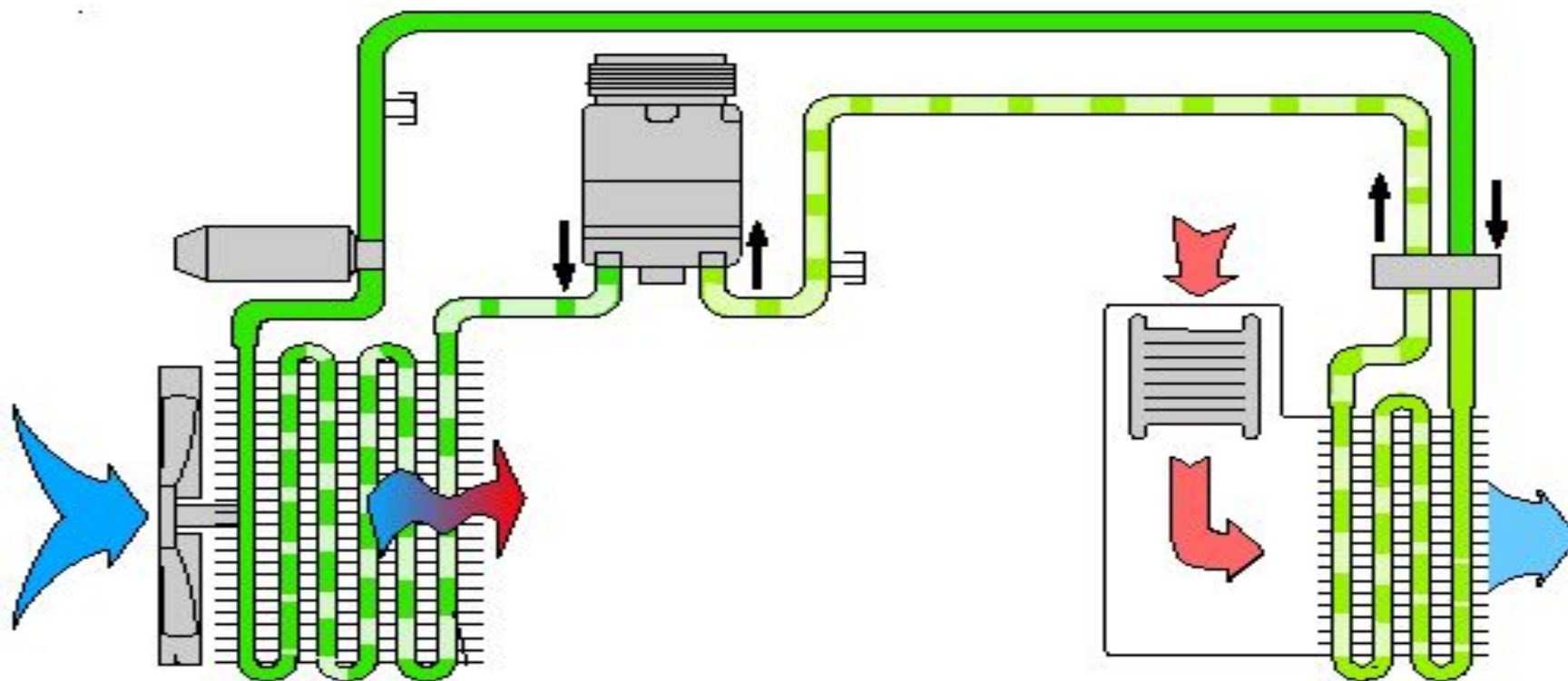



КЛИМАТИЧЕСКАЯ УСТАНОВКА

Контур циркуляции хладагента в климатической установке состоит из двух зон:
высокого давления (HD)
и низкого давления (ND).

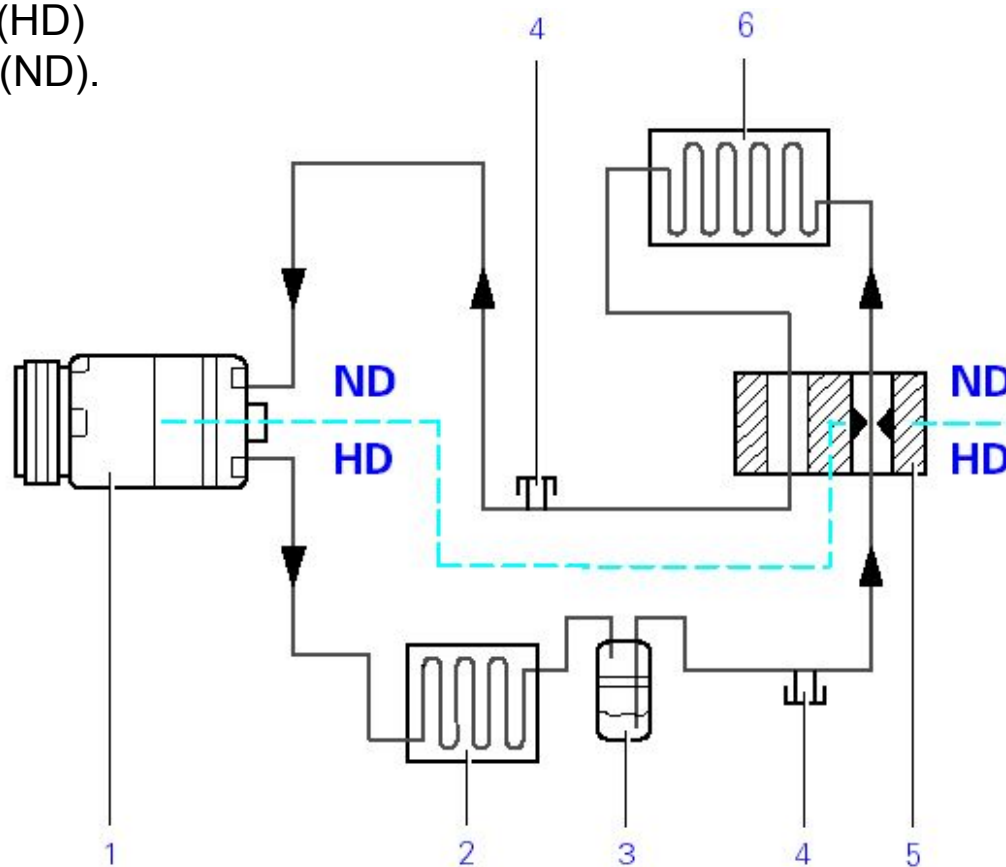



КЛИМАТИЧЕСКАЯ УСТАНОВКА

Контур циркуляции хладагента в климатической установке состоит из двух зон:
высокого давления (HD)
и низкого давления (ND).

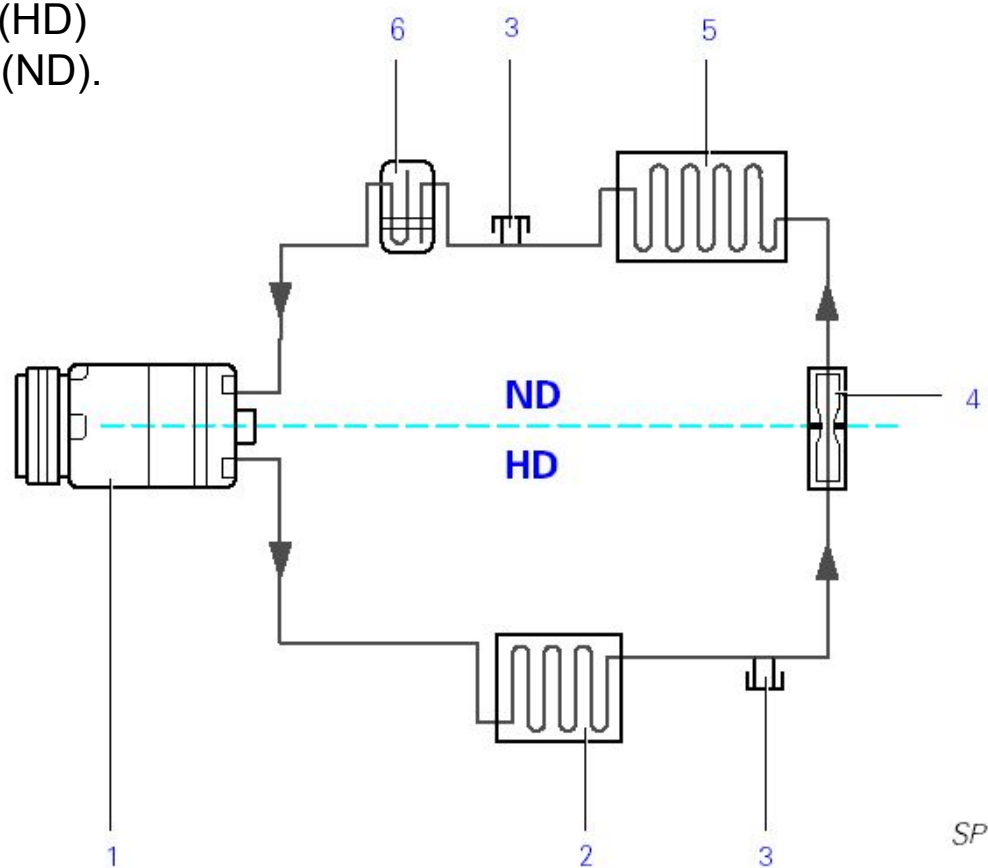



РАСШИРИТЕЛЬНЫЙ КЛАПАН

ЭЛЕМЕНТ С КАЛИБРОВАННЫМ ОТВЕРСТИЕМ

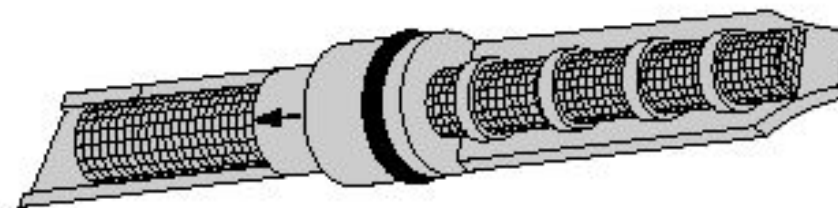
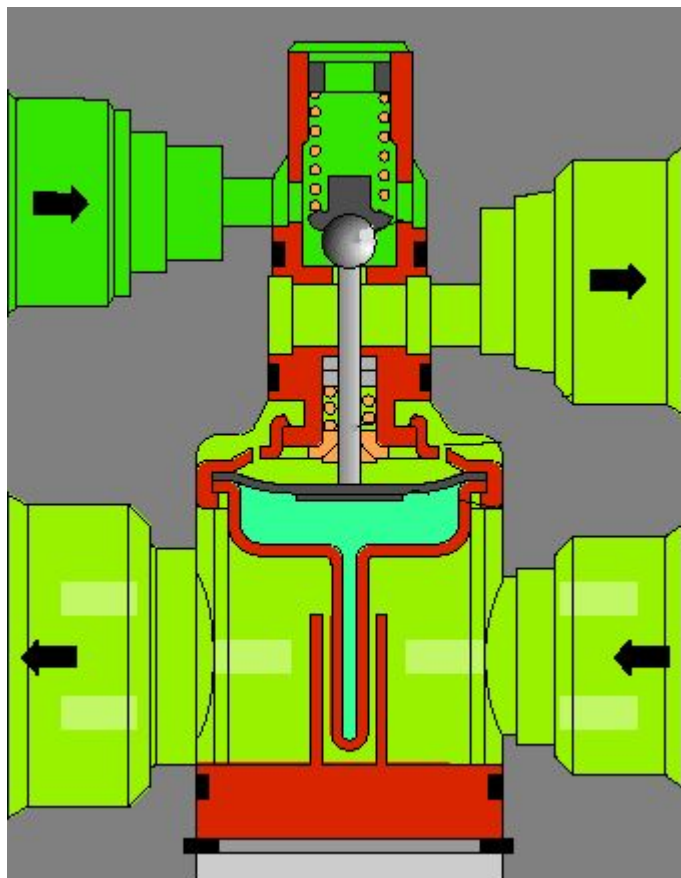



ШТУЦЕРЫ ДЛЯ ЗАПРАВКИ СИСТЕМЫ И КОНТРОЛА





Климатическая установка

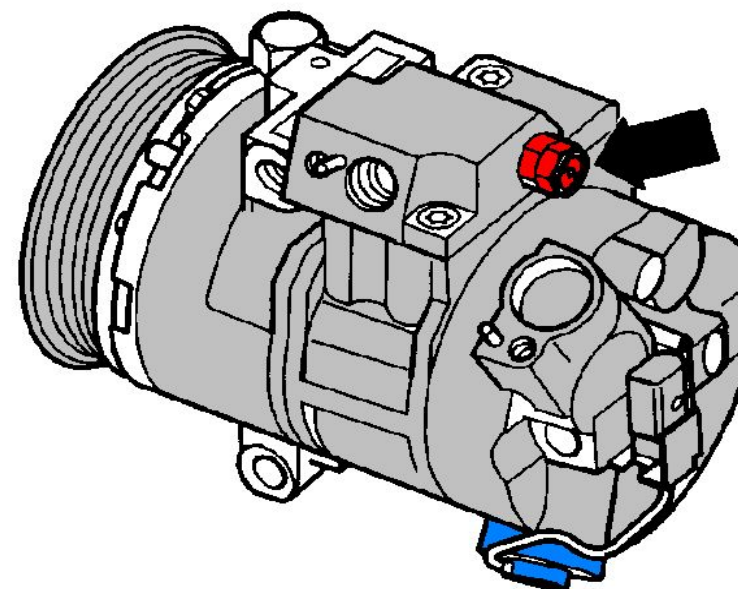
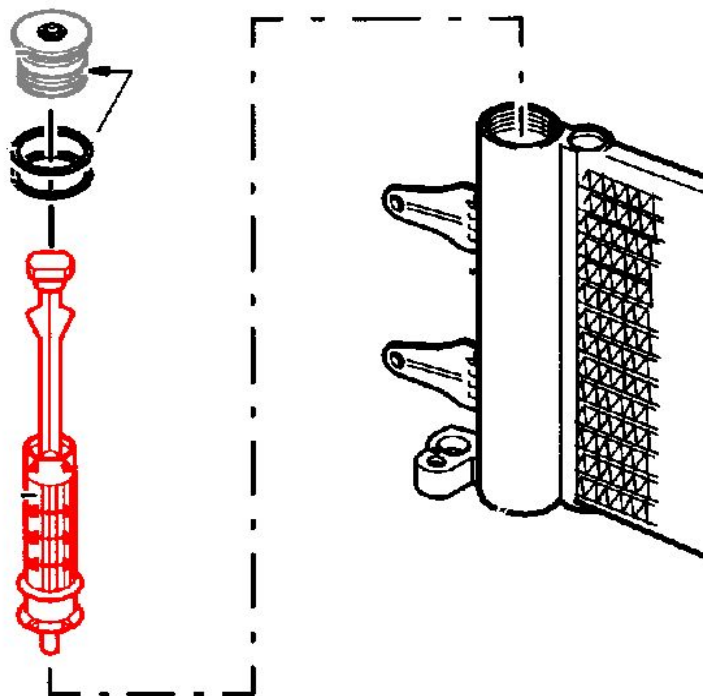



КЛИМАТИЧЕСКАЯ УСТАНОВКА

Компрессор:

1) нерегулируемый — регулирование осуществляется только путем включения и выключения муфты

2) с внутренним регулируемый — в зависимости от давления в компрессоре изменяется ход поршня.

3) с внешним регулированием — ход поршня регулируется «командами» блока управления; у этих компрессоров нет муфты, и если даже климатическая установка не работает в режиме охлаждения, они вращаются постоянно, но не перекачивают при этом хладагент.

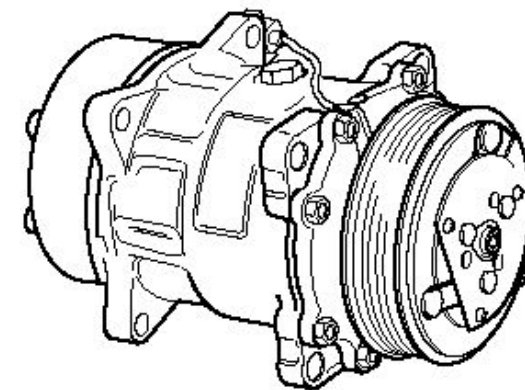
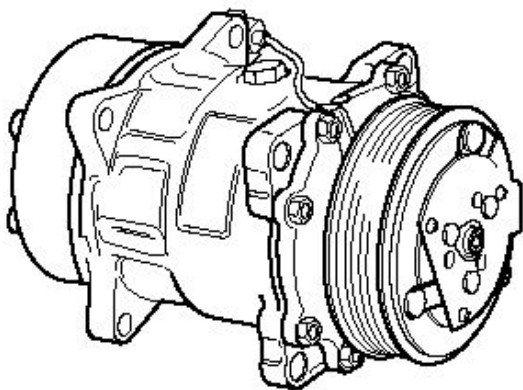



КОМПРЕССОР

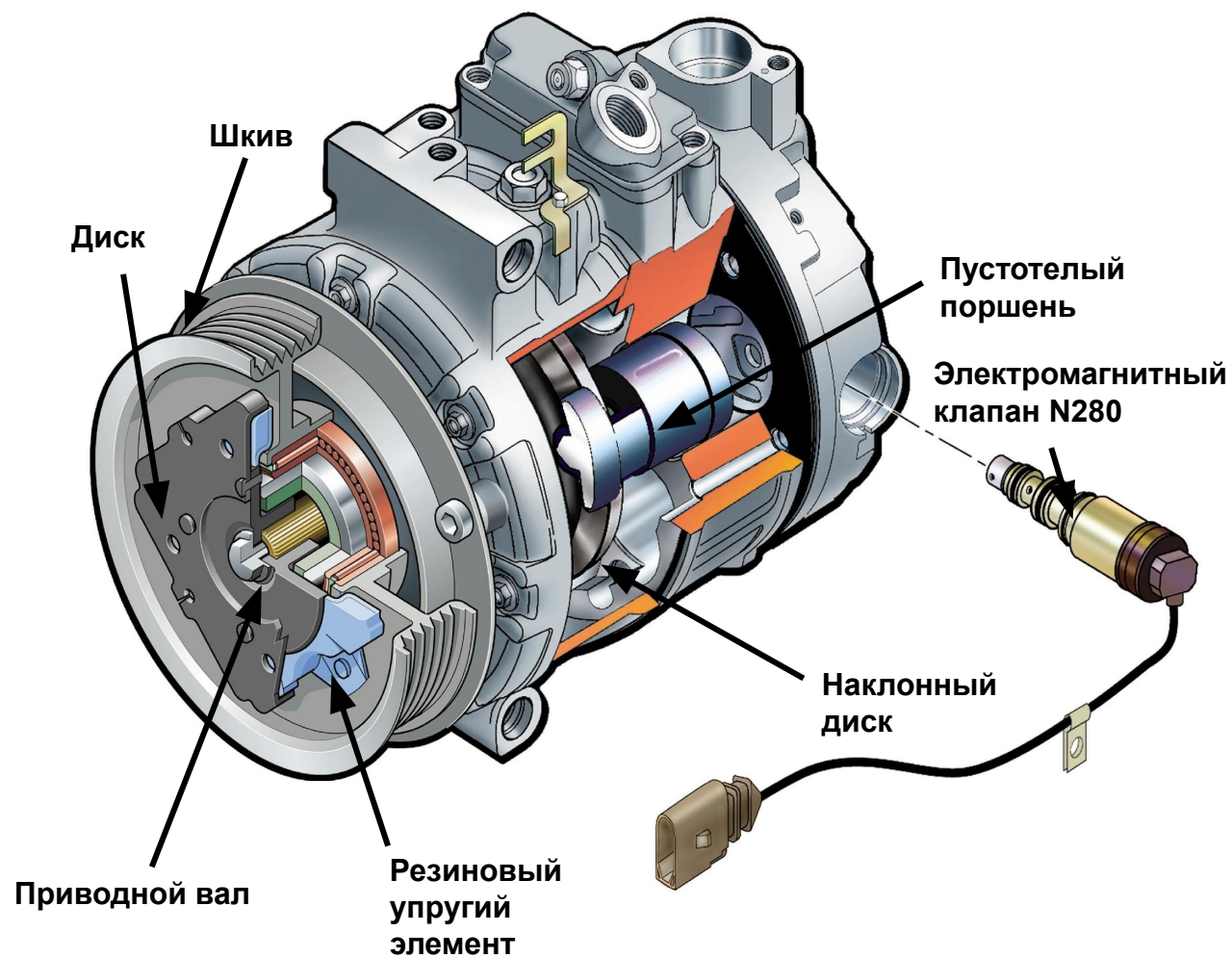



КОМПРЕССОР

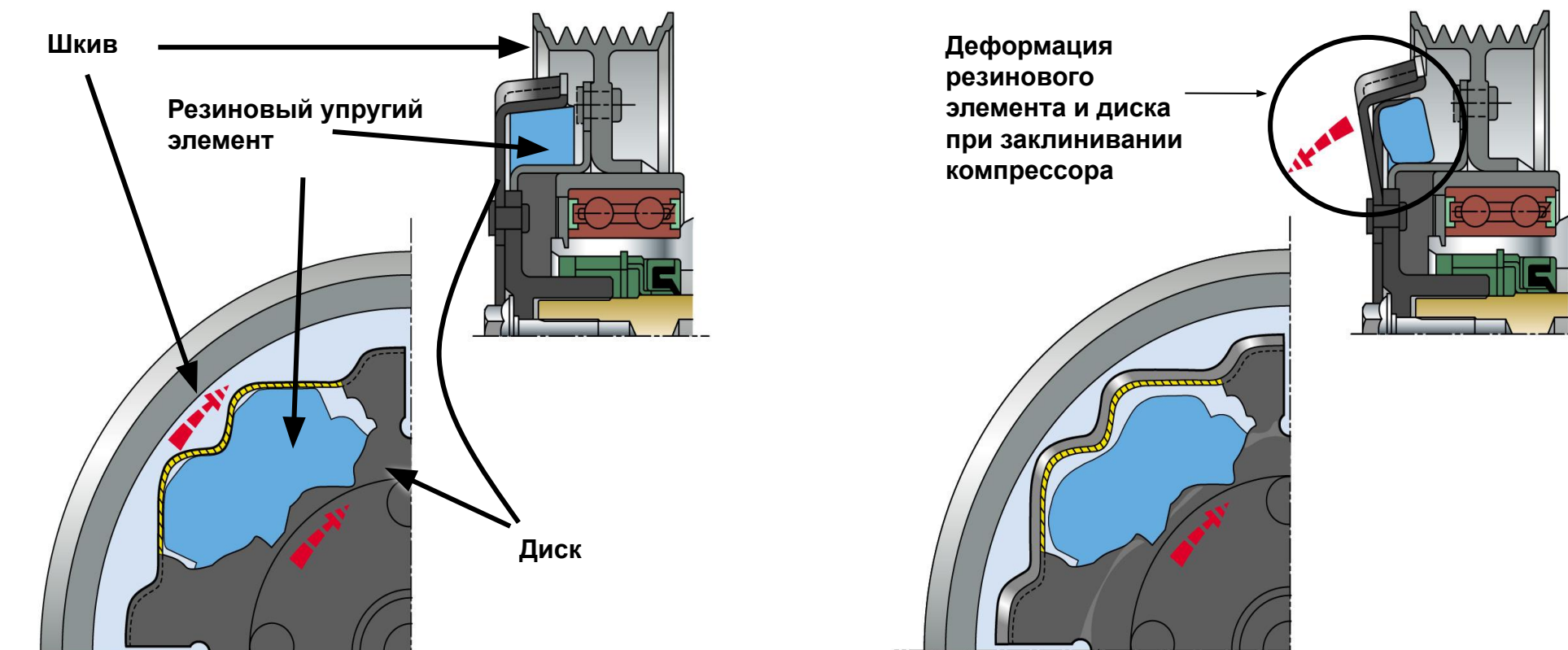



КОМПРЕССОР





КЛИМАТИЧЕСКАЯ УСТАНОВКА

- Felicia - нерегулируемый компрессор
- Fabia - компрессор с внешним регулированием
- Octavia I - компрессор с внутренним регулированием
- Octavia II - компрессор с внешним регулированием
- SUPERB - компрессор с внутренним регулированием



КЛИМАТИЧЕСКАЯ УСТАНОВКА

По способу управления климатические установки подразделяются на:

1. Климатические установки с ручным управлением — все параметры работы водитель задает вручную
Felicia, Fabia, Octavia I и II, Superb
1. Климатические установки с автоматическим регулированием — заданная температура в салоне поддерживается автоматически, распределение потоков воздуха устанавливает водитель вручную.
Fabia, Octavia II
2. Climatronic — температуру и распределение потоков воздуха регулирует блок управления по заданию водителя, причем система реагирует и на некоторые внешние факторы (скорость движения, интенсивность солнечного излучения и т. д.)
Superb, Octavia I и II (в случае Octavia II возможна также двухзонная система)



КЛИМАТИЧЕСКАЯ УСТАНОВКА





КЛИМАТИЧЕСКАЯ УСТАНОВКА OCTAVIA

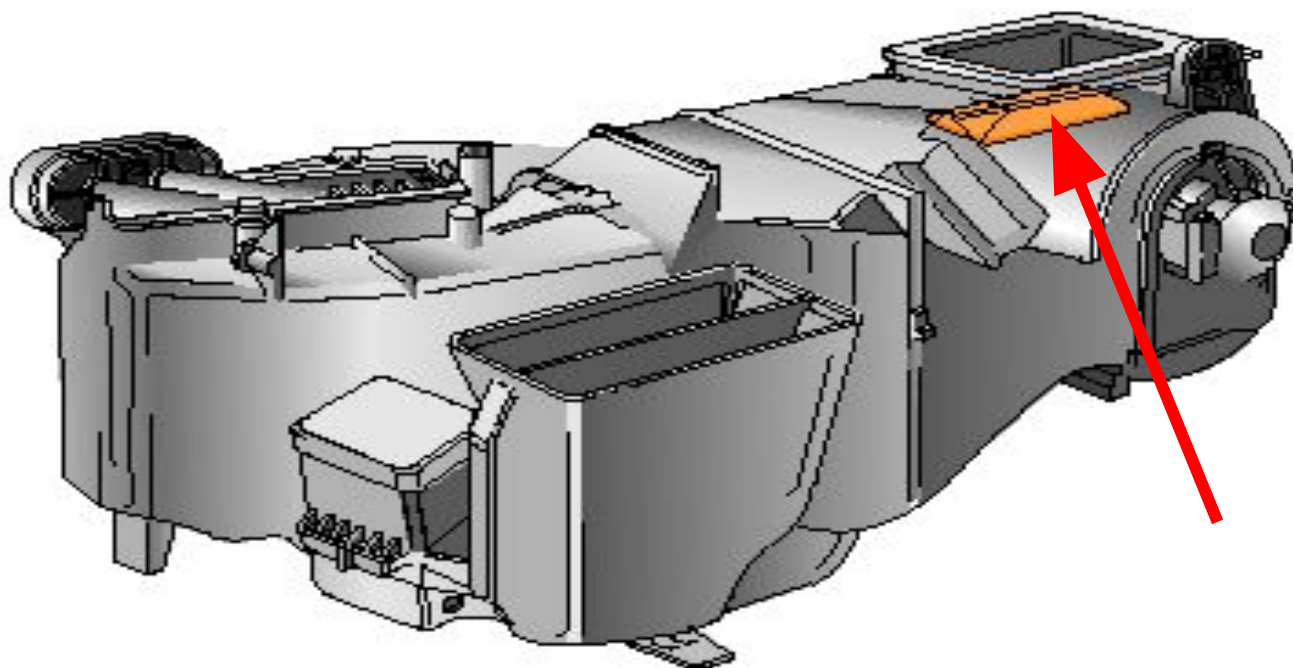



КЛИМАТИЧЕСКАЯ УСТАНОВКА OCTAVIA





CLIMATRONIC

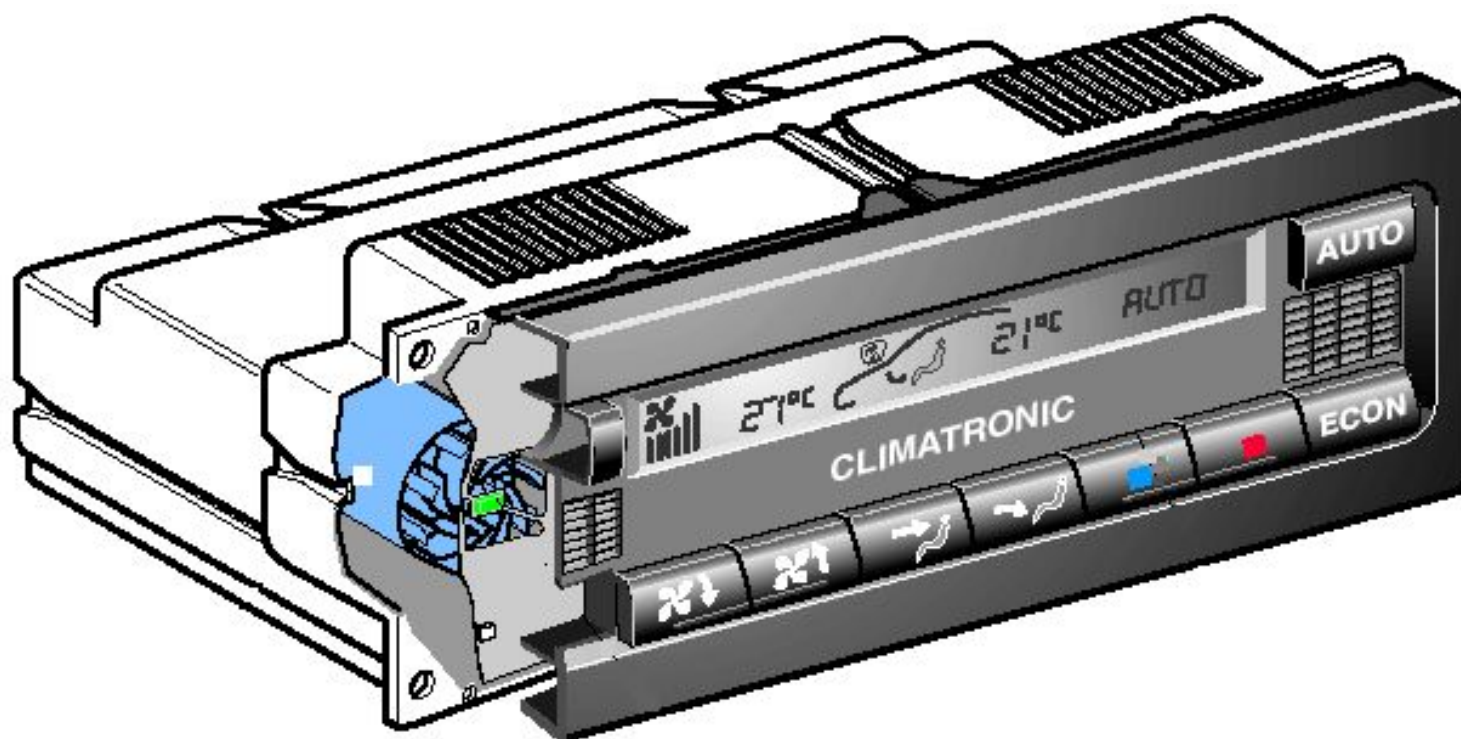



CLIMATRONIC OCTAVIA TOUR

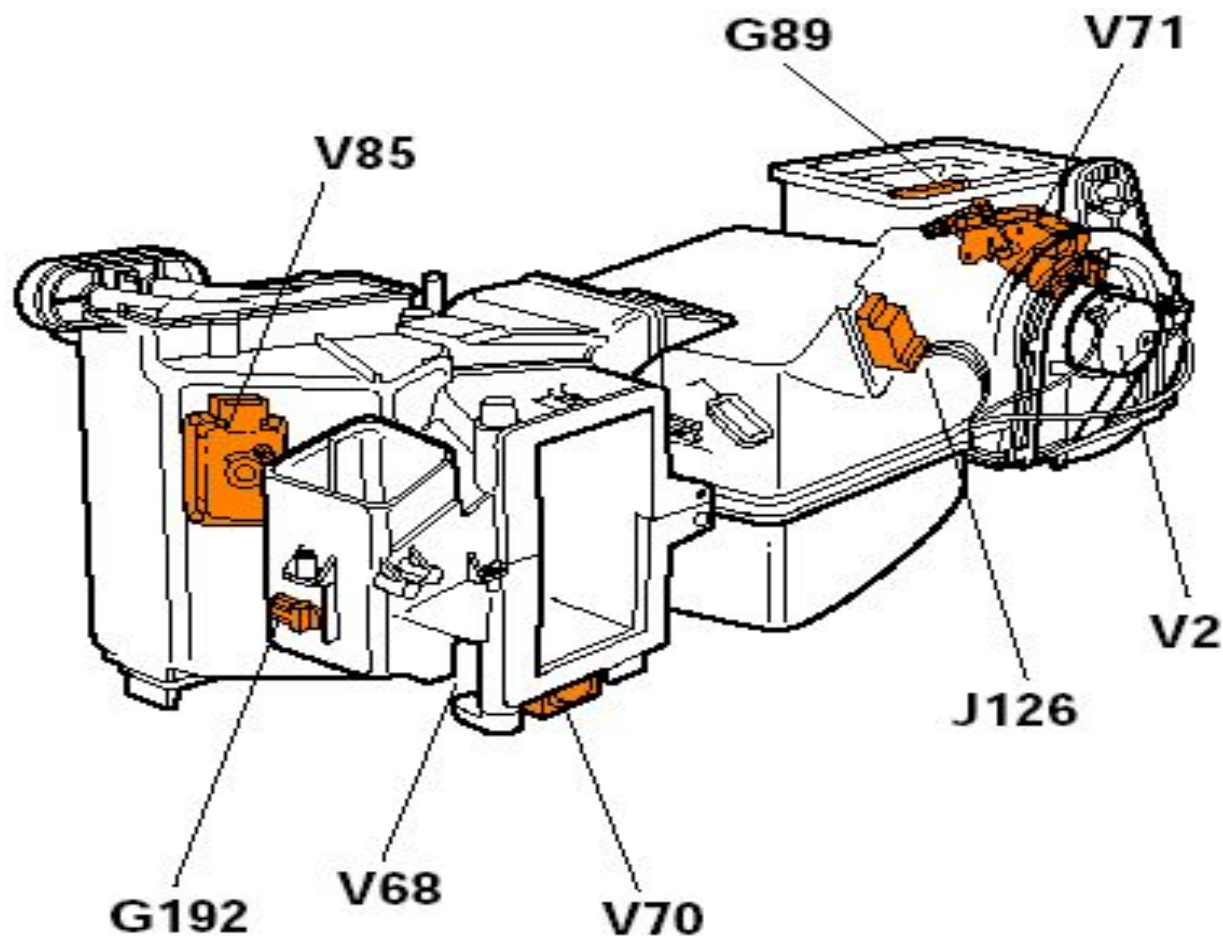



CLIMATRONIC OCTAVIA TOUR





CLIMATRONIC OCTAVIA TOUR

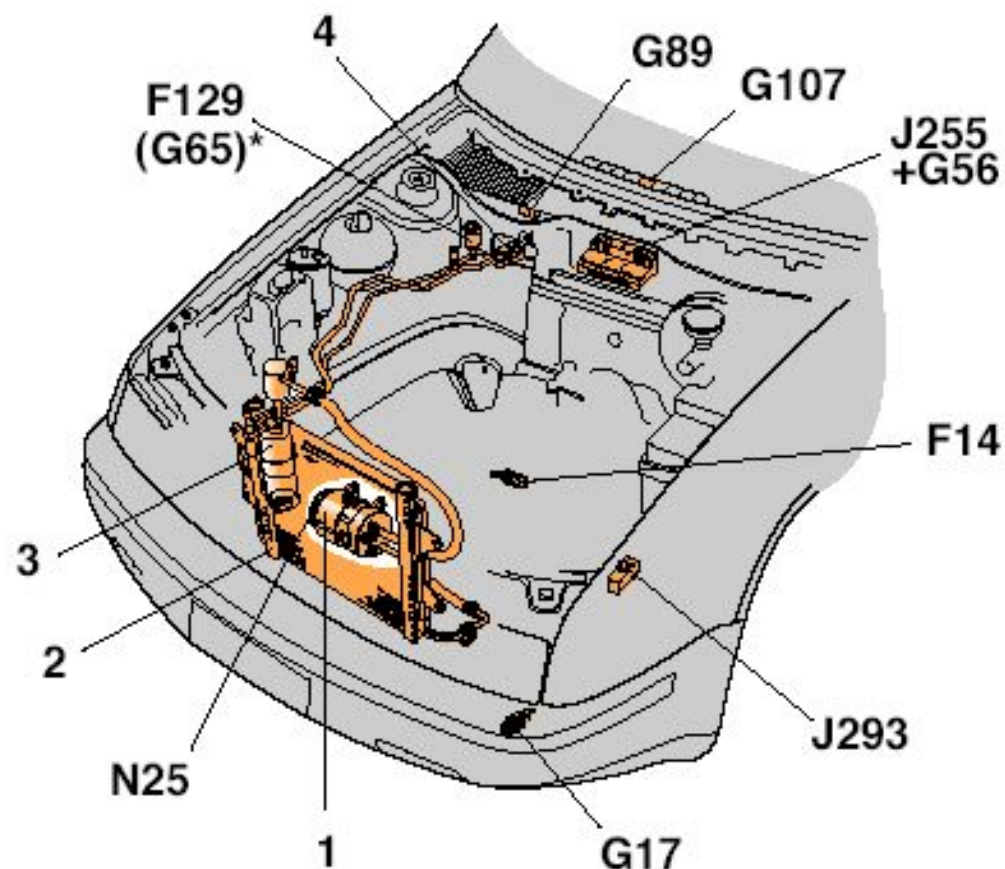



КОНТУР ХЛАДАГЕНТА КЛИМАТИЧЕСКОЙ УСТАНОВКИ

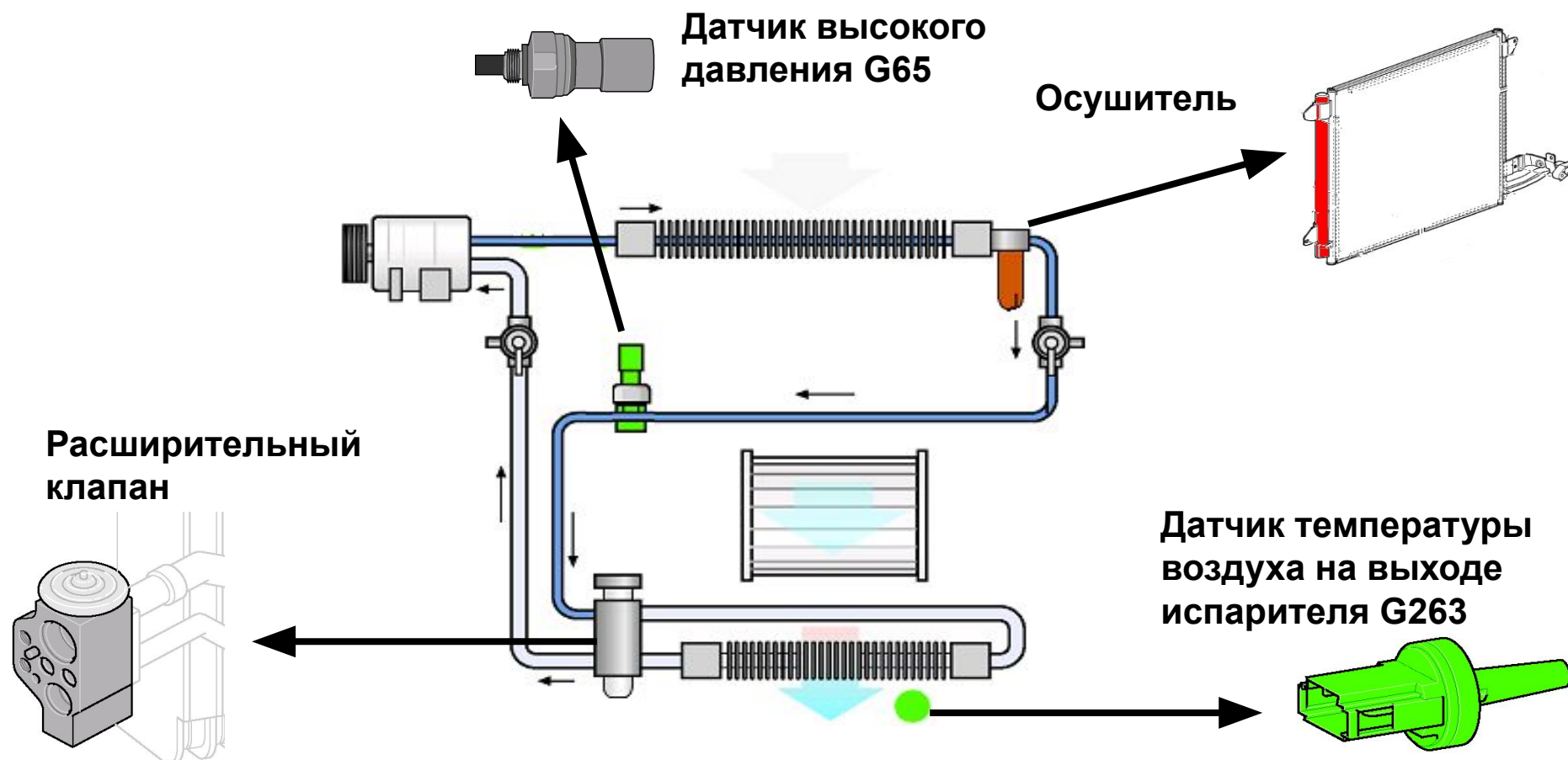

CLIMATRONIC OCTAVIA TOUR

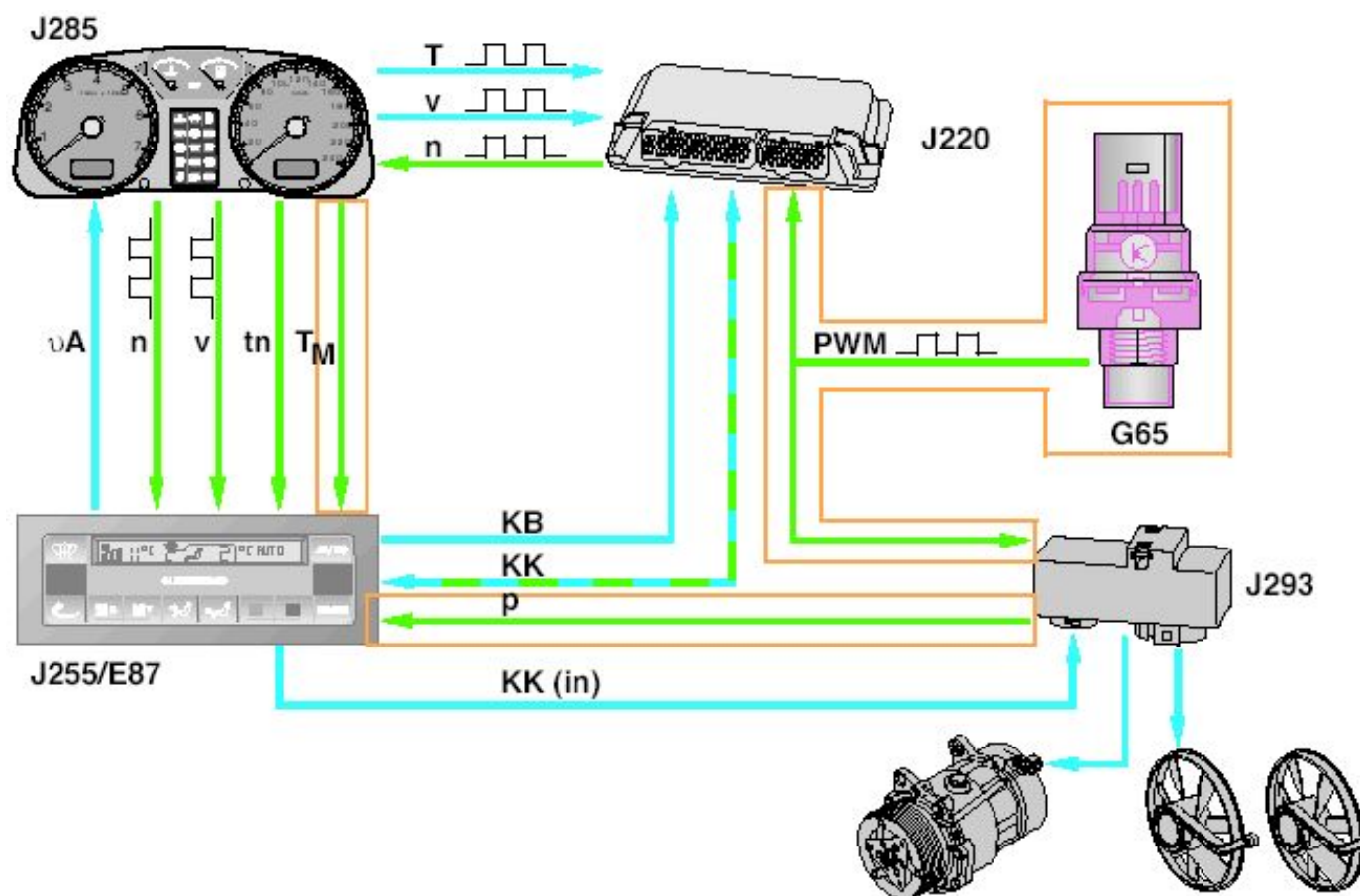

Климатическая установка Octavia Tour

Датчик давления в контуре
климатической установки — F129

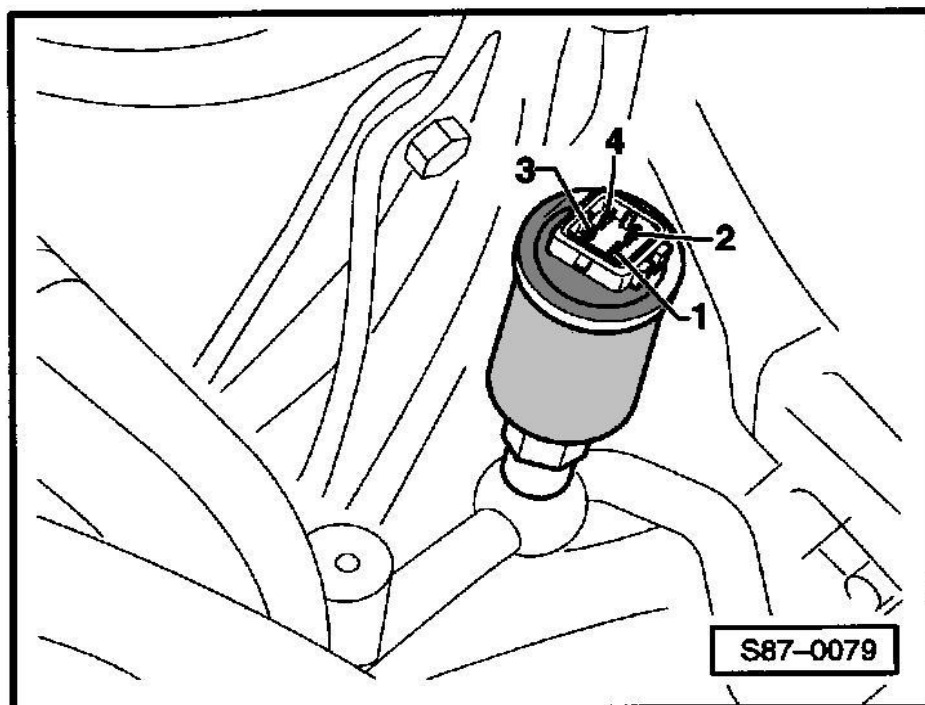

Датчик давления в контуре
климатической установки — G65

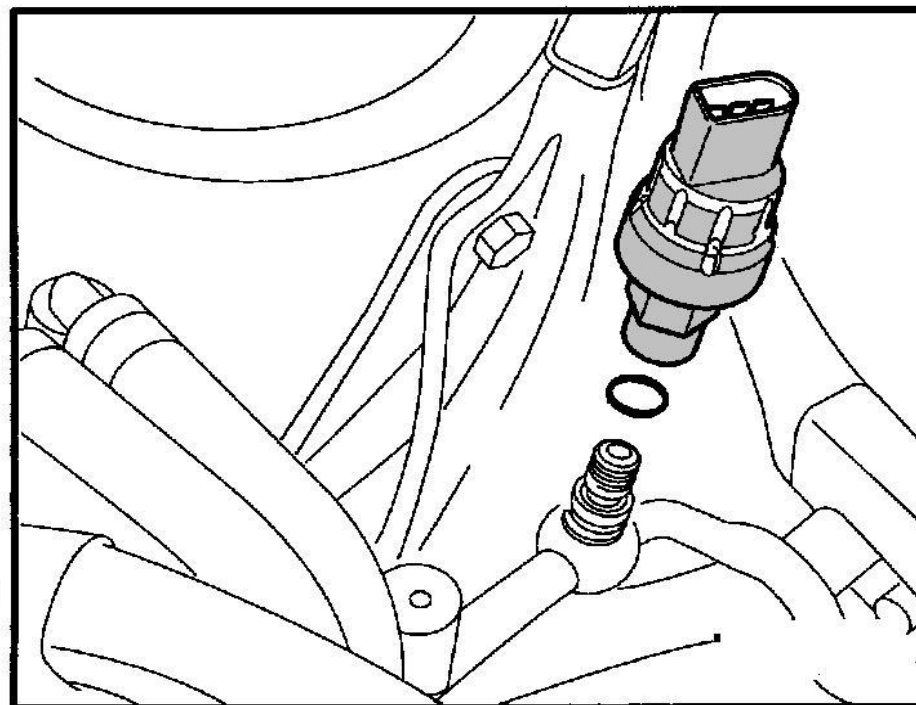



G 17

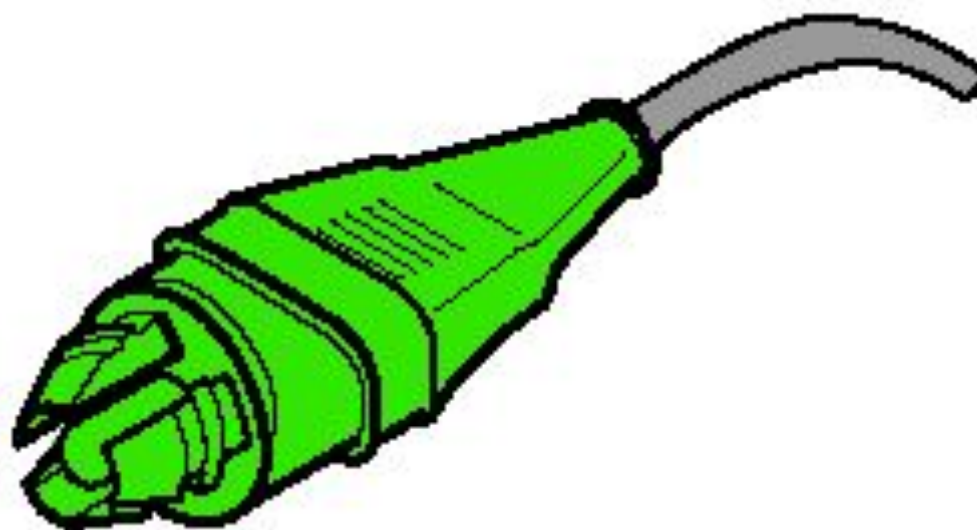



G 89

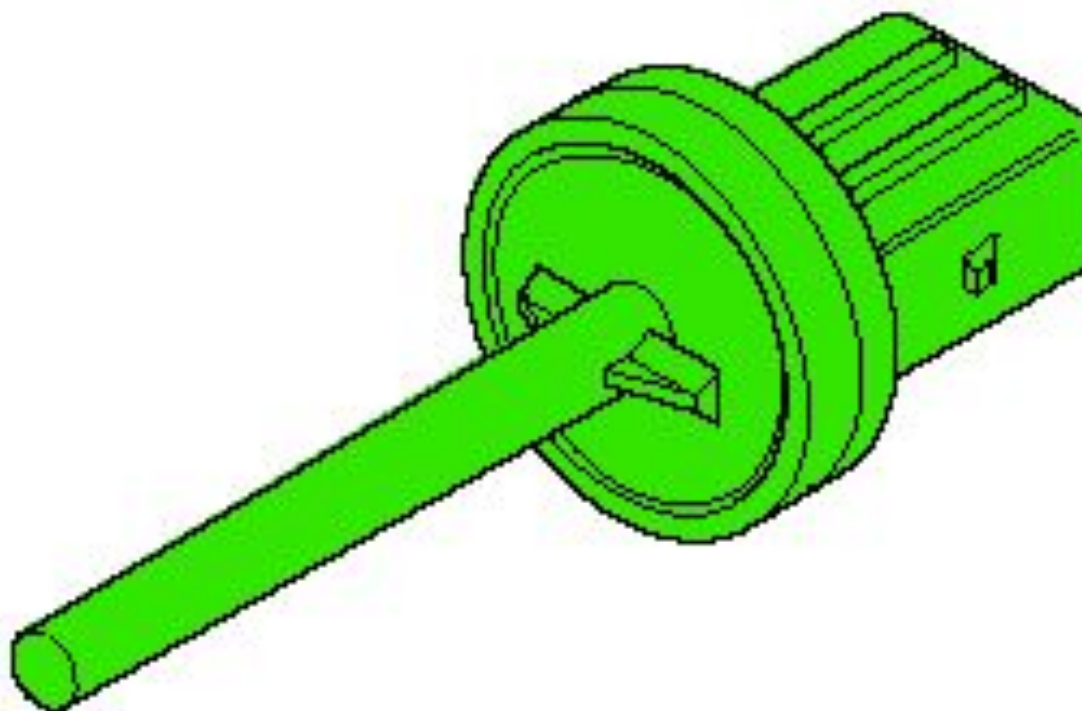



G 263

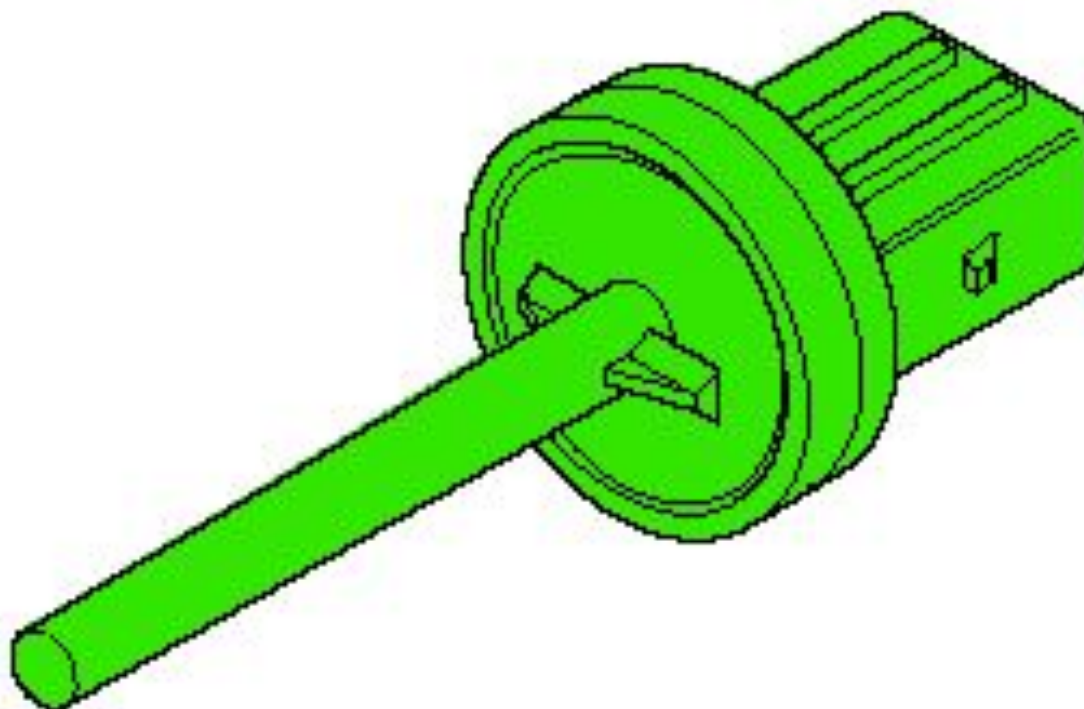



G 107

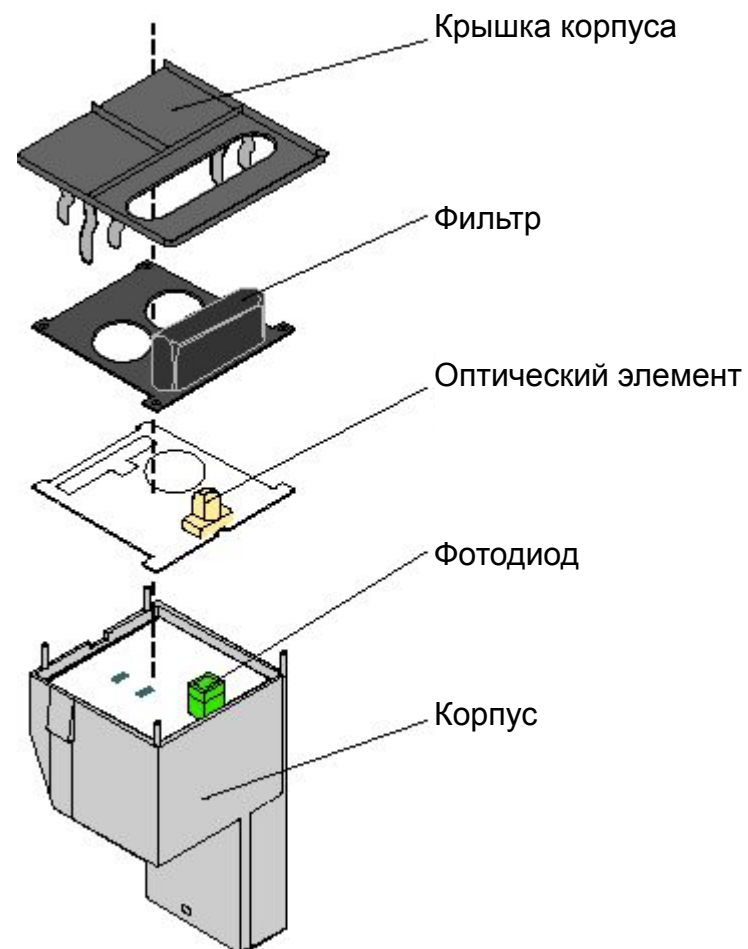
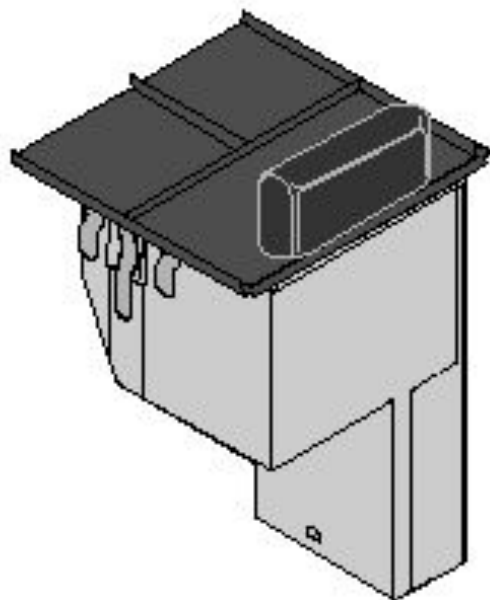



CLIMATRONIC

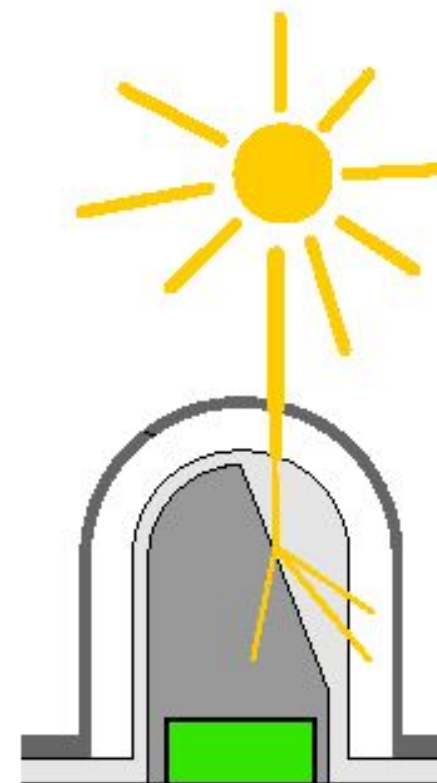
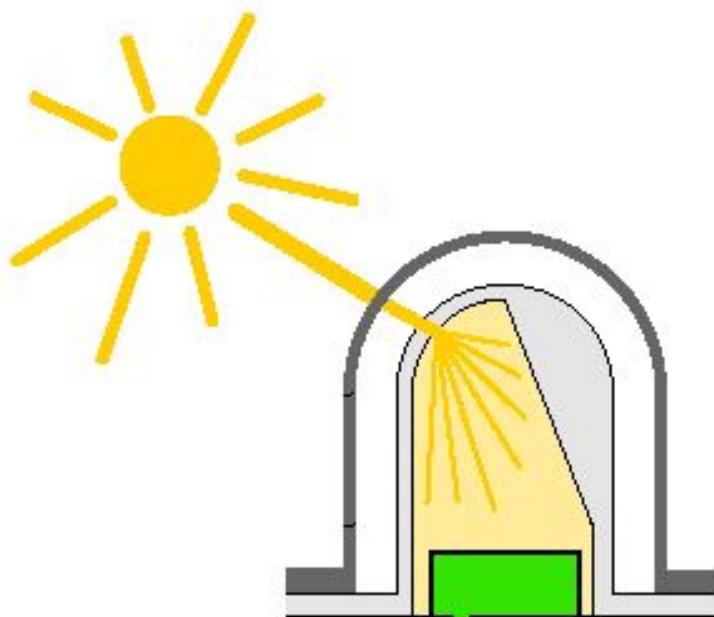



G107/G134 — НОВЫЙ

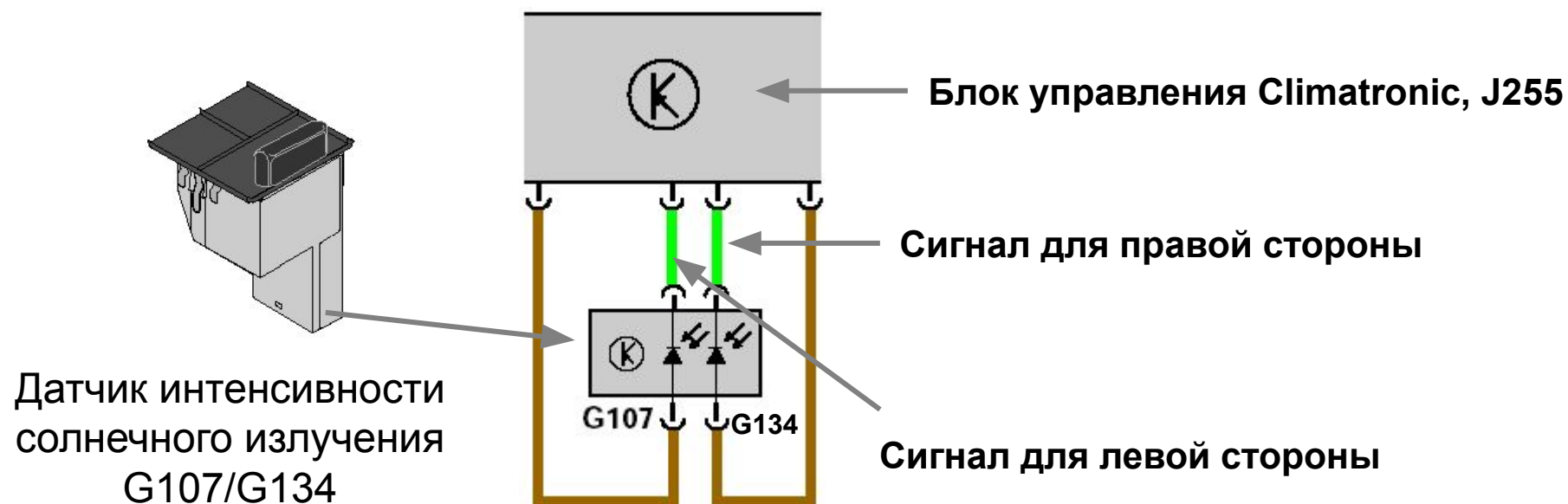



G 56

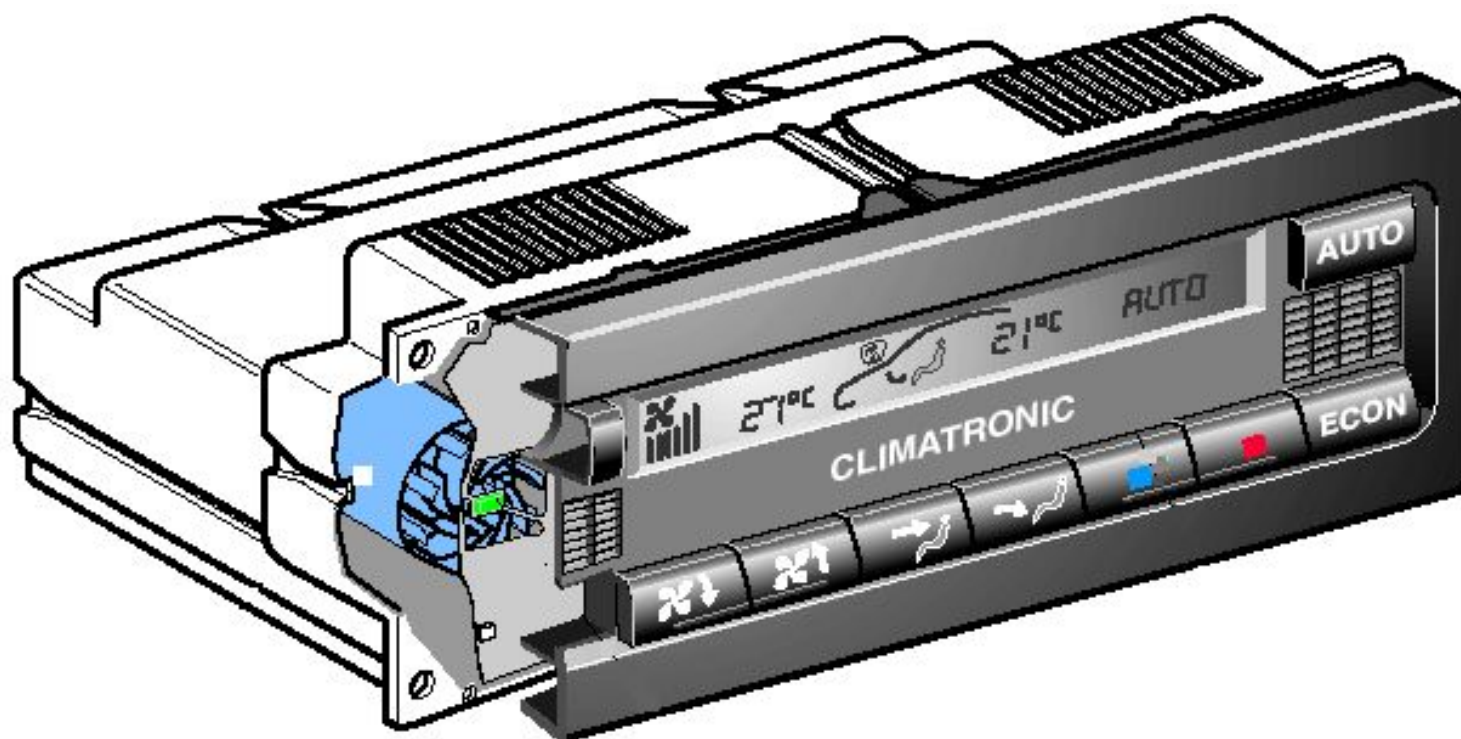



G56 — НОВЫЙ





CLIMATRONIC

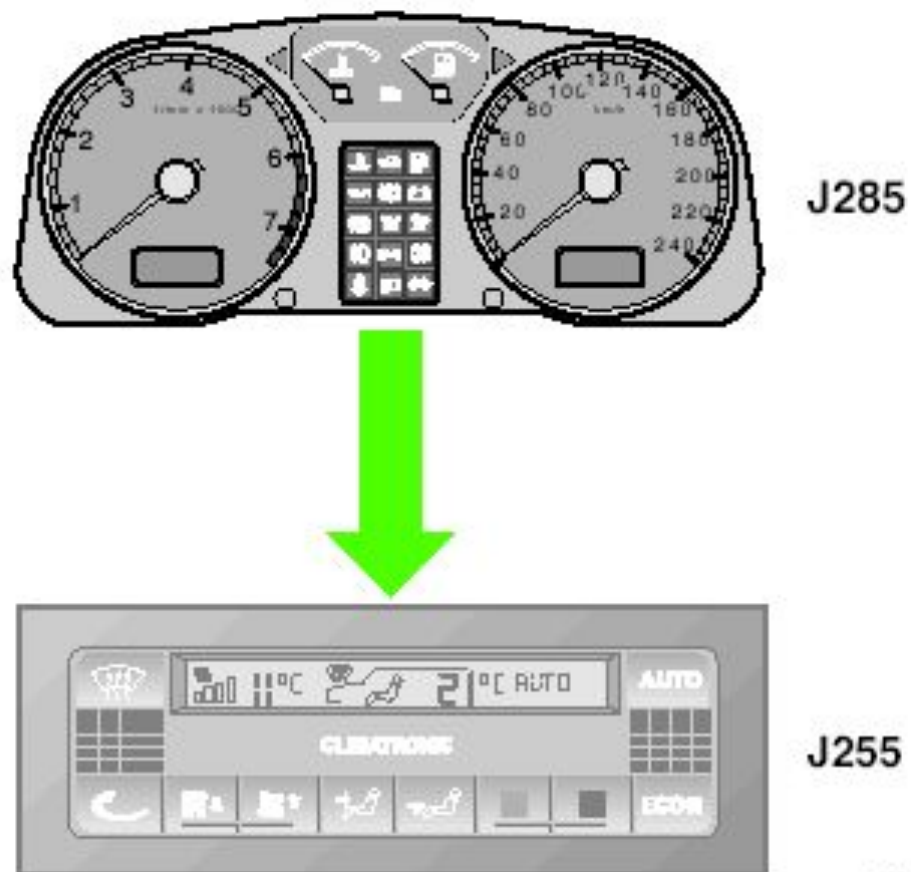



V2

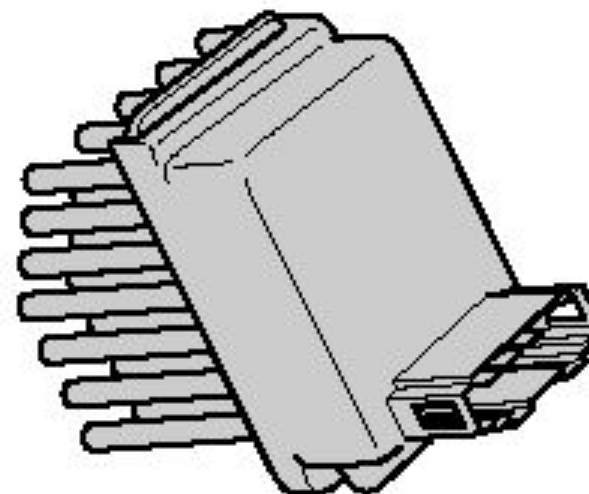
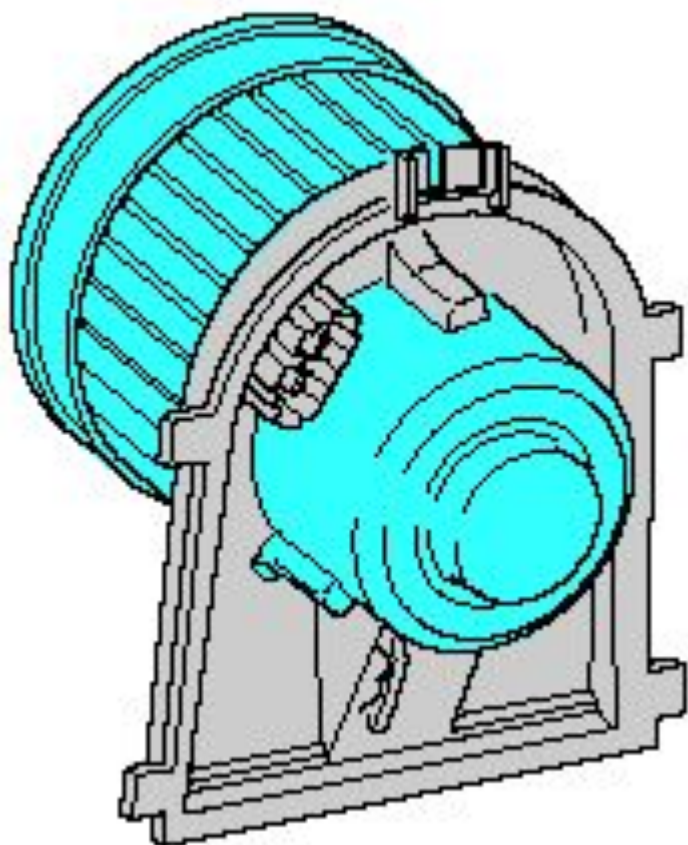

ВЕНТИЛЯТОР ПРИТОЧНОГО ВОЗДУХА





ВЕНТИЛЯТОР ПРИТОЧНОГО ВОЗДУХА

