



МУФТЫ

Муфтами называются устройства, служащие для кинематической и силовой связи валов в приводах машин и механизмов.

Муфты передают с одного вала на другой вращающий момент без изменения его величины и направления, а также компенсируют монтажные неточности и деформации геометрических осей валов, разъединяют и соединяют валы без остановки двигателя, предохраняют машину от поломок в аварийных режимах, в некоторых случаях поглощают толчки и вибрации, ограничивают частоту вращения.

МУФТЫ

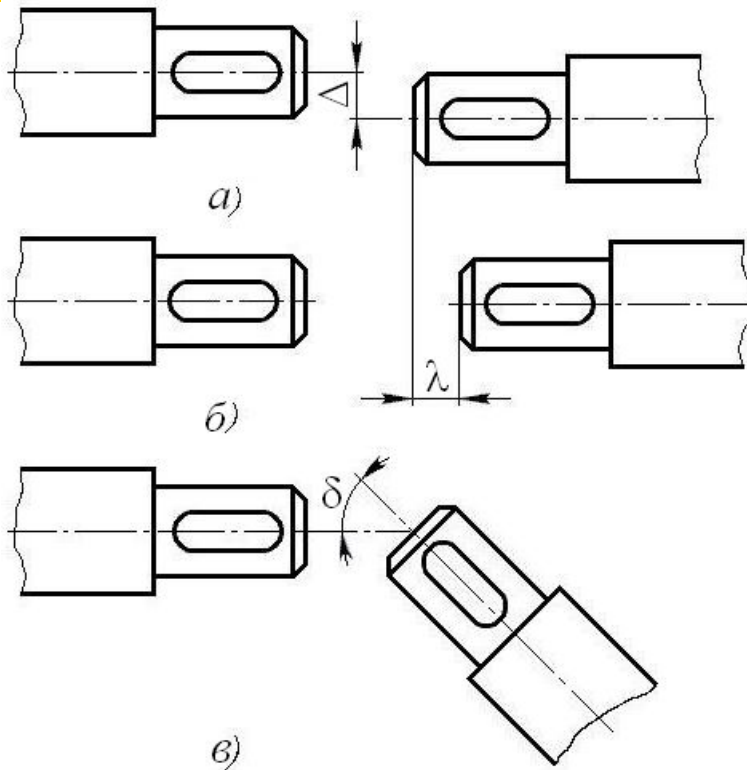

1а - радиальное смещение ;
1б - осевое смещение ;
1в - угловое смещение .
Указанные погрешности могут существовать одновременно.

Рисунок 1 – Несоосность валов

МУФТЫ

КЛАССИФИКАЦИЯ МУФТ

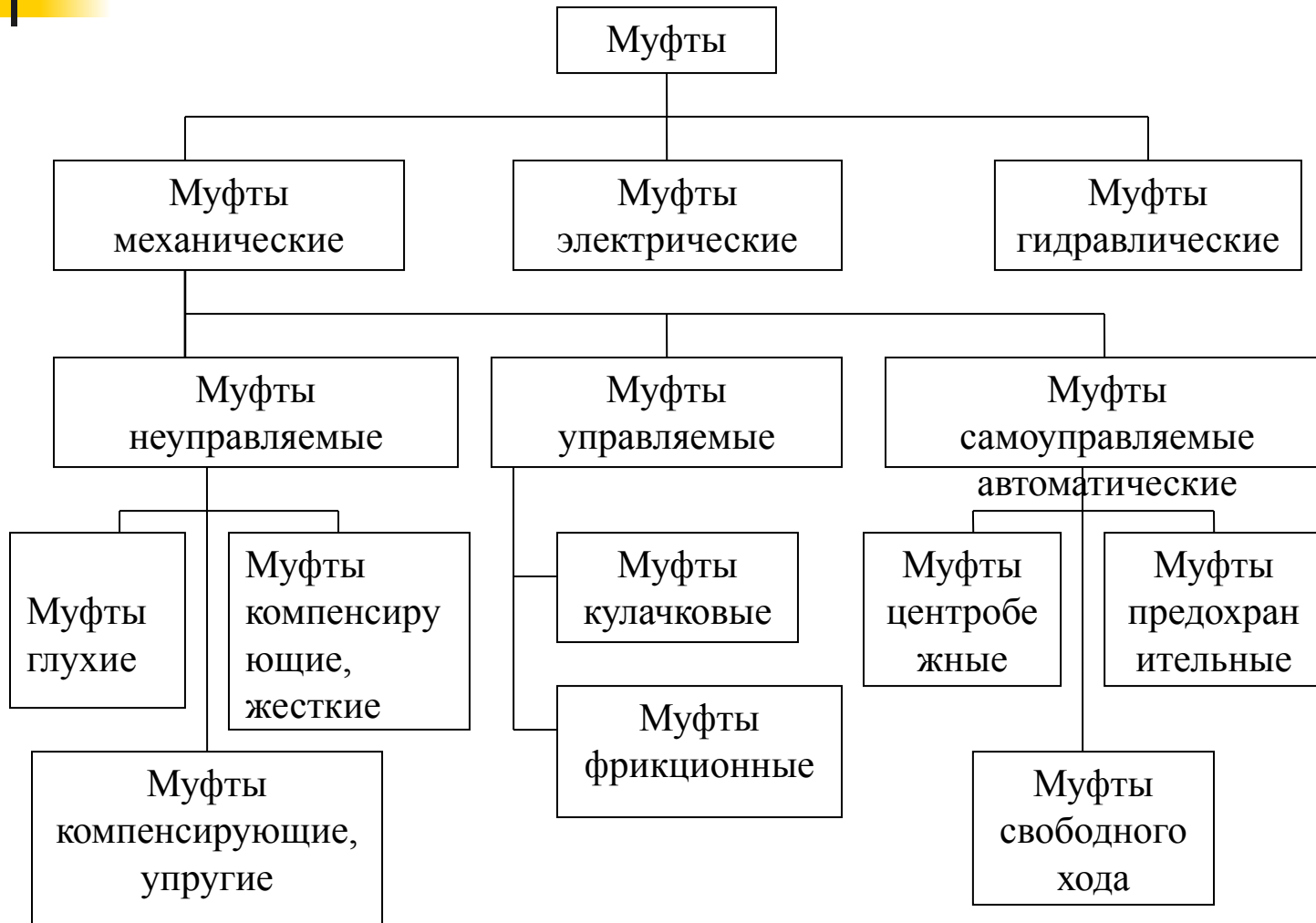

МУФТЫ глухие



Среди этих муфт наиболее простыми, дешевыми и малогабаритными являются *муфты втулочные* (рисунок 2), не допускающих относительного смещения между ведущей и ведомой частями и не уменьшающих динамические нагрузки. Недостатком этих муфт является необходимость строгой соосности валов и смещения одного из них при монтаже и демонтаже. ГОСТ предусматривает изготовление втулочных муфт в четырех исполнениях:

1 — с штифтами; 2 — с призматическими шпонками (4); 3 — с сегментными шпонками (4); 4 — с шлицевым посадочным отверстием.

МУФТЫ
глухие





Рисунок 2 – Втулочные муфты

МУФТЫ

глухие

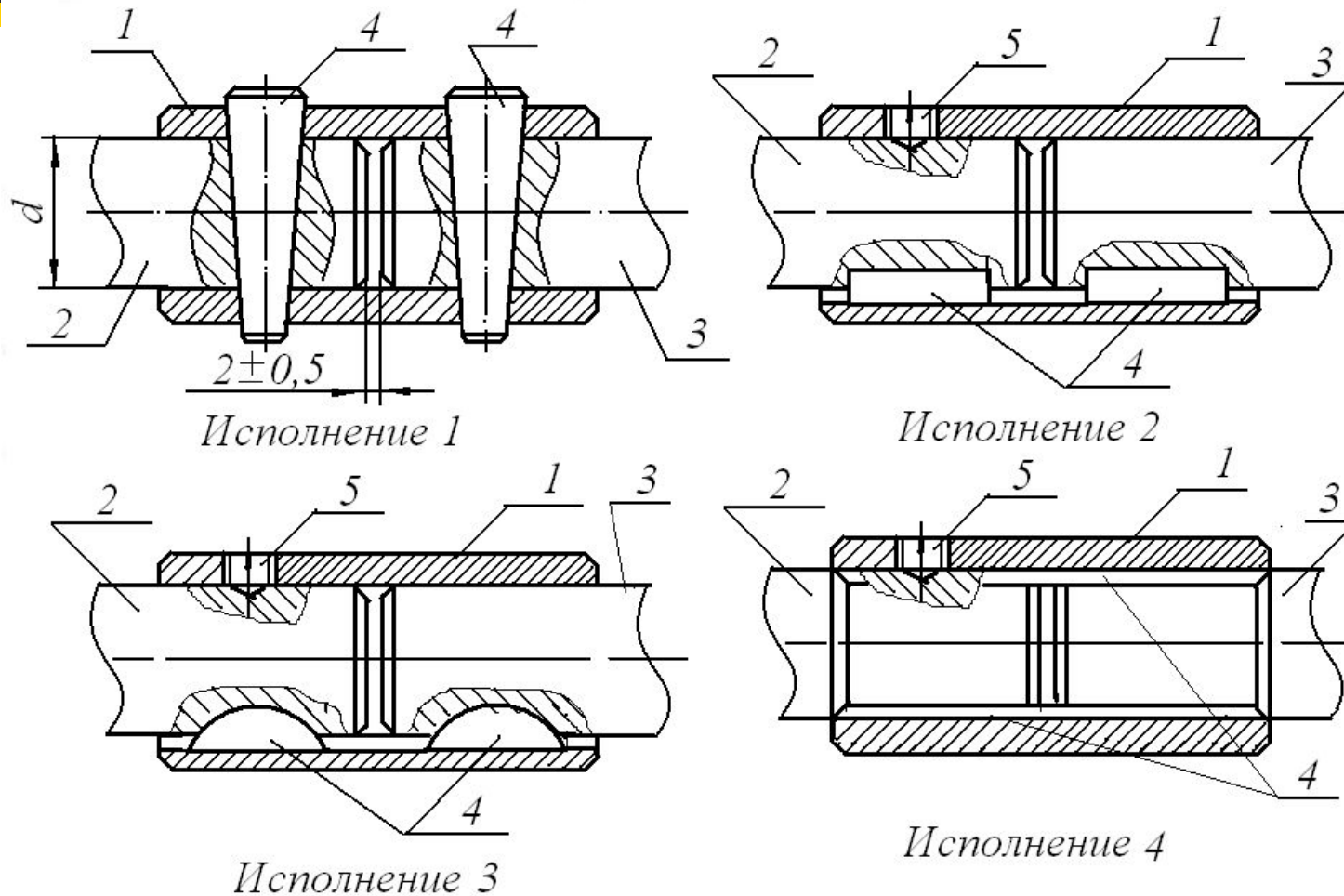

Втулка 1 муфт исполнений 2, 3 и 4 предохраняется от смещения в осевом направлении установочным винтом 5. Диапазон номинальных вращающих моментов от 1 до 12 500 $H \cdot m$ при диаметрах посадочных концов валов от 6 до 105 мм. Ограничений по частоте вращения муфта не имеет. Материал втулок — сталь 45.

МУФТЫ
(фланцевая)



Рисунок 3 - Жесткая фланцевая муфта

МУФТЫ (фланцевая)

Фланцевая муфта, применяемая для соединения соосных валов при передаче номинального вращающего момента: стальными муфтами от 16 до 40 000 $H \cdot м$ и окружной скорости до 70 м/с; чугунными муфтами от 8 до 20 000 $H \cdot м$ и окружной скорости до 35 м/с. Диапазон диаметров валов от 12 до 250 мм. При переменной нагрузке и реверсивном вращении значения номинального момента уменьшаются. Посадочные отверстия для валов могут быть цилиндрическими или коническими.

Фланцы полумуфт соединены болтами, из которых половина (через один) ставится с зазором и работает на растяжение. Остальные болты устанавливаются в развернутые отверстия без зазора; они осуществляют взаимное центрирование полумуфт и работают на срез. Расчет болтов обычно ведут в предположении, что вся нагрузка воспринимается болтами, работающими на срез.

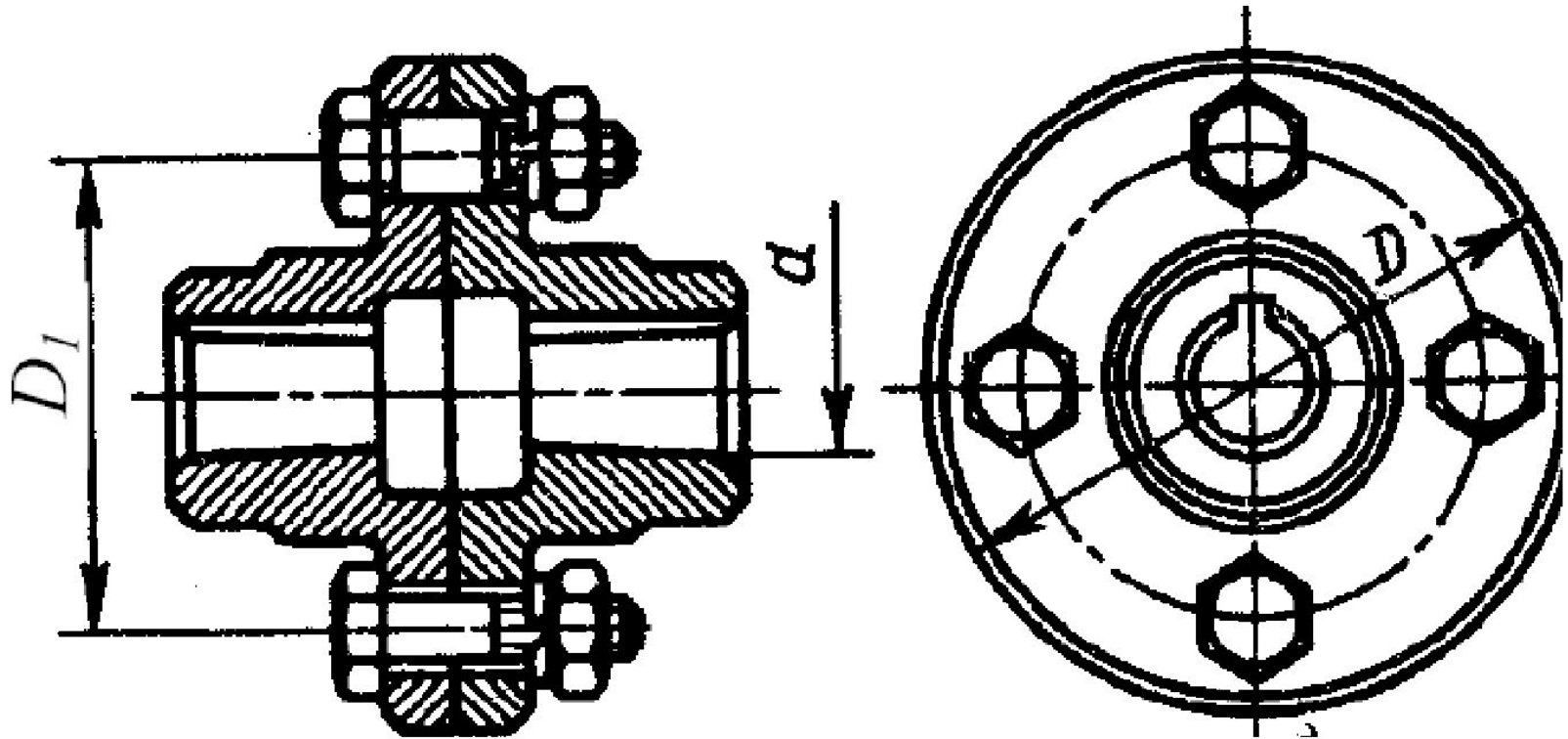
МУФТЫ

(упругая втулочно-пальцевая)



Рисунок 5 – Муфта упругая втулочно-пальцевая (МУВП)

МУФТЫ

(упругая втулочно-пальцевая)

МУВП состоит из двух полумуфт 1 и 2 (см. рисунок 5), насаженных на концы валов с натягом на призматических шпонках. В одной полумуфте на конических хвостовиках закрепляют пальцы 3 с надетыми на них резиновыми гофрированными втулками 4. Эти резиновые втулки входят в цилиндрические отверстия полумуфты 2.

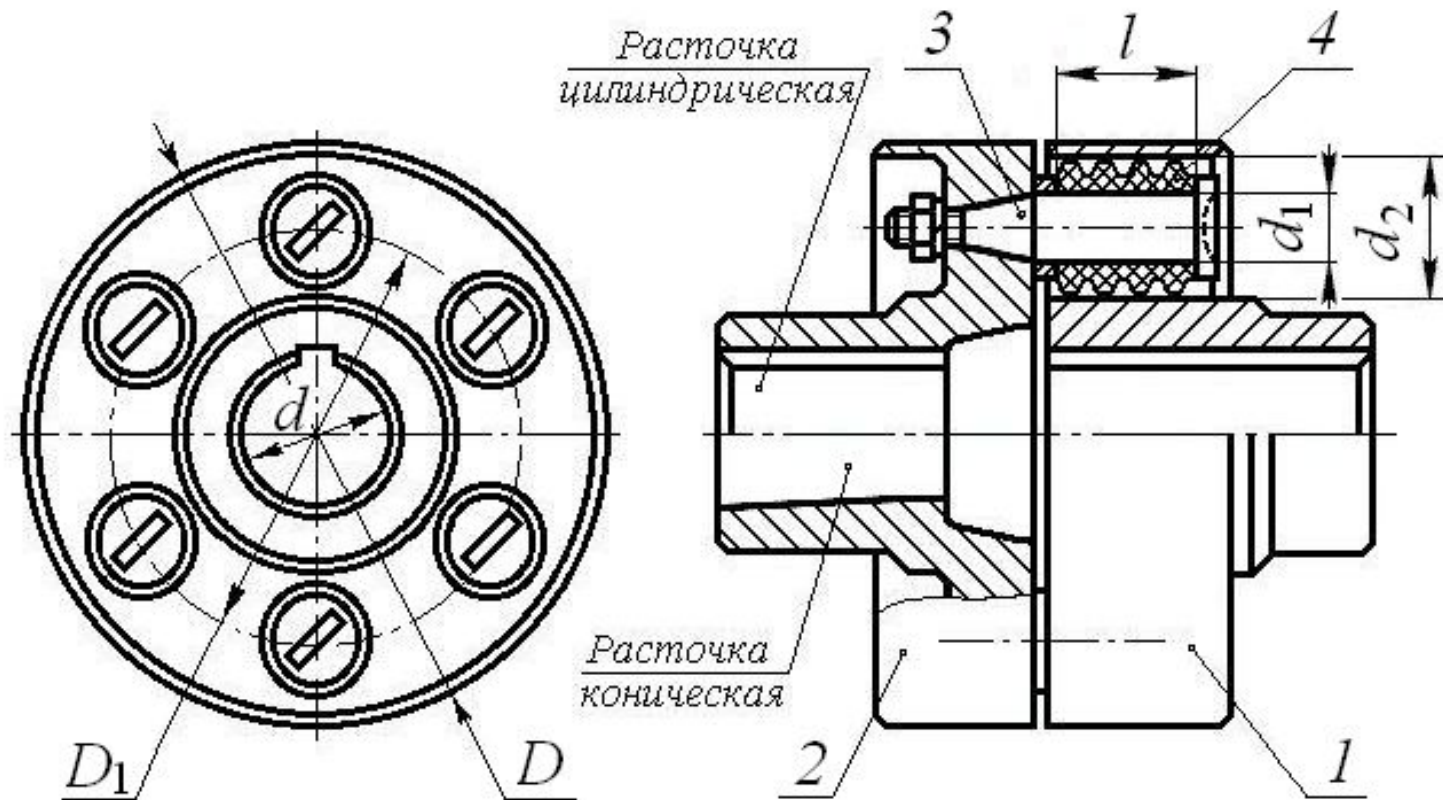
Муфта компенсирует неточности установки валов: в осевом направлении смещение допускается в пределах $\lambda = (1 \div 5, \max 15) \text{ мм}$; радиальные смещения валов допускаются в пределах $\Delta = (0,2 \div 0,6) \text{ мм}$ в зависимости от размеров муфты; угол перекося валов $\delta \leq 1^\circ$.

Полумуфту изготавливают из чугуна марки СЧ 21-40, сталь 30, 35Л, пальцы – сталь 45, втулка – резина с пределом прочности при растяжении не ниже $8,0 \text{ МПа}$.

МУФТЫ

(упругая втулочно-пальцевая)

Для проверки прочности рассчитывают пальцы на изгиб, а резину по напряжениям смятия на поверхности контакта втулок с пальцами.

Считается, что все пальцы нагружены одинаково, а напряжение смятия распределено равномерно по длине втулки

Проверка прочности пальцев на изгиб выполняется по выражению

$$\sigma_u = \frac{T \cdot k \cdot l}{0,1 \cdot d_1^3 \cdot z \cdot D_1} \leq [\sigma_u], \text{ МПа}$$

а прочность резиновых втулок по следующему выражению

$$\sigma_{см} = \frac{2 \cdot T \cdot k}{d_1 \cdot l \cdot z \cdot D_1} \leq [\sigma_{см}], \text{ МПа,}$$

МУФТЫ

- где T - крутящий момент, передаваемый муфтой, $H \cdot мм$;
- k - коэффициент динамичности, принимается $z = (1,25 - 4,0)$;
- d_1 - диаметр пальца муфты под резиновой втулкой или резиновыми кольцами, $мм$;
- l - длина резиновой втулки, $мм$;
- z - число пальцев;
- D_1 - диаметр окружности расположения центров пальцев, муфты, $мм$;
- $[\sigma_u]$ - допускаемое напряжение изгиба для материала пальцев, $МПа$,
- $[\sigma_u] = (60 - 80), МПа$.
- $[\sigma_{cm}]$ - допускаемое напряжение смятия материала втулок, $МПа$,
- $[\sigma_{cm}] = (1,8 - 2,0), МПа$;

МУФТЫ

(упругая с резиновой звездочкой)

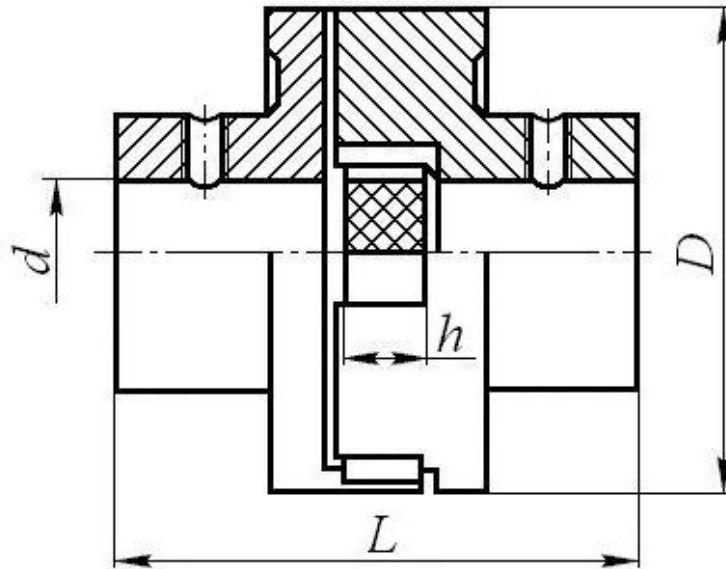

Муфта состоит из двух полумуфт 1 и 2 (см. рисунок б) с торцевыми кулачками. Кулачки входят в соответствующие впадины промежуточного элемента – резиновой звездочки 3.



Рисунок 6– Муфта с резиновой звездочкой

МУФТЫ

(упругая с резиновой звездочкой)

Зубья звездочки работают на сжатие. При передаче момента в каждую сторону работает половина зубьев звездочки.

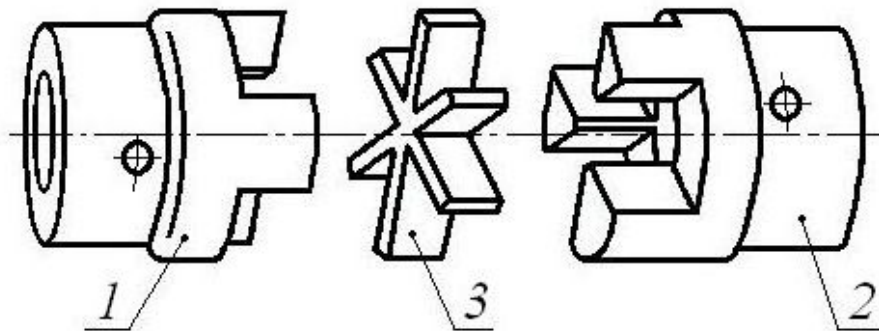
Радиальные смещения могут достигать до 0,2 мм, угловые – до 1° 30'.

Материал полумуфты – сталь 35 и выше, допускается чугун СЧ 21-40, звездочки изготавливают из специальной маслостойкой резины.

Поверхность звездочек рассчитывается на смятие по выражению

$$\sigma_{см} = \frac{24 \cdot D \cdot T \cdot k}{z \cdot h \cdot (D^3 - d^3)} \leq [\sigma_{см}],$$

МУФТЫ

(упругая с резиновой звездочкой)

где T - крутящий момент, передаваемый муфтой, $H \cdot мм$;

k - коэффициент динамичности, $k = (1,25 - 4,0)$;

D - наружный диаметр муфты, $мм$;

z - число зубьев звездочки;

h - высота зуба звездочки, муфты, $мм$;

d - диаметр вала, муфты, $мм$.

$[\sigma_{см}]$ - допускаемое напряжение смятия материала звездочки, $МПа$;

$[\sigma_{см}] = (2 - 2,5), МПа$.

МУФТЫ

(кулачково-дисковая компенсирующая)





Рисунок 7 – Кулачково-дисковая компенсирующая муфта и эпюра давлений

МУФТЫ

(кулачково-дисковая компенсирующая)

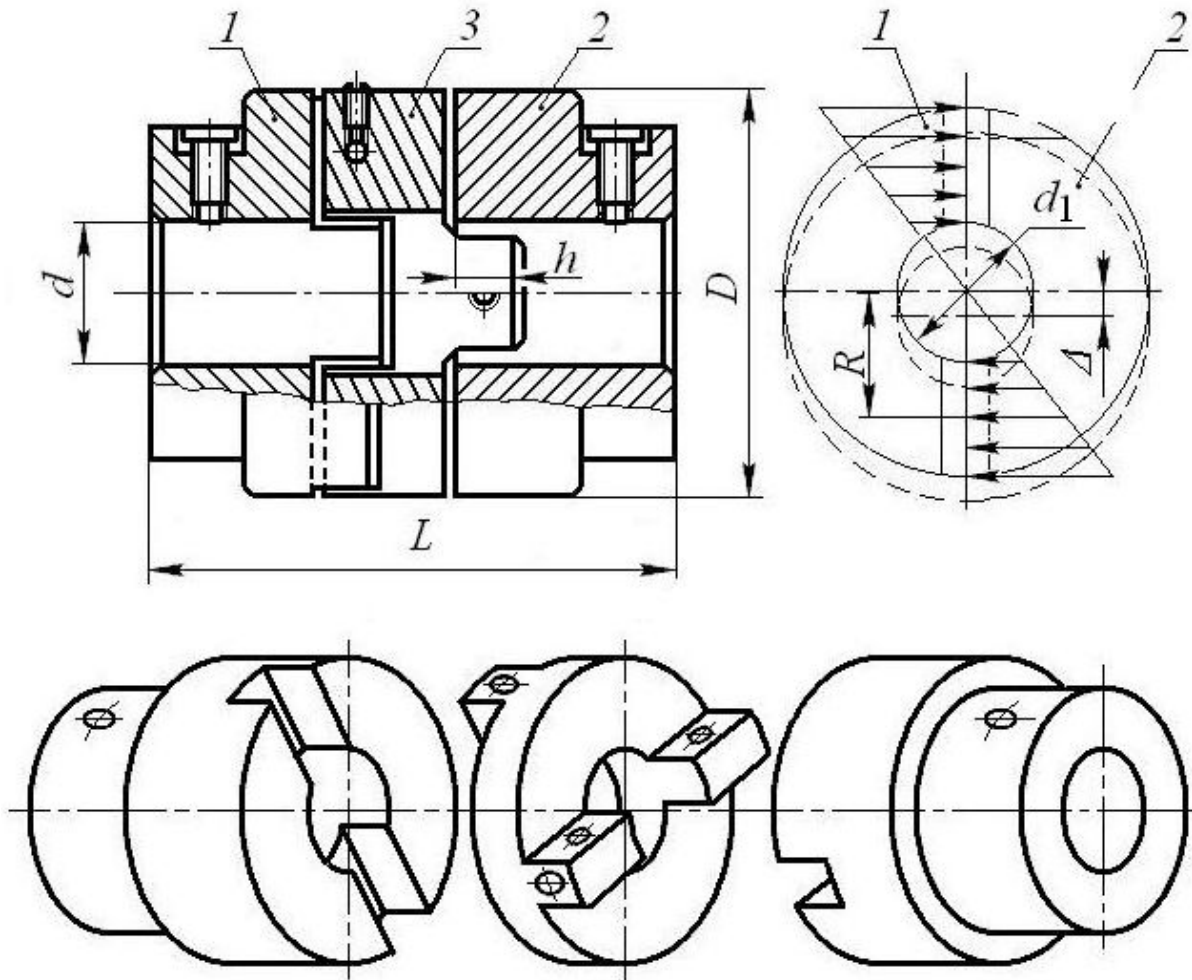

Состоит из двух полумуфт 1 и 2 (см. рисунок 7), имеющих радиально расположенные пазы, и промежуточного плавающего диска 3 с радиальными взаимно-перпендикулярными выступами (кулачками) на торцах. Выступы диска входят в пазы полумуфт с гарантированным зазором, сопряжение типа ходовой посадки.

При радиальном смещении валов диск совершает сложное движение со скольжением в пазах. Момент передается за счет нажатия друг на друга боковых поверхностей выступов и пазов.

МУФТЫ

(кулачково-дисковая компенсирующая)

Допускаемое смещение валов:

- радиальное – $\Delta = 0,04 \cdot d$, (d – диаметр вала, мм);
- осевое – $\lambda = (0,5 - 1,0)$, мм;
- угловое – $\delta = 0^\circ 30'$.

Выборную муфту в случае необходимости проверяют по максимальному давлению на периферийных участках, принимая закон распределения по треугольнику или по трапеции (см. рисунок 7).

$$\sigma_{см} = \frac{6 \cdot D \cdot T \cdot k}{h \cdot (D^3 - d_1^3)} \leq [\sigma_{см}], \text{ МПа}$$

где D - наружный диаметр муфты, мм;

d_1 - внутренний диаметр отверстия диска, мм;

h - рабочая высота выступов, мм.

МУФТЫ

(кулачковая предохранительная)



Рисунок 8 – Муфта кулачковая предохранительная



МУФТЫ

(кулачковая предохранительная)

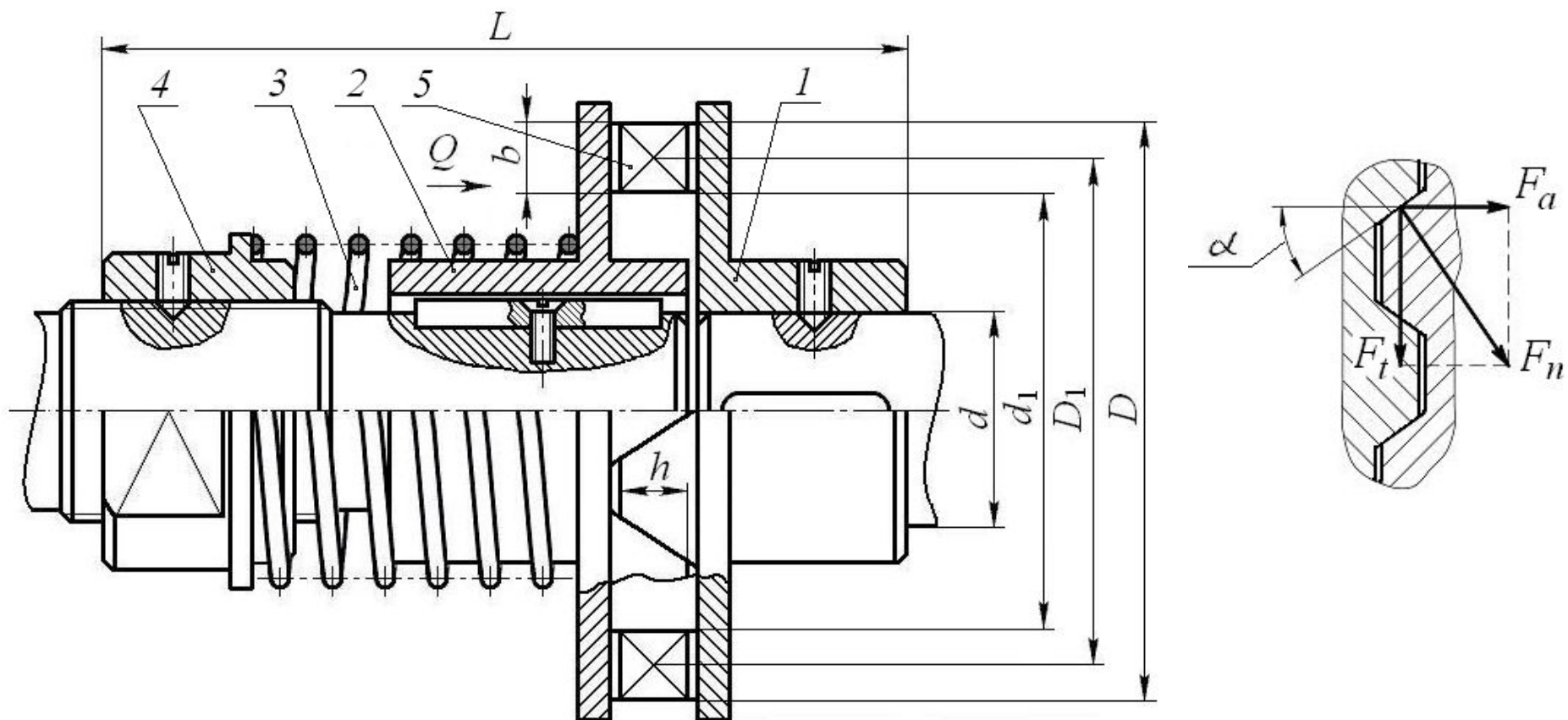
Во всех предохранительных муфтах полумуфта 1 соединяется со своим валом неподвижно, а полумуфта 2 – с возможностью осевого перемещения. Полумуфта 2 постоянно прижата к первой посредством пружины 3. Сила прижатия полумуфт регулируется гайкой 4. Сцепление полумуфт осуществляется торцевыми кулачками 5.

Предохранительные кулачковые муфты применяют только при небольших скоростях и моментах, так как при их перегрузках происходят удары кулачков.

Материал кулачков – сталь 20Х, 40Х.

МУФТЫ

(кулачковая предохранительная)

Потребная сила сжатия пружины Q для передачи крутящего момента кулачковой муфтой определяется по следующей зависимости

$$Q = \left(\frac{2 \cdot T \cdot k}{D_1} \right) \cdot \left(\operatorname{tg}(\alpha - \rho) - \frac{D_1}{d_1} \cdot f \right),$$

где D_1 - средний диаметр расположения кулачков, мм;

$$D_1 = \frac{(D + d_1)}{2},$$

где d_1 - внутренний диаметр кулачков, мм;

D - наружный диаметр кулачков, мм;

α - угол наклона рабочих граней кулачка,

у трапециевидальных кулачков $\alpha = (3 - 10)^\circ$;

ρ - угол трения в зацеплении кулачков, $\rho = (6 - 8)^\circ$;

f - коэффициент трения скольжения в шпоночном соединении, для стали $f = (0,12 - 0,16)$.

МУФТЫ

(кулачковая предохранительная)

Рабочая поверхность кулачков проверяется по напряжению смятия. Считают, что нагрузка распределяется равномерно между кулачками

$$\sigma_{см} = \frac{2 \cdot T \cdot k}{(z \cdot D_1 \cdot b \cdot h)} \leq [\sigma_{см}], \text{ МПа},$$

где z - число кулачков;

b - ширина кулачка, мм, $b = \frac{D - d_1}{2}$;

h - рабочая высота кулачка, мм.

$[\sigma_{см}]$ - допускаемое напряжение смятия кулачков, МПа,

Рекомендуется $[\sigma_{см}] = (35 - 120)$, МПа.

МУФТЫ

(фрикционная конусная управляемая)



Рисунок 10 – Фрикционная конусная управляемая муфта

МУФТЫ

(фрикционная конусная управляемая)

Потребная сила включения муфты

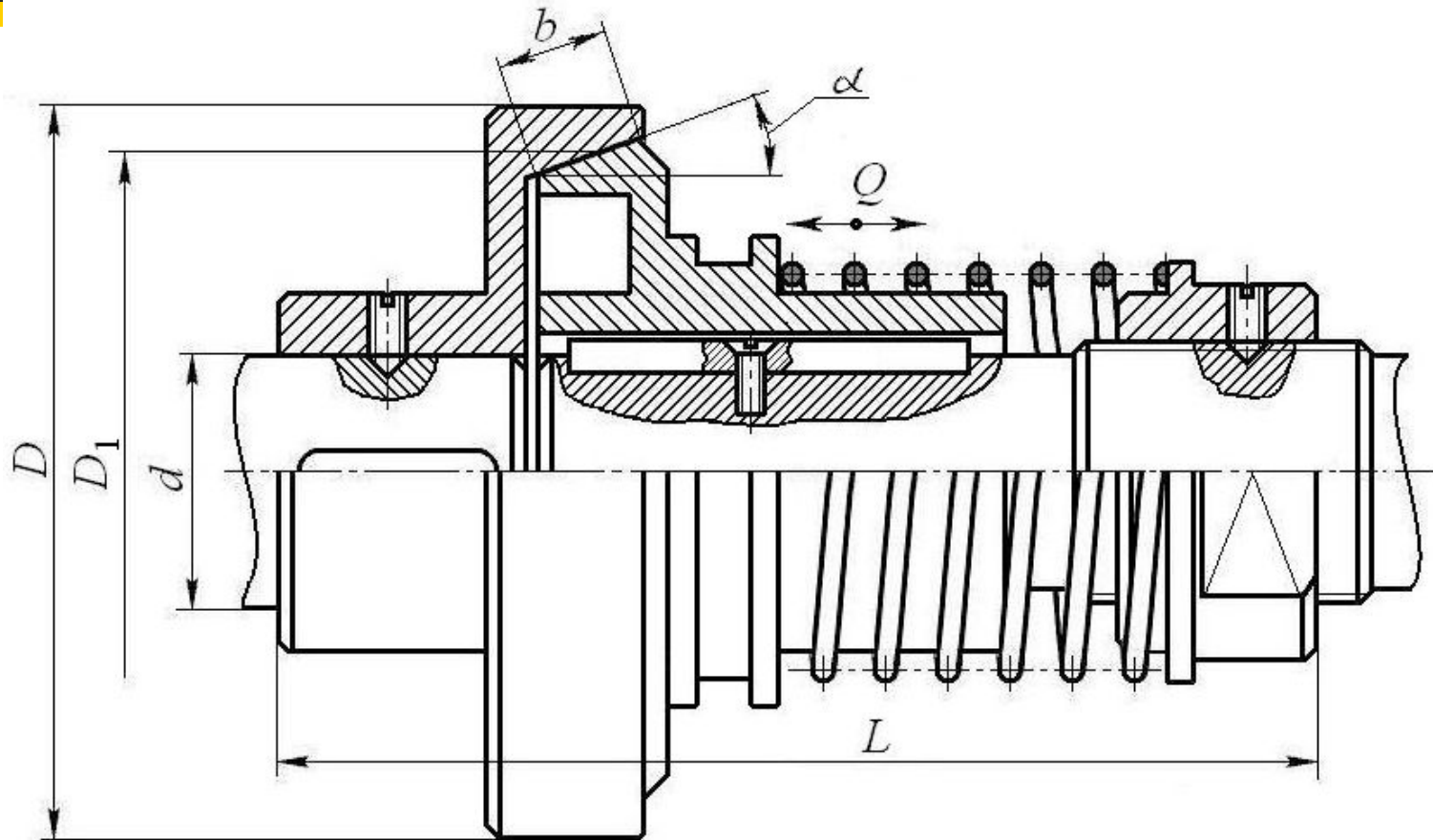
$$Q = \frac{2 \cdot T \cdot \beta \cdot \sin \alpha}{D_1 \cdot f}, \text{ Н,}$$

где β - коэффициент запаса сцепления, $\beta = (1,25 \div 1,5)$

f - коэффициент трения, $f = (0,06 - 0,4)$ зависит от материалов;

α - угол наклона конуса, обычно $\alpha = (10 \div 15)^\circ$;

D_1 - средний диаметр конуса, мм.

Муфту проверяют по удельному давлению

$$p = \frac{Q}{\pi \cdot b \cdot D_1 \cdot \sin \alpha} \leq [p]$$

где b - ширина контакта трения, мм;

$[p]$ - допустимое давление на поверхности трения, МПа,

для чугуна по стали $[p] = (1 \div 3)$ МПа.

МУФТЫ

Расчет муфт

Стандартные и нормализованные муфты на практике подбирают по каталогам в зависимости от диаметра соединяемых валов и расчетного вращающего момента T_p по условию:

$$T_p = K \cdot T \leq T_n, \quad (7)$$

где K — коэффициент перегрузки, учитывающий режим работы и ответственность конструкции;

T — наибольший, длительно действующий вращающий момент, $H \cdot м$;

T_n — номинальный вращающий момент, указанный в каталоге, $H \cdot м$.

Для приводов от электродвигателя можно принимать: при спокойной нагрузке $K = 1,0 \dots 1,5$; при переменной нагрузке $K = 1,5 \dots 2$; при ударной и реверсивной нагрузке $K = 2,5 \dots 3$ и более. Для фрикционных муфт вместо коэффициента перегрузки вводится коэффициент запаса сцепления $k = 1,25 \dots 1,5$.