

Принципы управления энергетическими объектами

(на примере ГТД)

Схема объекта управления, управляющие, управляемые и возмущающие воздействия

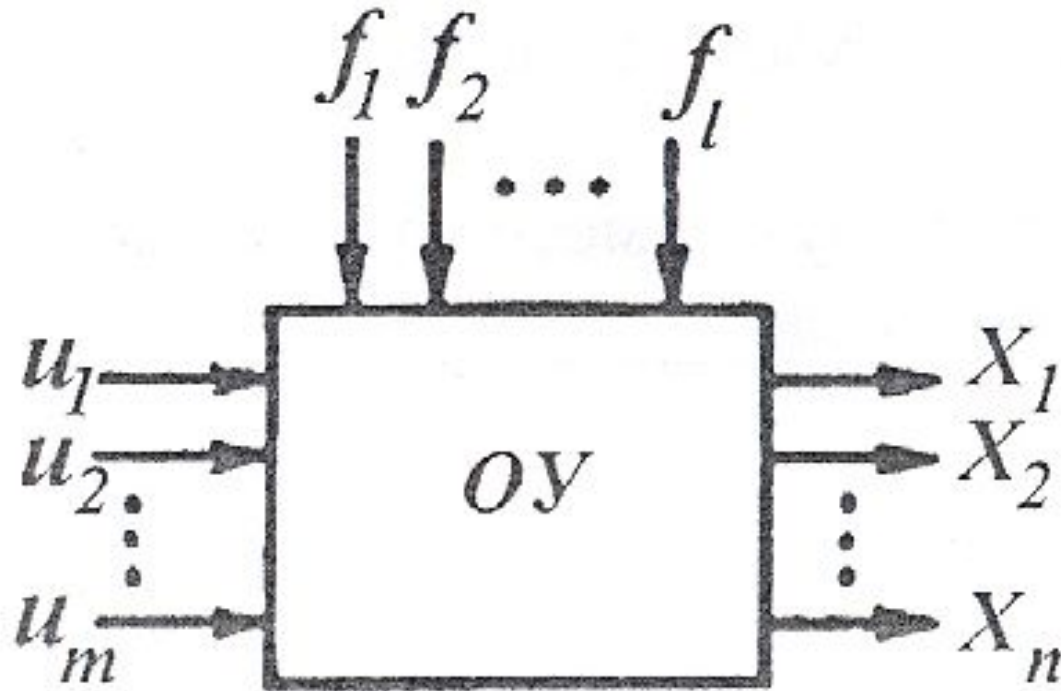

Принцип компенсации

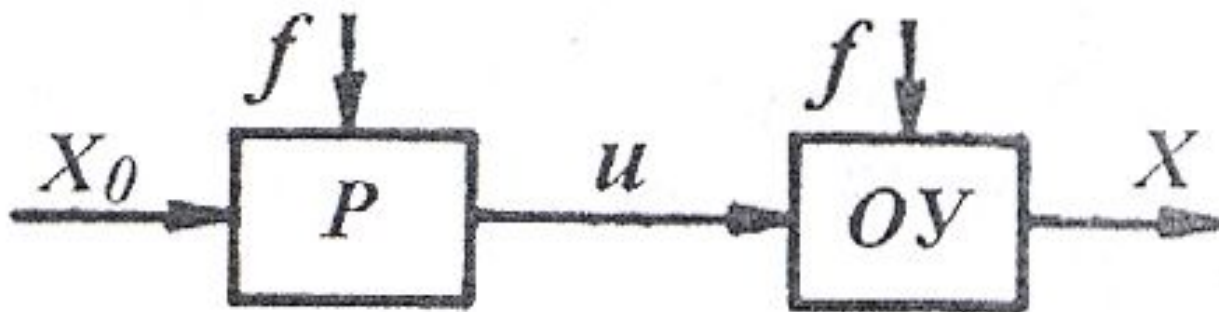

Принцип регулирования по отклонению

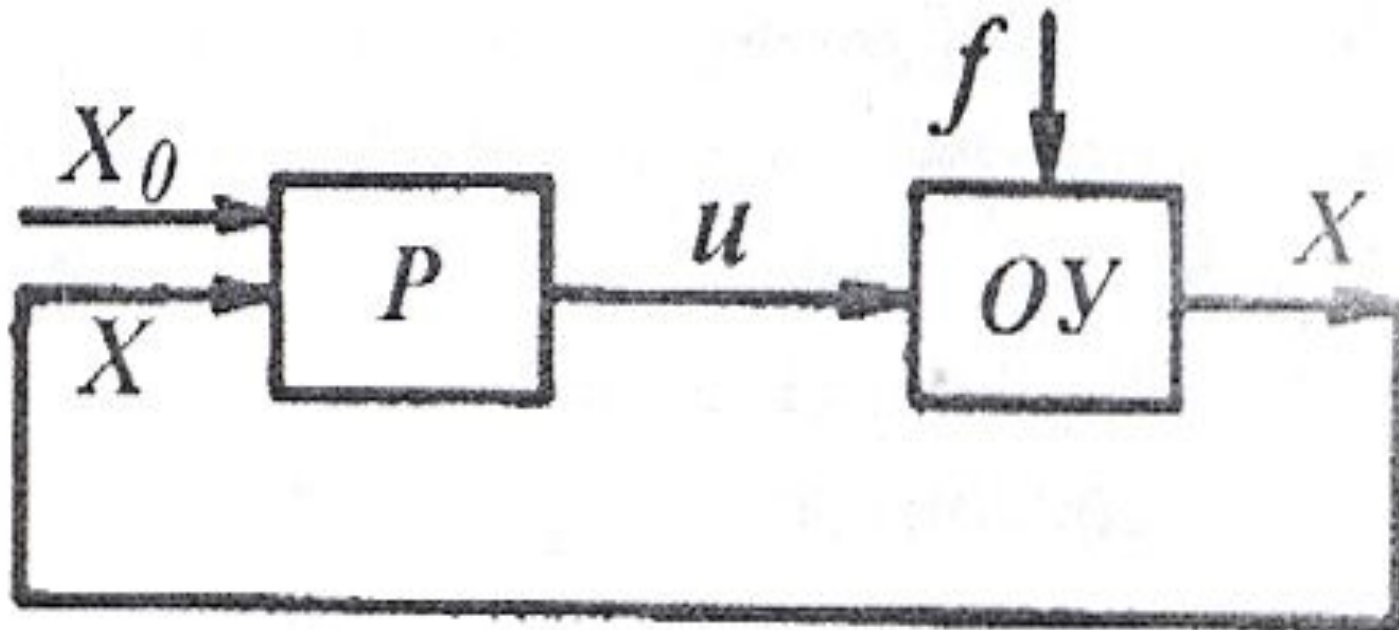

Типы регуляторов

- частоты вращения роторов ГТД;
- температуры газа (за турбиной и перед ней);
- перепуска воздуха в компрессоре;
- углов поворотов лопаток и воздушных винтов;
- ограничения неуправляемых величин;
- приемистости и запуска;
- управления критическими сечениями.

Схемы регуляторов и законы управления

Статический регулятор прямого действия

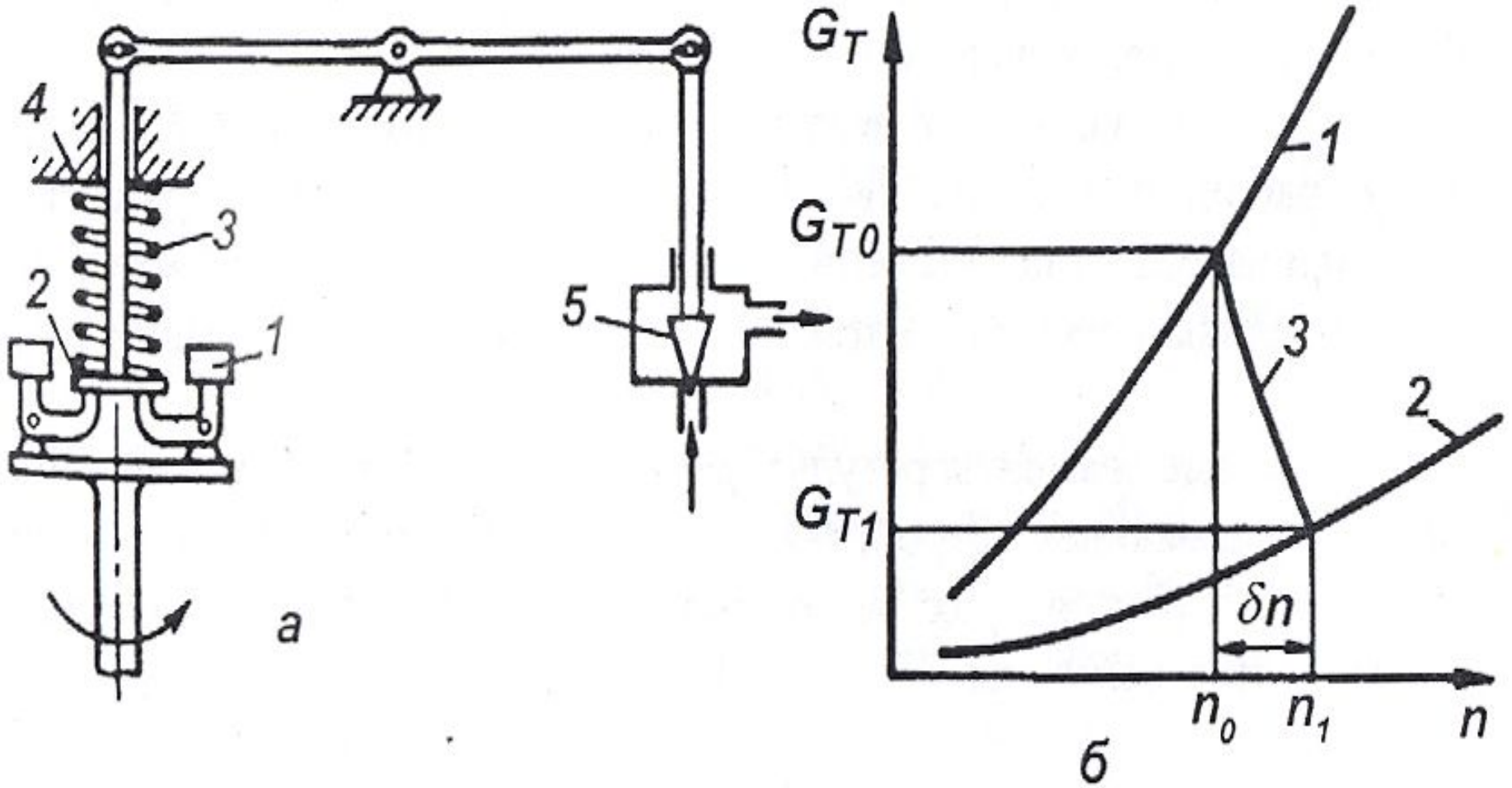

$$G_T = k(\alpha - \beta \cdot n)$$

$$\delta n = n_1 - n_0$$

Астатический регулятор непрямого действия

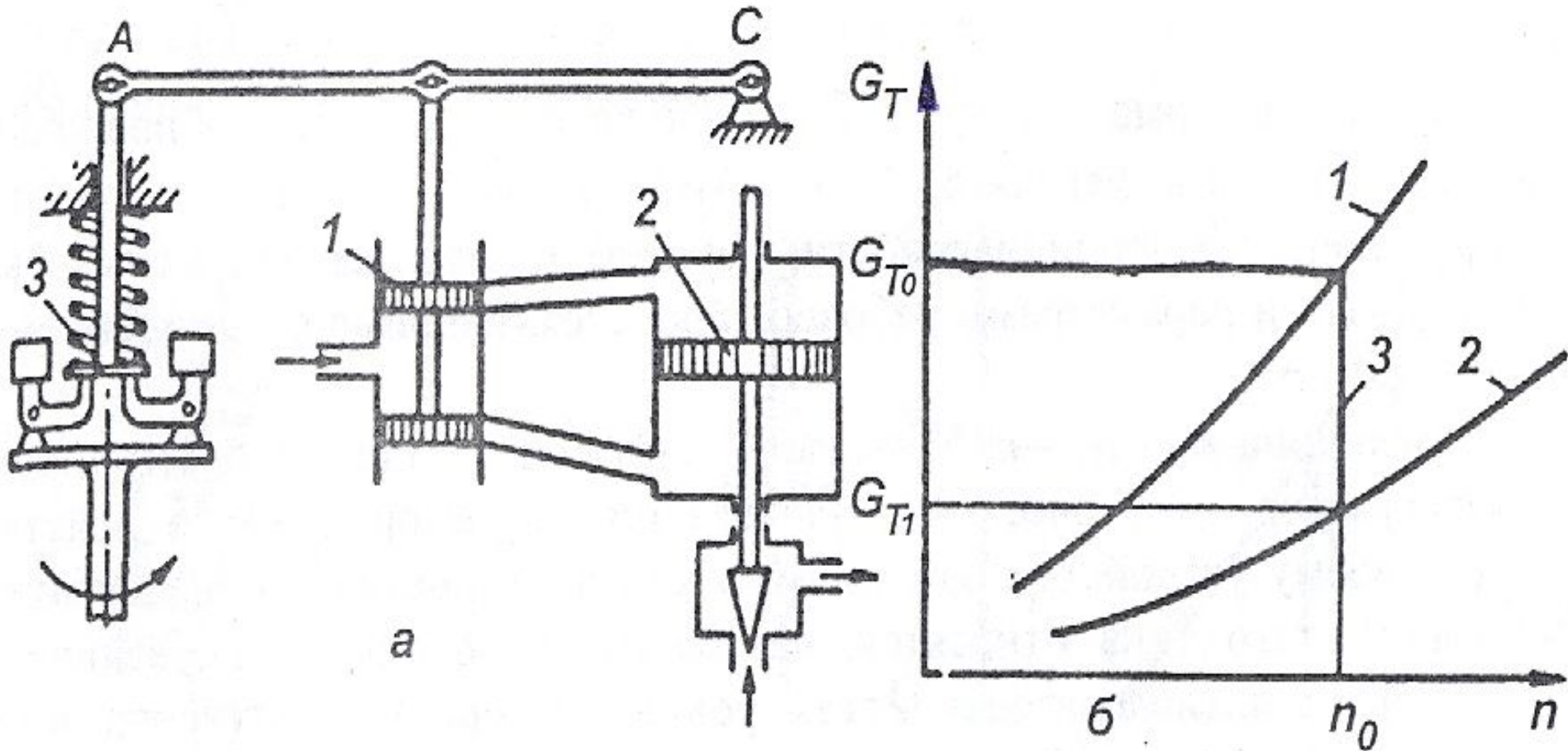

$$\frac{dG_T}{dt} = k(\alpha - \beta \cdot n)$$

Статический регулятор непрямого действия

