

board.com.ua

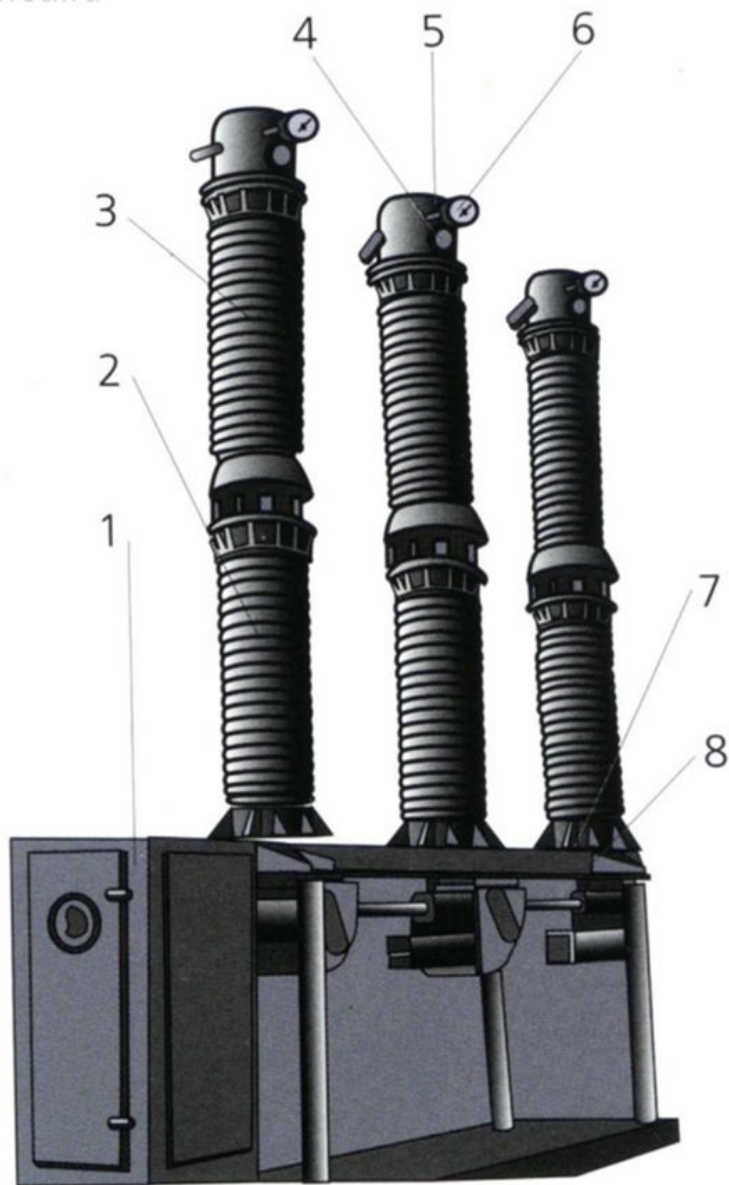

Выключатель ВМТ-110:

- 1 - привод выключателя;
- 2 и 3 - фарфоровые полые изоляторы;
- 4 - маслоуказатель;
- 5 - колпак полюса;
- 6 - манометр;
- 7 - стальная рама;
- 8 - приводной механизм;

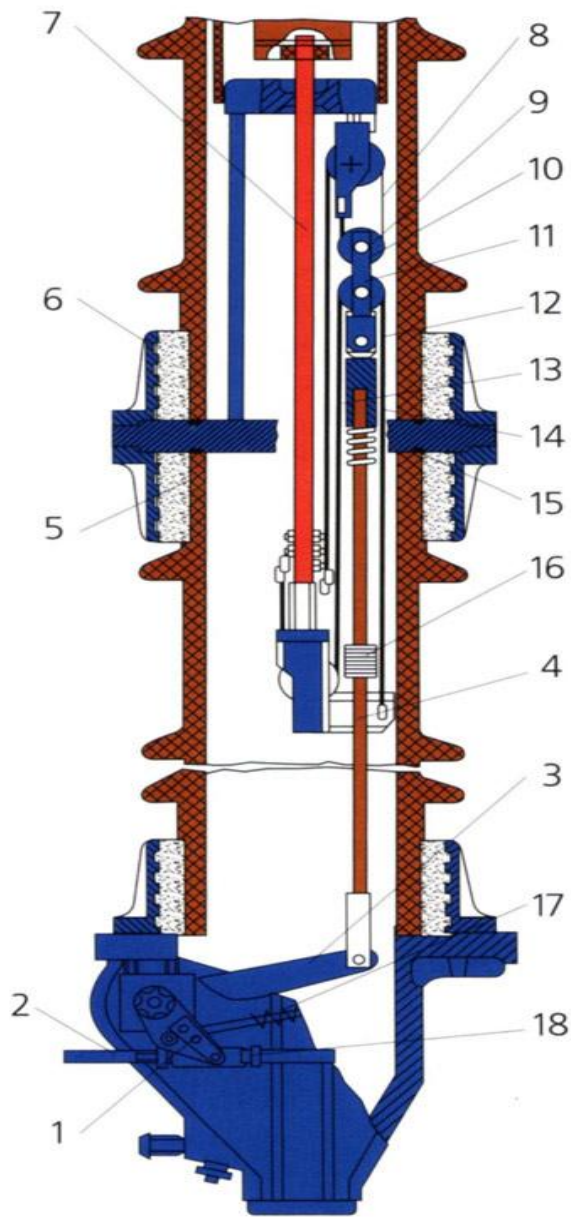

- 1 и 3 - рычаги;
 2 и 18 - тяги приводного механизма;
 4 - изоляционная тяга;
 5 - фарфоровый изолятор;
 6 - цементная мастика;
 7 - подвижный контакт; 8,12 - трос;
 9 и 11 - ролики;
 13 - серьга;
 14 - резьбовая муфта;
 15 - кольцо уплотнения;
 16 и 17 - отключающие пружины

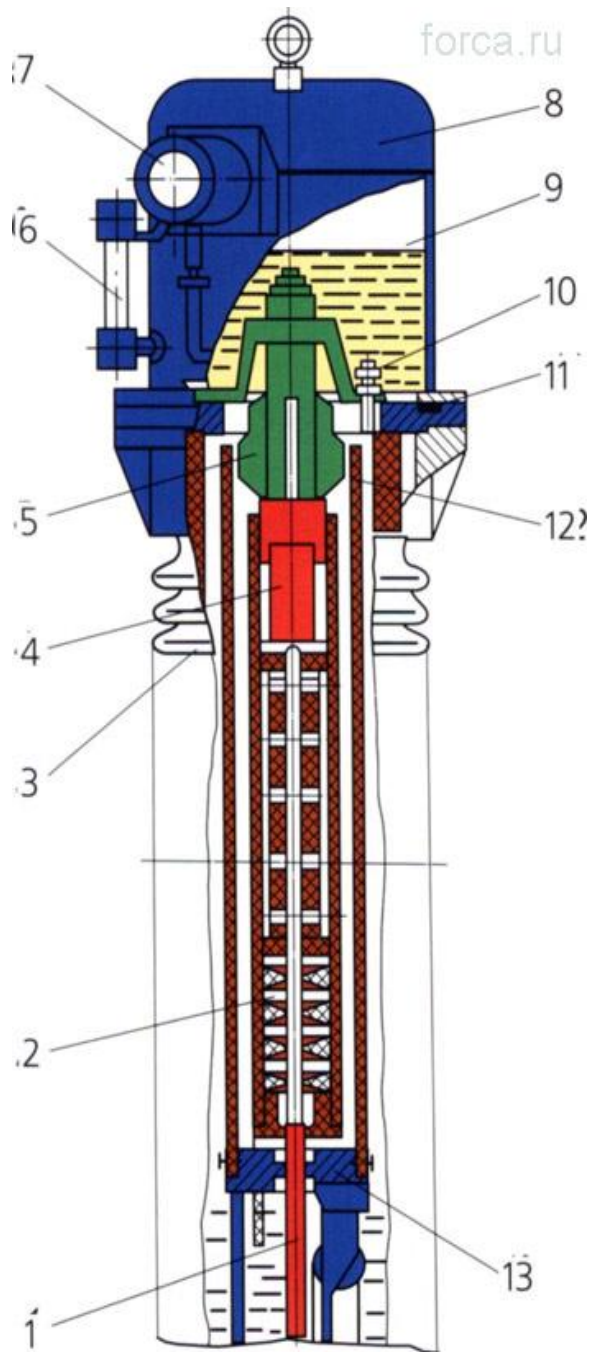

- 1 - подвижный контакт;
- 2 - дугогасительная камера выключателя;
- 3 - фарфоровый изолятор;
- 4 - неподвижный контакт;
- 5 - токопровод;
- 6 - маслоуказатель;
- 7 - манометр;
- 8 - колпак полюса;
- 9 - буферная полость;
- 10 - гайка;
- 11 - уплотняющее кольцо;
- 12 - стеклопластиковый цилиндр;
- 13 - крышка камеры

