

Unit-тестирование в Java

План лекции

- Зачем писать модульные тесты
- Семейство Xunit
- JUnit
- TestNG
- Mock Objects
- Stub
- Spy

Зачем писать модульные тесты

■ Преимущества

- Игнорируются при сборке
- Показывает, что отдельные части программы работоспособны
- Упрощает поиск ошибок
- Позволяет проводить рефакторинг будучи уверенным, что модуль работает корректно

■ Недостатки

- Написание лишнего кода (иногда тесты больше самого модуля)

■ Мифы тестирования

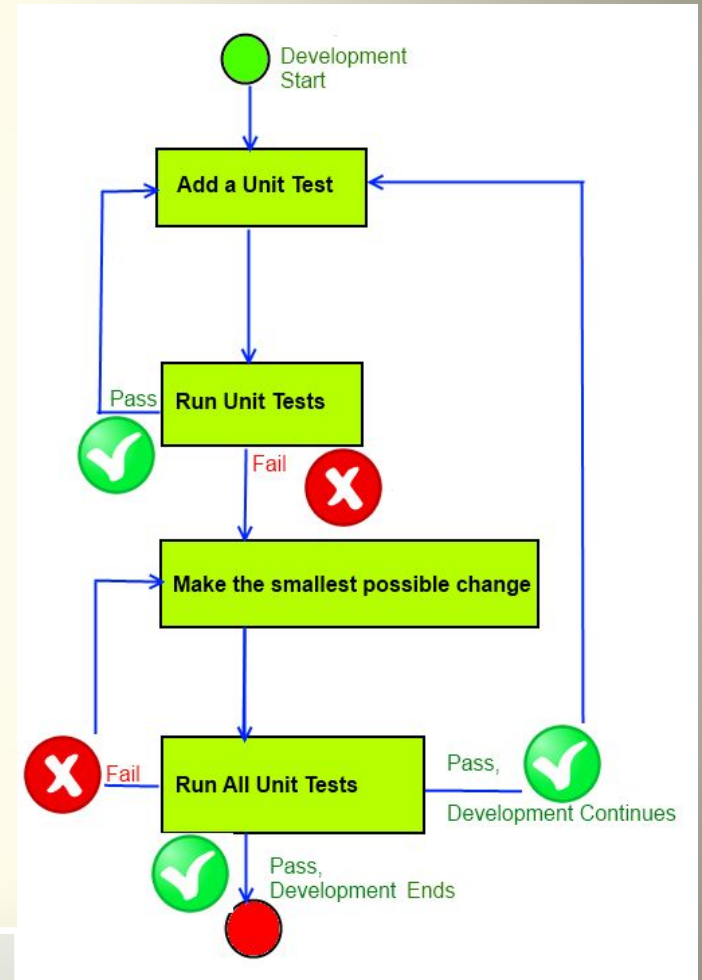

Семейство xUnit

Архитектура xUnit

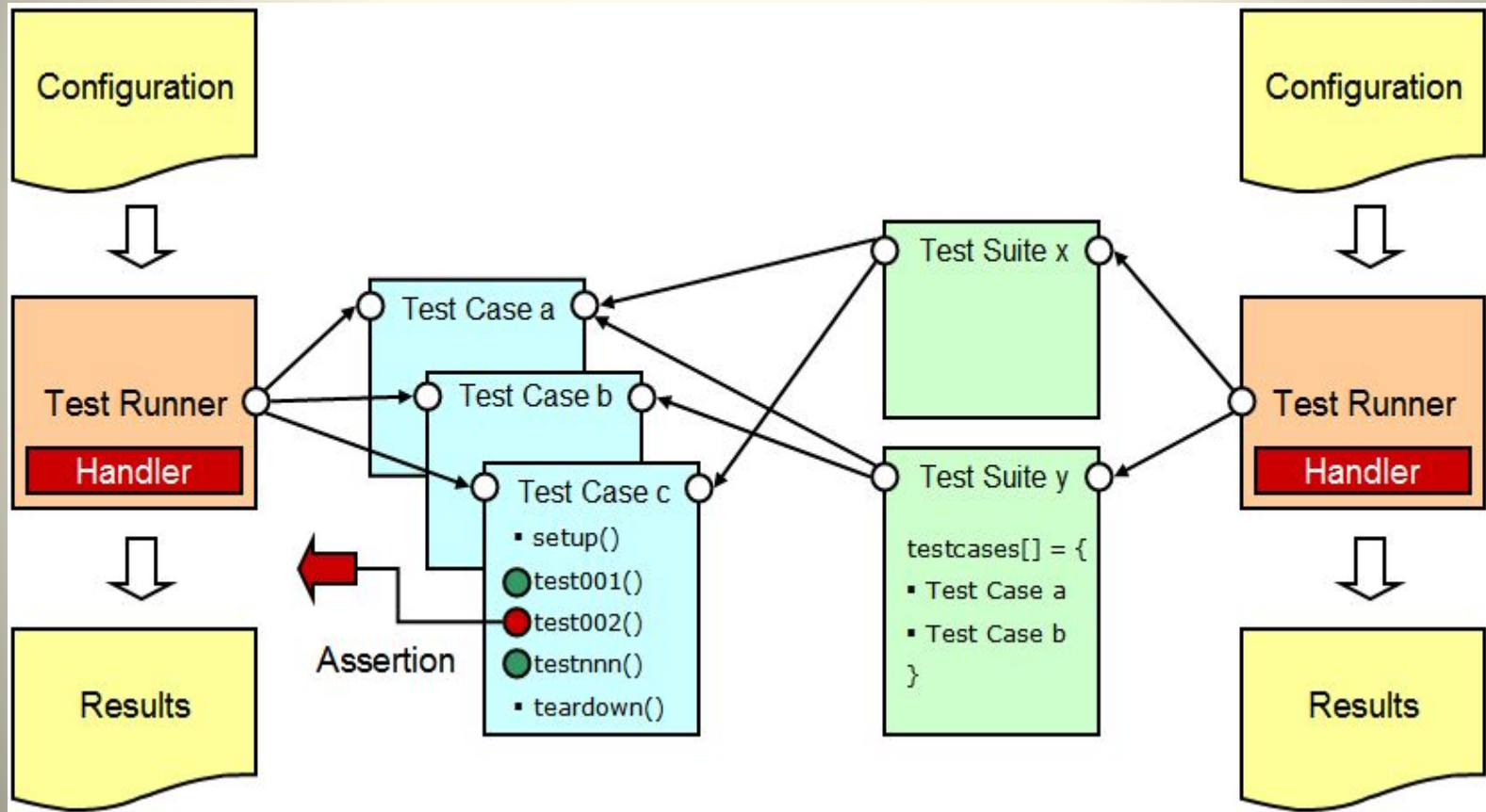

Пример типичного теста

■ `setup ();`



`/*`

Подготовка*/

■ `testExampleMethod();`

`/*`

Тело теста - Здесь мы выполняем все тесты

`*/ ...`

■ `teardown ();`



`/* Приведение`

в первоначальное состояние*/

Пример теста JUnit

```
import junit.framework.*;
public class JavaTest extends TestCase
{
    protected int value1, value2;
    // assigning the values
    protected void setUp()
    {
        value1=3; value2=3;
    }
    // test method to add two values
    public void testAdd() {
        double result= value1 + value2;
        assertTrue(result == 6);
    }
}
```

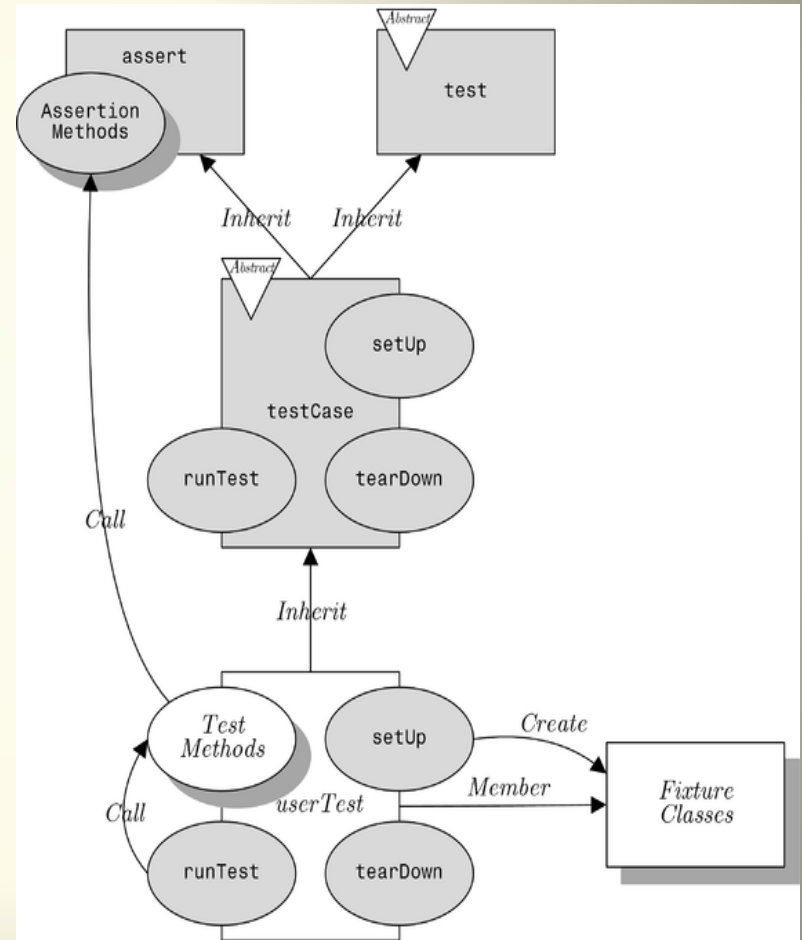

Пример теста TestNG

```
public class TestNGSimpleTest {
    int testInt;
    @BeforeMethod
    public void setUp() {
        testInt = 0;
    }
    @Test
    public void addTest() {
        testInt++;
        assert (testInt == 1);
        System.out.println("add test");
    }
    @Test
    public void subtractTest() {
        testInt--;
        assert (testInt == -1);
        System.out.println("subtract test");
    }
}
```

■ Особенности

- Маркировка тестового класса или методов с помощью аннотации `@Test`.
- Обозначение методов пред- и пост-условий с помощью аннотаций `@Before*` и `@After*`.
- Проверочные методы класса `Assert`.

Пример набора тестов TestNG

```
<suite name="Suite1" verbose="1" >  
  <test name="Nopackage" >  
    <classes>  
      <class name="NoPackageTest" />  
    </classes>  
  </test>  
  
  <test name="Regression1">  
    <classes>  
      <class name="test.sample.ParameterSample"/>  
      <class name="test.sample.ParameterTest"/>  
    </classes>  
  </test>  
</suite>
```

Сравнение JUnit/TestNG

Functionality - JUnit 4 vs TestNG

	Annotation Support	Exception Test	Ignore Test	Timeout Test	Suite Test	Group Test	Parameterized (primitive value)	Parameterized (object)	Dependency Test
TestNG	✓	✓	✓	✓	✓	✓	✓	✓	✓
JUnit 4	✓	✓	✓	✓	✓	✗	✓	✗	✗

TestNG имеет уникальную концепцию "Grouping", каждый метод привязывается к группе, он может классифицировать тесты в соответствии с особенностями.

JUnit не поддерживает зависимостей теста на данный момент. TestNG использует "dependOnMethods" для реализации тестирования зависимостей.

▪ <http://testng.org/>

▪ <http://junit.org/>

Дублёры (Test Double)

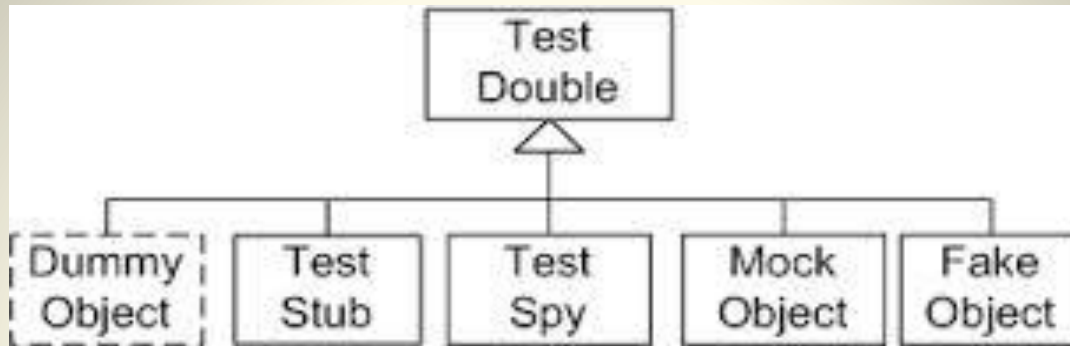

Тип Test Double	Описание
Stub (Заглушка)	Используем stub'ы для замены настоящих объектов, от которых зависит SUT (System Under Test), и получения возможности неявной передачи данных системе из теста
Spy (Шпион)	Усовершенствованная версия test stub. Ведет журнал обращений от SUT к себе. После выполнения шага Exercise данные используются для проверки корректности работы SUT
Mock (Прототип)	Используется для проверки неявных выходных данных и взаимодействий SUT по мере работы системы. Mock Object включает в себя обязанности Test Stub в том плане, что он возвращает какие-то данные системе

Test Stub

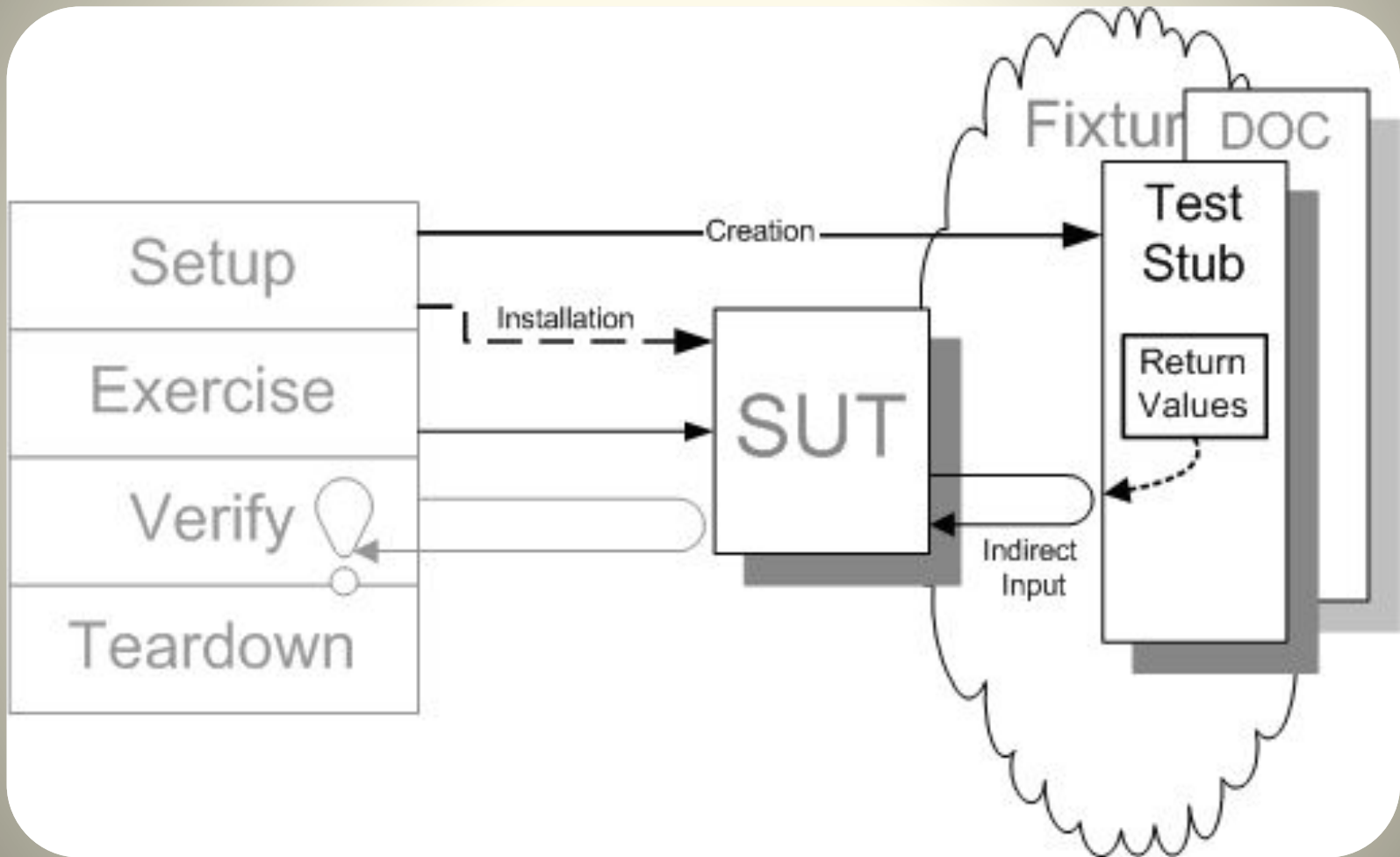

Пример Stub

```
//Вы можете создавать mock для конкретного класса, не только  
для интерфейса
```

```
LinkedList mockedList = mock(LinkedList.class);
```

```
//stub'инг
```

```
when(mockedList.get(0)).thenReturn("first");
```

```
when(mockedList.get(1)).thenThrow(new RuntimeException());
```

```
//получим "first"
```

```
System.out.println(mockedList.get(0));
```

```
//получим RuntimeException
```

```
System.out.println(mockedList.get(1));
```

```
//получим "null" ибо get(999) не был определен
```

```
System.out.println(mockedList.get(999));
```

Mock Object

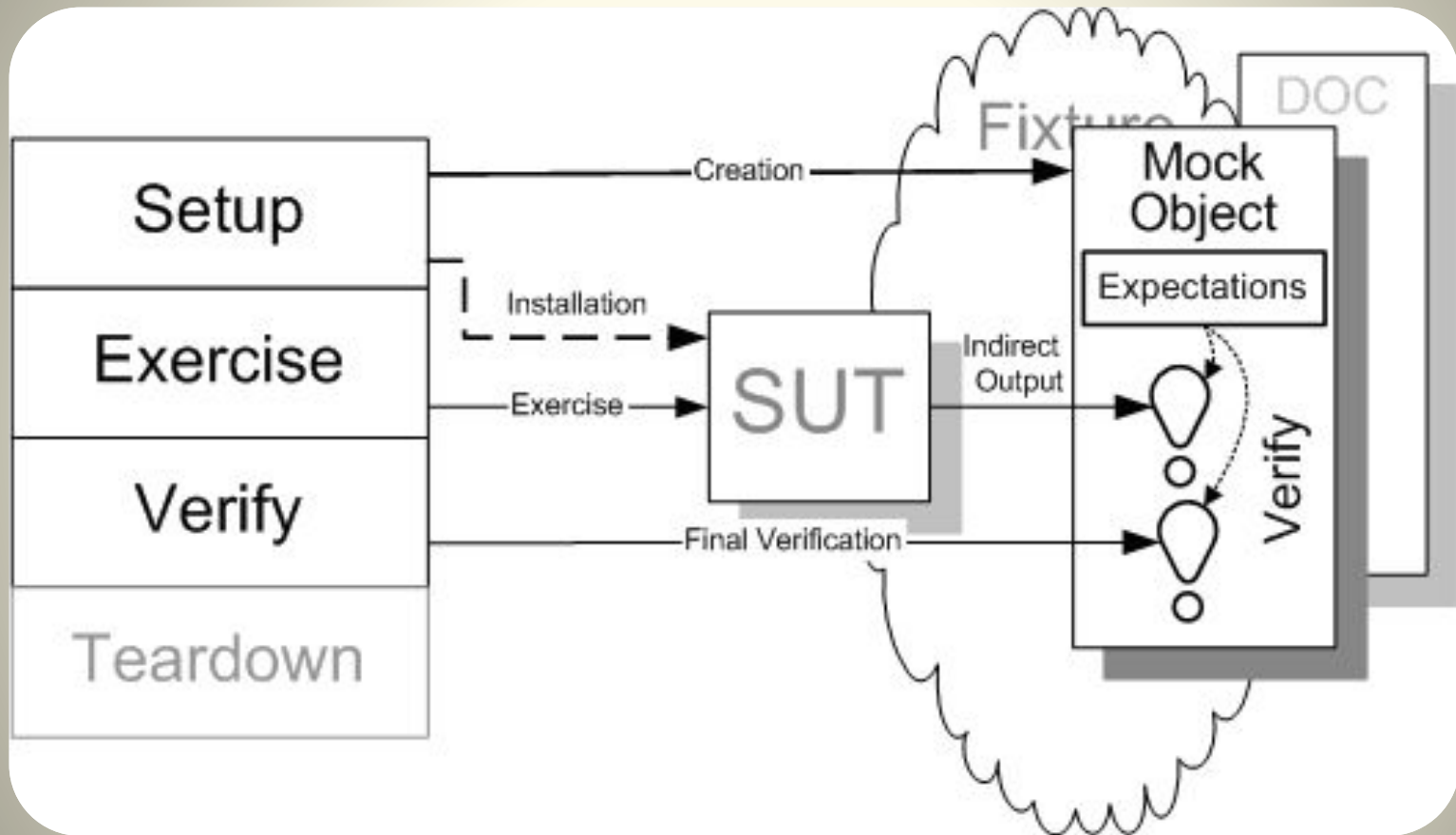

Пример Mock Object

```
//статически импортируем методы (для красоты и легкости кода)
import static org.mockito.Mockito.*;

//ВОТ ОН - mock-объект (заметьте: List.class - это интерфейс)
List mockedList = mock(List.class);

//используем его
mockedList.add("one");
mockedList.clear();

//проверяем, были ли вызваны методы add с параметром "one" и
//clear
verify(mockedList).add("one");
verify(mockedList).clear();
```

Test Spy

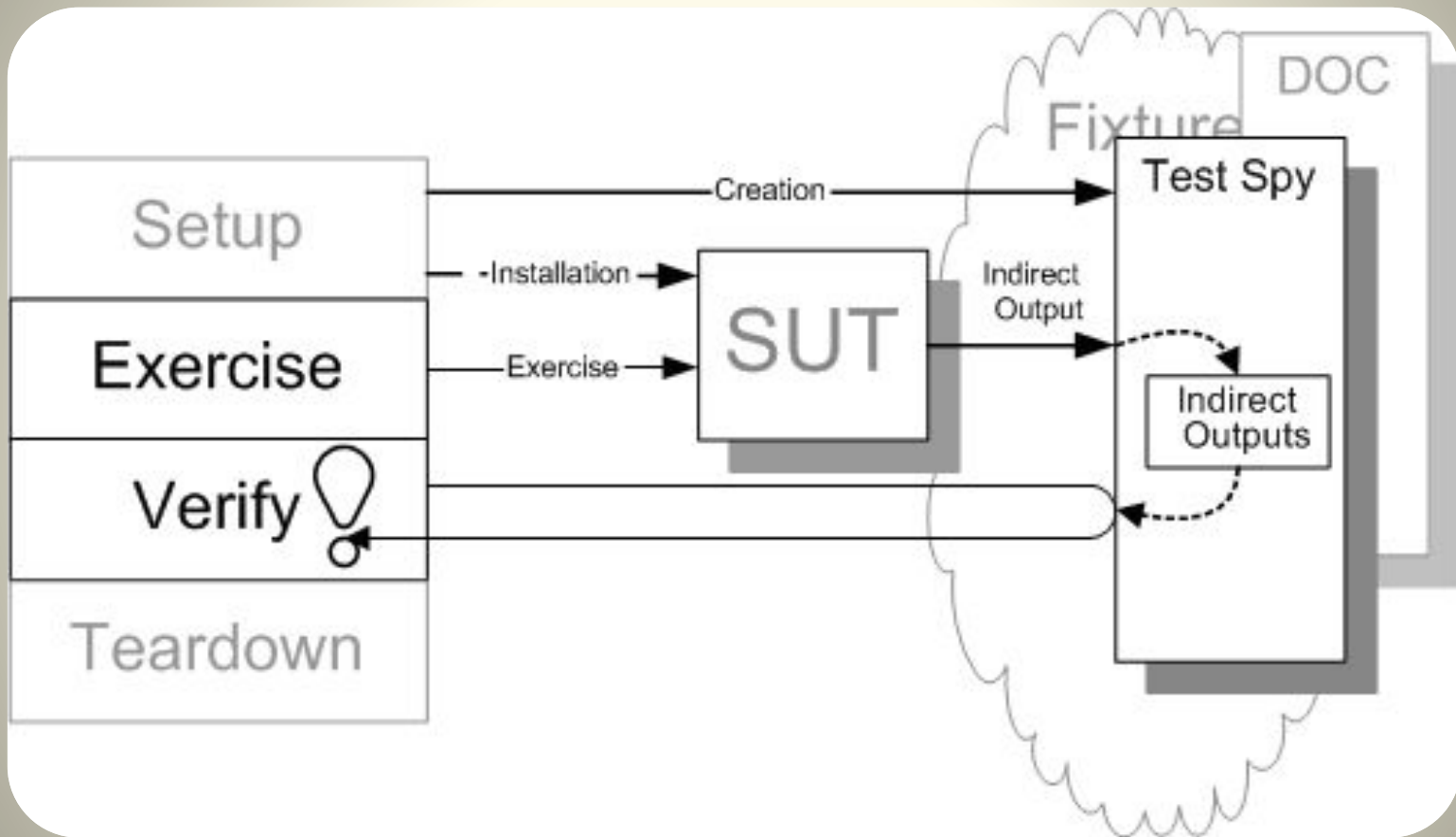

Пример Spy

```
List list = new LinkedList();
List spy = spy(list);
//опционально, определяем лишь метод size()
when(spy.size()).thenReturn(100);
//используем реальные методы
spy.add("one");
spy.add("two");
//получим "one"
System.out.println(spy.get(0));
//метод size() нами переопределён - получим 100
System.out.println(spy.size());
//можем проверить
verify(spy).add("one");
verify(spy).add("two");
```

Популярные моук фреймворки в Java

