

Фактура и ее характеристики

Зоны светотеневого перехода

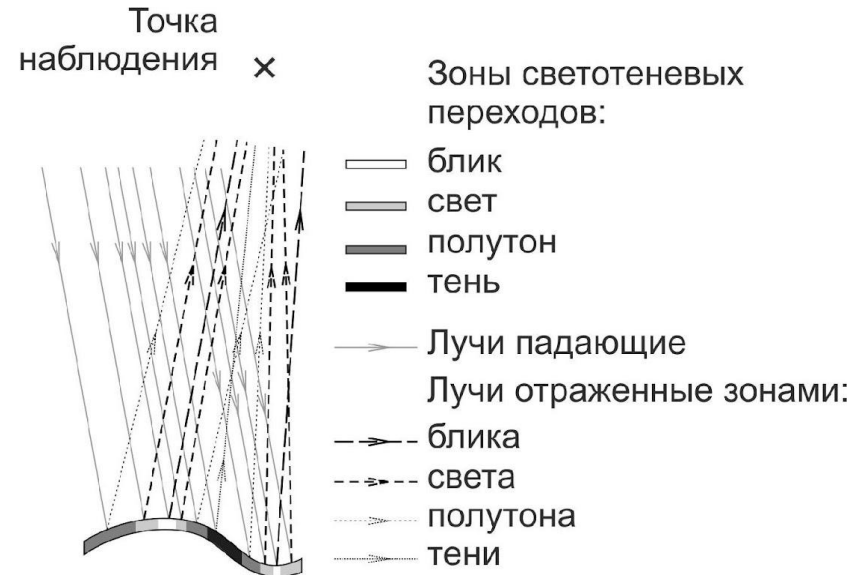
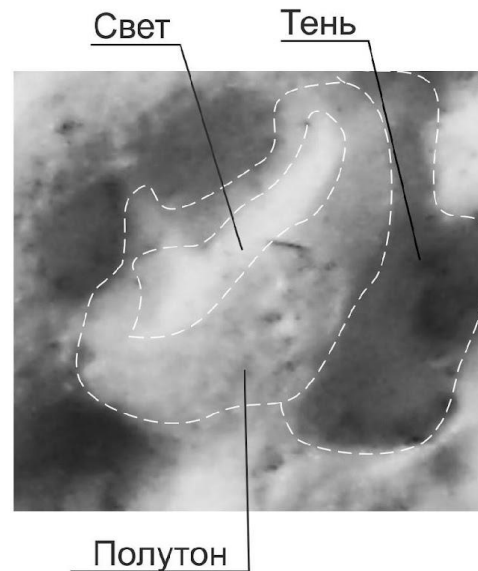
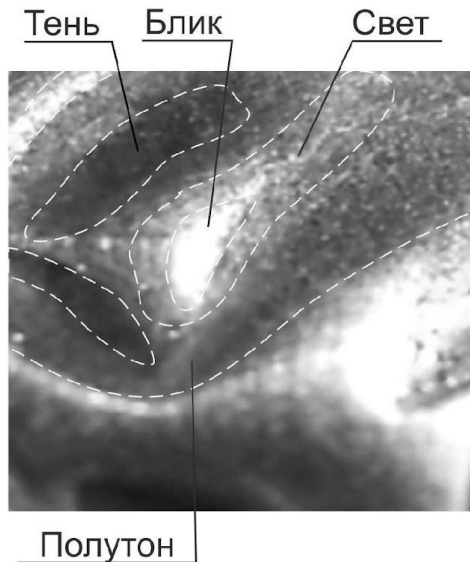

- а – глянцевой фактуры металлического изделия;
- б – матовой фактуры изделия из гипса (×20; фронтальная картина поверхностей; пунктиром выделены условные границы светотеневых зон);
- в – профиль неровности и схема распространения отраженных световых лучей

Схема распределения участков светотеневых переходов и световых лучей, отраженных от неровностей поверхностей

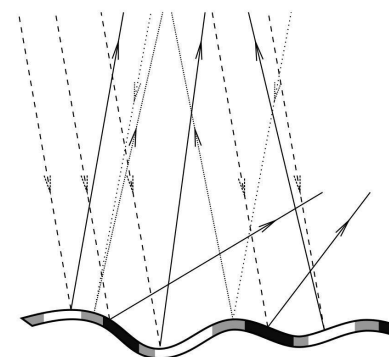
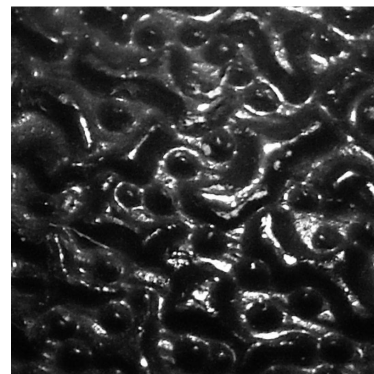
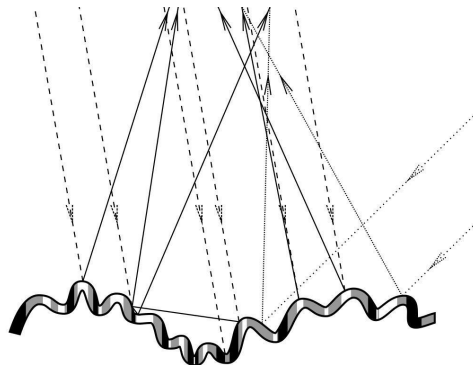
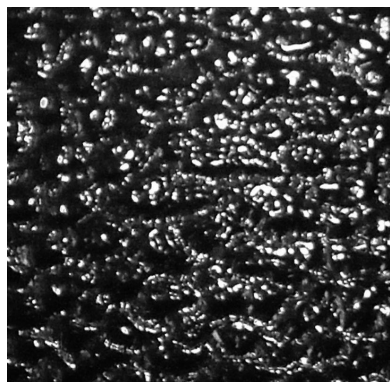
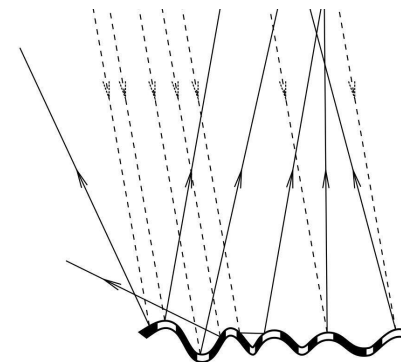
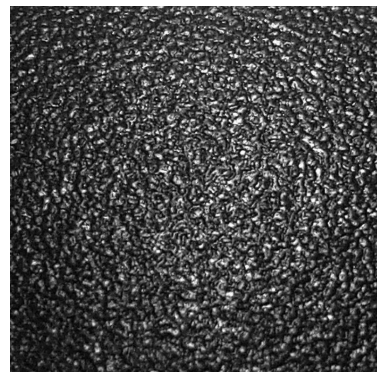
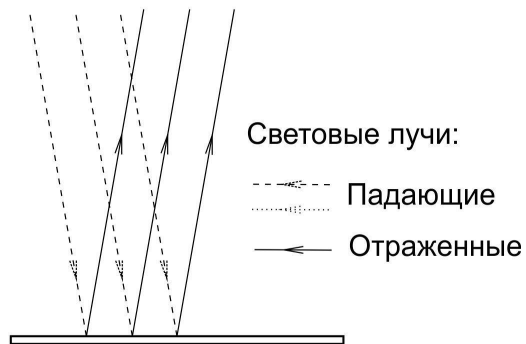
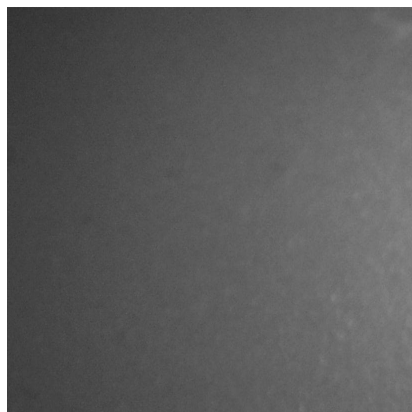

Светотеневые переходы на неровностях рельефных фактур древесины сосны



- а – с соотношением $H_i/S_i > 1/2$;
- б – с соотношением $H_i/S_i < 1/2$

Фактуры с различным профилем неровностей

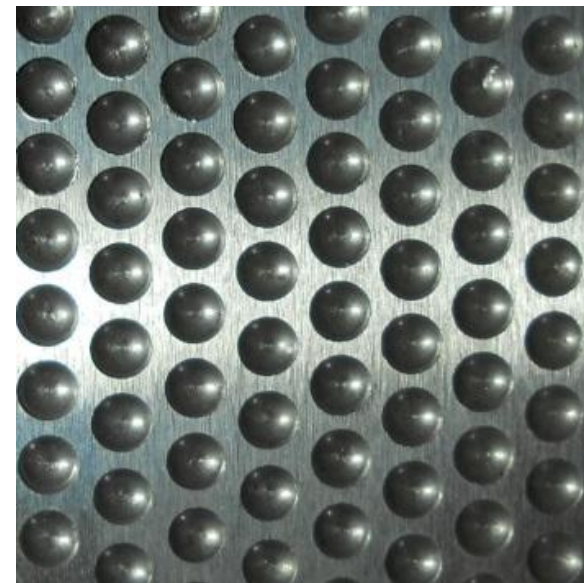
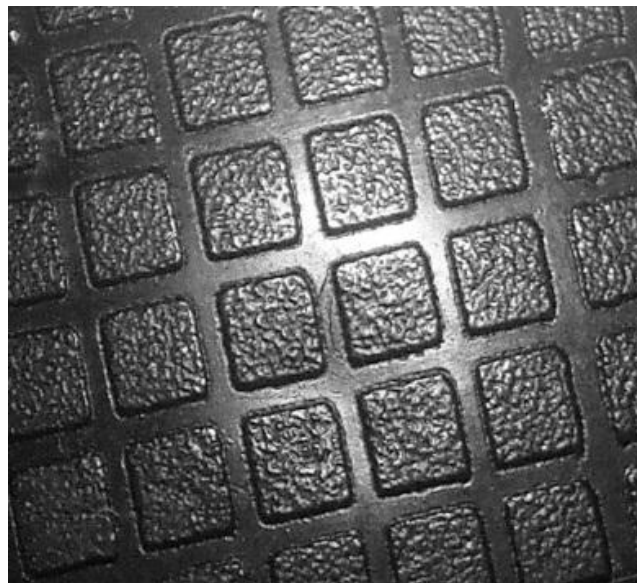

- а – П-образным;
- б – трапециевидным;
- в – U-образным

Минимальные объекты

различения

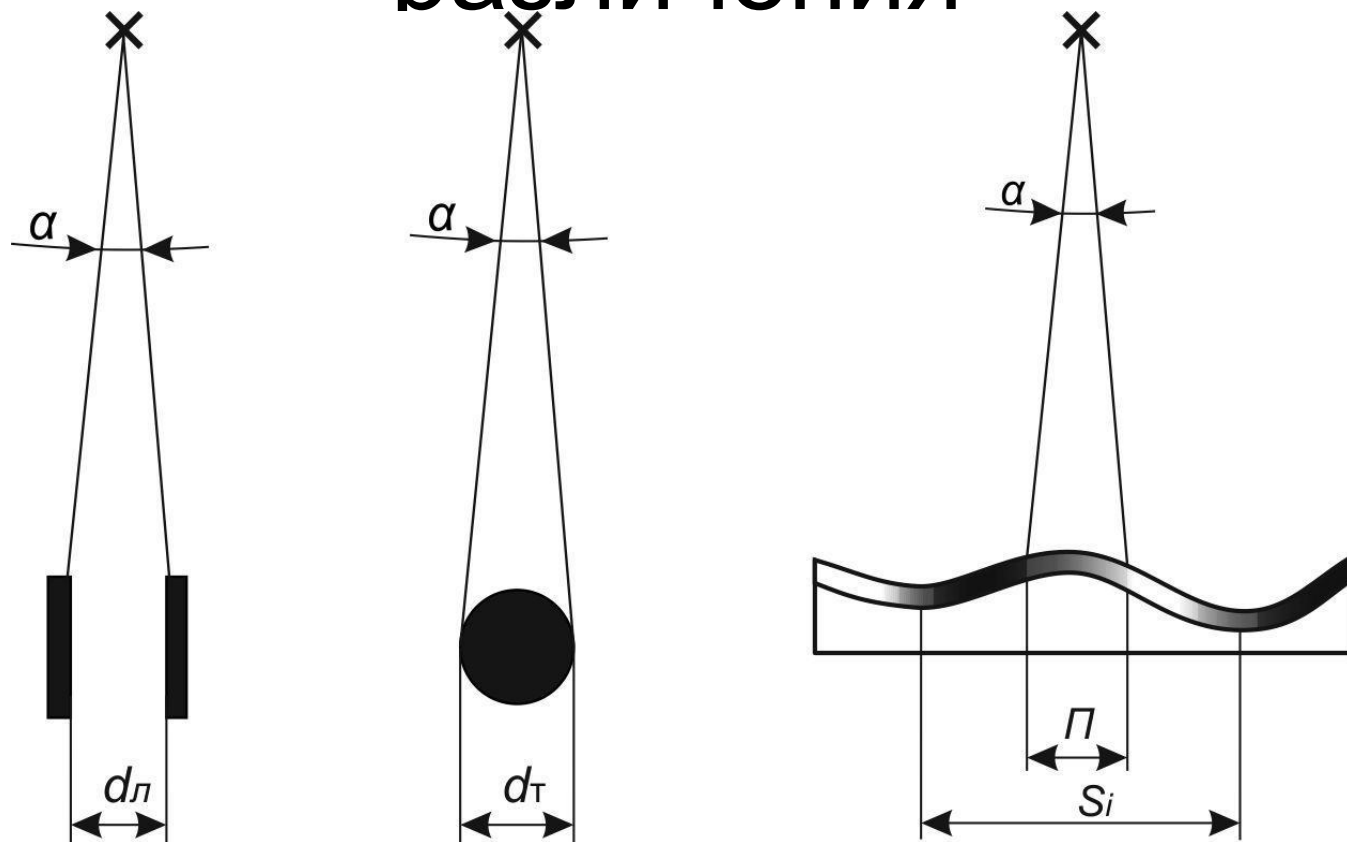

- а – минимальное расстояние различимости двух линий;
- б – диаметр минимальной различимой точки;
- в – минимальная протяженность зоны светотеневого перехода

Схема распределения участков светотеневых переходов на неровностях фактуры, однозначно воспринимаемой ровной гладкой

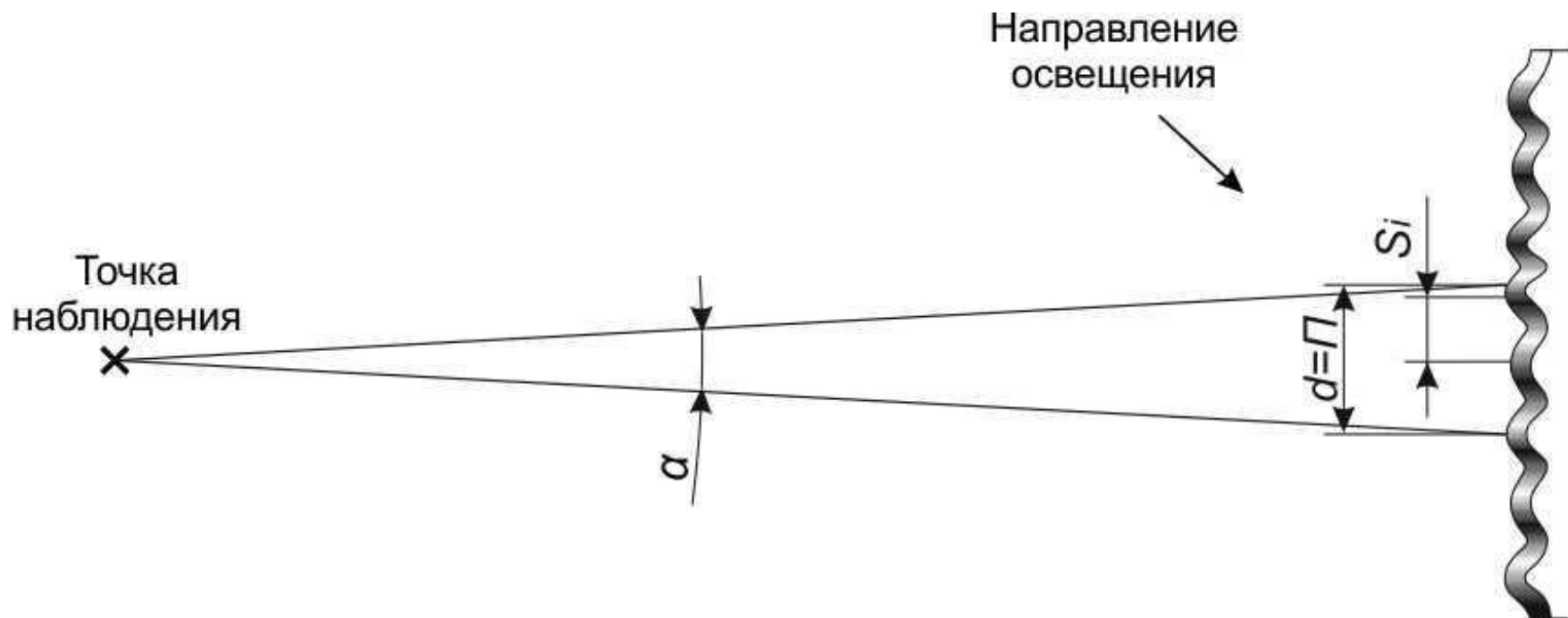

$$S < \rho$$

Схема распределения участков светотеневых переходов на неровностях фактуры, однозначно воспринимаемой ровной шероховатой

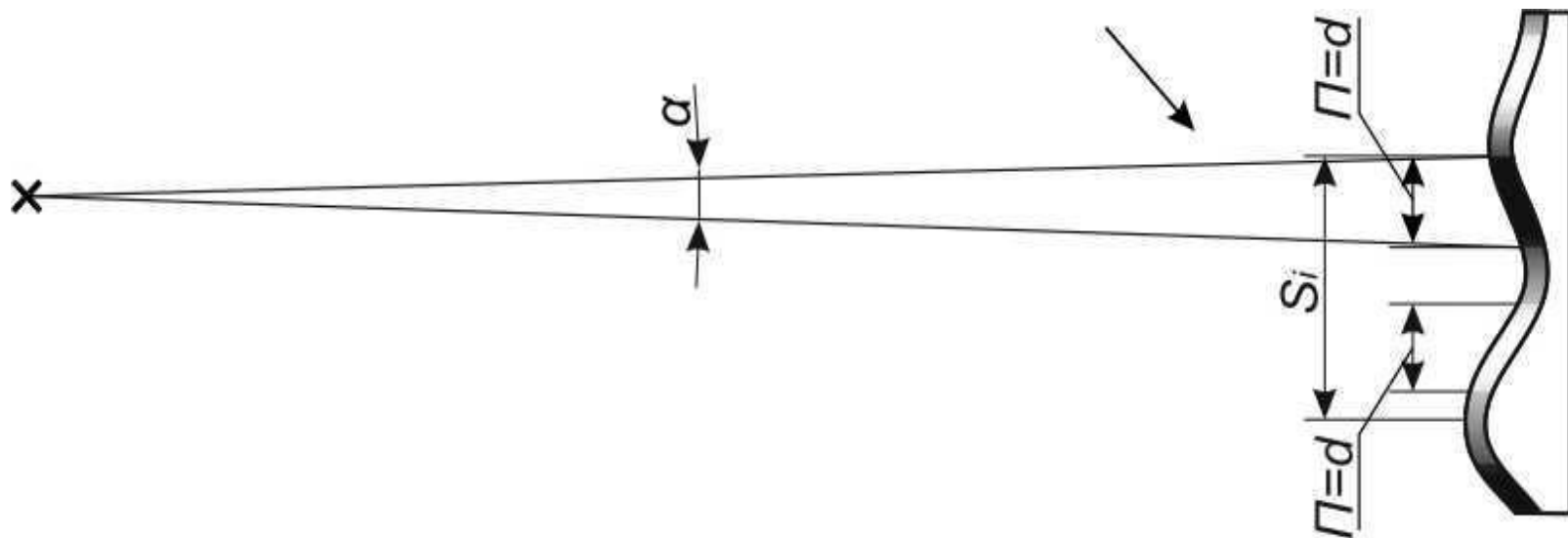

$$2\Gamma \leq S < 3\Gamma$$

Схема распределения участков светотеневых переходов на неровностях фактуры

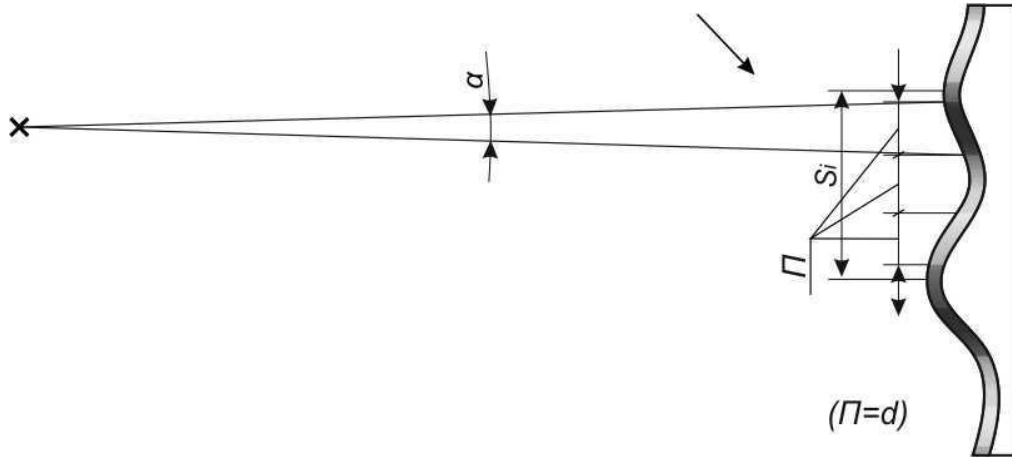

- воспринимаемой как ровной шероховатой, так и рельефной гладкой

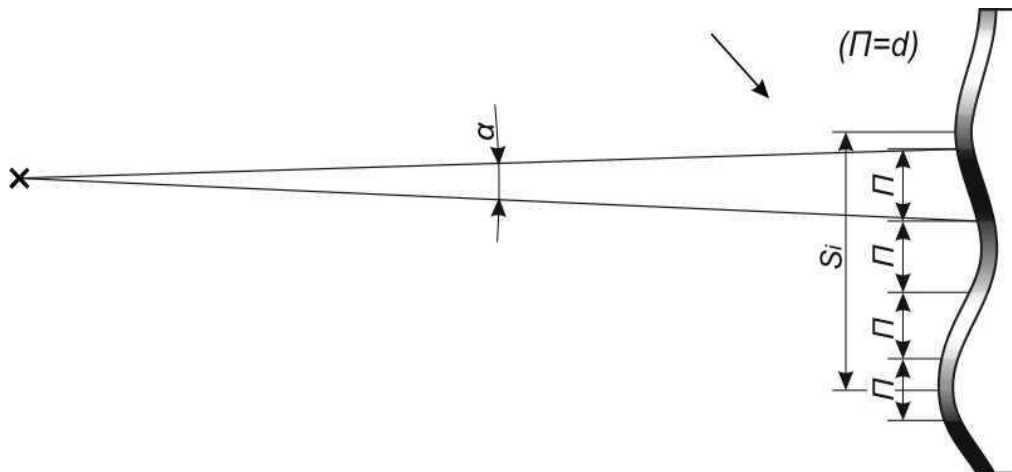

- воспринимаемой только рельефной гладкой

Рельефность фактуры материалов с разными физическими свойствами

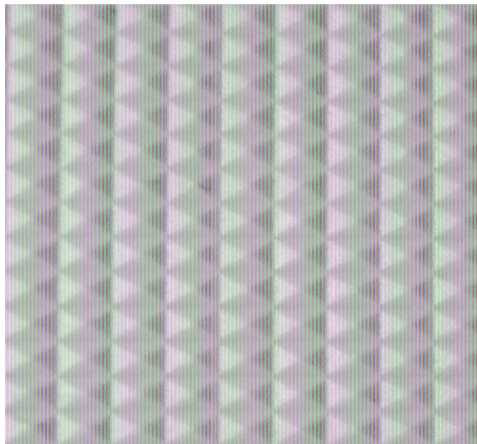
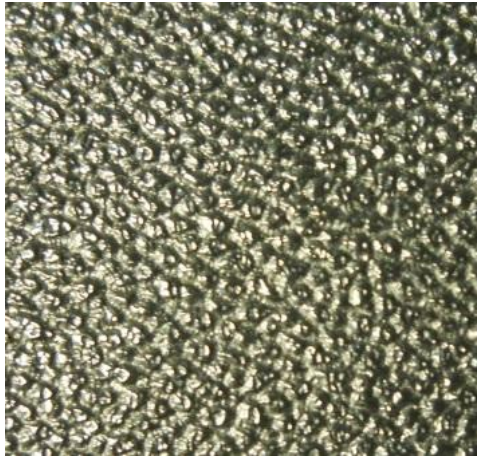

- а – глянцевой поверхности темной пластмассы; б – глянцевой поверхности светлой пластмассы; в – матовой поверхности темной пластмассы; г – матовой поверхности светлой пластмассы; д – поверхности торцового среза древесины сосны; е – поверхности прозрачного стекла