

«Подача, расстиланье, разравнивание цементного раствора»

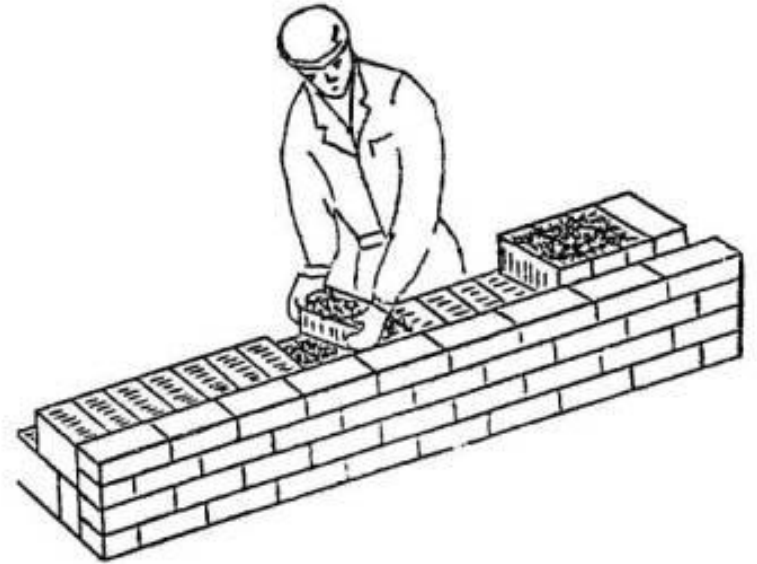
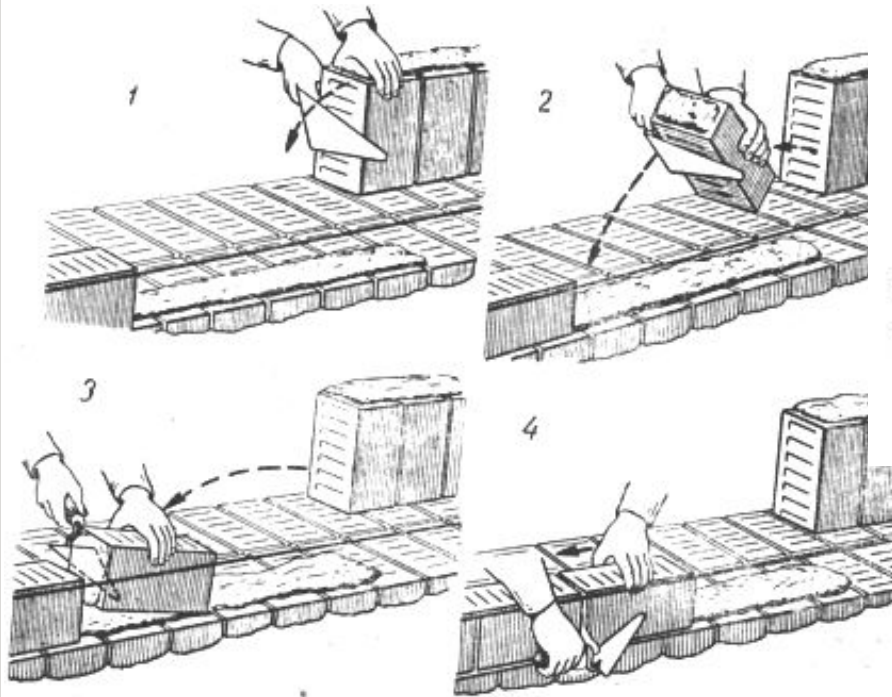

- Подача раствора на рабочее место. При кладке из кирпича около 1 м³ объема кладки занимает раствор. Растворы, приготовленные на заводах или растворных узлах, доставляют в автосамосвалах и авторастворовозах с порционной выдачей раствора. В зоне действия подъемного крана раствор перегружают в растворные ящики-контейнеры объемом 0,25...0,15 м³, которые затем подают на рабочие места каменщиков. Содержимое одного ящика расходуют в течение 40...60 мин. Из одного ящика удобно брать раствор при фронте работ 3...5 м.

- Для подачи раствора к месту укладки применяют также раздаточные бункера или бадьи (31). Бадью объемом 0,6... 0,8 м³, загруженную раствором, подают краном на рабочее место, устанавливают над раствором ящиком и выгружают в него часть раствора. Затем переносят бадью к следующему раствору ящику и таким образом заполняют четыре-пять растворяющих ящиков. Для перегрузки раствора из автосамосвалов в раздаточные бункера сооружают эстакады или бункера заглубляют в приямки.
- При транспортировании на большие расстояния в кузовах автосамосвалов раствор расслаивается и в этом случае его выгружают в установки-смесители вместимостью 2 м³ (32), а перед разгрузкой в раздаточные бадьи или в ящики повторно перемешивают. Такие установки предназначены для приема, хранения, порционной выдачи и подогрева зимой раствора.

- Очень важным моментом в процессе кирпичной кладки является равномерное по толщине расстилание раствора — от этого зависит, будут ли одинаковыми его обжатие и плотность в кладке.
- Для ложкового верстового ряда раствор расстилают в виде грядки шириной 80-100 мм, для тычкового — 200-220 мм. При кладке в пустошовку, т. е. когда швы оставляют незаполненными на глубину 10 мм от наружной поверхности стены, раствор расстилают с отступом от лица версты на 20-30 мм. При кладке с полным заполнением швов раствор расстилают с отступом от лицевой поверхности стены на 10-15 мм. Толщина грядки раствора, уложенного на стене, в среднем должна быть 20-25 мм.

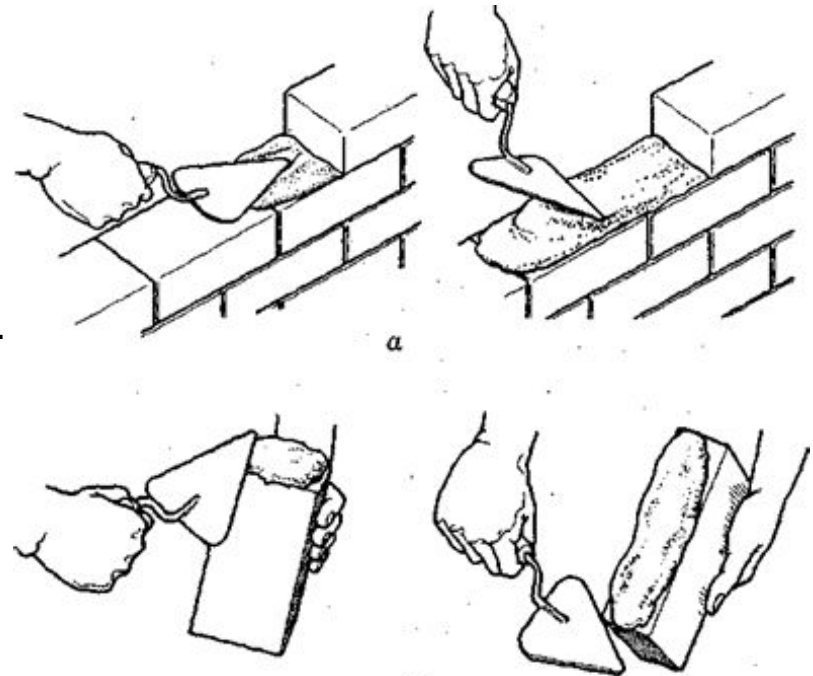

- Расстиланье и разравнивание раствора по постели. При выполнении кирпичной кладки раствор расстилают равномерным по толщине слоем, так как от этого зависит, будут ли одинаковыми обжатие и плотность раствора в кладке. Однако качество кирпичной кладки зависит не только от правильности расстиланья и разравнивания раствора на постели, но и от его свойств. Например, известковые или смешанные цементно-известковые или цементно-глиняные растворы, обладающие большой пластичностью, легко расстилаются, разравниваются по кладке и равномерно уплотняются при укладке кирпича.

- Цементные растворы менее пластичны, их труднее расстирать и разравнивать. Для повышения пластичности цементных растворов в них добавляют пластифицирующие добавки в процессе приготовления на растворосмесительной установке. Пластифицированные растворы медленнее расслаиваются и после нанесения на пористое основание слабо отдают воду, что обеспечивает твердение вяжущего вещества в растворах в нормальные сроки.

- 
- Непосредственно перед подачей на стену раствор перемешивают, чтобы он стал однородным, так как пока он лежит в ящике, тяжелые частицы (песок) оседают и раствор расслаивается.
 - Подвижность раствора для кладки стен и столбов из керамического или силикатного кирпича в зависимости от способа кладки, вида и состояния кирпича должна характеризоваться погружением эталонного конуса на 9... 13 см. При кладке стен из по-ристопустотелого и пустотелого кирпича применяют раствор подвижностью не более 7...8 см, чтобы предотвратить потери его при затекании в пустоты кирпича и избежать ухудшения теплотехнических свойств кладки.



«Технический процесс расстилания плиточного пола с рисунком»

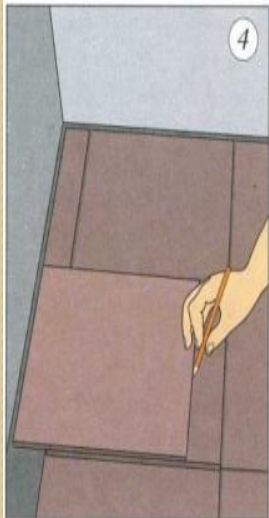
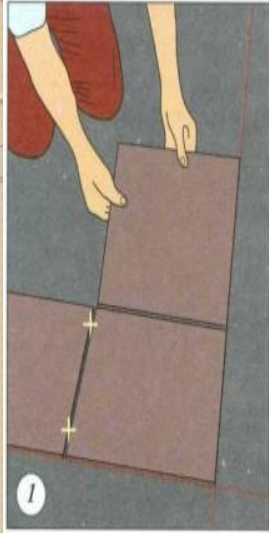

- Полы из керамических плиток устраивают в помещениях с систематическим или периодическим увлажнением пола водой и интенсивным движением людей, а также транспорта на резиновых шинах:
- - в мокрых цехах промышленных зданий;
- - в торговых залах магазинов;
- - в фойе театров и кинотеатров, расположенных на первом этаже;
- - в зданиях санитарно-бытового назначения (прачечные, бани, душевые);
- - в коридорах больниц и операционных комнатах;
- - в вестибюлях и на лестничных площадках;
- - в кухнях, ваннных комнатах, санитарных узлах жилых зданий.

- Не допускается устройство полов из керамических плиток в помещениях, где:
- - возможно попадание на пол кислот и щелочей;
- - используются тележки на металлических шинах;
- - обрабатываются на полу ломом и кувалдами различные предметы;
- - тепловое воздействие на пол превышает 100 °С.

- Полы из керамических плиток можно настилать, если в здании закончены общестроительные и монтажные работы, при производстве которых может быть повреждено готовое покрытие пола: гидроизоляция, устройство фундаментов под оборудование, установлены оконные и дверные коробки, проложены скрытые сети электропроводки, завершены санитарно-технические работы, исключая установку приборов, освобождены проходы к рабочему месту, доставлены на рабочее место материалы, инструменты и приспособления.

- В каждую поставляемую на объект пачку укладывают плитки одного типа, сорта, цвета и размера. На упаковке должен быть обозначен сорт и размер плиток. Транспортировка упакованной в пачки плитки осуществляется в контейнерах. При транспортировании, погрузке и выгрузке плиток должны быть приняты меры, обеспечивающие их сохранность от механических повреждений. Не допускается переброска пачек с плиткой при погрузке, разгрузке и складировании. На объекте плитки должны храниться в закрытых складах и помещениях, упакованными в пачках, отдельно по сортам, цветам и уложенными на поддоны.

- Пол из керамических плиток укладывают на тщательно подготовленную прослойку из цементно-песчаного раствора марки не ниже 150 и толщиной не более 15 мм, с добавкой пластификатора, повышающей водоудерживающую способность прослойки.

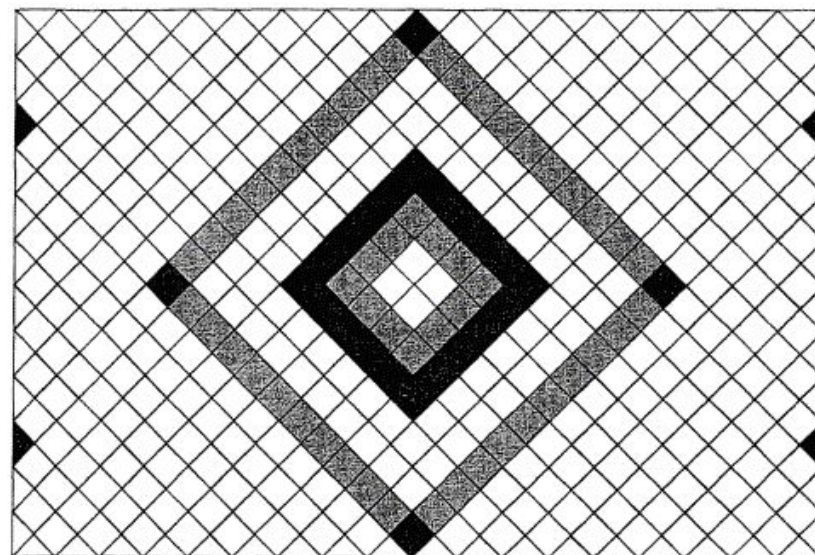

а)

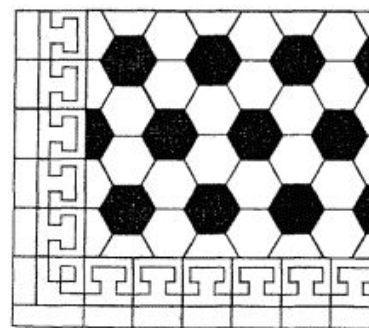

б)

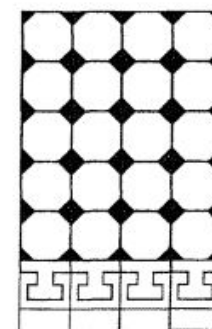

в)

- В каждой захватке настилают плитки одновременно по ее ширине. Для соблюдения прямолинейности швов рекомендуется захватку делить по длине на участки по 1 - 1,5 м с помощью полосок из одного ряда плиток, укладываемых по угольнику
- Маячные плитки укладывают на жестком растворе и устанавливают несколько выше, чем это требуется по отметке, а при проверке маяка по уровню их осаживают легкими ударами ручки плиточной лопатки до нужной отметки. Схема размещения маячных плиток при настилке полов дана.
- Плитку укладывают на раствор, затем выравнивают и осаживают ее легкими ударами ручки плиточной лопатки. При размещении на прослойке очередного ряда плиток общий шов выравнивают, прижимая плитку сбоку правилом.
- Раствор прослойки не должен заполнять швы между плитками до верха.

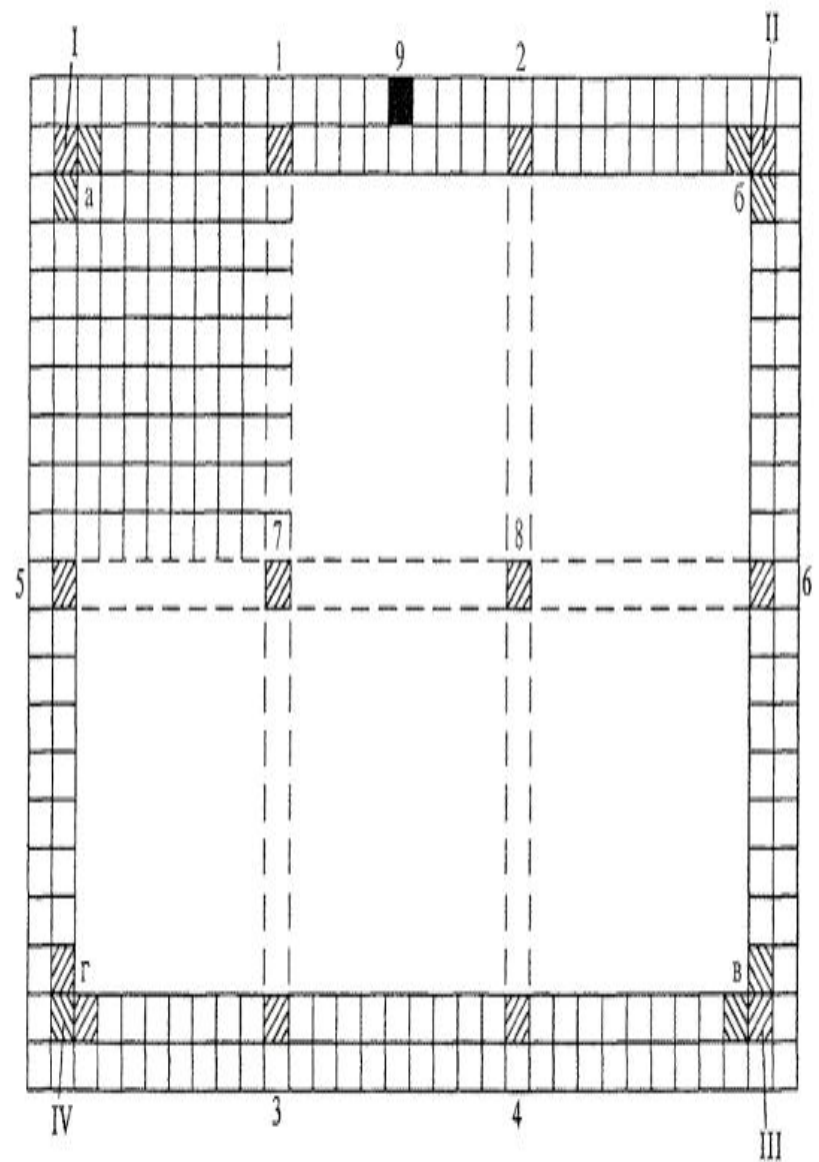

- После настилки пяти-шести поперечных рядов плиток (20 - 30 штук) уложенную часть пола выравнивают легкими ударами молотка по уложенной на пол деревянной «хлопушке».
- Через 1 - 3 дня после укладки плитки равномерно заливают предварительно очищенную от мусора и пыли поверхность уложенных плиток жидким цементным раствором состава 1:1 и растирают залитую поверхность волосяной щеткой до полного заполнения швов. Излишки раствора удаляют, поверхность пола очищают опилками и вновь засыпают чистым слоем периодически увлажняемых опилок.
- При устройстве полов с уклоном к трапу в центре помещения поверхность пола делят диагоналями на четыре части и плитки настилают «в конверт». Этот способ трудоемок и требует прирубки всех плиток, примыкающих к диагоналям

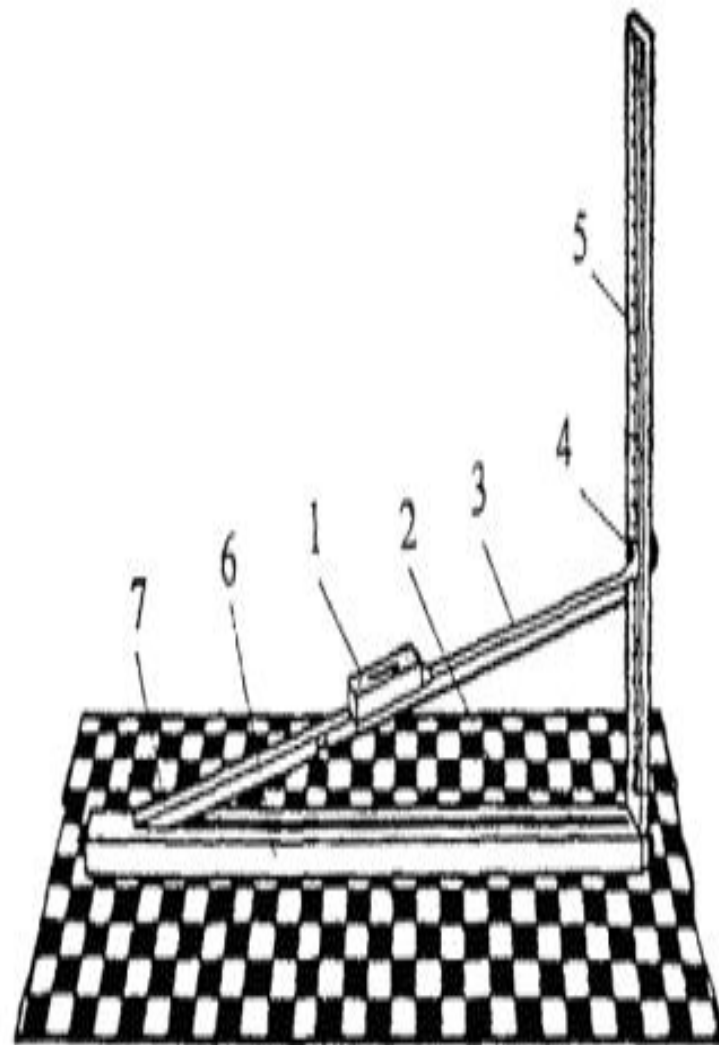

Плиточные полы с рисунком



Дизайн полов

