



Министерство архитектуры и строительства

Республики Беларусь представляет:

Всю гамму продукции предприятий промышленности строительных материалов Республики Беларусь:

- Цемент
- Щебень гранитный
- Железобетонные изделия
- Керамический гранит напольный и для вентилируемых фасадов, керамическая плитка
- Утеплитель минераловатный
- Термопир
- Сэндвич-панели
- Металлоконструкции
- Пеностекло
- Трубы для устройства буронабивных свай



КРАСНОСЕЛЬСКСТРОЙМАТЕРИАЛЫ

Традиции качества с 1914 года!

ОАО "Красносельскстройматериалы" зарегистрировано в январе 2001 года и является преемником прав и обязанностей, слившихся в одно предприятие ОАО "Красносельскцемент" и Гродненского областного межколхозного предприятия по производству цемента.

ОАО «Красносельскстройматериалы» является крупнейшим производителем строительных материалов в Республике Беларусь.

Современное оборудование позволяет производить продукцию, соответствующую как национальным, так и европейским нормам. Постоянными потребителями нашей продукции являются крупные строительные корпорации и фирмы Польши, Литвы, Латвии, Эстонии, России, Украины и стран Скандинавии.

Качество продукции контролируется тремя лабораториями испытательного центра ОАО «Красносельскстройматериалы», аккредитованного на техническую компетентность в соответствии с международным стандартом ИСО/МЭК 17025. Предприятие сертифицировано на соответствие требованиям СТБ ИСО 9001-2001 и СТБ ИСО 14001-2005.



За свою почти вековую историю в производстве цемента, завод превратился в современное многопрофильное предприятие, выпускающее продукцию в основном из собственного сырья - цемент, строительную известь, мел мелкогранулированный, блоки из ячеистого бетона, сухие строительные смеси, листы и трубы асбестоцементные, полиэтиленовую пленку.

- ПЦ500Д0 россыпью
- ПЦП 400 россыпью
- Цементно-известковая штукатурка (марка по прочности М25, марка по подвижности Пк2, 223/06 СТБ 1307-2002 для внутренних работ)
- Цементно-известковая штукатурка (марка по прочности М75, марка по морозостойкости F50, марка по подвижности Пк2 224/01 СТБ 1307-2002 для наружных работ)
- Цементно-известковая штукатурка (машинного нанесения, М75, F75, Пк3, 224/15 СТБ 1307-2002 универсальная)
- Клей для плитки (цементный, марка по прочности М100, марки по подвижности Пк2, 311/07 СТБ 1307-2002)
- Кладочный раствор для кирпича и бетонных блоков (марка по прочности М100, марка по морозостойкости F50 марка по подвижности Пк2, 111/11 СТБ 1307-2002)



Щебень гранитный

производства РУПП «Гранит» следующих

- 5-10 мм, 1 и 3 группы
- 5-20 мм, 1 и 4 группы
- 10-20 мм, 1 и 3 группы
- 20-40 мм, 2 группы
- **25-60 мм**
- **Отсев**



Республиканское унитарное производственное предприятие «Гранит» (РУПП «Гранит») – одно из крупнейших в Европе предприятий по добыче и переработке плотных горных пород.

Общая площадь месторождения составляет 683 гектара. Структура производимого щебня устойчива против всех видов распадов. Предприятие производит около 15 млн. тн щебня в год.

Высокое качество и конкурентоспособность продукции, обеспечивается за счёт применения современных технологий, новейшего оборудования и безупречной работы высококвалифицированных кадров, а так же благодаря своевременному выполнению договорных обязательств.

Копия

НАЦИОНАЛЬНАЯ СИСТЕМА ПОДТВЕРЖДЕНИЯ СООТВЕТСТВИЯ РЕСПУБЛИКИ БЕЛАРУСЬ

ГОССТАНДАРТ

№ 0019034

Серия Б

СЕРТИФИКАТ СООТВЕТСТВИЯ

Зарегистрирован в реестре

№ ВУ/112 03.06. 022 03116

Срок действия с 26 июля 2011г. по 25 июля 2016г.

Орган по сертификации строительных материалов и изделий РУП "Стройтехнорм", 220002, г. Минск, ул. Кропоткина, 89, тел. 334-95-10, факс 288-61-21

Настоящий сертификат удостоверяет, что идентифицированная должным образом продукция изготовленная РУПП "Гранит", Республика Беларусь

и представленная на сертификацию под наименованием Щебень из плотных горных пород фракция для балластного слоя железнодорожного пути: фракция от 25 до 60 мм, 2 группа, F200, выпускаемый по ГОСТ 7392-2002 "Щебень из плотных горных пород для балластного слоя железобетонного пути. ТУ"

Серийное производство

код ОКП РЕ – 14.21.12.330

код ТН ВЭД – 2517 10 100 0

соответствует требованиям технических нормативных правовых актов: ГОСТ 7392-2002 "Щебень из плотных горных пород для балластного слоя железобетонного пути. ТУ" п.п. 4.2.1 (табл. 1), 4.2.2 (табл. 2), 4.3, 4.4, 4.5, 4.6, 4.7, 4.8

Заявитель (изготовитель, продавец) РУПП "Гранит"

225680, Брестская обл., Лунинский р-н, г. Микашевичи

код УНП – 200161167

Сертификат выдан на основании:

а) документов Сертификат соответствия на систему менеджмента качества

№ ВУ/112 05.01.022 0826 от 17.01.2007, дата подтверждения 17.01.2010.

б) протоколов испытаний ИЦ ГП "Институт НИИСМ", ВУ/112 02.1.0.0010, пр. № 4016/10 от 11.02.2011, пр. № 5002/5 от 23.02.2011, пр. № 9003 от 09.03.2011.

Инспекционный контроль осуществляет РУП "Стройтехнорм"

Особые отметки Заявитель обязан хранить сертификат соответствия в течение одного года после окончания его срока действия

Дополнительная информация По результатам испытаний марка щебня по морозостойкости F300.



И.И. Руководитель органа
по сертификации

Эксперт-аудитор

Н. К. Ибрагимов
Н. К. Ибрагимов

О. Н. Черненко
О. Н. Черненко

Железобетонные изделия



- сваи С120.40НСВ6 и С130.40ВСВ6
- фундаментные блоки (ФБ6-(1-45))
- плиты аэродромные (ПАГ-14, 18, 18 Бд,
- кольца (КС7.3, 7.9, 10.6, 10.9, 15.6, 15.9, 20.9, КО6)
- плиты дорожные (1ППЗ0-15-300, 2ППЗ0-15-300, ПДН-Ат)
- плиты перекрытий (ПК90,86,72,63,60,48,42,36,30.12-15-8)
- сваи (СПЗ0,40,50,60,70,80,90,100,110,120-30 любой напряжённости),
- плиты пустотного настила (ПТМ24,27,36,42,48,51,54,57,60,63-1,2 и 1,5 м.)
- плиты ребристые (ПРС86.15-6, 68.15-8, 56.15-7, 26.15-17, ПР72.15-8, 60)
- стойки опор ЛЭП (СВ110-49, 110-35, 95-3сА, 95-20; СК22,26; СПЦ 120, 140)

•Тетраподы

Марка изделий	h , расстояние от основания конуса до центра тетрапода, мм	B , ширина, мм	H , высота, мм	Масса, т
T-1.5	880	1440	1340	1,500
T-3	1120	1830	1700	3,000
T-5	1380	2250	2070	5,000
T-7.8	1560	2550	2350	7,800
T-13	1800	2940	2790	13,000
T-20	2020	3300	3100	20,000
T-25	2180	3560	3350	25,000

Тетрапод. Общий вид

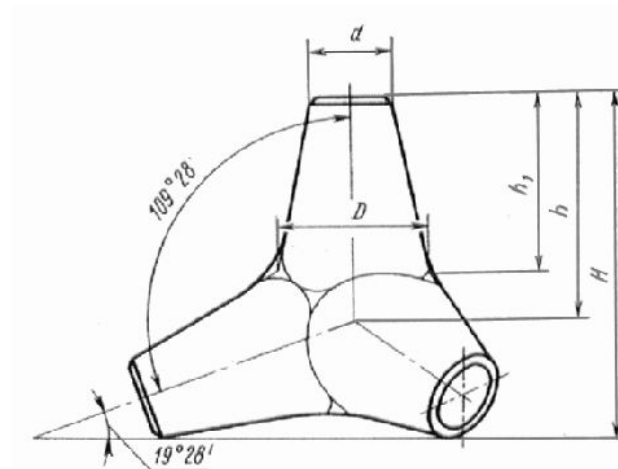

Укладка тетраподов





Открытое акционерное общество «Керамин» – крупнейшее в Европе предприятие по производству строительных материалов и санитарной керамики. Керамическая плитка производится с 1961 года.

На сегодняшний день, это современное предприятие, оснащенное передовыми технологиями и новейшим оборудованием для керамической отрасли ведущих мировых производителей.

Предприятие сотрудничает с итальянской фирмой «SACMI» - лидером по производству оборудования для керамической отрасли. Результатом успешной совместной работы стала крупномасштабная модернизация производства.

На оборудовании итальянской фирмы «SACMI» выпускается новый уникальный материал – крупноформатный керамический гранит для навесных вентилируемых фасадов.

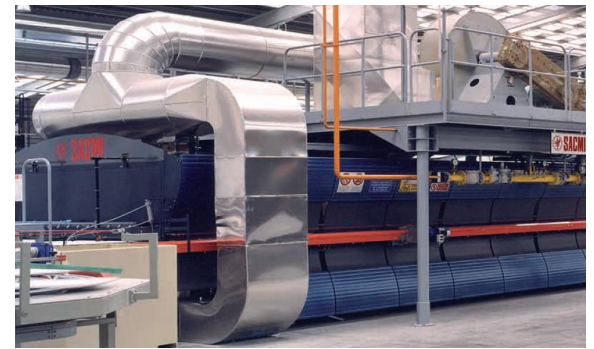

Керамический гранит для навесных вентилируемых фасадов ОАО «Керамин»

успешно прошел испытания на соответствие европейским стандартам и получил положительное заключение в Керамическом Центре в г. Болонье – официальном контрольном органе Италии.

Керамический гранит отличается от облицовочной керамической плитки и стандартной керамической напольной плитки своими более совершенными физическими свойствами. Он выдерживает механические нагрузки: удар, излом, растяжение, сжатие; устойчив к истиранию; морозостоек; обладает практически нулевой влагоемкостью. Керамический гранит не боится перепада температур в диапазоне от -30 С до + 80 С. Устойчив к воздействию неагрессивных кислот и щелочей.

Средний объем производства керамогранита составляет около 200 000 м² в месяц. В пиковые периоды около 350 000 м²



Керамический гранит производства ОАО «Керамин» обладает следующими основными техническими характеристиками:

- ✓ Высокая износоустойчивость;
- ✓ Чрезвычайно низкое водопоглощение (не более 0,02%);
- ✓ Морозоустойчивость (не менее 200 циклов);
- ✓ Отсутствие радиационного фона;
- ✓ Предел прочности при изгибе (свыше 45 МПа).

Спецификация цветов керамогранитных плит производства ОАО «Керамин» Республика Беларусь.

Коллекция «Моноколор» Коллекция «Мультиколор» Коллекция «Грес»



Моноколор 1



Моноколор 2



Мультиколор 1



Мультиколор 4



0645



0621



0638



0637



Моноколор 3



Моноколор 4



Мультиколор 5



Мультиколор 6



0648



0639

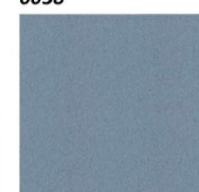

0650



0647



Моноколор 5



Моноколор 7

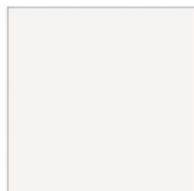

Мультиколор 7



Мультиколор 9



0633

**Возможно изготовление любого цвета
согласно шкале RAL или предоставленным**

Коллекция «Атлантик»



Атлантик 1

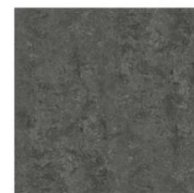

Атлантик 1Т



Атлантик 2Т



Атлантик 3

«Чижовка Арена»

напольный полированный керамический гранит



«Чижовка Арена»

напольный полированный керамический гранит



«Чижовка Арена»

напольный полированный керамический гранит



«Чижовка Арена»

напольный полированный керамический гранит



«Московская, 21» (Химки)

керамический гранит для навесных вентилируемых фасадов



«Московская, 21» (Химки)

керамический гранит для навесных вентилируемых фасадов



«ЖК «Славянка» (Сколково)

керамический гранит для навесных вентилируемых фасадов





*Природная гармония
в вашем интерьере*

ОАО «Березастройматериалы» является современным и динамично развивающимся предприятием, выпускающим широкий ассортимент плитки керамической и декоративных элементов для комплектации коллекций (фризы, декоры).

Продукция «Beryoza Ceramica» соответствует мировым стандартам качества, что означает жесткое соблюдение геометрических параметров, качества нанесения глазури, внедрение передовых дизайнерских решений, экологичность и надежность.

Продукция предприятия сертифицирована и соответствует требованиям как европейского стандарта EN 14411-2007, так и отечественных СТБ 1354-2002, ГОСТ 6787-2001, ГОСТ 30108-94, ГОСТ 6141-91. Помимо этого, система менеджмента качества на предприятии соответствует требованиям СТБ ИСО 9001-2001, система управления окружающей средой — СТБ ИСО 14001-2005, система управления охраной труда — СТБ 18001-2005.

Свыше 70% продукции экспортируется в Россию, Украину, Молдову, Казахстан, Азербайджан, Кыргызстан, Литву и др. страны.



Керамическая плитка «Beryoza Ceramica» производится по итальянской технологии и на итальянском оборудовании известной фирмы «SACMI». Материалы, применяемые для декорирования (ангобы, глазури, красители), поставляются ведущими итальянскими и испанскими производителями: Color Trading, INCO (Италия), Coloronda (Испания).

В конце 2011 года предприятие освоило производство



Пеностекло

производства ОАО «Гомельстекло»

Пеностекло – уникальный, состоящий на 100% из стеклянных ячеек теплоизоляционный материал. Крошка пеностекла используется при замене и утеплении кровли с целью устранения наледи и сосулек.

Преимущества:

- долговечность. Гарантированный срок эксплуатации блоков из пеностекла >100 лет.
- прочность. Пеностекло самый прочный из всех теплоизоляционных материалов и абсолютно не сжимаемый.
- стабильность размеров блоков. Материал не дает усадки и не изменяет геометрические размеры с течением времени под действием веса строительных конструкций эксплуатационных нагрузок.
- устойчивость физических параметров
- устойчивость к химическому и биологическому воздействию
- негорючесть и огнестойкость
- влагонепроницаемость, водостойкость и негигроскопичность
- экологическая чистота и санитарная безопасность
- простота обработки. Пеностекло легко обрабатывается столярным инструментом под любые необходимые размеры и форму. Связывается и склеивается любым типом строительной смеси, битума или клея.

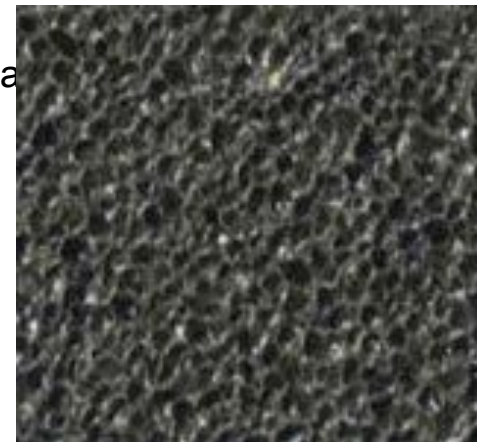



ГОМЕЛЬСТРОЙМАТЕРИАЛЫ
ОТКРЫТОЕ АКЦИОНЕРНОЕ ОБЩЕСТВО

ОАО «Гомельстройматериалы» является одним из крупнейших производителей широкого спектра строительных материалов в Республике Беларусь.



БЕЛТЕП – негорючая и гидрофобная теплоизоляция на основе горных пород базальта и доломита.

Минеральная вата БЕЛТЕП используются при строительстве, реконструкции и ремонте зданий и сооружений, вне зависимости от типа зданий и степени огнестойкости.

Плиты из минеральной ваты БЕЛТЕП применяются для ненагруженной тепловой изоляции горизонтальных конструкций, наклонных кровель, чердачных перекрытий, тепловой изоляции облегченных стен, вентилируемых систем для легких и тяжелых штукатурных систем утепления, а также в качестве тепловой изоляции совмещенных кровель и чердачных перекрытий с устройством стяжек по плитам.

Преимущества плит из минеральной ваты БЕЛТЕП

- ✓ Высокие теплоизоляционные свойства.
- ✓ Хороший звукоизолятор как для пола, так для стен и потолков.
- ✓ Негорючие.
- ✓ Гидрофобные.
- ✓ Обладают высокой стойкостью к органическим веществам.
- ✓ Работают в диапазоне температур от $-60\text{ }^{\circ}\text{C}$ до $+400\text{ }^{\circ}\text{C}$.
- ✓ Просты в обращении.
- ✓ Обладают отличными прочностными характеристиками



Одним из направлений программы является - утепление фасадов многоквартирных домов с применением навесной фасадной системы (НФС).

НФС представляет собой конструкцию, состоящую из облицовочных материалов и под облицовочной составляющей, при помощи которой фасады крепятся к стене. Фасадные системы такого типа имеют конструкцию, которая крепится по специальной технологии таким образом, чтобы между стеной и навесным фасадом оставался воздушный зазор, препятствующий потере тепла. Для дополнительной теплоизоляции между навесной фасадной системой и стеной прокладывается слой утеплителя.

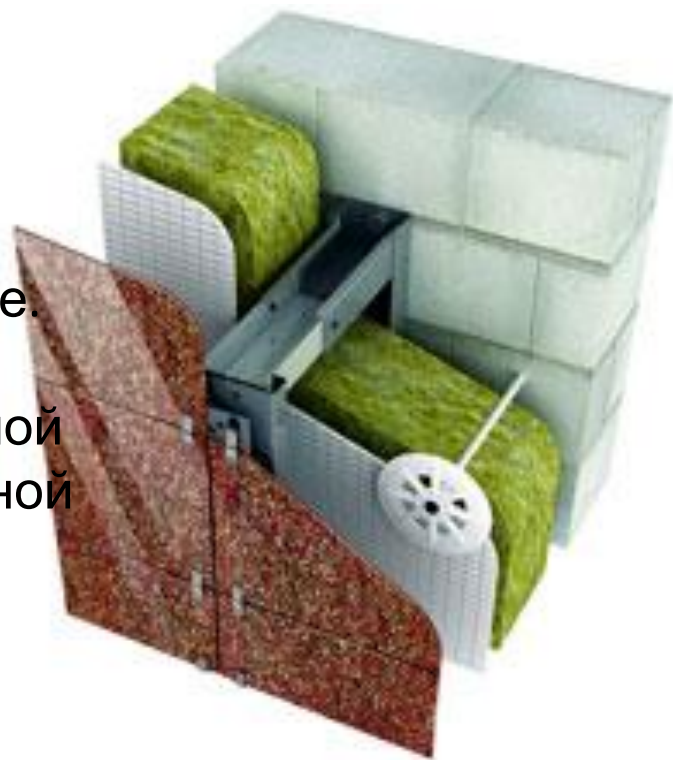

Преимущества НФС

- увеличение энергосберегающих показателей здания **на приблизительно 30%**, а также уменьшение амплитуды температурных колебаний, воздействующих на стены дома;
- продление срока службы фасадной конструкции на 20 - 50 лет в зависимости от эксплуатационных условий;
- повышенная звуконепроницаемость благодаря эффекту двойного поглощения звука (улучшение от 10 до 15 дБ);
- нет необходимости предварительно выравнивать стены;
- надежная защита теплоизоляционного слоя от влаги;
- используемые материалы не содержат вредных компонентов и безопасны для здоровья человека;
- влагоустойчивость, а также защита от различных физических воздействий и атмосферных осадков;
- возможность проводить монтаж в любое время года как для новых, так и для старых построек;
- эффективная защита от влаги, предотвращение появления плесени и грибковых образований;
- широкий выбор текстурных и цветовых решений;
- расширение архитектурных возможностей;
- высокая устойчивость к эрозии и износу;
- эстетичный внешний вид постройки;

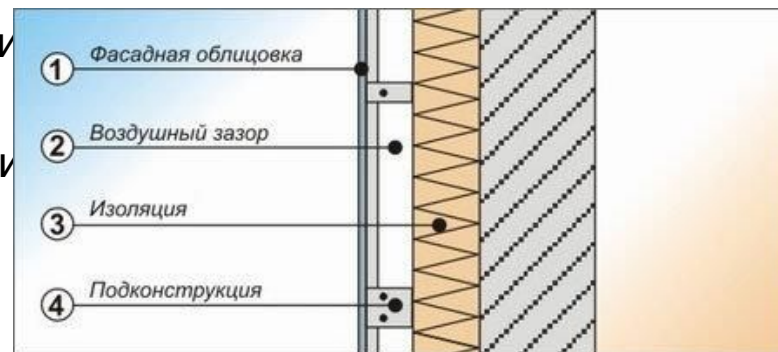
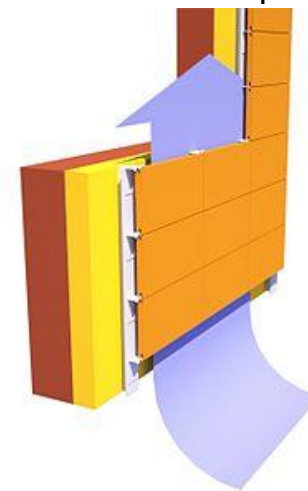

ТЕРМОПИР – это высокоэффективные теплоизоляционные плиты.

ТЕРМОПИР - изоляция обладает лучшими на рынке техническими характеристиками. Именно поэтому теплоизоляционные плиты ТЕРМОПИР позволяют обеспечить высокий уровень энергоэффективности при значительно меньшей толщине конструкции по сравнению с другими изоляционными решениями. В ассортименте продукции представлены варианты, подходящие для самых различных конструкций, для малогабаритных и многоэтажных домов, а также для промышленных зданий. Изолирующим материалом в ТЕРМОПИР-изоляции является хорошо изученный и безопасный полиизоцианурат, который используется в Европе и в Мире на самых ответственных строительных объектах уже более 40 лет. Полиизоцианурат – является разновидностью пенополиуретана. На сегодняшний день полиизоцианурат – единственный изоляционный материал, который применяется, например, в холодильных установках и



Энергоэффективное и надежное решение

Благодаря низкой теплопроводности и высокой степени сопротивления диффузии водяного пара ТЕРМОПИР-изоляции, отдельного воздухо- и пароизоляционного слоя не требуется. При монтаже изоляции герметичность стыков обеспечивается герметиком, что гарантирует высокую степень воздухо- и паронепроницаемости конструкций с изоляцией, а это в свою очередь означает значительно меньшую потребность в тепле. Кроме того ТЕРМОПИР-изоляция обладает непревзойденной влагостойкостью, поэтому намокание во время строительных работ или случайное попадание влаги в конструкцию не наносит вреда изоляционной плите и не ухудшает ее характеристик.

Экономия пространства и затрат

Благодаря непревзойденной изоляционной способности использование ТЕРМОПИР-изоляции позволяет применять более тонкие по сравнению с изоляционной ватой конструкции. Конструкции с ТЕРМОПИР-изоляцией не требуют дополнительного пароизоляционного и ветрозащитного слоя, экономия затрат образуется как за счет более низкого энергопотребления, так и за счет экономии на трудовых затратах и строительных материалах. Благодаря ТЕРМОПИР-изоляции достигается более рациональная компоновка полезной площади.

Легкость монтажа

ТЕРМОПИР-изоляцию можно легко установить самостоятельно. Полиизоциануратные плиты жесткой конструкции легко режутся, фрезеруются и сверлятся по требуемому размеру. В качестве рабочего инструмента может использоваться обычный инструмент, как например, ручная пила, нож для резки ковров, дрель с насадкой для высверливания отверстий. Изоляционные плиты ТЕРМОПИР имеют небольшой вес, поэтому с ними удобно работать также и в тесных помещениях. Благодаря минимальному количеству этапов работы монтаж ТЕРМОПИР-изоляции занимает вдвое меньше времени, чем при использовании обычных изоляционных конструкций, также возможность допущения ошибок при монтаже минимизирована.

Подтвержденная безопасность

Изоляционные материалы ТЕРМОПИР не промокают, не дают усадки, не подвержены гниению и не уязвимы для плесени. Их теплоизоляционные свойства остаются неизменными в течение многих лет. ТЕРМОПИР-материалы также обладают высокой степенью пожарной безопасности – изоляционные материалы ТЕРМОПИР и минераловатная изоляция обеспечивают одинаковую безопасность для людей при возникновении пожара.

Сравнение изоляции ТЕРМОПИР с другими теплоизоляционными материалами

Материал	Плотность	Теплопроводность	Равнозначная толщина	Водопоглощение	Прочность	Макс. рабочая температура	Огнестойкость
ТЕРМОПИР	28-35	0,022	80мм	1,5%	0,25	180°С	Трудногорючий
Экструдированный полистирол	28-35	0,03	110мм	0,8 %	0,25	80°С	Горючий
Пенопласт	15-35	0,038	140мм	3%	0,1	80°С	Горючий
Минеральная вата	80-120	0,04	150мм	10%	0,1	500°С	Не горючий

точки зрения всего объема затрат

При использовании ТЕРМОПИР-изоляции конструкции с низким и даже с пассивным энергопотреблением не обязательно будут более толстыми, чем в обычных домах. Это означает значительную экономию как материалов, так и рабочей силы, т.к. увеличение толщины стен приводит к дополнительным затратам на каркасные материалы, цоколь, наружную облицовку и кровельные материалы. Также архитектура пассивного дома не будет отличаться «бункерными» стенами и крышей, наоборот более изящные конструкции создадут больше возможностей для архитектурного проектирования – ведь и в энергоэффективном строительстве внешний вид здания тоже важен. Например, при использовании ТЕРМОПИР-изоляции в пассивном доме площадью 150 м² экономия общей площади может достигать 10 м². (уменьшение толщины стены на 200 мм x на окружность дома 50 м = экономия общей площади 10 м²). В домах больших размеров экономия, естественно, будет многократной.

Быстрота монтажа и минимум техобслуживания

Легкие и крупные изоляционные плиты быстро монтируются, поэтому на больших объектах время на укладку изоляции значительно сокращается по сравнению с применением тяжелых и массивных конструкций. Благодаря высокой эффективности изоляционных плит их требуется значительно меньше, что позволяет свести к минимуму транспортировочные и складские затраты. Теплоизоляционные свойства ТЕРМОПИР-изоляции остаются неизменными в течение всего жизненного цикла здания, и потребность в техническом уходе за теплоизоляцией на объектах, выполненных с применением ТЕРМОПИР-изоляции, очень небольшая по сравнению с другими решениями.

Ассортимент выпускаемых плит теплоизоляционных из жесткого пенополиизоцианурата

Наименование показателя	Термопир -30	Термопир -40	Термопи р-50	Термопир -60	Термопир -80	Термопир -100	Термопи р-120	Термопир -150	Термопир -200
Плотность, кг/м ³	28-33	37-42	47-52	57-62	77-82	95-100	115-120	145-151	186-205
Прочность на сжатие при 10% деформации, МПа	0,17-0,21	0,26-0,32	0,35-0,4	0,45-0,5	0,67-0,75	0,8-1	1,1-1,5	1,9-2,1	2,8-3,3
Теплопроводность, Вт/(м·К)	0,02-0,023	0,02-0,023	0,022-0,024	0,022-0,024	0,024-0,026	0,026-0,028	0,03-0,032	0,03-0,032	0,035-0,04
Температура применения, °С	-80 до +150	-80 до +150	-80 до +150	-80 до +150	-80 до +150	-80 до +150	-80 до +150	-80 до +150	-80 до +150

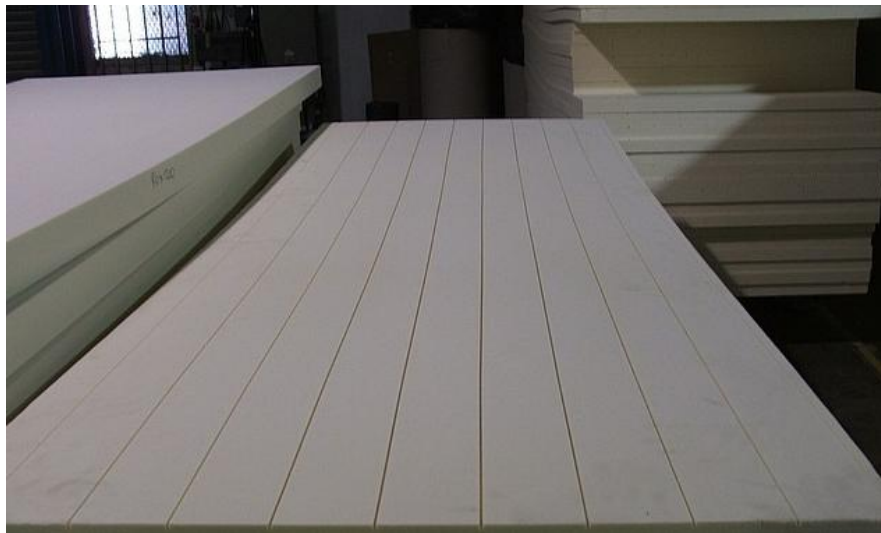

Сэндвич-панели

В зависимости от назначения выделяют стеновые сэндвич панели и кровельные сэндвич панели. Этот строительный материал представляет собой трехслойную структуру из двух металлических листов и слоя утеплителя между ними, склеенных в термопрессах специальным промышленным клеем на основе полиуретана. При производстве сэндвич-панелей на автоматической линии используется двухкомпонентная полиуретановая клеевая система. Сэндвич-панели надежно соединяются при помощи *same type late lock*



Строительство зданий с использованием сэндвич панелей осуществляется в рекордно короткие сроки. За счет высокой прочности и малого веса сэндвич панели существенно снижают денежные и временные расходы на перевозку, погрузку и разгрузку, монтаж конструкций, геологическое исследование грунта и возведение фундамента.

Здания, построенные с применением металлических сэндвич панелей, обладают высокой шумо- и теплоизоляцией, низким водопоглощением, огнестойкостью, а также не подвержены влиянию атмосферных явлений, химических веществ, грибка, плесени и насекомых. Гладкая или профилированная поверхность сэндвич панелей не нуждается в дополнительной обработке (штукатурка, шпаклевка) и требует минимальной отделки (сэндвич-панели выпускаются с применением окрашенного в заводских условиях металла с защитным полимерным покрытием).

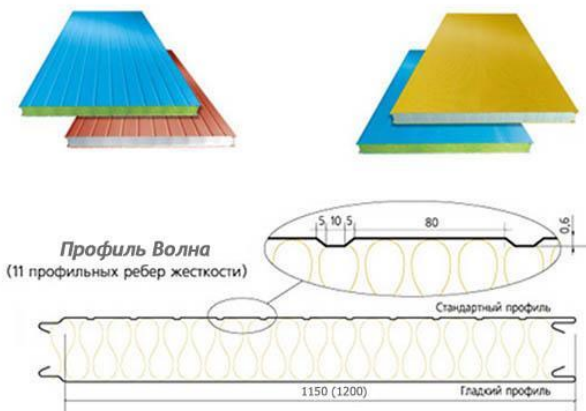
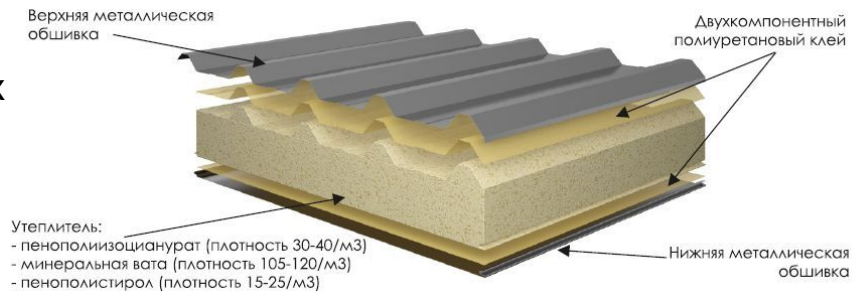

Таблицы технических характеристик

Характеристика панелей с наполнителем из пенополиизоцианурата

Толщина	80	100	120	150	200	х	х
Масса кг/м ²	11,83	12,26	12,64	12,95	13,64	х	х
Сопrotивление теплопередаче	3,203	4,109	5,019	6,382	8,655	х	х
Термическое сопротивление	3,59	4,38	5,27	6,53	8,998	х	х
Ширина	1000-1150						
Длина, м	до 12						
Диапазон температур	от -65 С до +75 С						
Классификация по потере целостности (Е) для стеновых и кровельных панелей (мин)							E 45
Классификация по потере теплоизолирующей способности (I) для стеновых панелей (мин)							I 30
Классификация по потере несущей способности (R) для кровельных панелей (мин)							RE 30
Класс пожарной опасности							K 1

Характеристика панелей с наполнителем из минеральной ваты

Толщина	50	80	100	120	150	200	250
Масса кг/м ²	14,72	18,55	21,12	23,69	27,57	34	40,46
Сопrotивление теплопередаче (Rt м2 C/вт)	1,06	1,79	2,57	2,99	3,19	4,25	5,31
Термическое сопротивление (Rk м2 C/вт)	1,22	1,86	2,68	3,18	3,35	4,41	5,47
Ширина	1150-1200						
Длина, м	до 12						
Диапазон температур	от -65 С до +75 С						
Классификация по потере целостности (Е) для стеновых и кровельных панелей (мин)							E 45
Классификация по потере теплоизолирующей способности (I) для стеновых панелей (мин)							I 45
Классификация по потере несущей способности (R) для кровельных панелей (мин)							R 45
Класс пожарной опасности							K 0

Характеристика панелей с наполнителем из пенополистирола

Толщина	50	80	100	120	150	200	250
Масса кг/м ²	9,61	10,38	10,9	11,42	12,2	13,5	14,8
Сопrotивление теплопередаче (Rt м2 C/вт)	1,28	2,05	2,59	3,07	3,84	5,12	6,41
Термическое сопротивление (Rk м2 C/вт)	1,44	2,21	2,72	3,23	4,0	5,28	6,57
Ширина	1150-1200						
Длина, м	до 12						
Диапазон температур	от -65 С до +75 С						
Классификация по потере целостности (Е) для стеновых и кровельных панелей (мин)							E 15
Классификация по потере теплоизолирующей способности (I) для стеновых панелей (мин)							I 15
Классификация по потере несущей способности (R) для кровельных панелей (мин)							R 15
Класс пожарной опасности							K 3

- Основу структуры сэндвич-панелей составляют:**
 В качестве внутреннего теплоизолирующего слоя – высокоэффективный утеплитель из пенополиизоцианурата, либо минеральной ваты на базальтовой основе, либо пенополистирола.
 Наружные обкладки панели - профилированные оцинкованные окрашенные листы.
 Двухкомпонентный пенополиуретановый клей обеспечивает прочное соединение всех слоев сэндвич-панели.

- Стеновые сэндвич-панели**
 Область применения стеновых сэндвич-панелей широка и многообразна. В современном промышленном строительстве альтернативы панелям по эффективности, экономичности и функциональности использования просто не существует.

Габариты

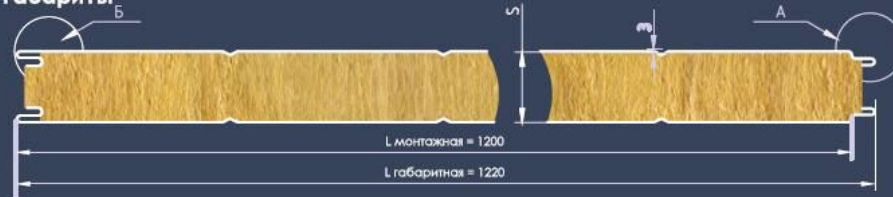

Замок соединения сэндвич-панелей Паве́тра



Варианты профилирования

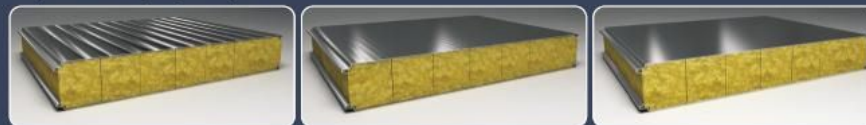

стандартный профиль 11 ребер

профиль микро риб

гладкий профиль

Реализованные объекты

Маслоэкстракционный завод (группа компаний
«Содружество»)



Реализованные объекты



Березовская
ГРЭС



Картофелеплодоовощехранилище на 22,5
тыс. тонн



«Ашан
»



Цех по заморозке ягод и
грибов

Металлоконструкции

производства РУП «Молодечненский завод металлоконструкций» уникальных зданий и сооружений

- транспортных галерей, эстакад;
- мачт, башен, морских радиомаяков;
- торговых центров, супермаркетов и гипер-маркетов;
- складских и логистических комплексов;
- спортивно-развлекательных комплексов;
- сварных конструкций для машиностроения



Возможно также изготовление металлоконструкций по чертежам заказчика

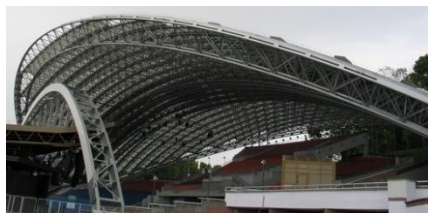

РУП «Молодечненский завод металлоконструкций» – крупнейший в СНГ и Европе производитель изделий для стройиндустрии. Предприятие имеет более 560 единиц технологического оборудования, которое позволяет выпустить до **30 тыс. тонн** в год металлоконструкций разной степени сложности.

Завод, как обязательное, ставит условие высокого качества выпускаемой им продукции, соответствующей отечественным и международным стандартам. В июле 2001 года система управления качеством была одобрена Bureau Veritas Quality International, в связи с чем был вручен международный сертификат на систему качества по стандарту ISO 9002:96.

Маслоэкстракционный завод (группа компаний «Содружество»)
(металлоконструкции)



Учебно-тренировочный центр фристайла на ул. Сурганова в г. Минске

(металлоконструкции)



Учебно-тренировочный центр фристайла на ул. Сурганова в г. Минске

(металлоконструкции)



Учебно-тренировочный центр фристайла на ул. Сурганова в г. Минске

(металлоконструкции)



Дворец независимости в г. Минске

(90 тн металлических конструкций из нержавеющей стали)



Национальный аэропорт «Минск»

(витражная система)



Национальный аэропорт «Минск»

(витражная система)



Национальный аэропорт «Минск»

(витражная система)



Национальный аэропорт «Минск»

(витражная система)



Контактная информация

Руководитель проекта по поставке материалов
и экспорту строительных услуг в Калининградский регион:

Малай Василий Георгиевич

Генеральный директор ООО «БелСтройБалт», г. Калининград
(дочерняя организация ООО «ИК «Белинжинирингстрой», г. Минск)

В Российской Федерации:

Тел.: (+7 967) 087-91-43

В Республике Беларусь:

Тел.: (+375 29) 621-21-28