

# Семинар «Основы туризма»

---

Для представителей команд  
– участников туристического слета  
«Дорогами отцов-героев»

# Командная дистанция «Поход-кросс»

## Длинная командная дистанция

Дистанция «Поход-кросс» представляет собой передвижение в заданном направлении на точку с заданными координатами.

Для приборов, принимающих GPS-сигнал применяется международная система географических координат – WGS-84 (World Geodetic Sistem 1984)

Используется следующий формат координат:

ddd.mm.ss.s – градусы, минуты, секунды, координаты будут иметь следующий вид (пример)^

N 67<sup>0</sup> 38<sup>1</sup> 19,5<sup>11</sup>

E 53<sup>0</sup> 00<sup>1</sup> 20,2<sup>11</sup>

Для навигаторов Garmin, в настройках координат установить:

Формат координат – hddd<sup>0</sup> mm<sup>1</sup> ss,ss<sup>11</sup>

Датум карты – WGS 84

Сферойд карты - WGS 84

# Вид контрольной точки

Точка 1

Пионер

**N23°35'27,30"**

**E71°08'35,60"**

# Этап «Предстартовая проверка»

## Максимальная оценка 20 баллов:

- ответ капитана о действиях команды в аварийной ситуации непосредственно в период проведения соревнований (травма участника, потеря ориентиров, сход с дистанции) – до 4 баллов;
- ответ одного из участников о границах района соревнований – до 4 баллов;
- проверка личного снаряжения одного из участников до 3 баллов;
- наличие и состав медицинской аптечки, ремонтного набора, группового снаряжения – до 3 баллов за каждый набор.

# Аварийная ситуация.

- **Авария** – происшествие в туристской группе на маршруте или в месте дислокации туристов, вызванное нарушением требований безопасности или стихийными (природными) явлениями; при определенных условиях авария может привести к чрезвычайной ситуации.
- **Возможные аварийные ситуации** - травма участника, потеря ориентиров, сход с дистанции, отказ от продолжения дистанции.

# Действия в аварийной ситуации

- 1. Сообщение о происшествии лицам, ответственным за проведение мероприятия.
- 2. Сообщение о происшествии экстренным службам.
- 3. Оказание доврачебной помощи (при необходимости).
- 4. Выход к ближайшим местам эвакуации или ожидание помощи на месте.

( 4 балла)

# Район соревнований

- Представителям команд выдается карта-схема, которую должен изучить каждый участник команды. По выбору судьи один из участников должен назвать конкретные границы участка дистанции, ориентиры с четырех сторон света.





# Снаряжение

- Личное снаряжение подбирается с учетом маршрута и времени года, когда проводится поход.
- Групповое снаряжение подбирается с учетом маршрута, времени года и числа участников похода
- Инструменты ремонтного набора рекомендуется переносить в упаковке, сшитой в виде патронташа с ячейками соответственно по размеру инструмента. Свернутый в рулон патронташ укладывается в боковой карман рюкзака.
- Примерные списки снаряжения см. **«ОРГАНИЗАЦИЯ И ПРОВЕДЕНИЕ ПЕШЕХОДНЫХ ТУРИСТСКИХ ПОХОДОВ СО СТУДЕНТАМИ ВУЗОВ И ССУЗОВ»**

# Медицинская аптечка

- **Аптечка экстренной помощи.**
- **Основная аптечка.**

Состав аптечки из расчета однодневного похода. См. **«Организация и проведение пешеходных туристских походов со студентами вузов и ссузов»** с учетом требований предъявляемых к медицинской аптечке.

# Этап «Топография»

- На этапе «Топография» команде необходимо решить тест вида:

Соотнесите знак и обозначение:

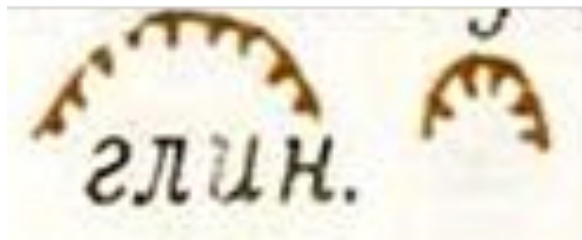

Макс: 10 баллов,  
1 знак – 1балл.

1	Путепровод над ж/д
2	Плотина
3	Телеграфные конторы, телефонные станции
4	Узкие полосы леса и защитные лесонасаждения
5	Места добычи полезных ископаемых

# РАБОТА С КАРТОЙ



## Как определить расстояние по карте?

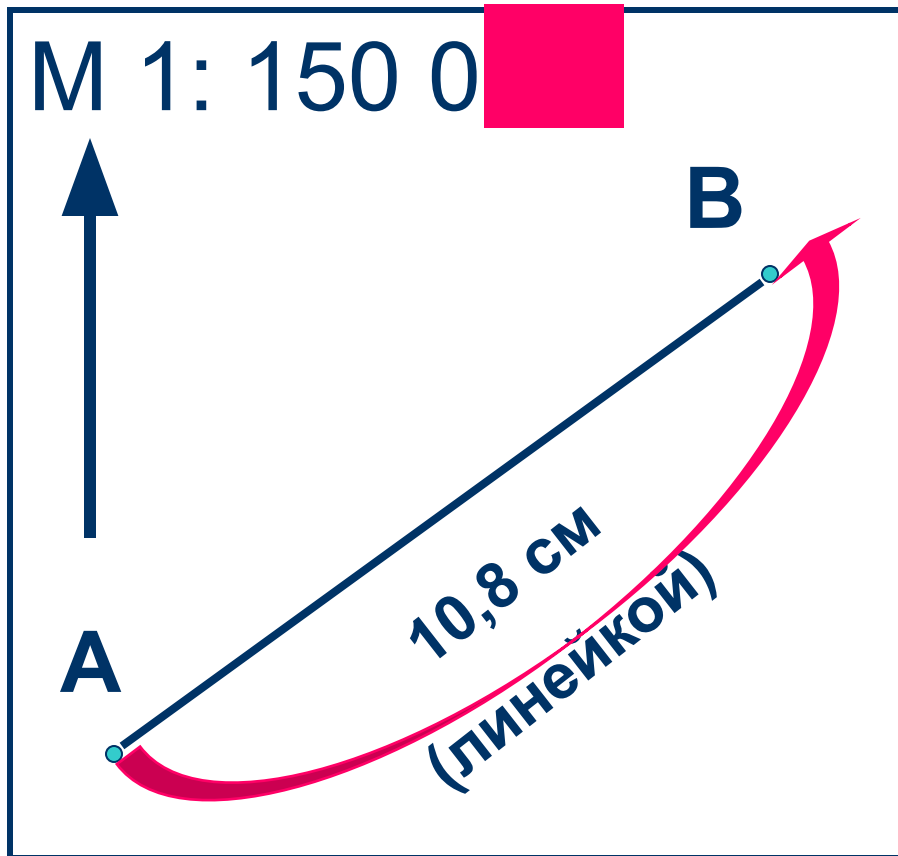

$$\begin{aligned} 10,8 \text{ см} \times 1500 \text{ м} &= \\ &= 16200 \text{ м} = \\ &= 16 \text{ км } 200 \text{ м} \end{aligned}$$

**Ответ: 16 км 200 м**

## Как определить расстояние по карте?

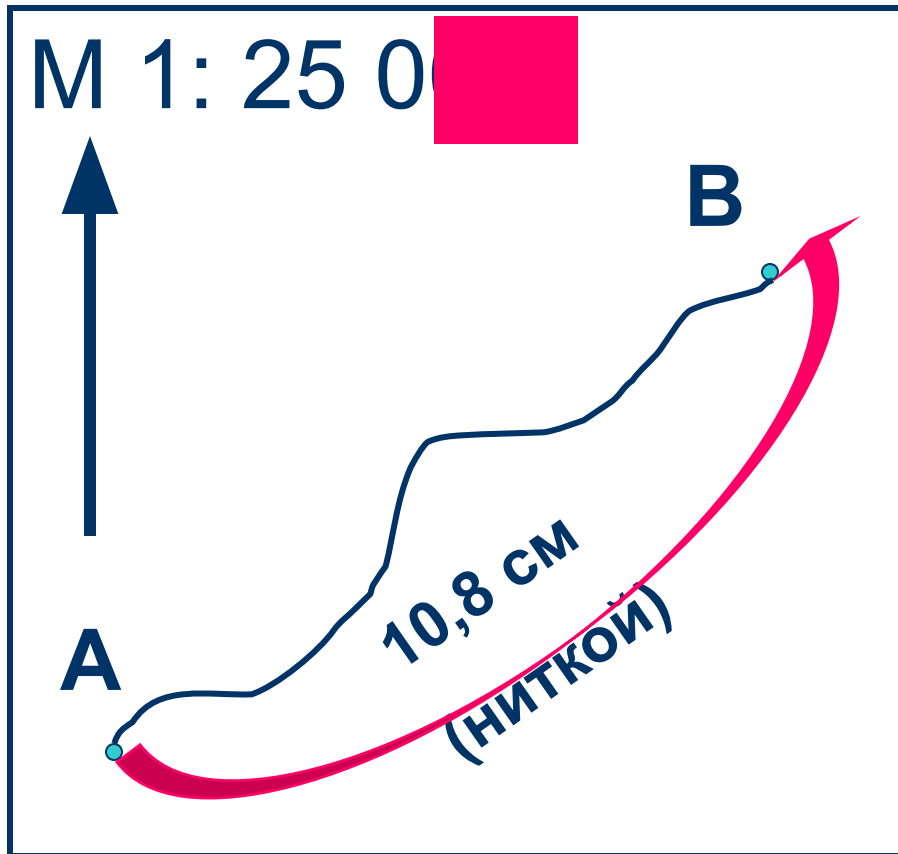

$$\begin{aligned} 10,8 \text{ см} \times 250 \text{ м} &= \\ &= 2700 \text{ м} = \\ &= 2 \text{ км } 700 \text{ м} \end{aligned}$$

**Ответ: 2 км 700 м**

## Как определить расстояние по карте?

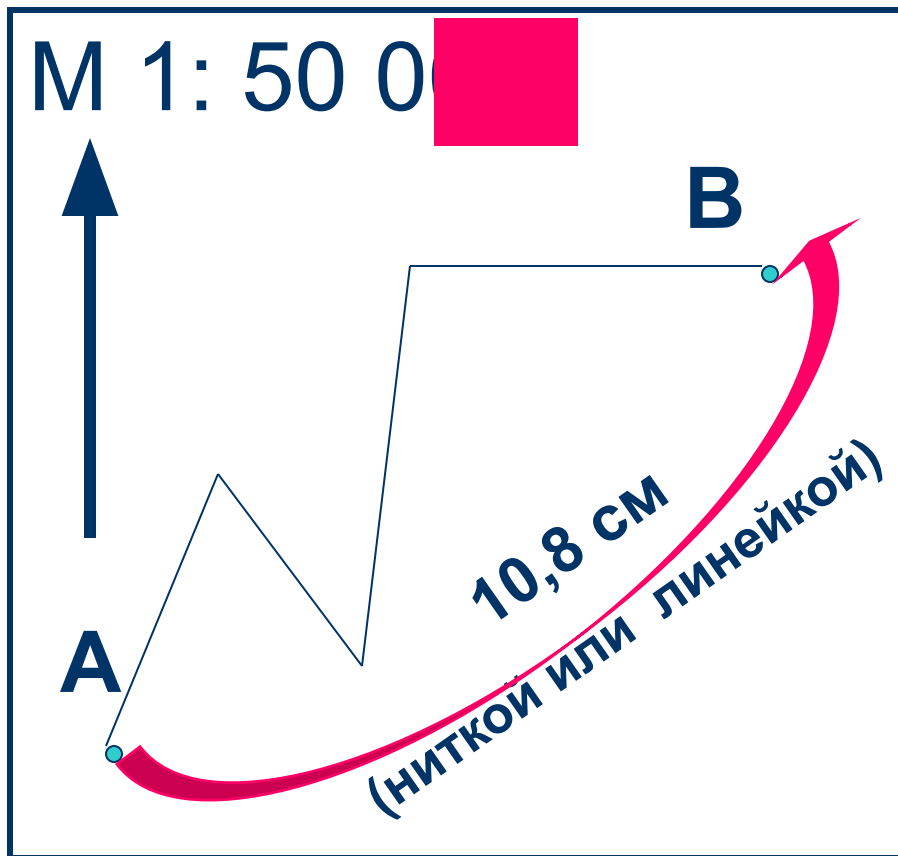

$$10,8 \text{ см} \times 500 \text{ м} =$$

$$= 5400 \text{ м} =$$

$$= 5 \text{ км } 400 \text{ м}$$

**Ответ: 5 км 400 м**

# Как определить азимут по карте от А до В?

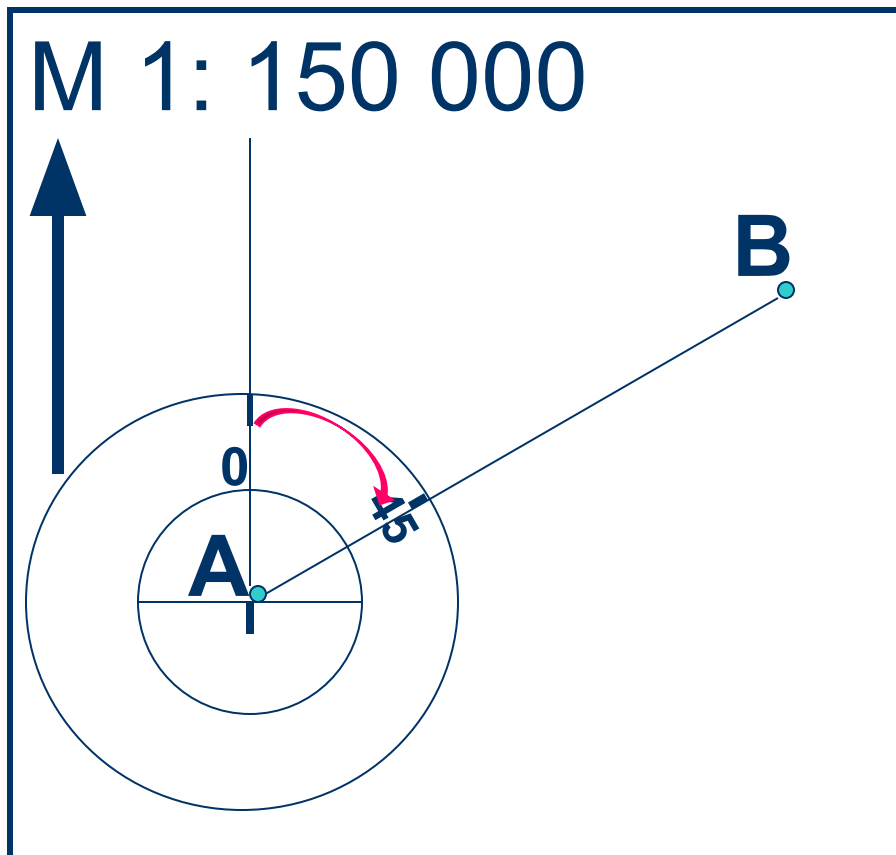

*Азимут* – это угол, вершина которого находится в точке откуда берётся азимут, одна сторона угла направляется на север, вторая – на данный предмет.

1. Центр транспортира установить в точку А.
2. 0 на транспортире направить на север.
3. Вести отсчёт градусов по часовой стрелке до направления к точке В.

**Ответ:  $45^{\circ}$**



# Как определить азимут по карте от В до А?

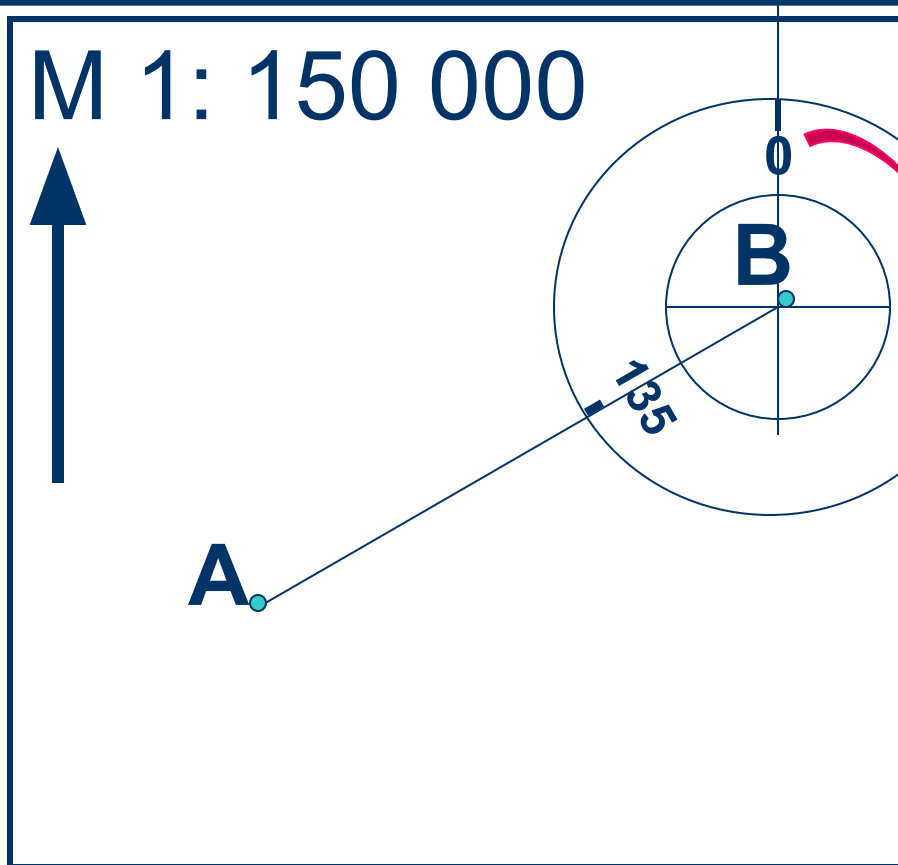

1. Центр транспортира установить в точку В.
2. 0 на транспортире направить на север.
3. Вести отсчёт градусов по часовой стрелке до направления к точке А.

Ответ:  $135^{\circ}$

---

# **Составление схемы движения по легенде**

---

## В левом верхнем углу листа задайте направление с-ю и масштаб 1:5 000.

1. От места старта туристы вышли на маршрут. Пройдя 200 м в восточн. направлении, они оказались у с-з части пруда.
2. Затем они взяли ориентир на сооружение башенного типа, прошли 150 м по азимуту  $30^{\circ}$ .
3. После чего группа прошла 150 м в с-з направлении до ветряной мельницы.
4. От мельницы в 75 м севернее туристы нашли родник.
5. Утолив жажду, ребята повернули на восток. Пройдя 300 м, они вышли к западному краю широкой ямы глубиной 5 м.
6. Затем группа взяла азимут  $160^{\circ}$  и, пройдя 200 м, подошла к колодцу с ветряным двигателем.
7. От колодца туристы прошли 150 м на юг и пришли на финиш.

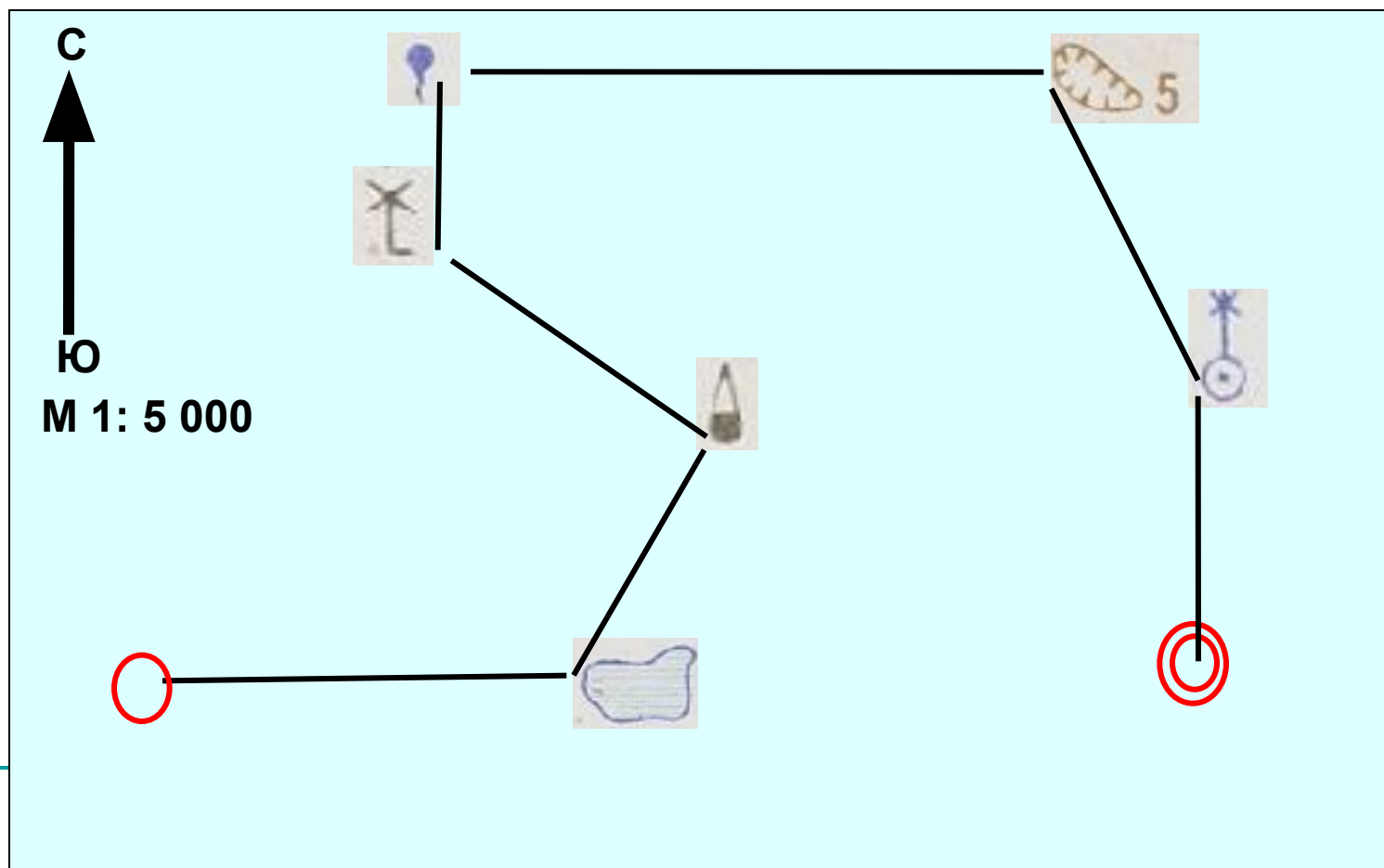

# УДАЧИ!

