



StartUp ZhasylEnergy™

Стартап компания в сфере возобновляемой энергии и рекламы



Умное Дерево

Это многофункциональная смарт установка в форме дерева, которая одновременно генерирует энергию солнца и ветра в городской среде.

Ценностное предложение

[ZhasylEnergy] Реализовывает смарт проекты в сфере зеленой энергетики

Наши клиенты: [Частные бизнесмены, государство, мировые бренды, иностранные компании] Наш продукция решает нехватку электроэнергии, частые отключение электроэнергии

Проблемы: [Нехватка энергии, перебой с электричеством] с помощью гибридной установки мы будем решать эти проблемы.

Наши преимущества: [Технология/ценностное предложение] Гибридная установка в форме дерево, многофункциональность , умная установка, автономная установка, высокая добавленная стоимость, дешевле западных аналогов 2-3 раза.

Проблема

Проблема: На данный момент в мире есть проблема с нехваткой электроэнергии и частый перебой с электроэнергией?

- Наш потенциальный клиент сталкивается с такими проблемами. Не хватает энергия, часто отключается электроэнергия, поблизости нет линия электропередачи (ЛЭП)
- Я заметил что многие фермеры или частным бизнесменам не хватает энергии. Как раз наш гибридная круглогодичная установка решает все эти проблемы одновременно
- Наш установка стоит от 3 млн тенге до 30 млн тенге в зависимости от мощности и модификации, время установки занимает 3 дня
- Наш универсальная многофункциональная установка решает проблемы наших B2B, B2C, B2G клиентов

Ваше решение

Решение: Многофункциональная смарт установка в сфере зеленой энергетики

- **Наш история/кейс** Однажды один из наших клиентов спросил, можно ли сделать солнечную панель и ветрогенераторы так чтобы он мог заинтересовать молодежь, чтобы жители города могли находиться возле этих установок с утра до вечера, а я им говорю что моя установка как раз такое установка.
- **Мы 2 раза экономим денег** наших клиентов или приносим двойную выгоду клиенту, мы экономим **более 12 часов времени**, наши клиенты 2 раза меньше усилий тратит по сравнению с другими установками.
- Наш продукт/сервис **работает так:** «Умное Дерево» - многофункциональная установка, которая одновременно генерирует энергию солнца и ветра в городской среде. Мы разработали и запатентовали для этого проекта умную антивандальную самоочищающуюся солнечную панель в виде пчелиных сот из ударопрочного поликарбоната и новый тип модульного ветрогенератора Савониус с воздушными карманами. Это их преимущество, что актуально в городской среде с высокой плотностью высотных зданий.

Как это работает?

- Схема.

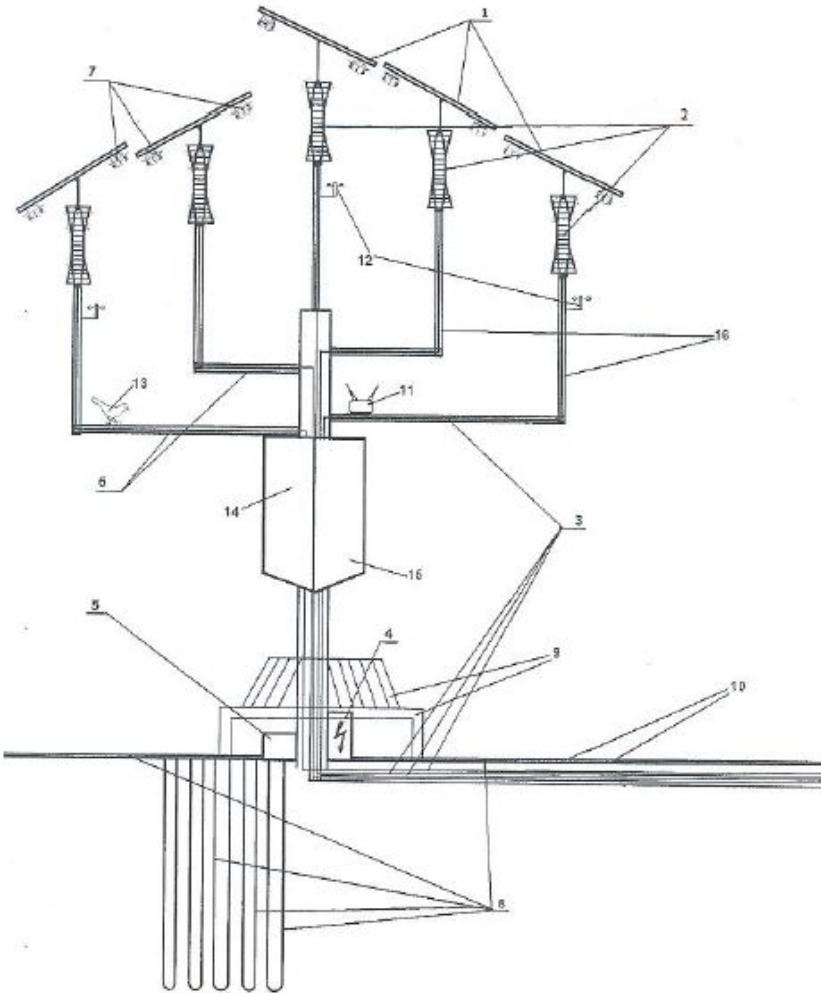

Решение: Наш гибридная солнечно-ветровая установка работает за счет энергии солнца и ветра в городской среде

- Мы из новых типов солнечных панелей и ветрогенераторов в нашем цеху собираем установку в форме дерева. С помощью различных гаджетов мы улучшаем нашу конструкцию.
- Важно рассказать кто кому и за что платит деньги и как он это делает.
- Наши B2B, B2C, B2G клиенты платит деньги за установку в форме дерево после подписание договора.

Целевая аудитория

Наши основные сегменты целевой аудитории: B2B, B2C, B2G



- Наши сегменты: частные бизнесмены, физические лица владельцы частных домов, акиматы города/мэры.
- Ключевые параметры целевой аудитории: бизнесмены с высоким доходом, состоятельные физические лица, акиматы крупных городов и мэры крупных мегаполисов мира
- Специфические черты, клиентов (частные бизнесмены крупных городов от 30 лет до 60 лет, , физические лица зарабатывающий в месяц от \$ 2000 до \$ 5000, акиматы города, Алматы, Астаны, Шымкента и Атырау, мэры Дубая, Сингапура, Нью-Йорка, Гонконг, Сидней, Лондона и т.д.)

Приблизительная оценка вашего рынка:

- **РАМ – потенциальный объём рынка.** Глобальный рынок (кроме бедных Африканских стран), не ограниченный географией или другими факторами.
- **ТАМ – общий объём целевого рынка.** Более 90% клиентов на целевом рынке нуждаются в наших продуктах, находящихся в той же категории продуктов/услуг, которое мы продаем.
- **SAM – доступный объём рынка.** Клиентский сегмент или объём рынка (60% доля от ТАМ), в рамках которых потребитель готов купить продукты – такие же, как предоставляет наш бизнес.
- **SOM – реально достижимый объём рынка.** Объём рынка (40% доля от SAM), который наша компания намерена и способна занять, учитывая его стратегию развития и действия конкурентов.

Конкуренты

Про конкурентов



- Хорошо просмотренный и со всех сторон изученный список конкурентов (список, логотипы компаний, сайты).

- Sologic eTree:  <http://sol-logic.com/etree/>

- Smart Flower:  <http://smartflowersolar.com/>

- New World Wind:  <http://newworldwind.com/>

- Визуальная система сравнения по четким критериям (таблица со сравнительными характеристиками).

Название	Цены	Мощность	Страна производителей
Sologic eTree	\$100 000	1,7 кВт	Израиль
Smart Flower	\$30 000	4,6 кВт	Австрия
New World Wind	€ 50 000	5 кВт	Франция
Умное Дерево	\$ 50 000	5 кВт	Казахстан

- Мы лучше конкурентов по цене, наш установка 2 раза дешевле, и 2 раза эффективнее работает за счет энергии солнца и ветра. Почему клиент придет именно к нам? Потому что наш установка самая многофункциональная гибридная установка в мире, самая умная и самая комфортная установка в плане использование для наших клиентов.

План развития



Мы планируем делать дальше

- 6-12 ключевых активностей на ближайшие 3-6 месяцев и эффект от этих действий (в деньгах) Купить солнечные панели, ветрогенераторы, аккумуляторы, инверторы, контроллеры заряда, найти новых потенциальных клиентов чтобы сделать продукт еще более эффективнее и надежнее
- Количественные KPI, которые мы планируем достичь в ближайшие 3-6 месяцев. Продать наши установки в крупных городах Казахстана

Команда



Ключевые сотрудники



**Ержан
Нурединов.**
Генеральный
директор,
основатель,
автор
проекта.
Опыт 8 лет

Автор нескольких
Инновационных
панетов сфере
зеленой энергетики



**Касымбек
Альжанов.**
Дизайнер, 3D
визуализатор.
Опыт 7 лет

Создал несколько
проектов в сфере
энергетики и
архитектуры



**Хайруллин
Сагиндык.**
Электрик.
Опыт 10 лет

Работал в крупных
компаниях Казахстана



**Баймиров
Мергенгали.**
Доктор
технических
наук.
Опыт 30 лет

Автор 30 патентов, 250
научных и учебно-
методических работ

ОПЫТ КОМАНДЫ БОЛЕЕ 55 ЛЕТ

Финал

- **Сот: 8 702 323 53 51**



- **Е-mail: ZhasylEnergy@gmail.com**

-  <https://www.instagram.com/SmartEnergyTree/>

-  <https://www.facebook.com/StartUpZhasylEnergy/>

-  <http://SmartEnergyTree.tilda.ws/>