

# **Спортивные сооружения, инвентарь и оборудование в избранной специализации**

Спортивные сооружения в учебных учреждениях.



# Спортивные сооружения в детских садах

Физическое воспитание дошкольников осуществляется в процессе подвижных игр. В этой связи строительство простейших спортивных сооружений для дошкольников должно опираться на их игровую деятельность. При этом необходимо разделять зоны двигательной активности дошкольников разного возраста.



Рис. 1. Примерная схема планировки участка детского сада:  
 а — хвойные деревья; б — лиственные деревья; Б — беседки; вх. — вход





Рис. 3. Качалки простые детские (размеры в мм)

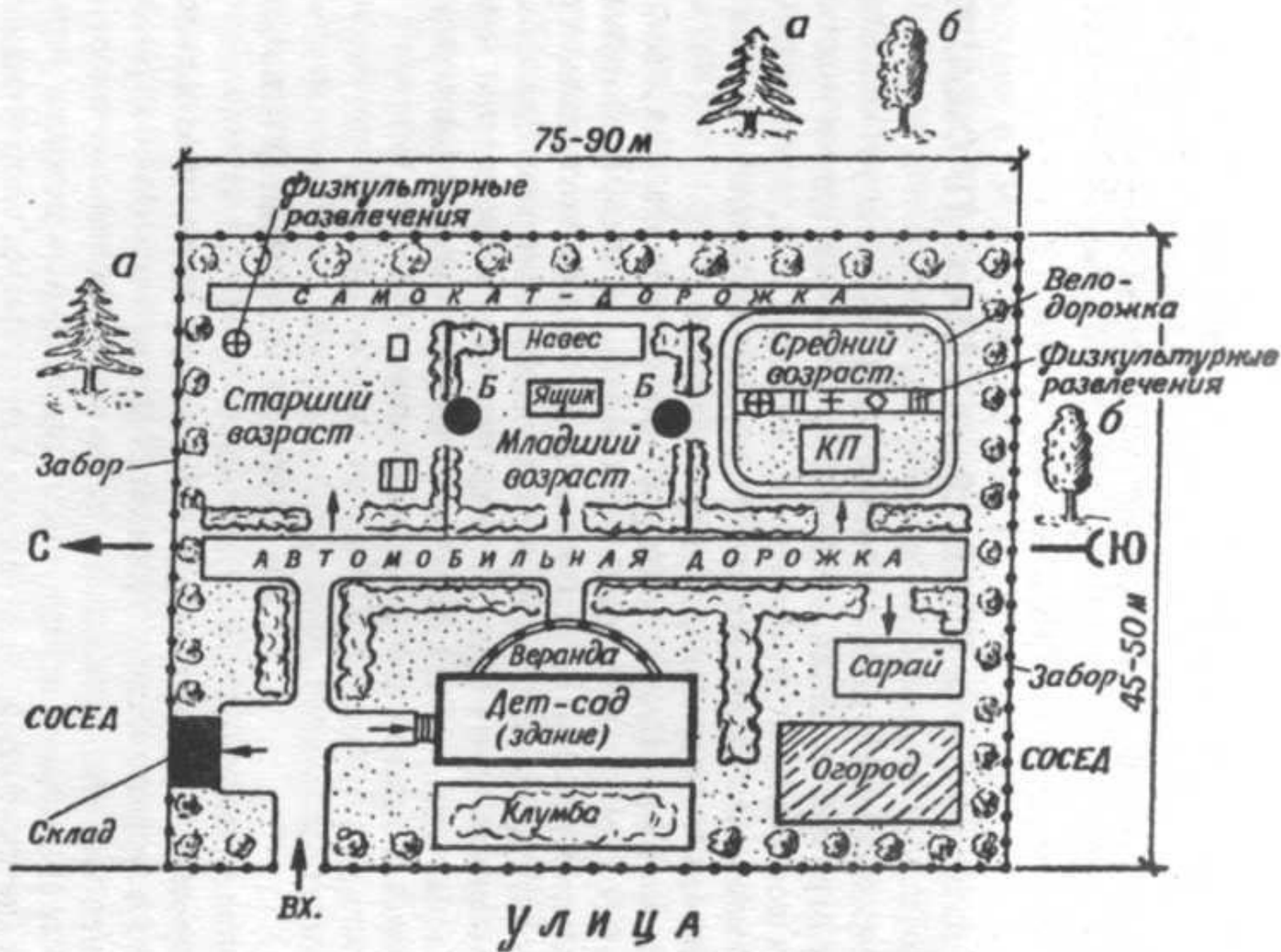
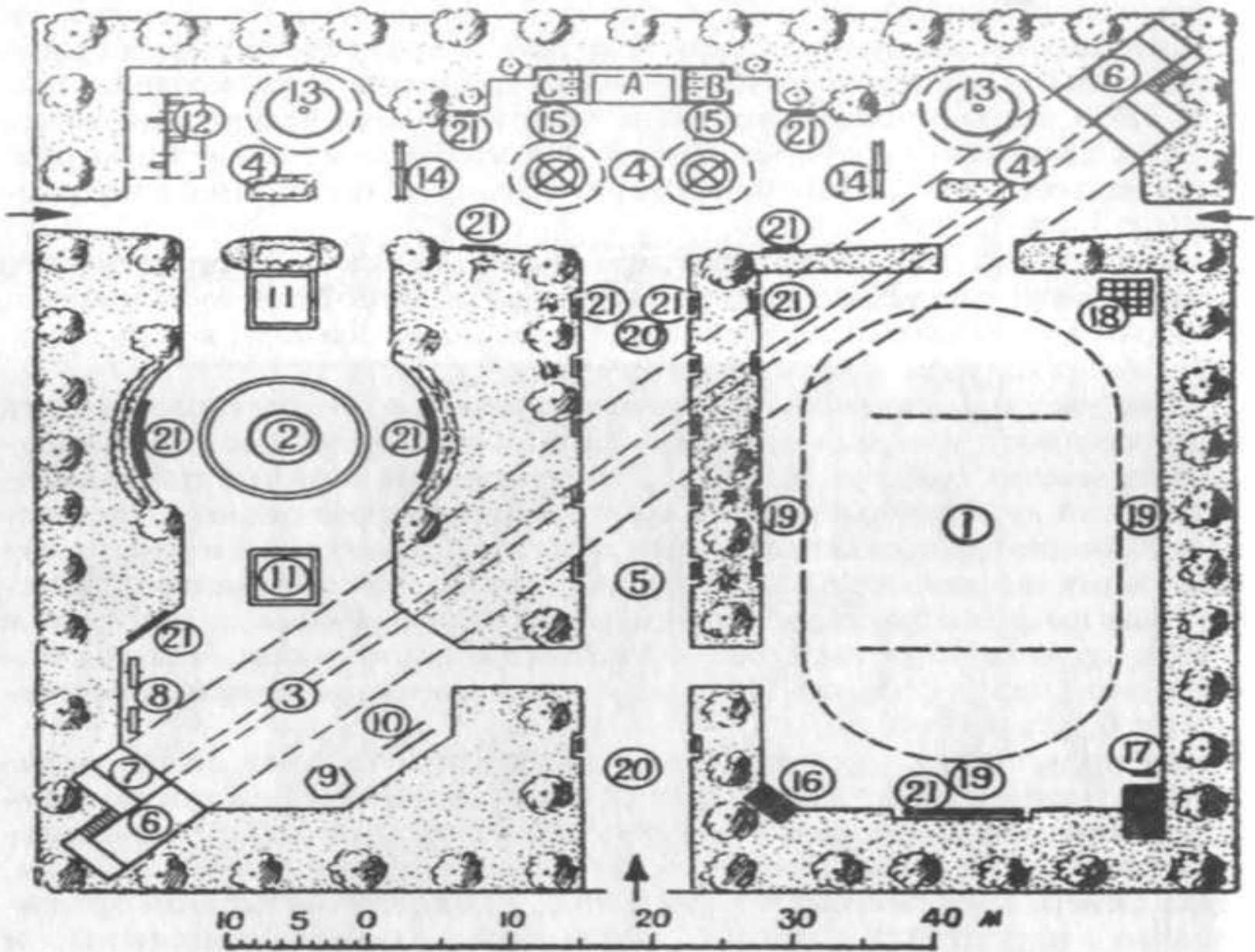

Рис. 4. Детские простые качели для детей дошкольного возраста

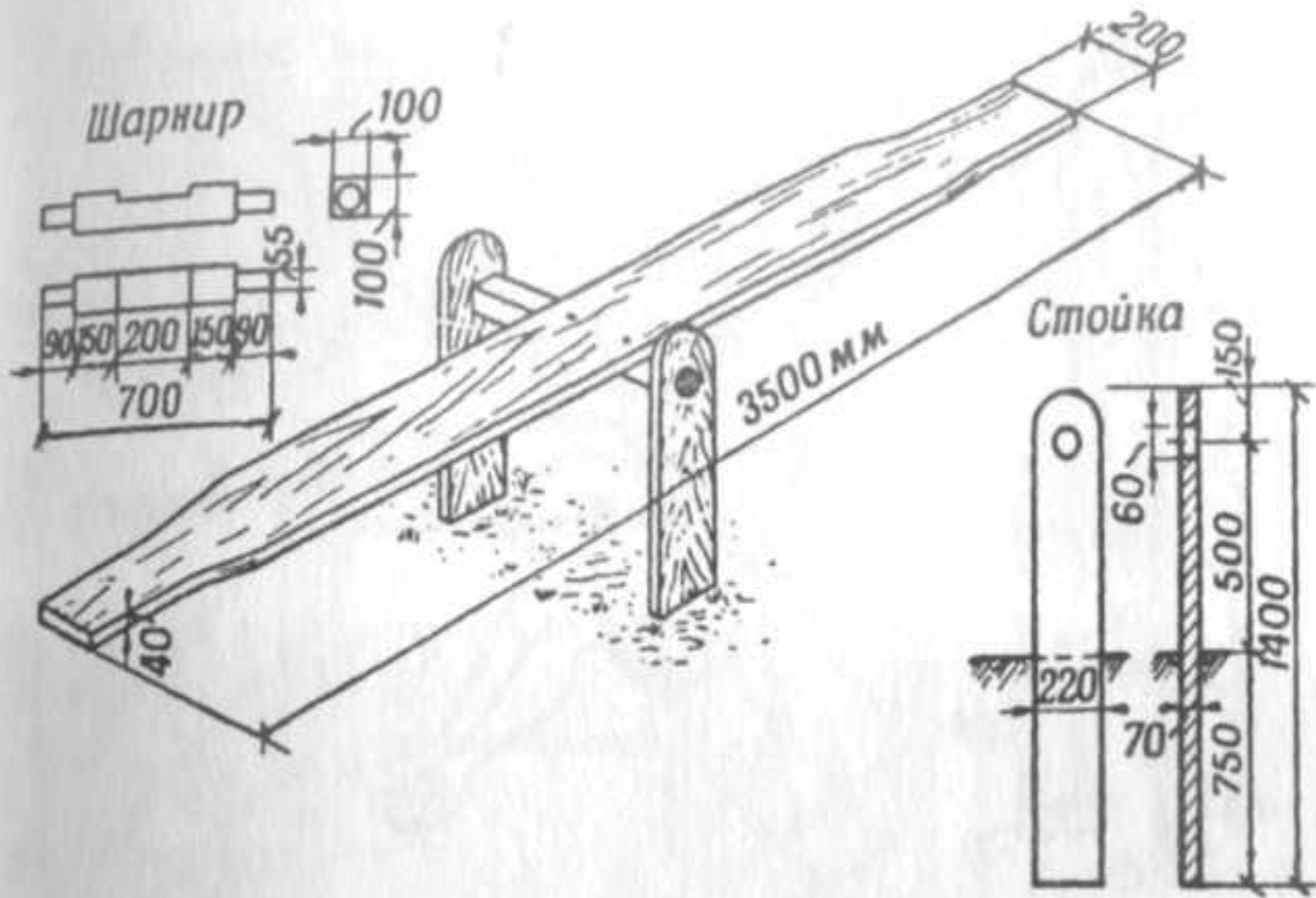

Размеры в см

Рис. 5. Шестигранник для лазания

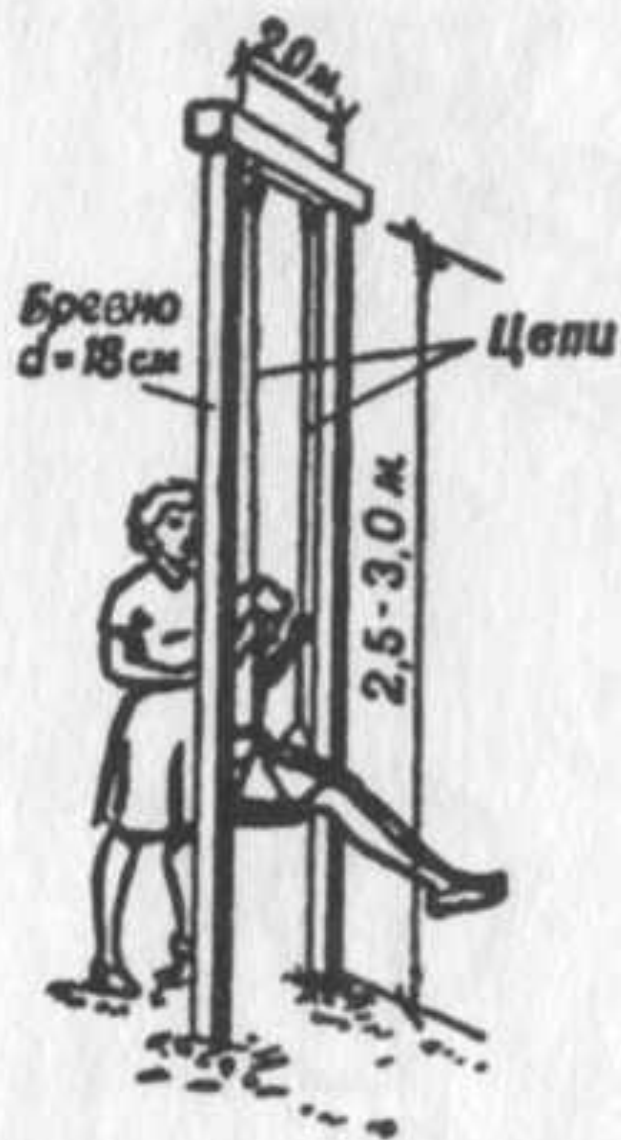
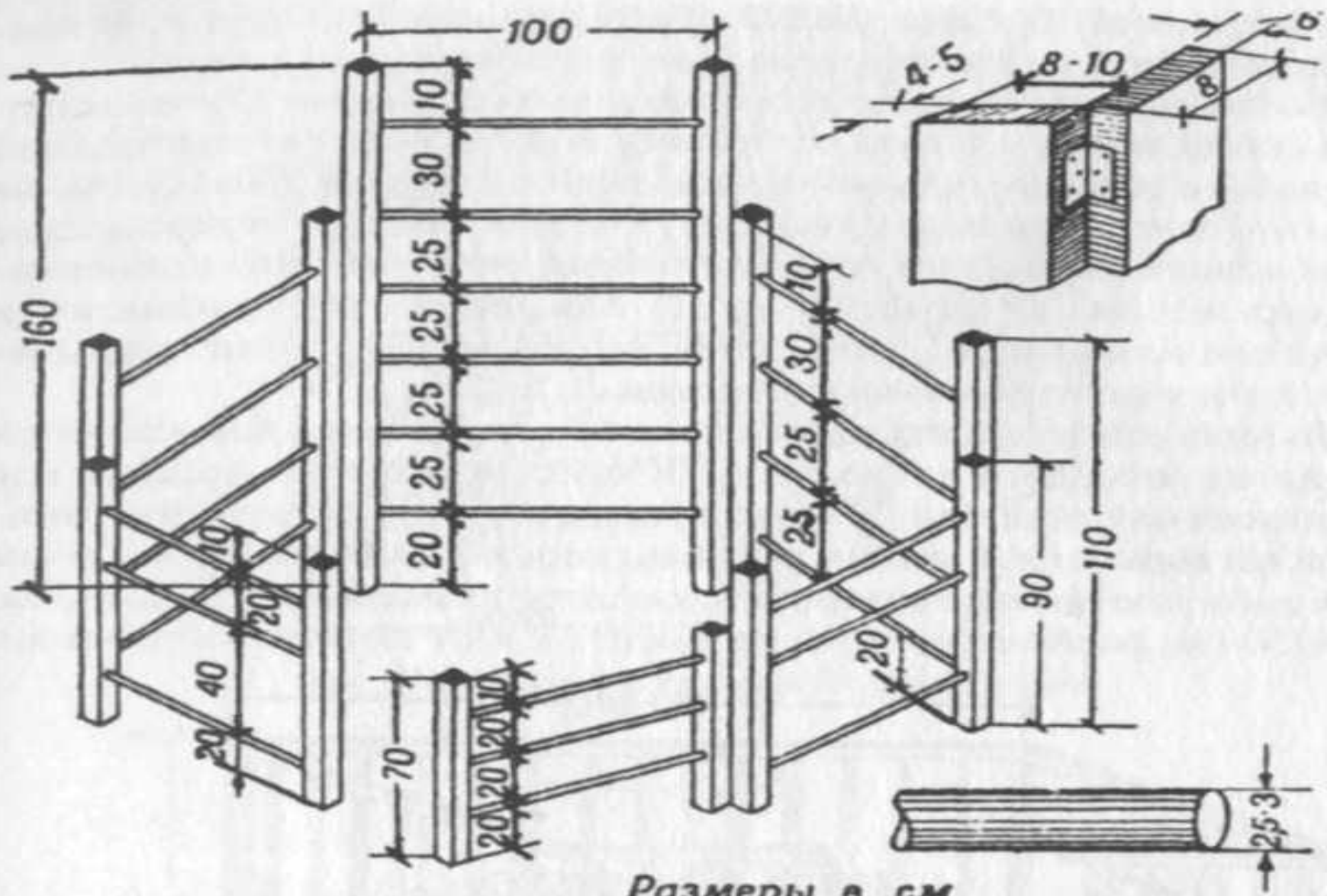
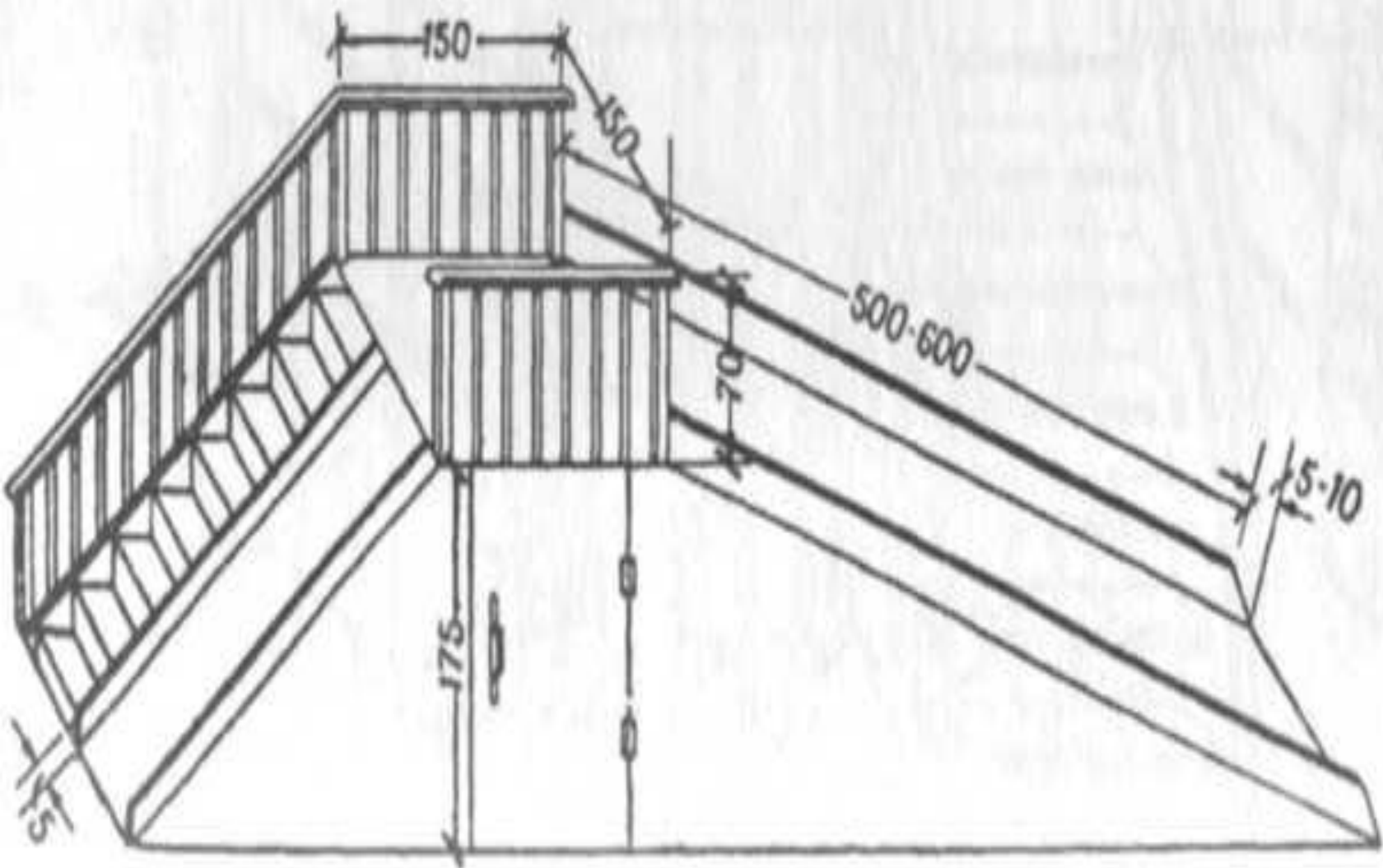

Размеры в см

Рис. 6. Деревянная горка для взбегаия и сбегания





Рис. 8. Вышка для лазания старших детей



Рис. 7. Вышка для лазания детей младшего возраста

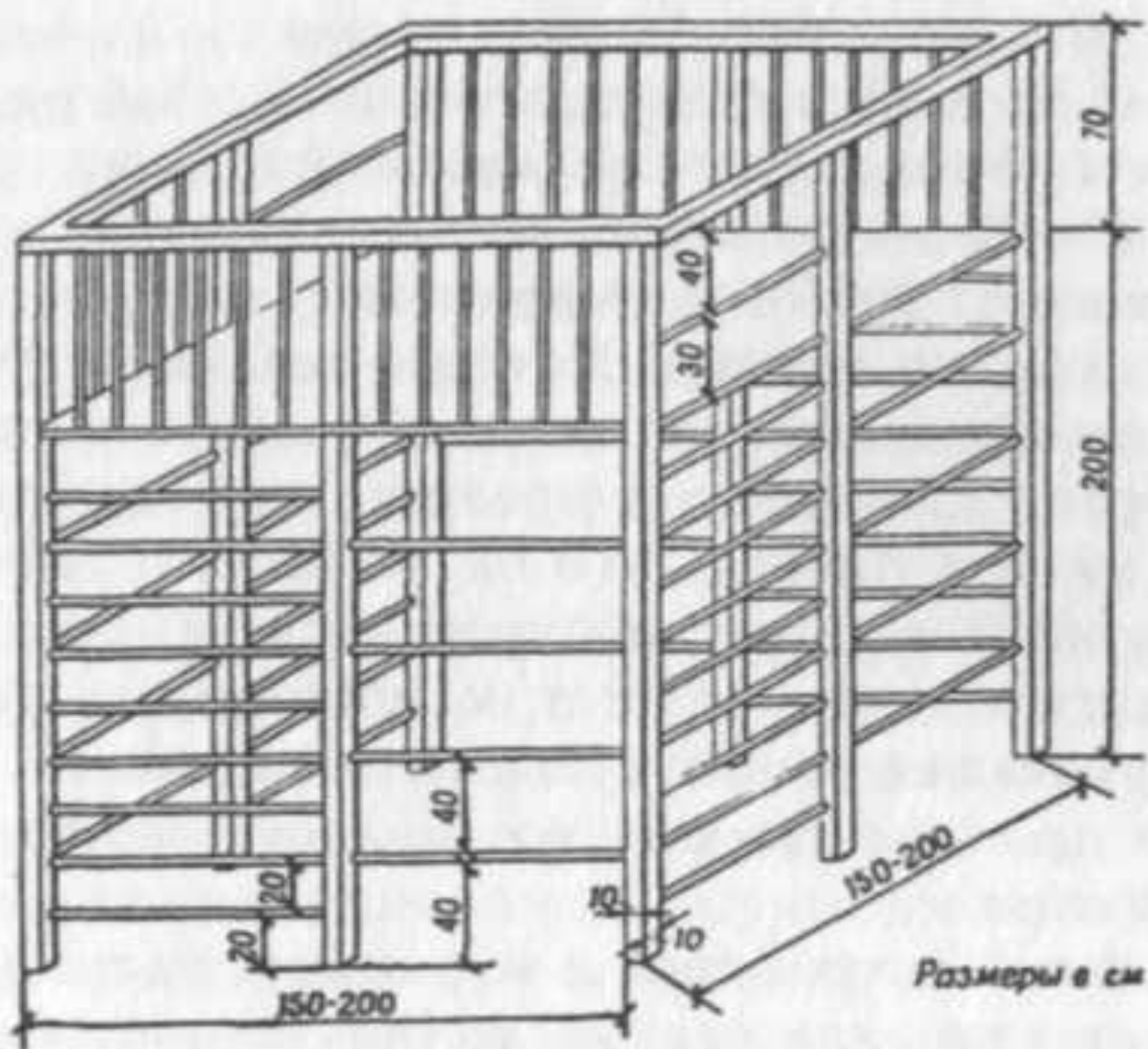

Рис. 9. Лианы для лазания



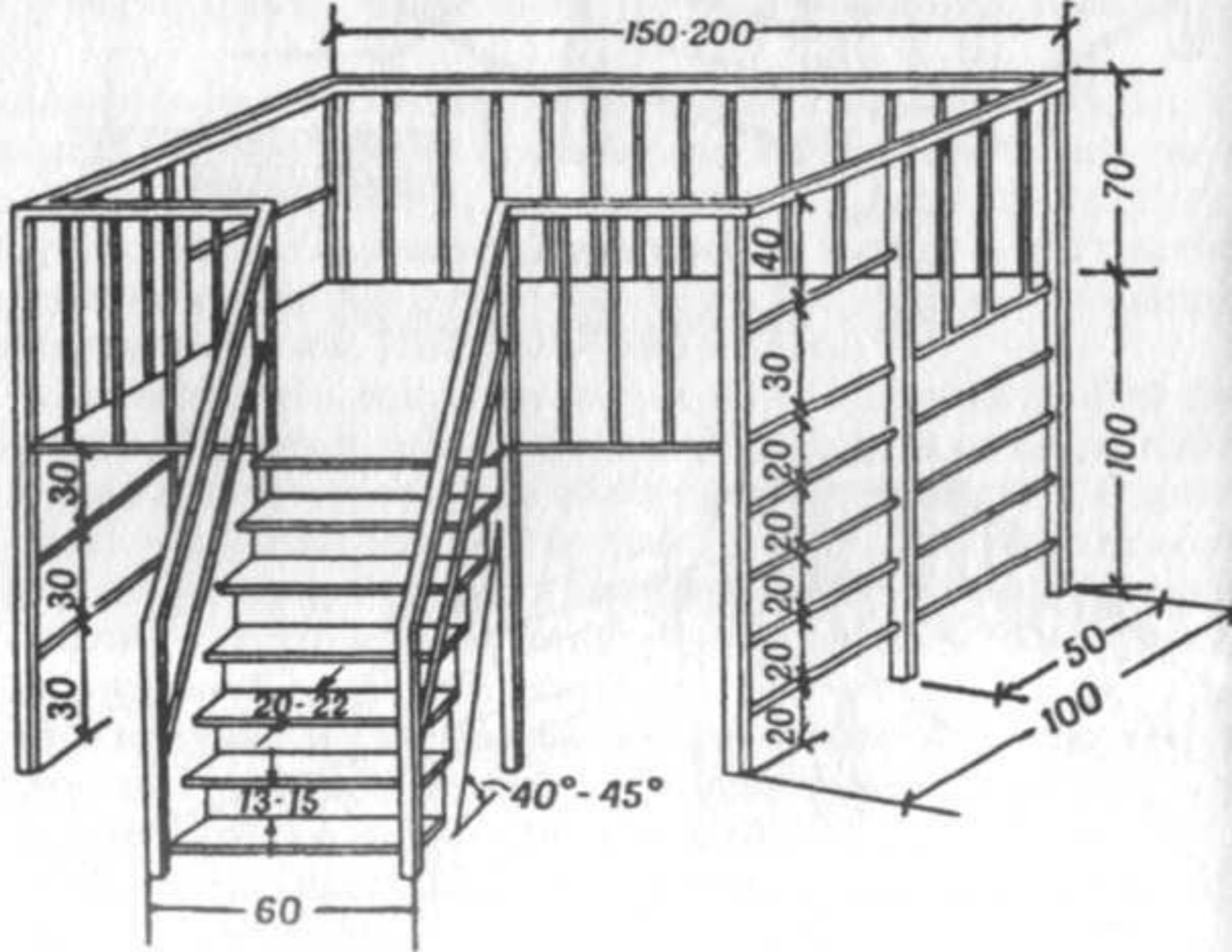



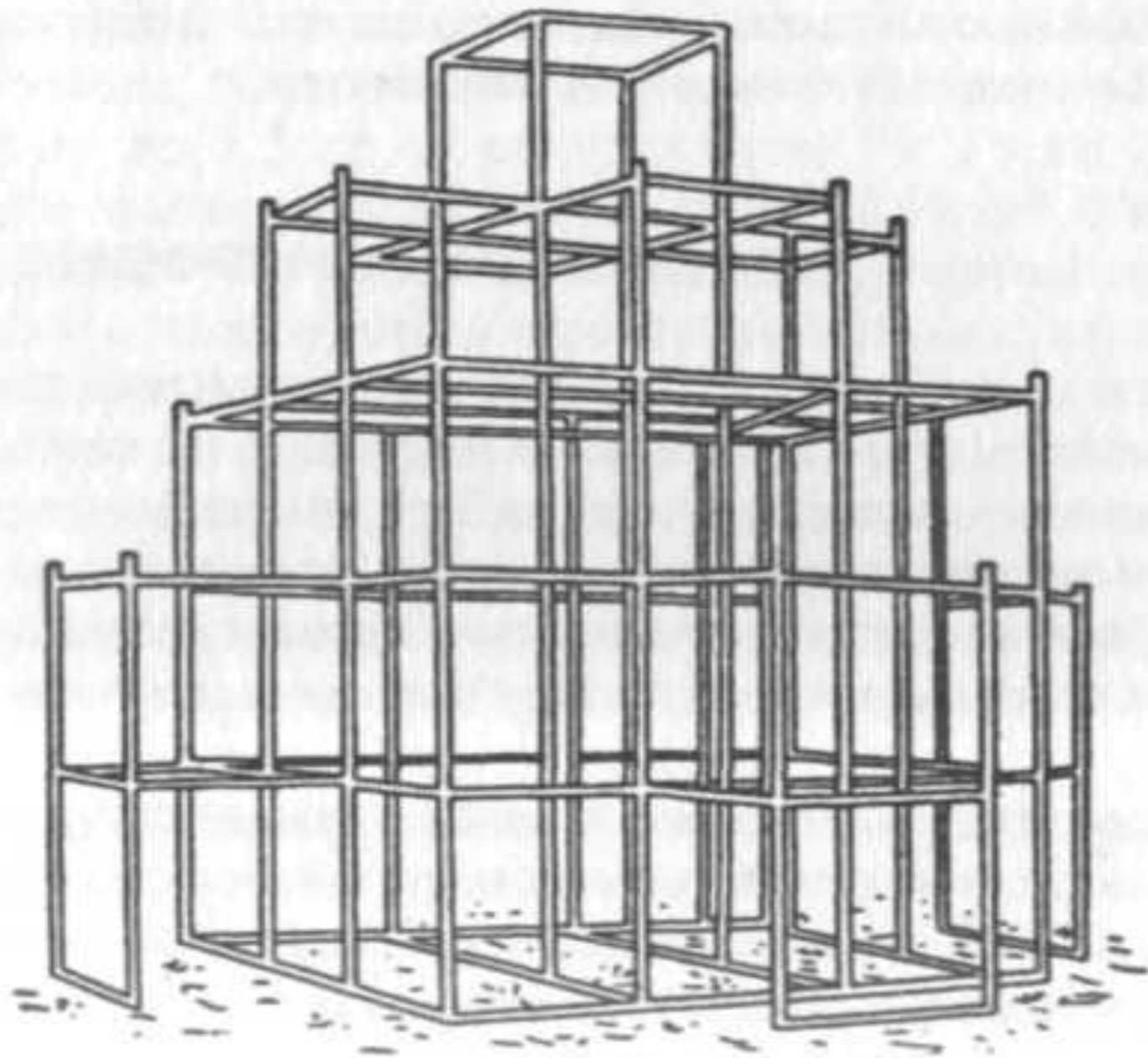
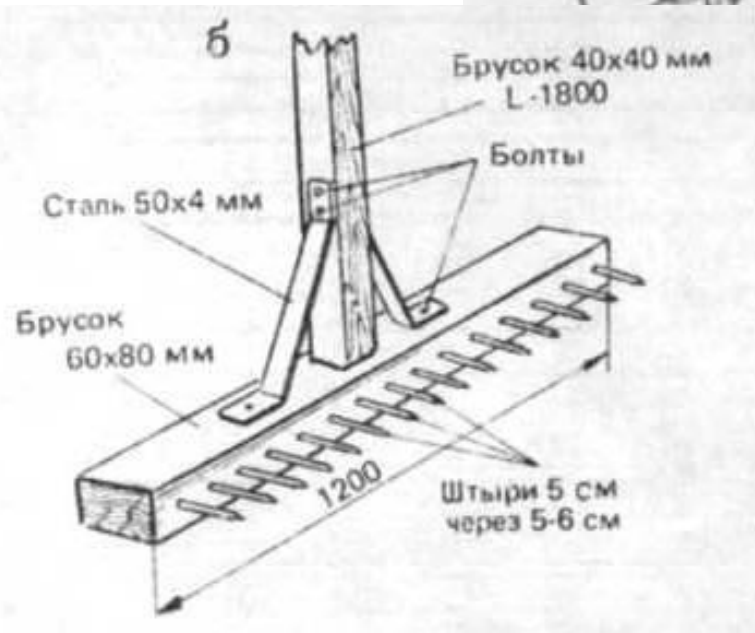
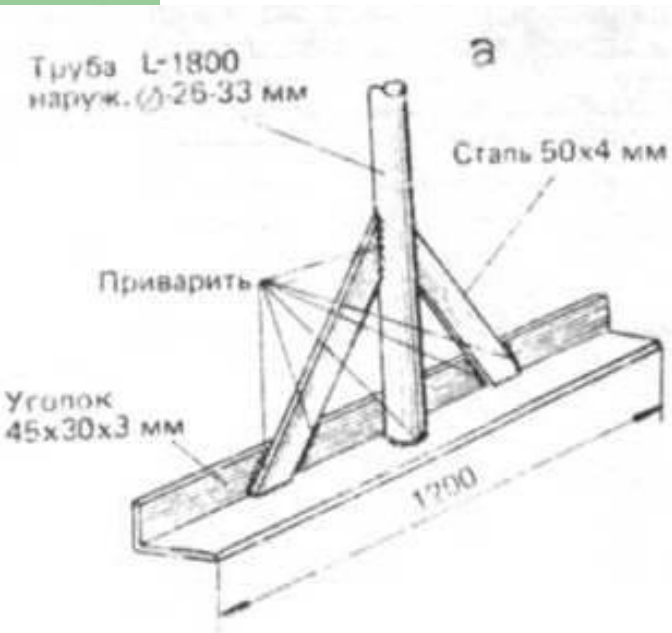
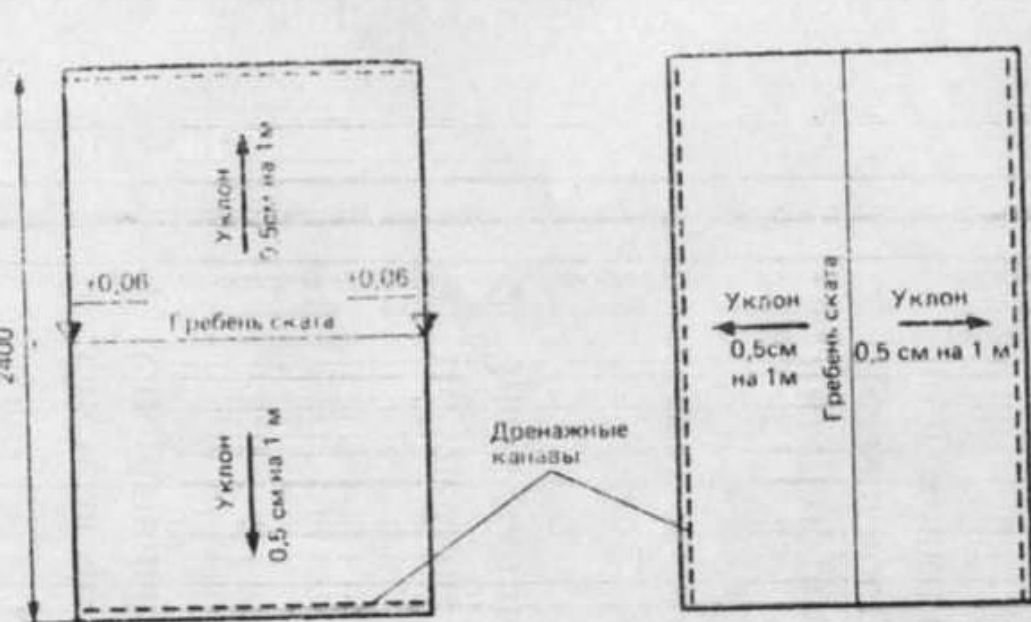
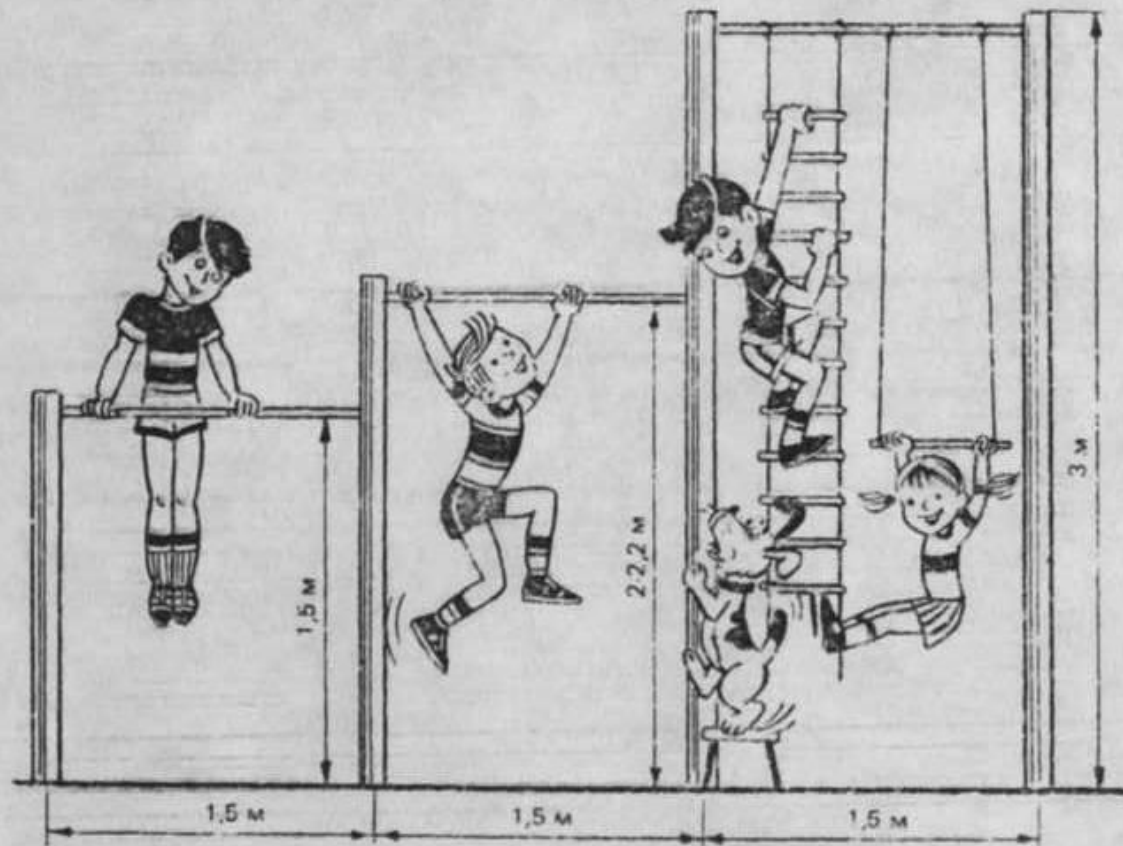
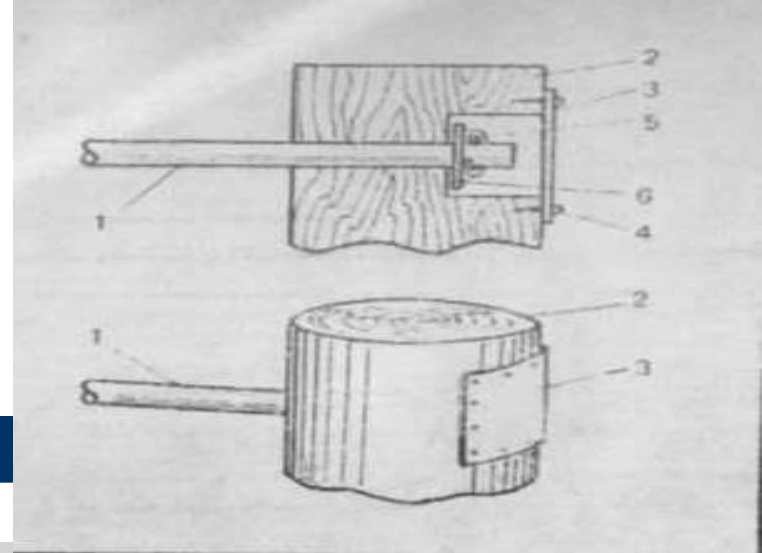
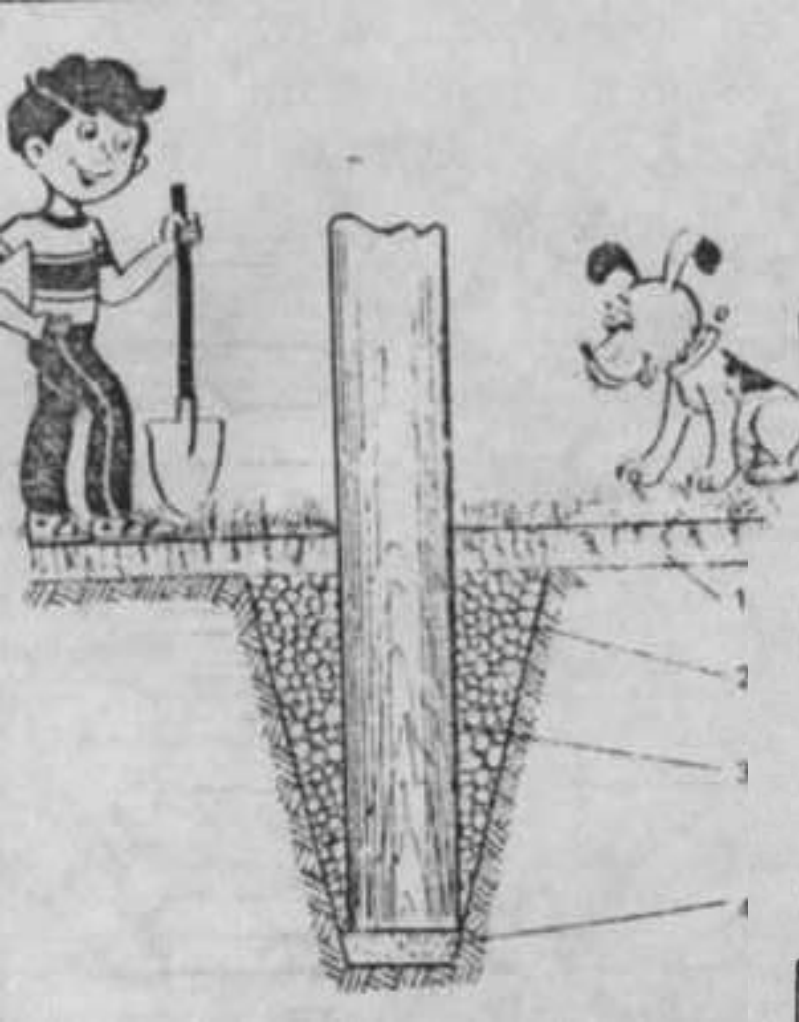
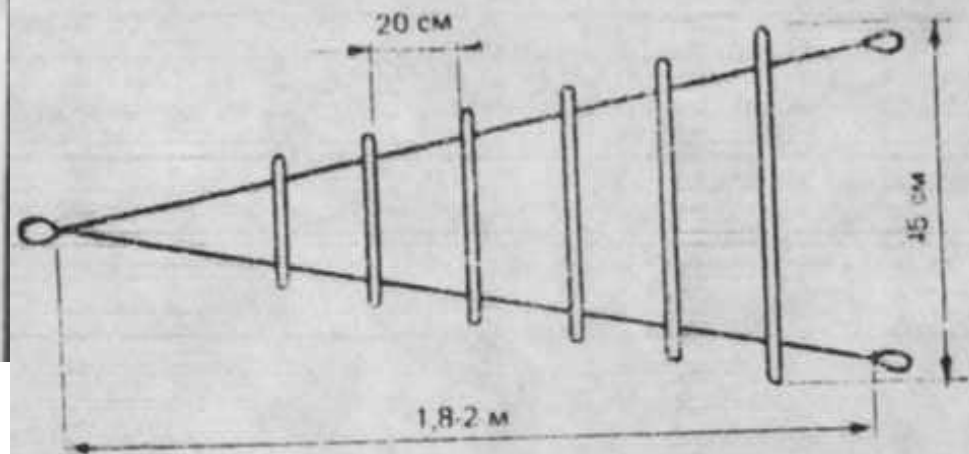
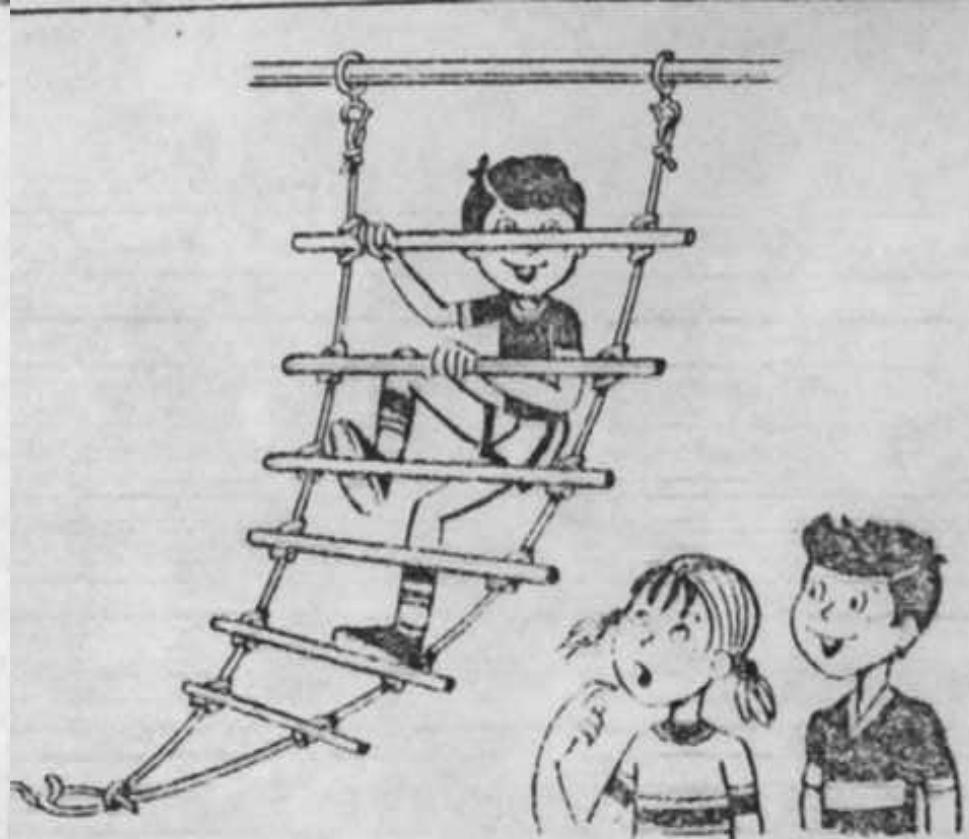
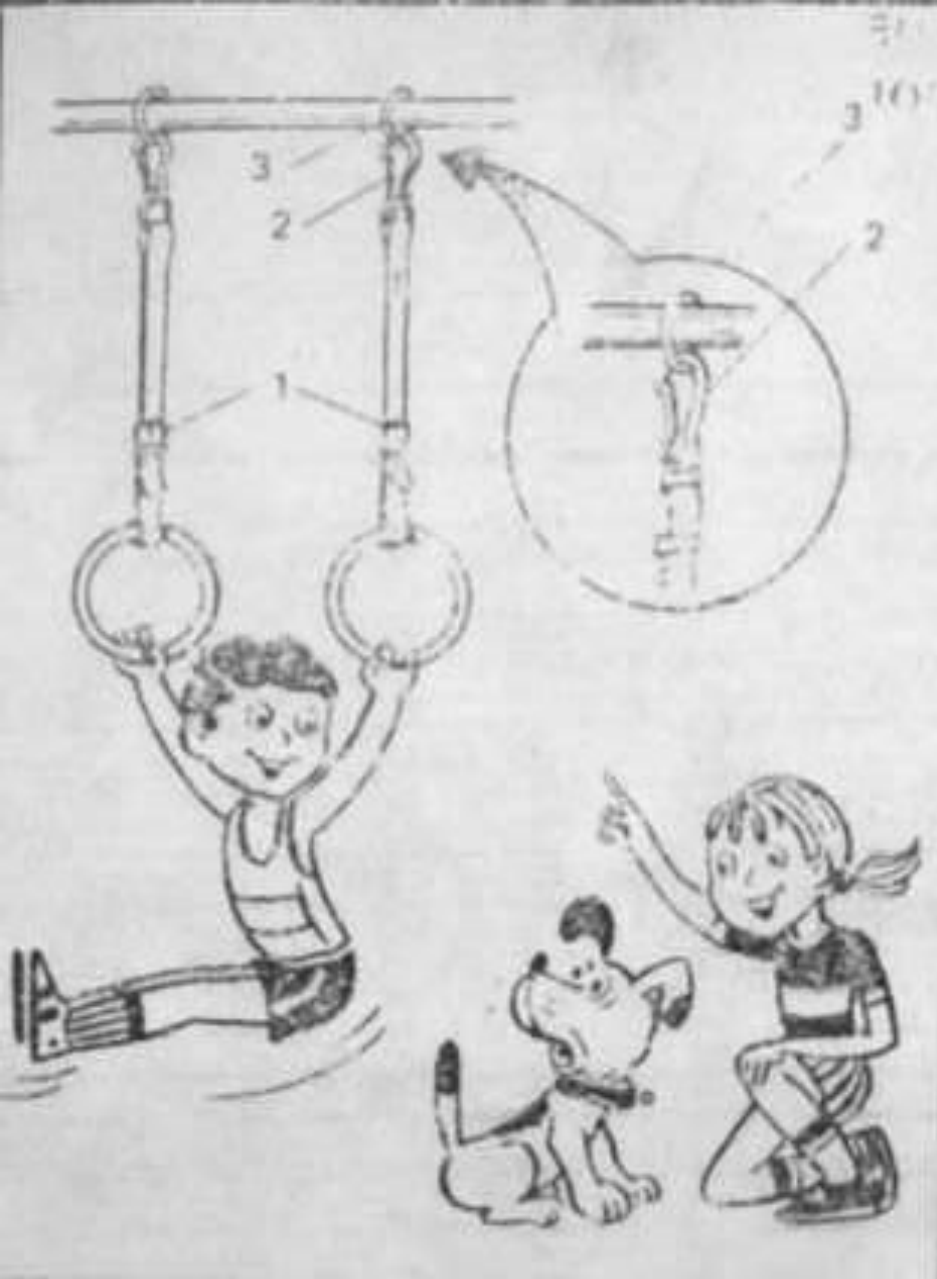
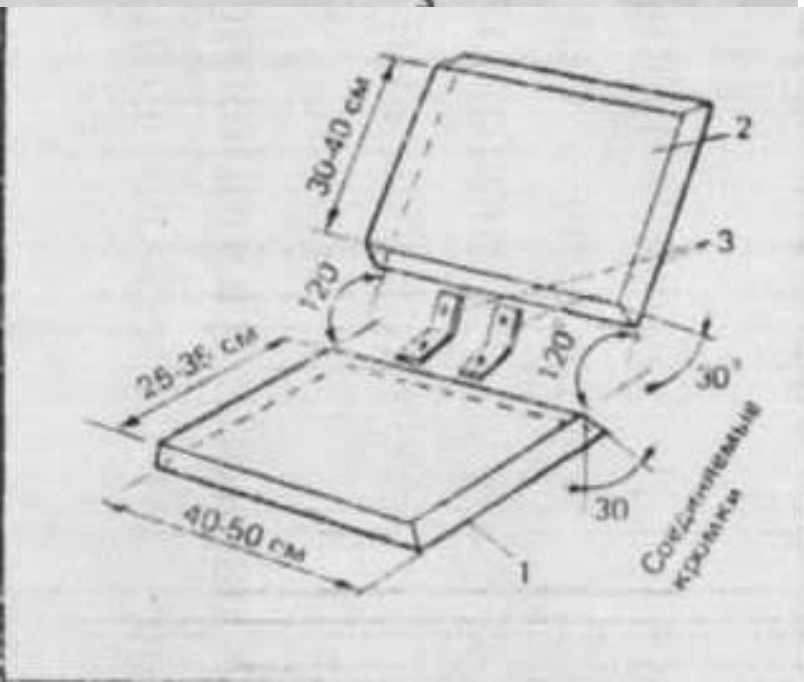
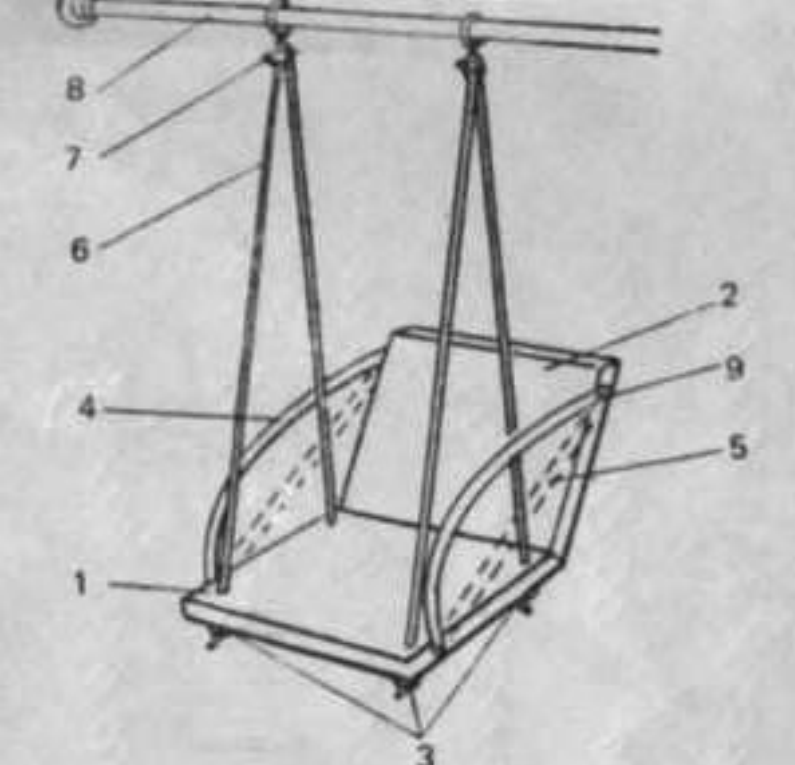

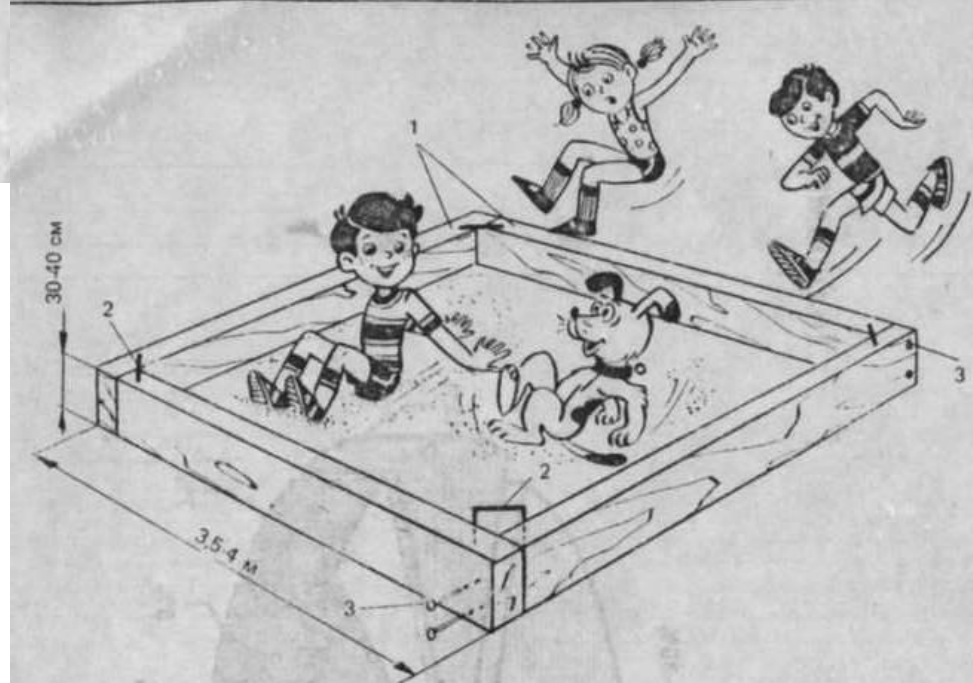



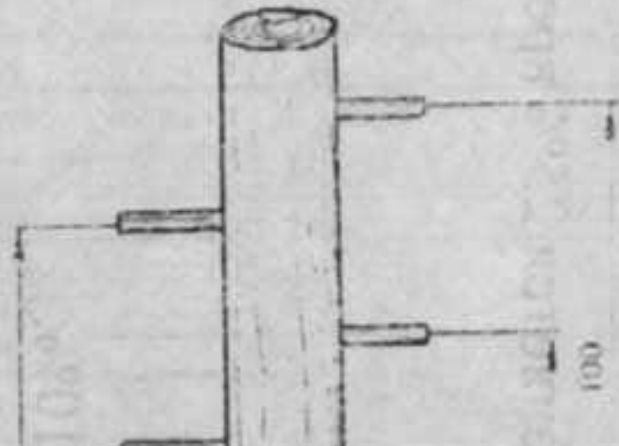

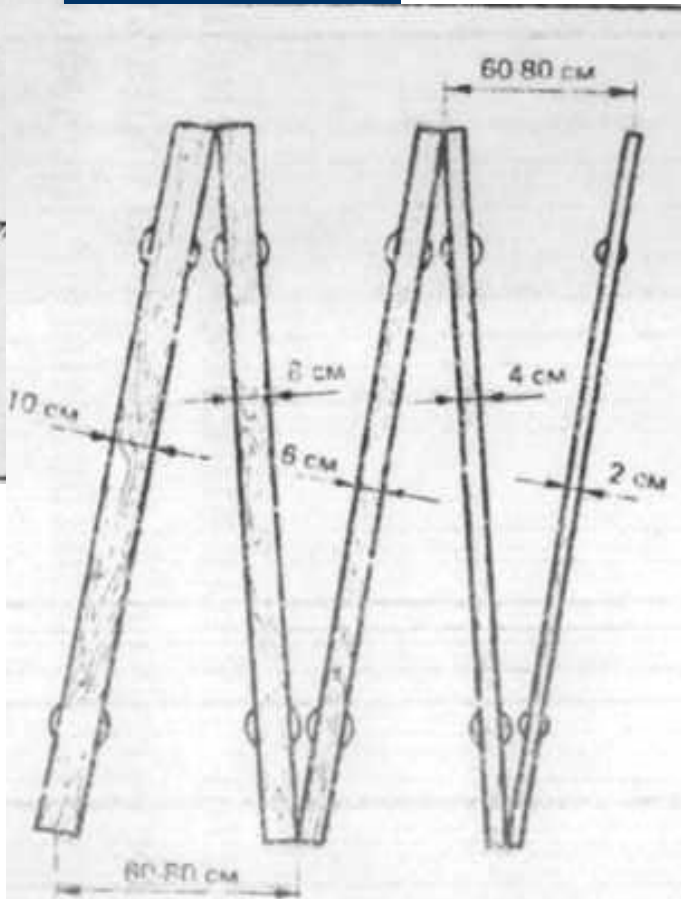
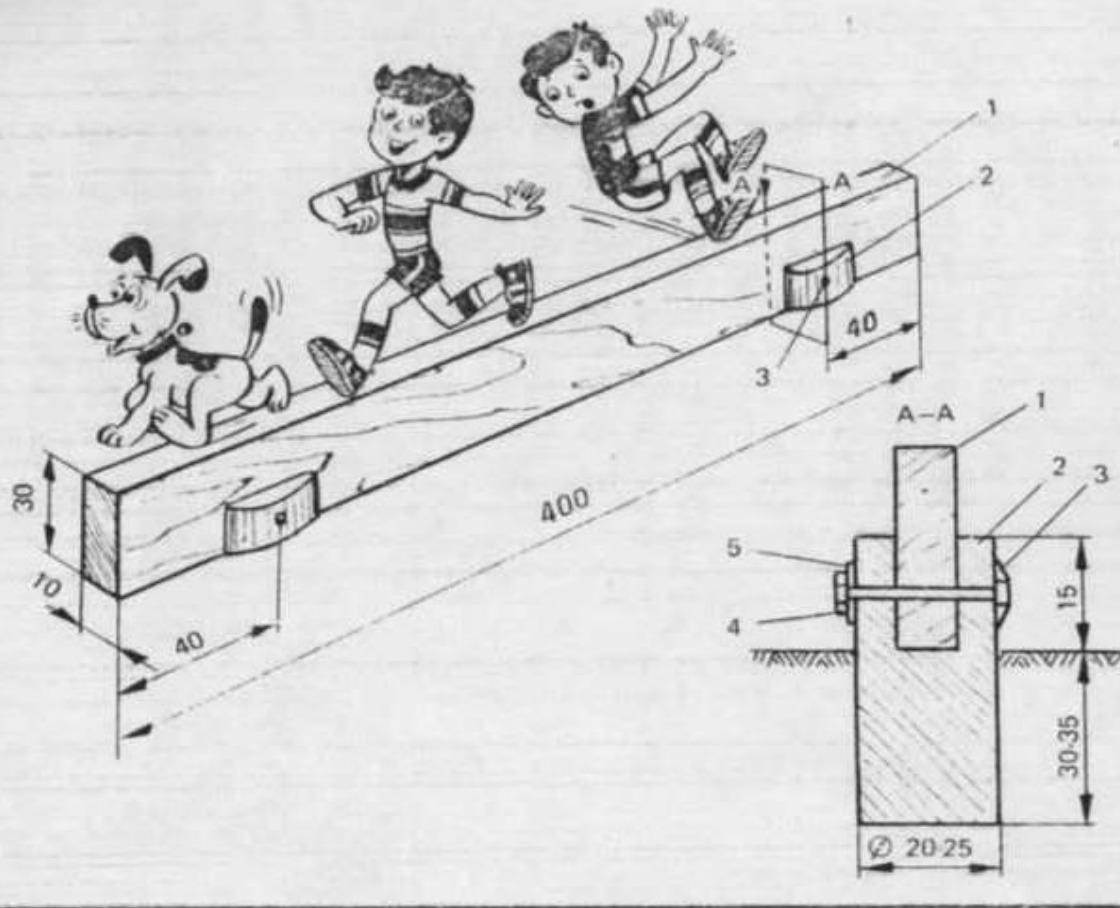

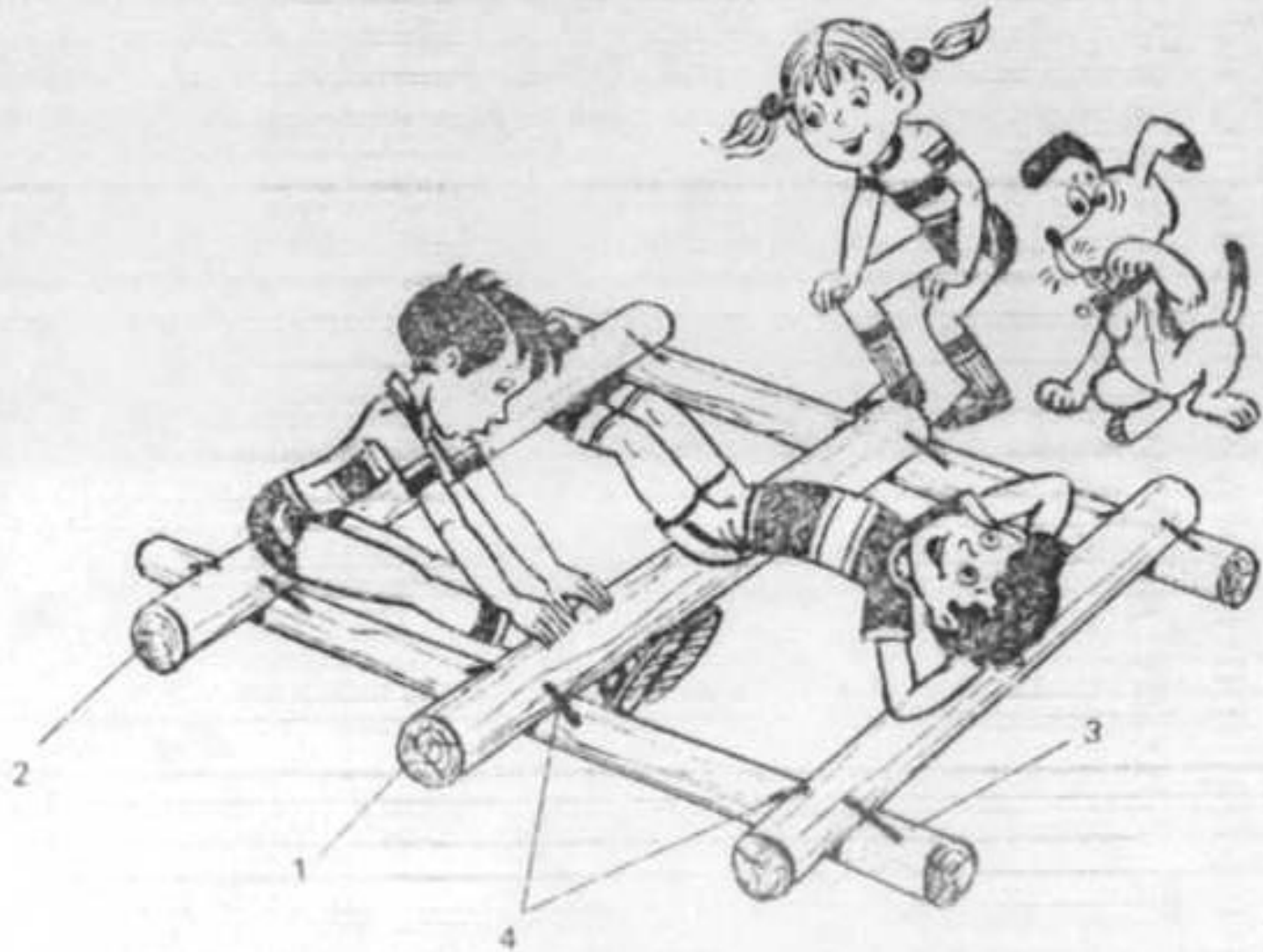

# Школьные спортивные сооружения

Строительство открытых спортивных площадок и спортивных залов является обязательным условием физического воспитания школьников.

В зависимости от количества классов в школе планируют общую площадь спортивных площадок.(400 уч-ся – 1,5 Га)



Рис. 10. Схема плана школьного земельного участка площадью 2 га:  
 1 — здание школы; 2 — спортядро № 1; 3 — гимнастический городок; 4 — тир;  
 5 — городки; 6 — лыжехранилище; 7 — площадки для младших школьников;  
 8 — ледяные горы; 9 — огород и сад; 10 — хоз. двор; 11 — сарай; 12 — мусорный ящик;  
 13 — уборные; 14 — цветы; 15 — площадка для баскетбола; 16 — площадка для волейбола; 17 — поле для футбола 90x50 м



Рис. 11. Схема плана земельного участка (типовой проект) для школы и школы-интерната на 25 классов:

- А — здание школы: 1 — спортядро; 2 — городки; 3 — волейбольная площадка; 4 — баскетбольная площадка; 5 — гимнастический городок; 6 — физкультурная площадка для младших школьников; 7 — физкультурная площадка для старших школьников; 8 — бадминтонная площадка; 9 — учебно-опытные зоны; 10–16 — озеленение (цветы, сад, огород); Б — хоз. постройки и мастерские; Д — школьный тир; 17 — цветы; 18 — места занятий на воздухе; 19–20 — места занятий по биологии

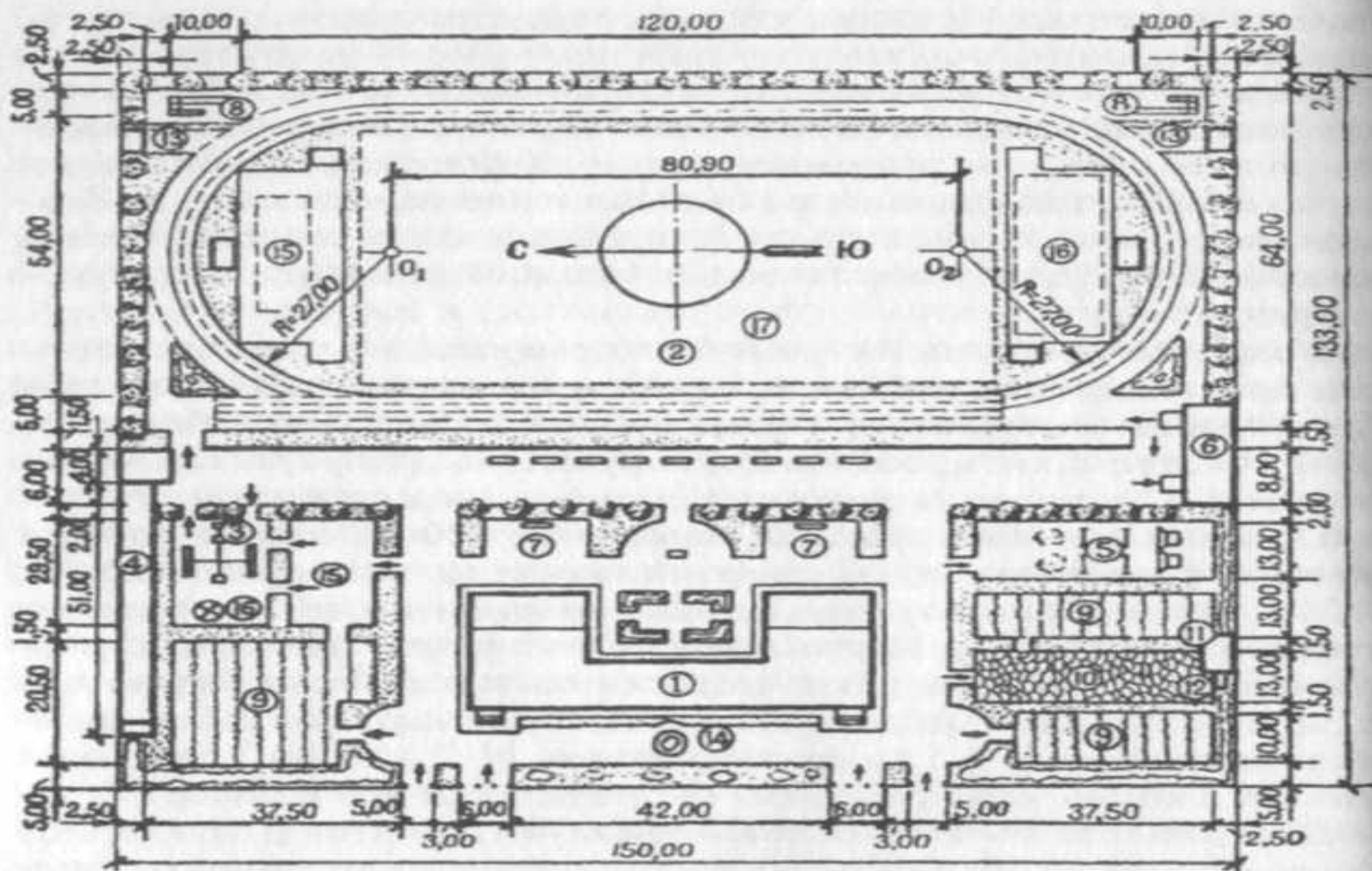

Рис. 12. Волейбольная площадка (общий вид)

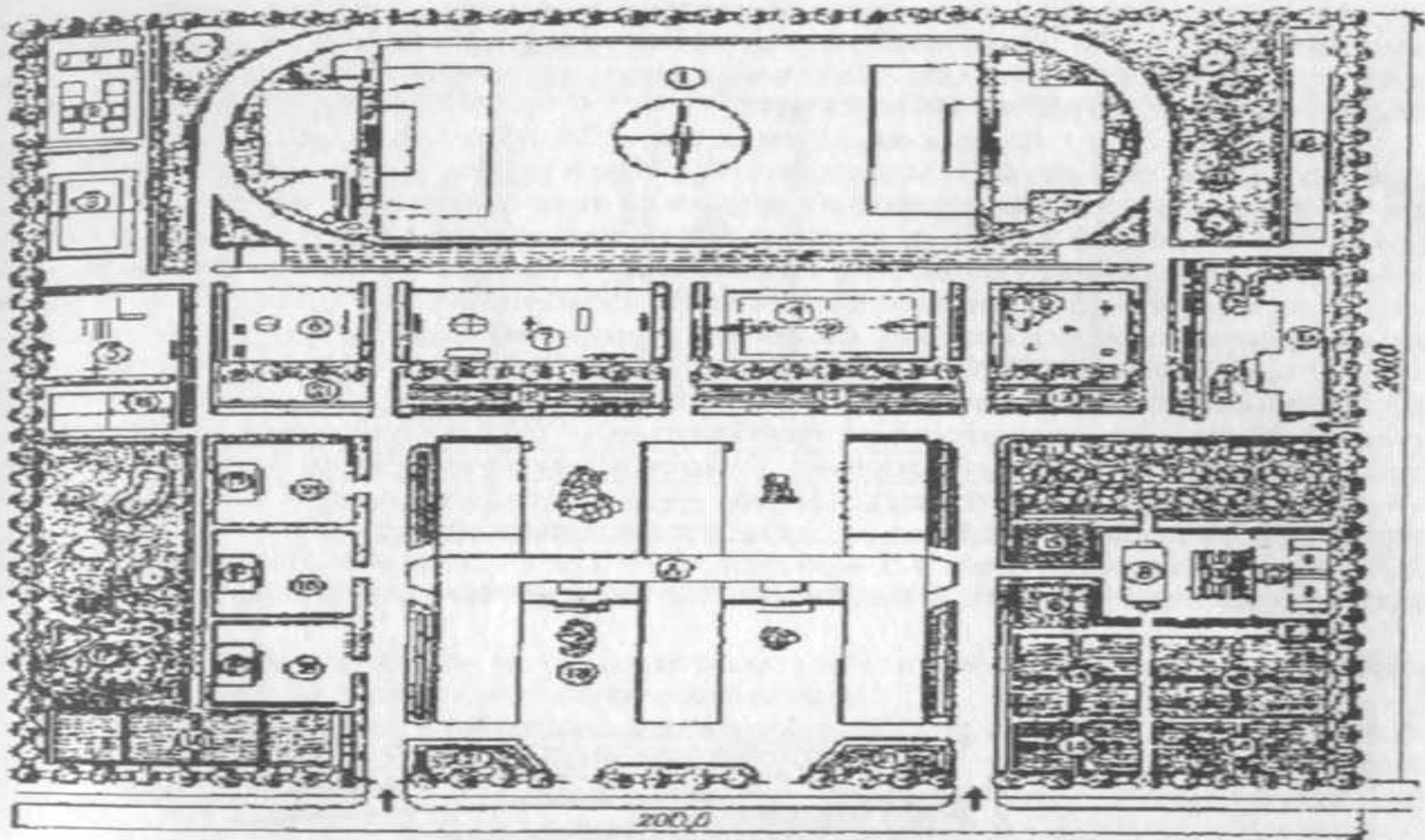

Рис. 13. Волейбольная площадка (план, размеры)



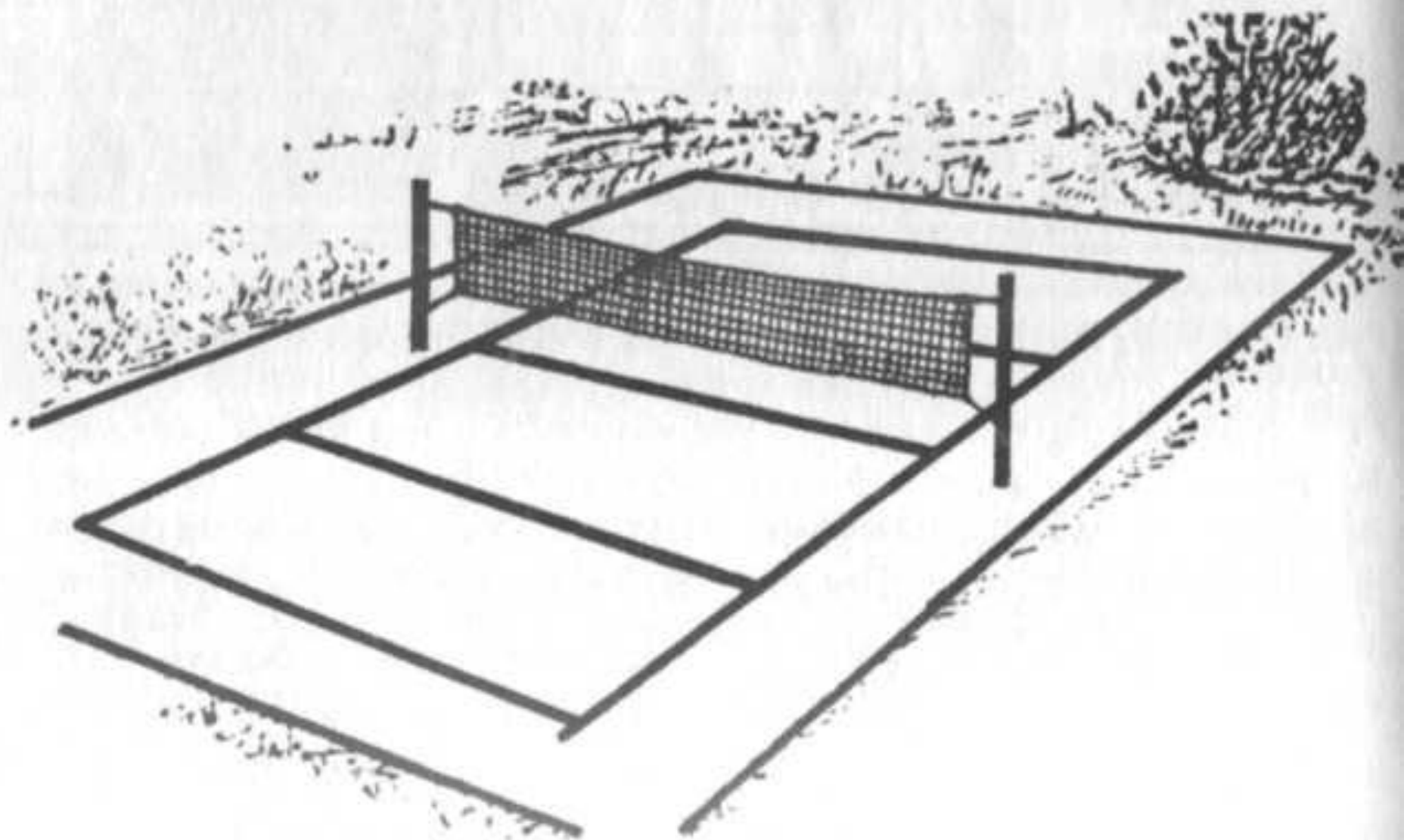

Рис. 14. Баскетбольная площадка:  
 а — план; б — конструкция стоек; в — размеры шита, кольца

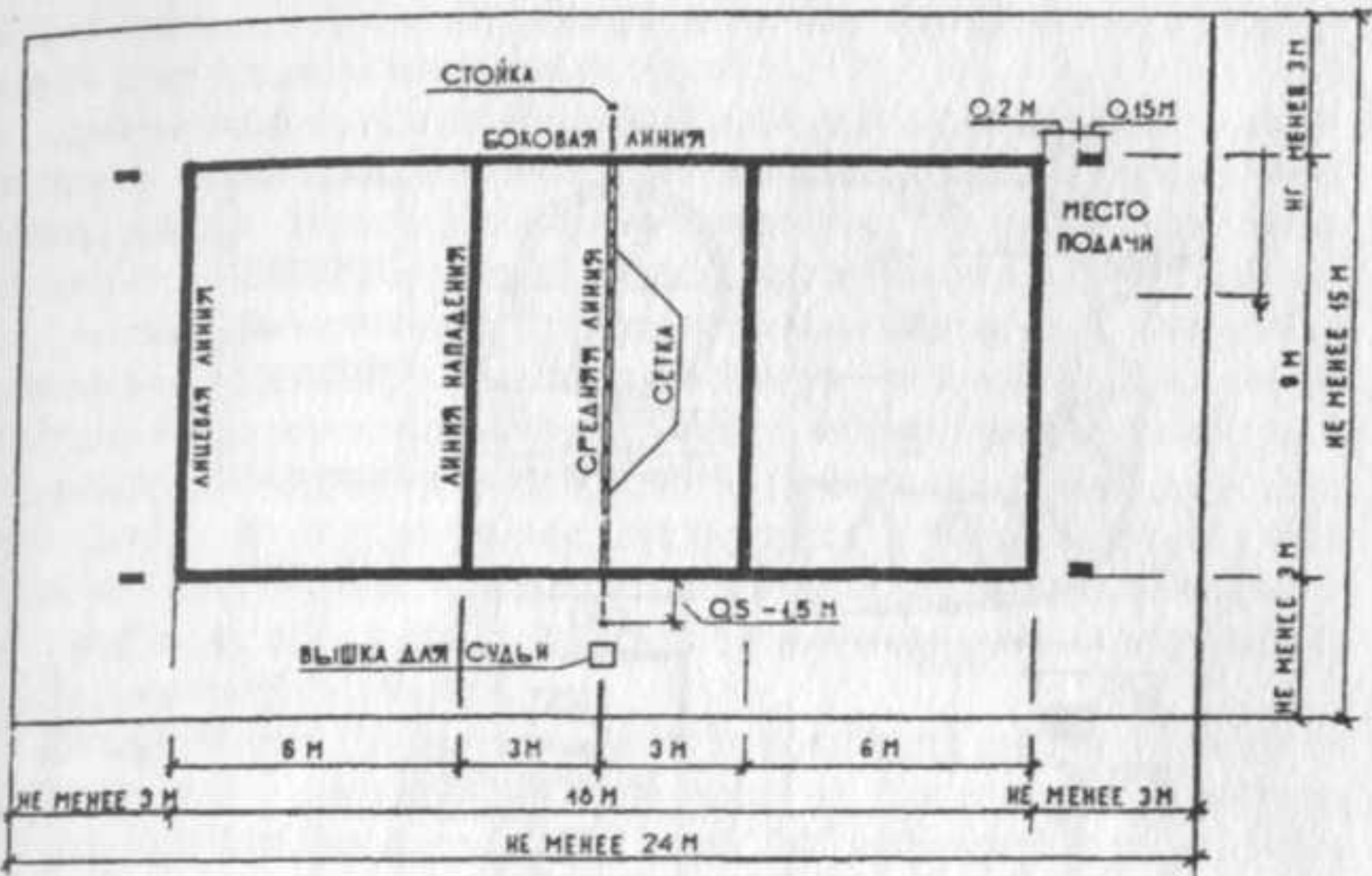
уровня площадки.

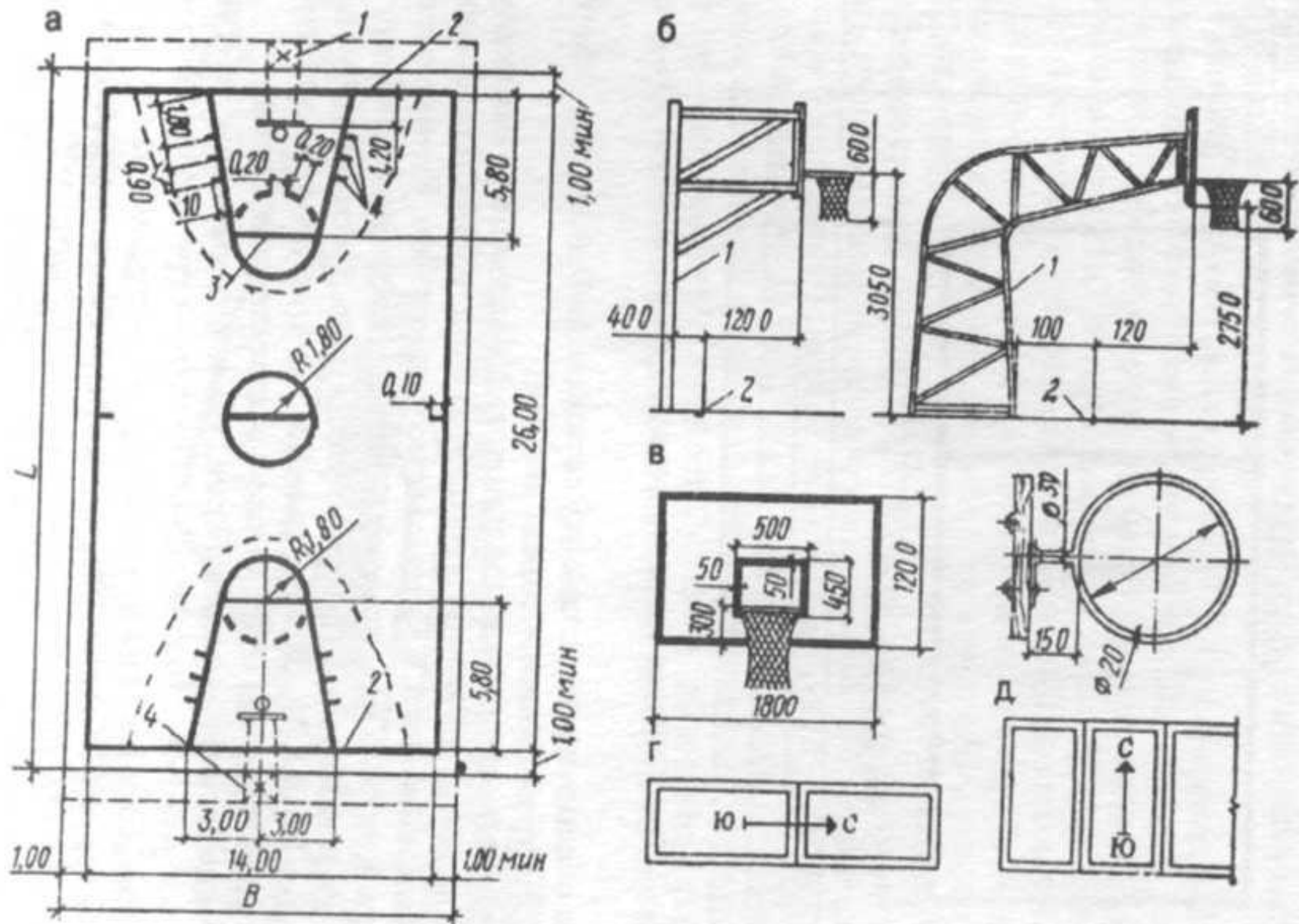

Рис. 15. Площадка для бадминтона (общий вид)

Покрытие бадминтонной площадки может быть любым: грунтовое, тщательно выровненное и уплотненное; песчаное, периодически увлажняемое, а также асфальтовое. Уход за покрытием прост — выравнивание поверхности и периодическое увлажнение.

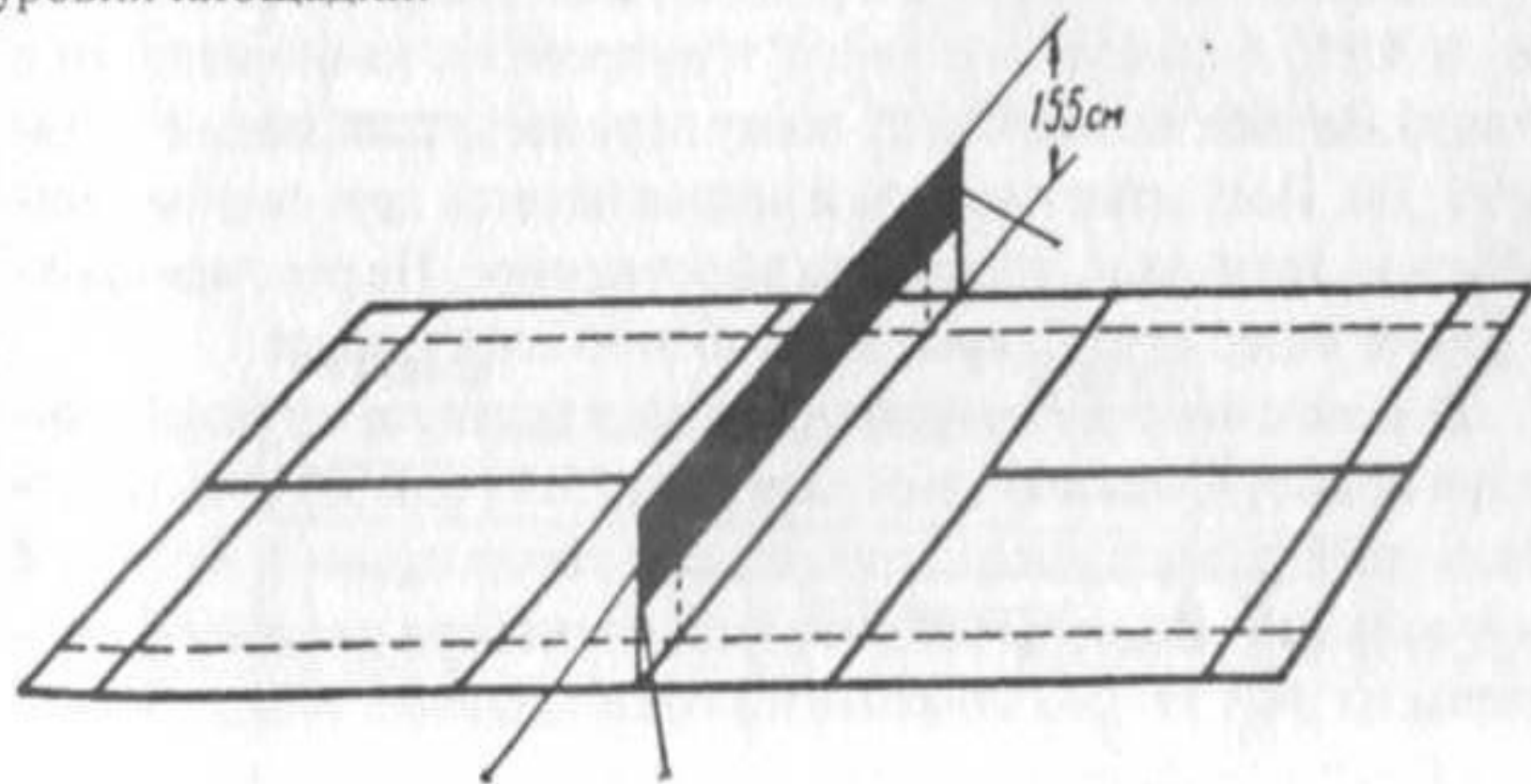

Рис. 16. Площадка для бадминтона (план):

1 — боковая линия для парной игры; 2 — боковая линия для одиночной игры

# ПЛАН ПЛОЩАДКИ

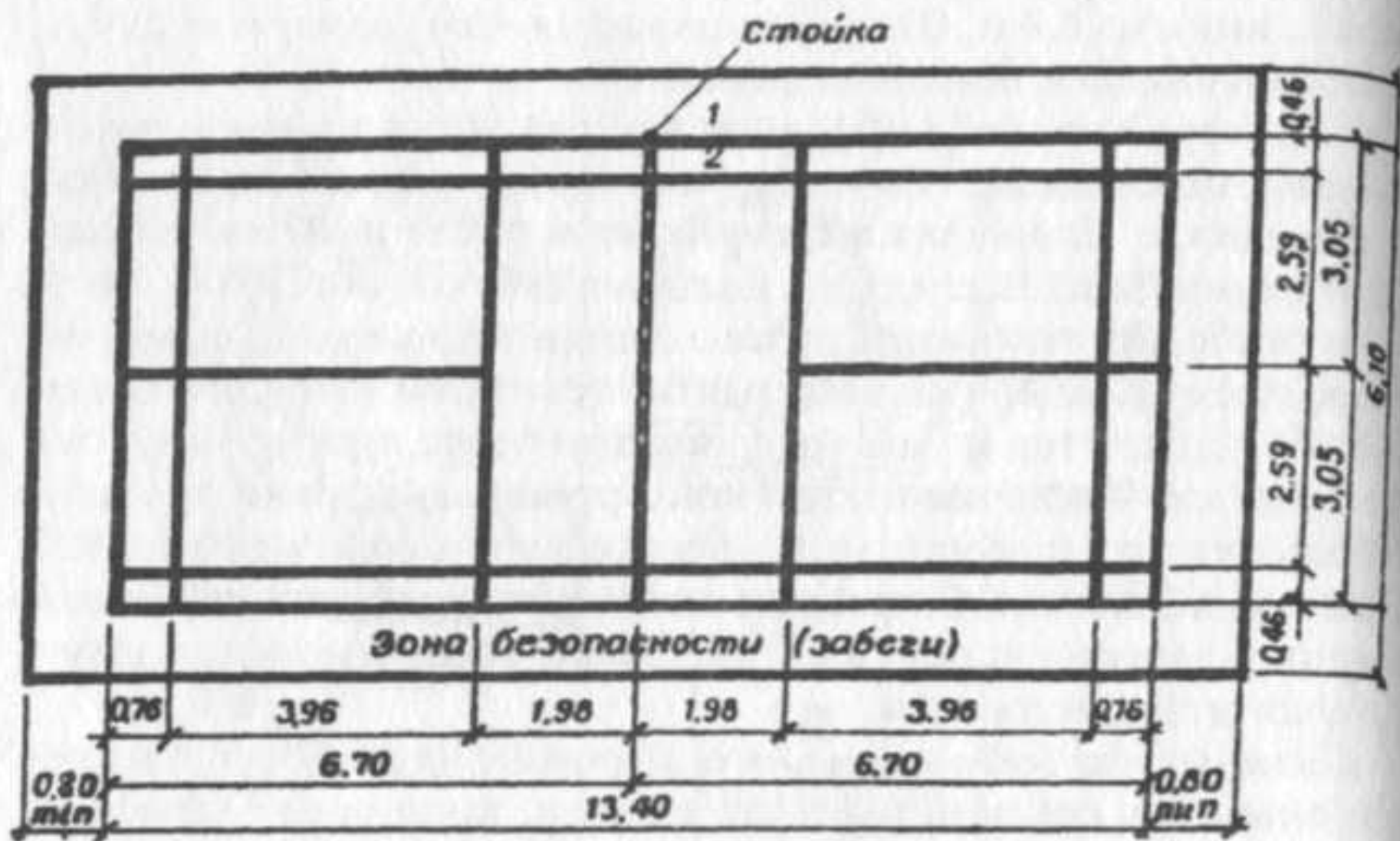
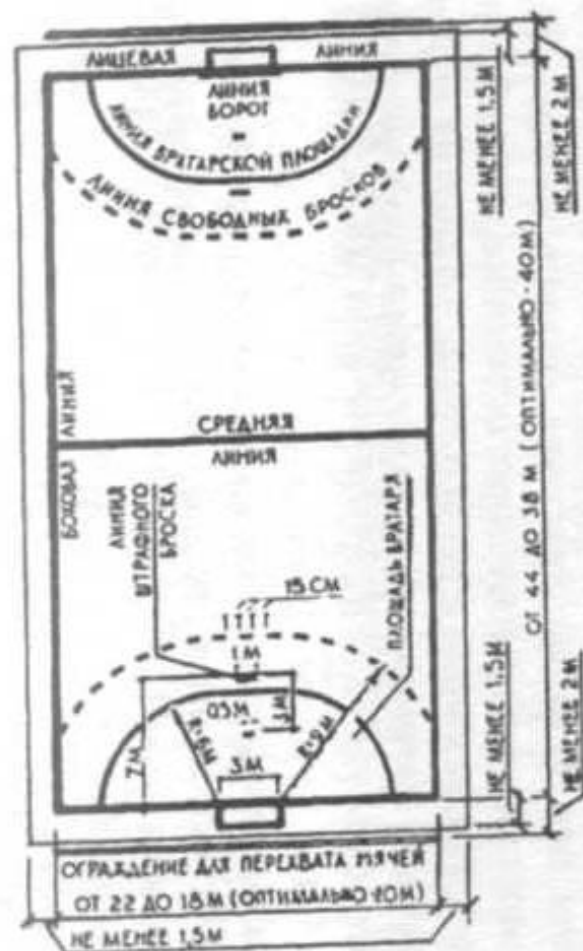

# ВАРИАНТЫ БЛОКИРОВКИ

## ВОЗМОЖНЫЙ ВАРИАНТ

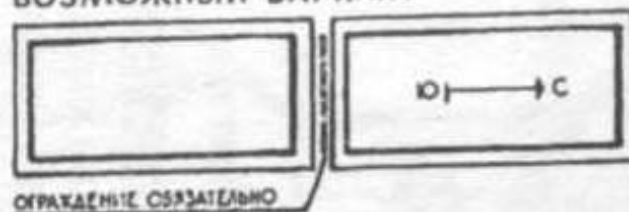

## ПРЕДПОЧТИТЕЛЬНЫЙ ВАРИАНТ

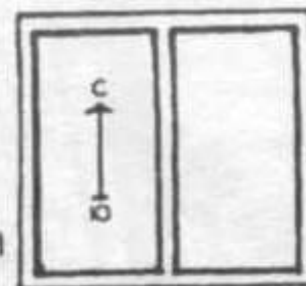

# СХЕМА ВОРОТ



Рис. 17. Площадка для ручного мяча:  
а — план; б — ворота



Рис. 18. Площадка для городков (общий вид)

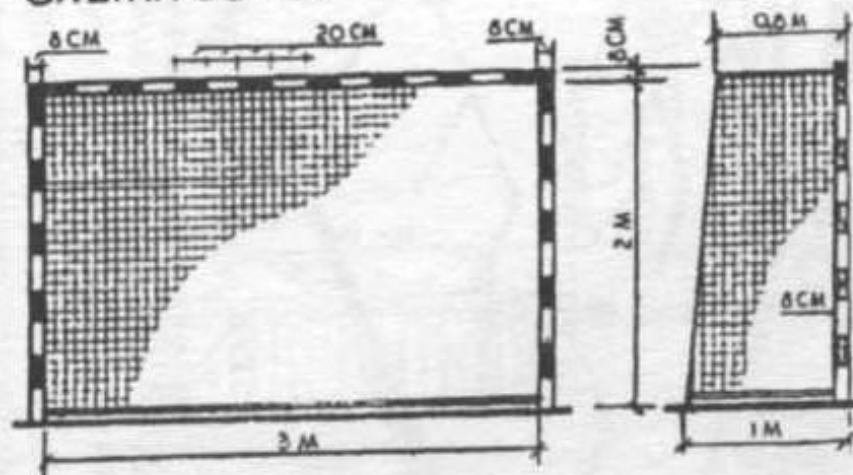

Рис. 19. Площадка для городков:

а — план; б — разметка «города»; в — ограждение и вал; 1 — «город»; 2 — «пригород»; 3 — кон; 4 — полукон; 5 — штрафная линия; 6 — земляной вал; 7 — ограждение

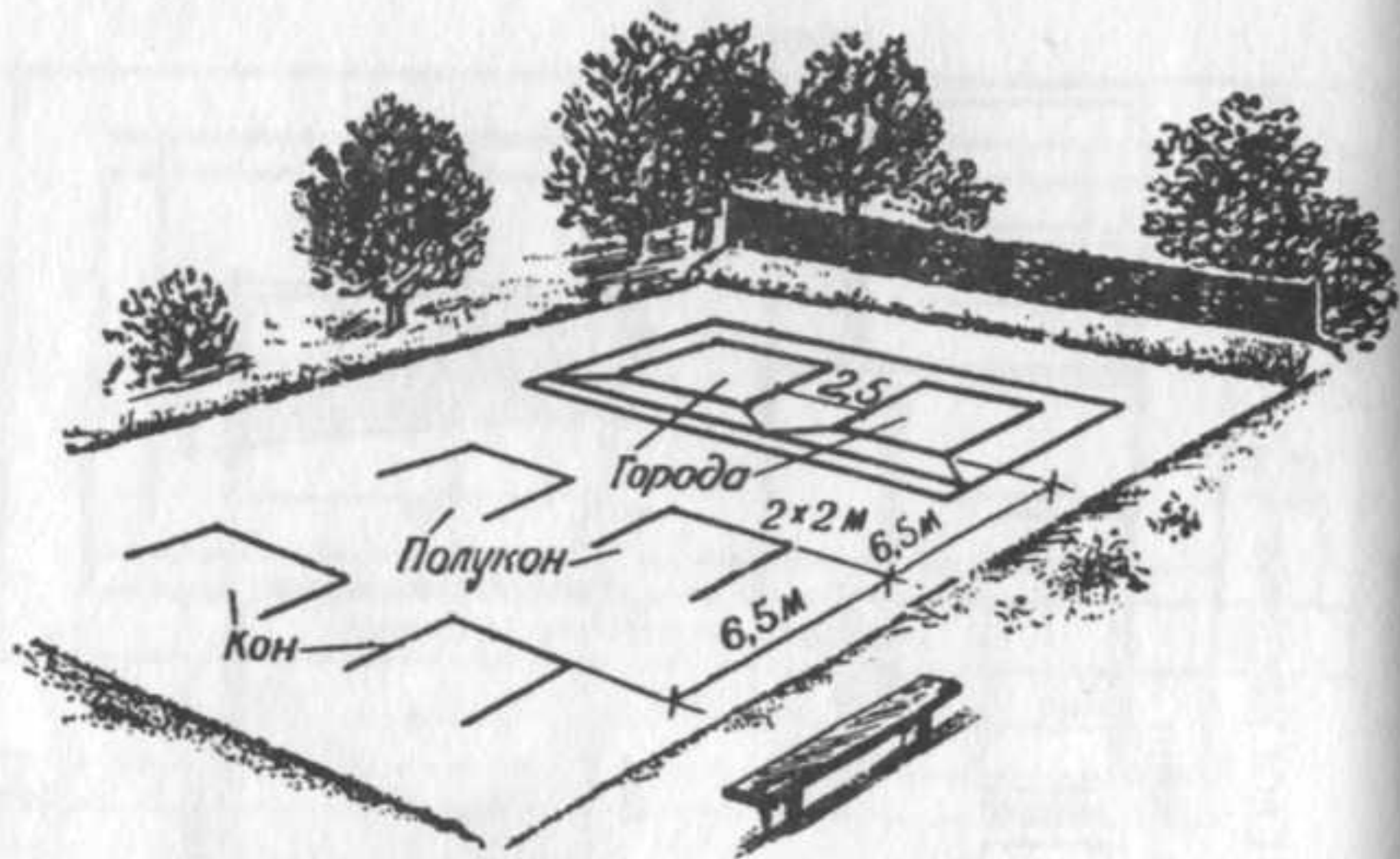

Рис. 20. Инвентарь для игры в городки:  
а — биты; б — городки

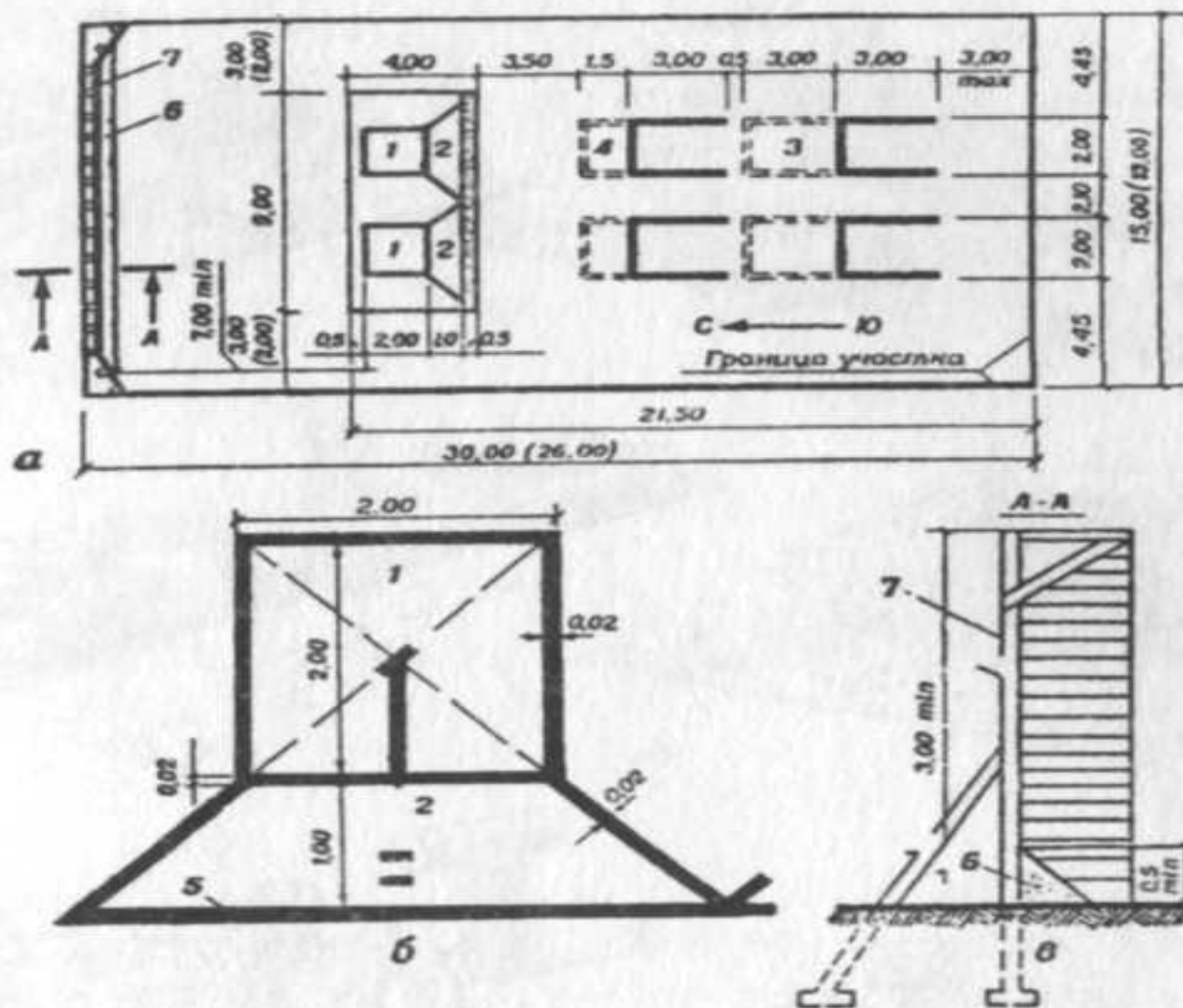

Рис. 21. Городошные фигуры:

1 — пушка; 2 — звезда; 3 — колодец; 4 — артиллерия; 5 — пулеметное гнездо; 6 — часовые; 7 — тир; 8 — вилка.

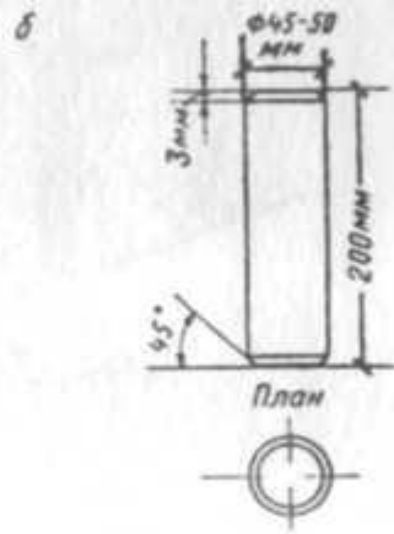

Рис. 22. Городошные фигуры:

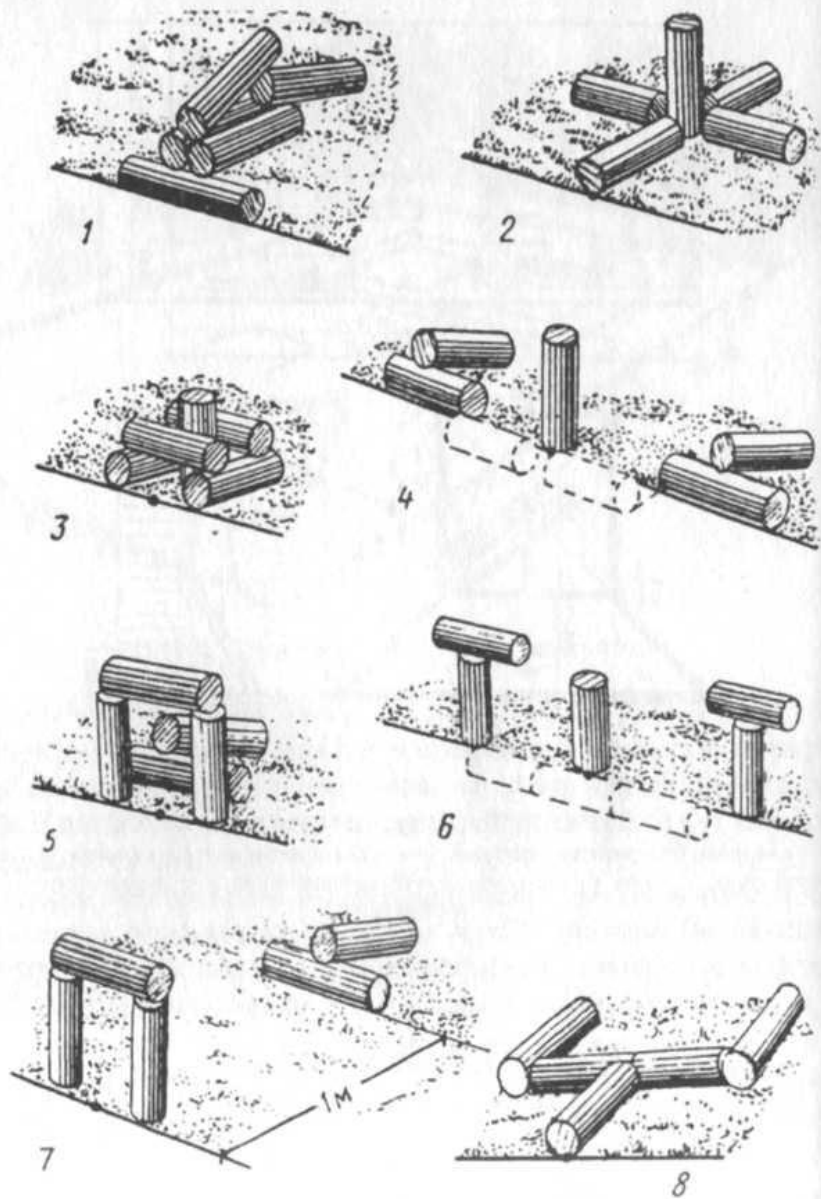
9 — стрелка; 10 — коленчатый вал; 11 — ракетка; 12 — рак; 13 — серп; 14 — самолет; 15 — закрытое письмо.



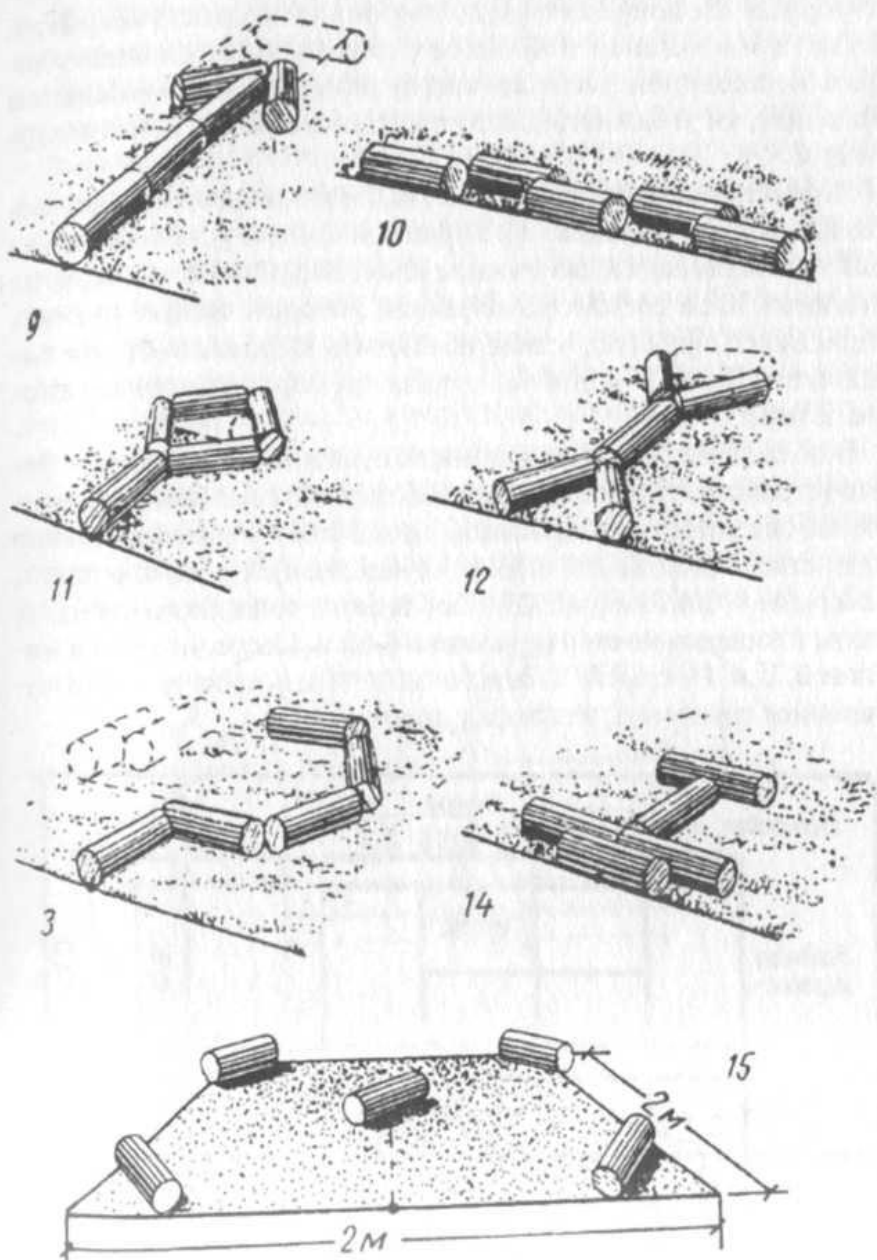

Рис. 23. Площадка для малого тенниса



Рис. 24. Упрощенная спортплощадка

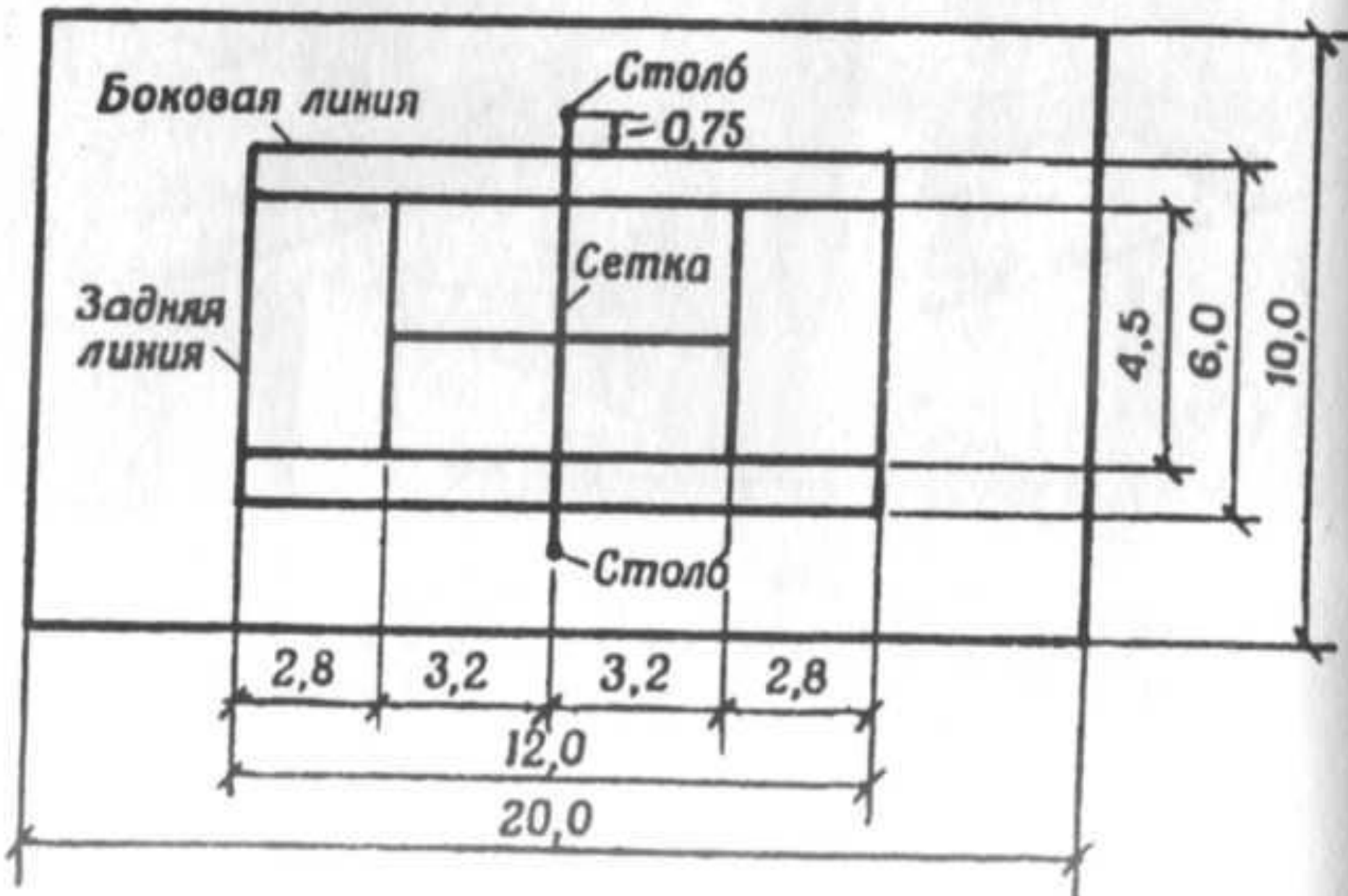

Рис. 26. Гигантские шаги:

а — общий вид; б — деталь подвески на колесе; в — деталь подвески к металлическому кругу

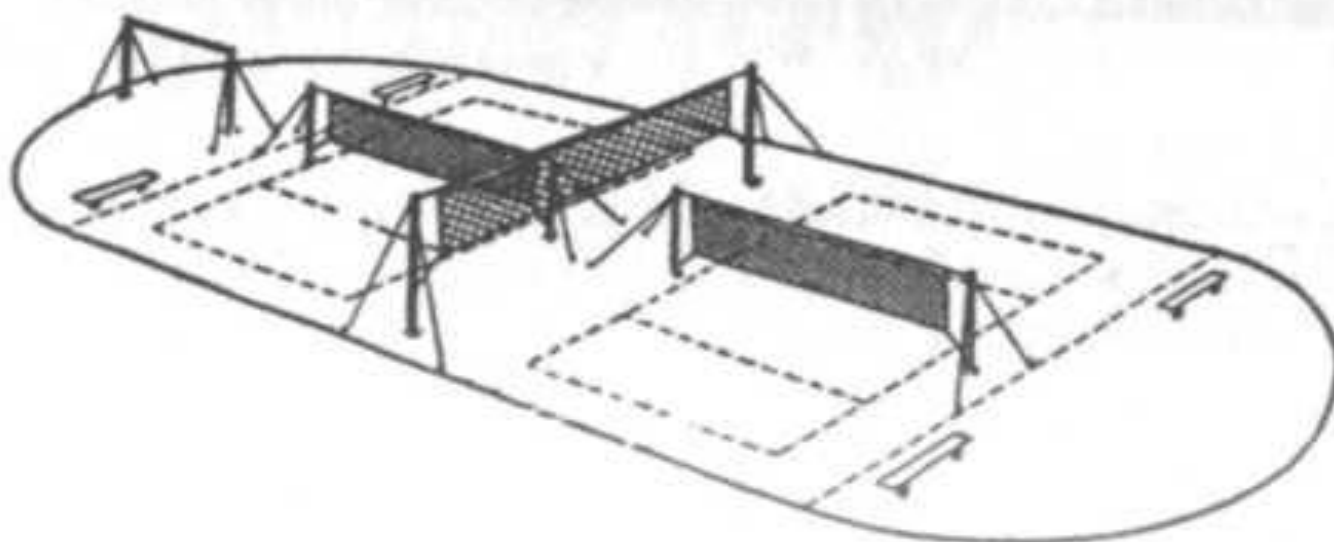
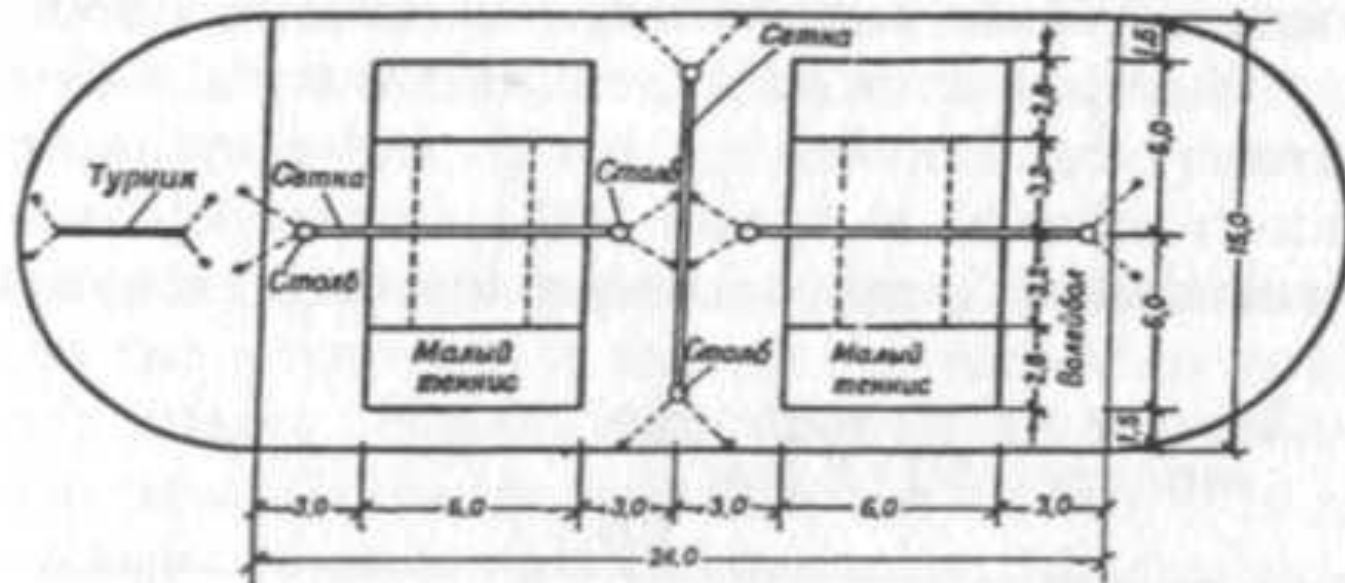

Рис. 27. Столб для лазания

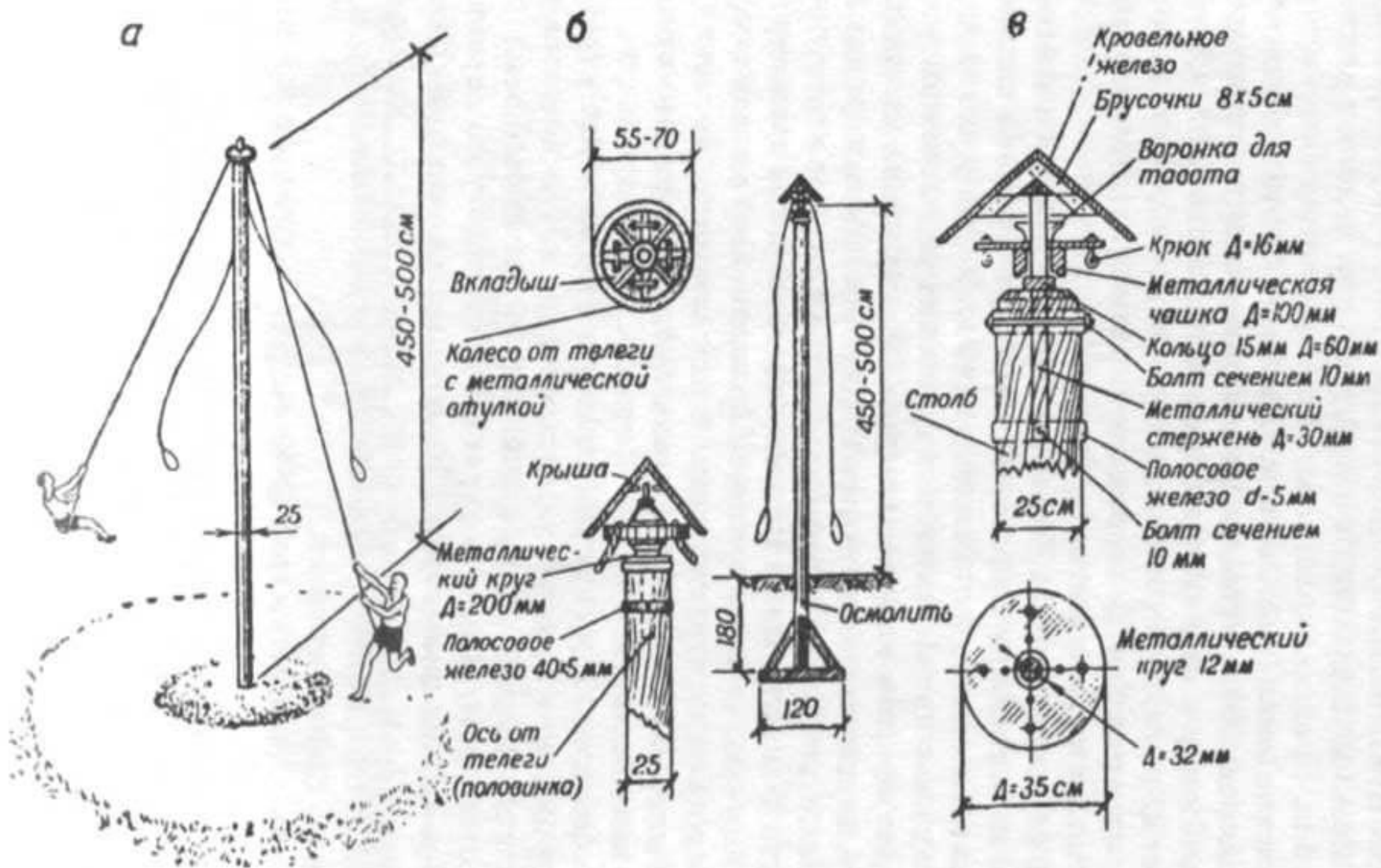

Рис. 29. Кегельбан

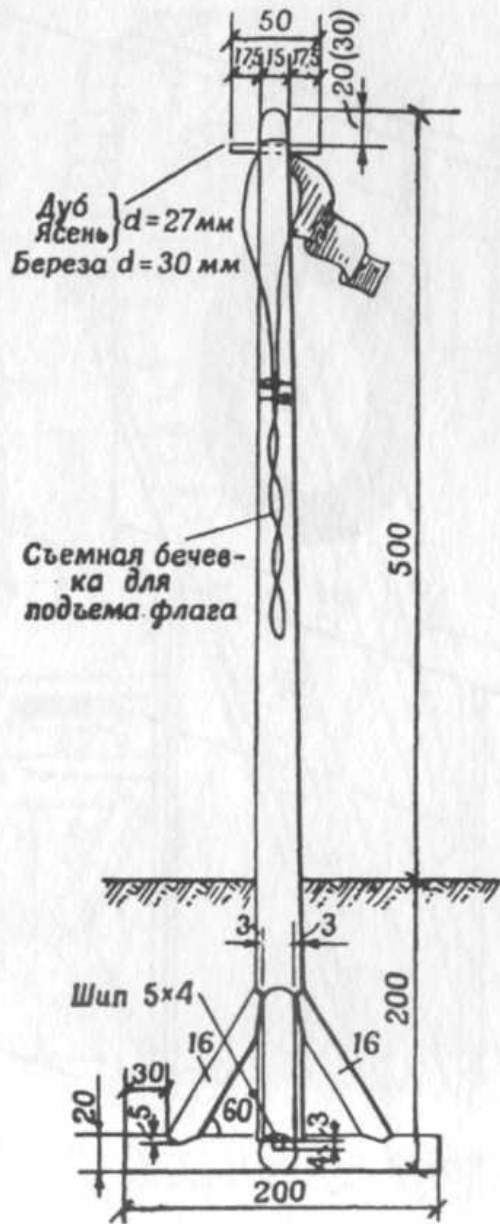

Рис. 28. Щит для метания в цель

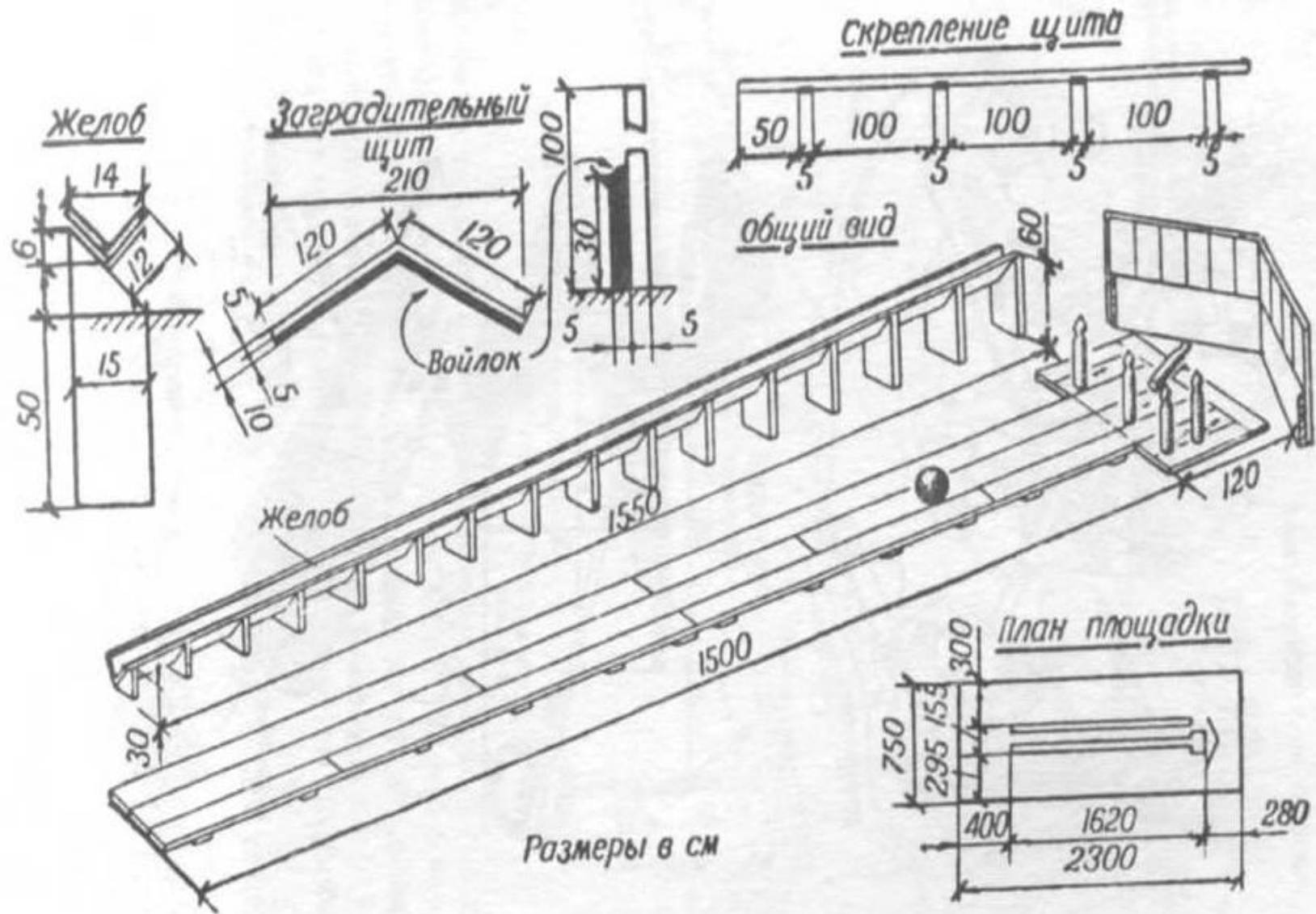

Рис. 31. Наклонная карусель с подножками.  
Общий вид и детали

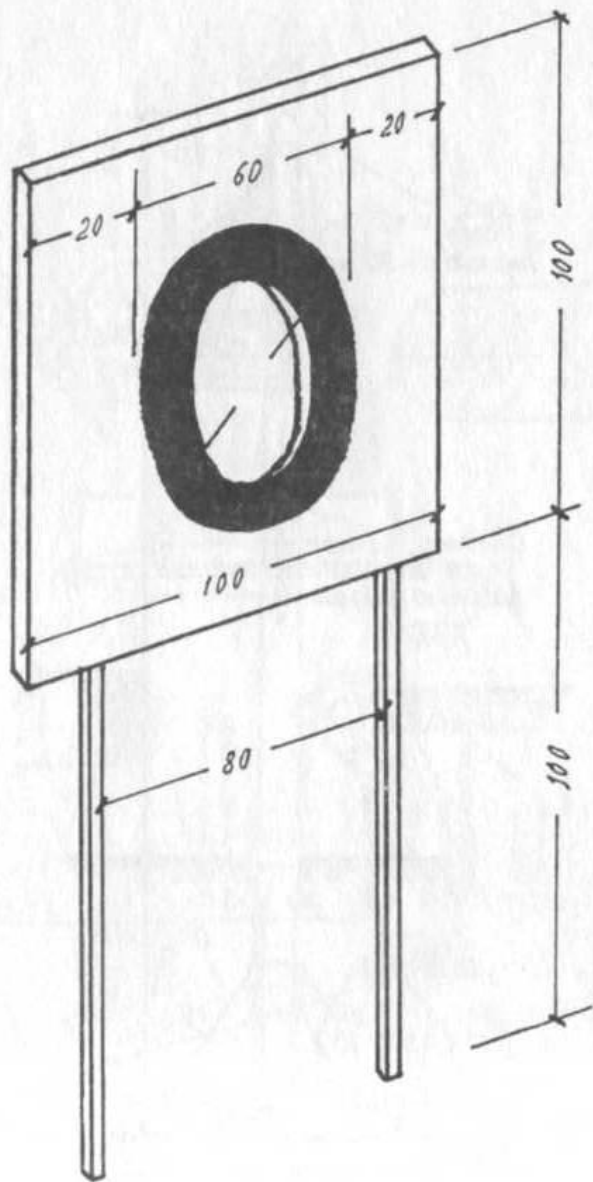

Рис. 30. Карусель с лошадками для младших школьников.  
Общий вид и деталь лошадки



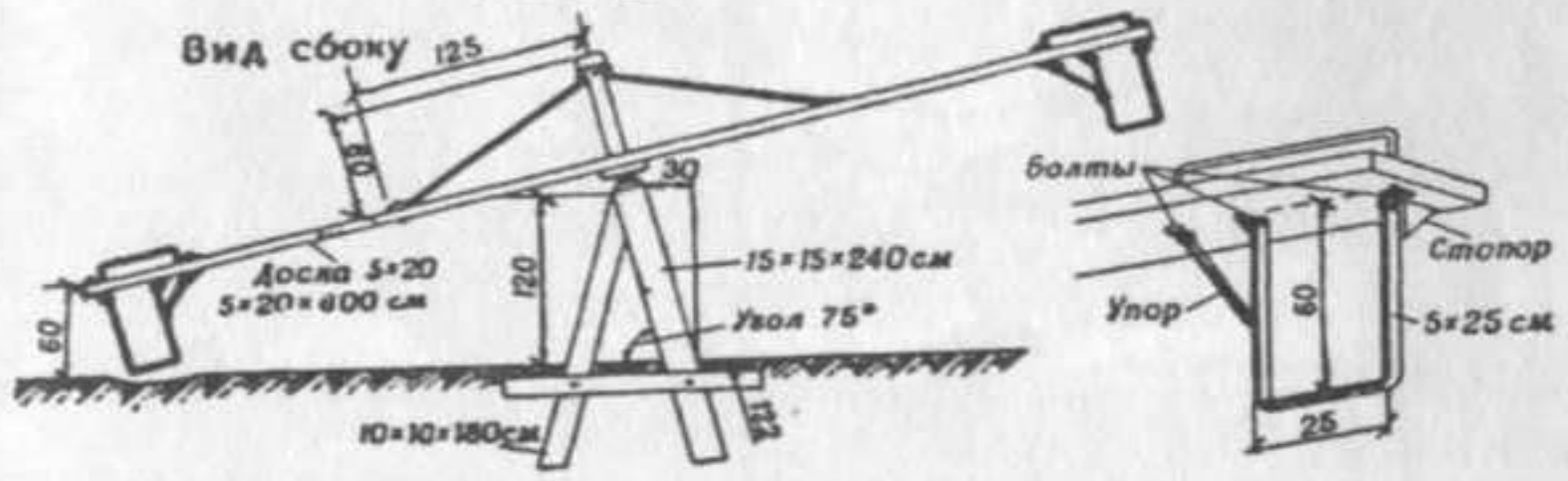
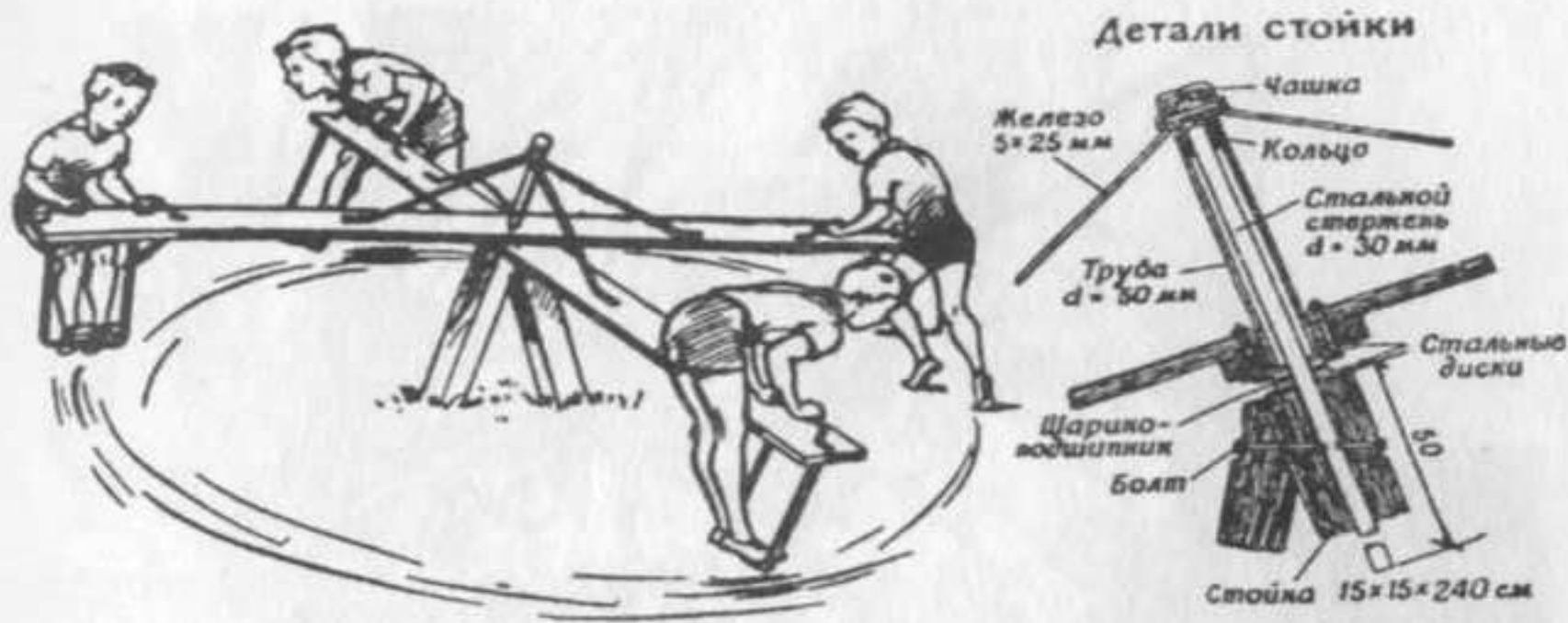

Рис. 33. Арочные лестницы

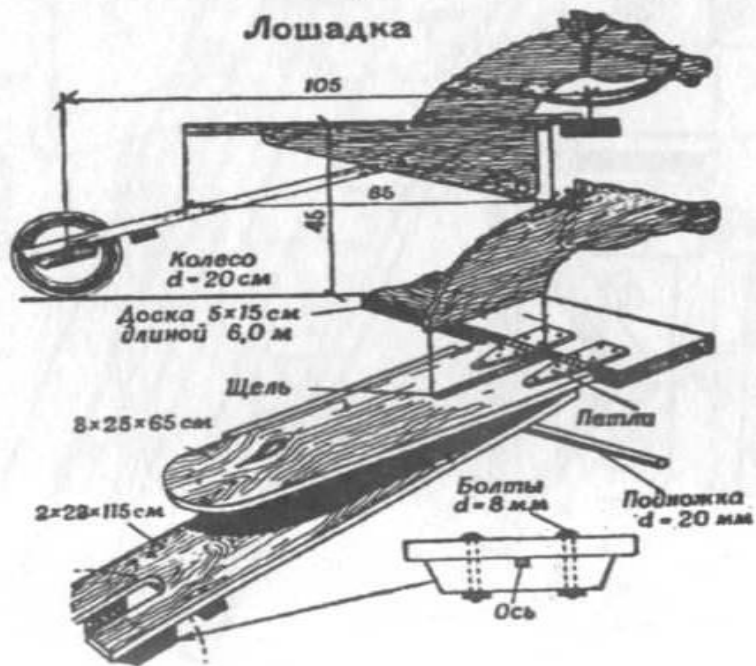

Рис. 32. Балансирные качели



Рис. 34. Детские летние горки:  
а — из металлических труб; б — деревянные детали

# Комплексные площадки

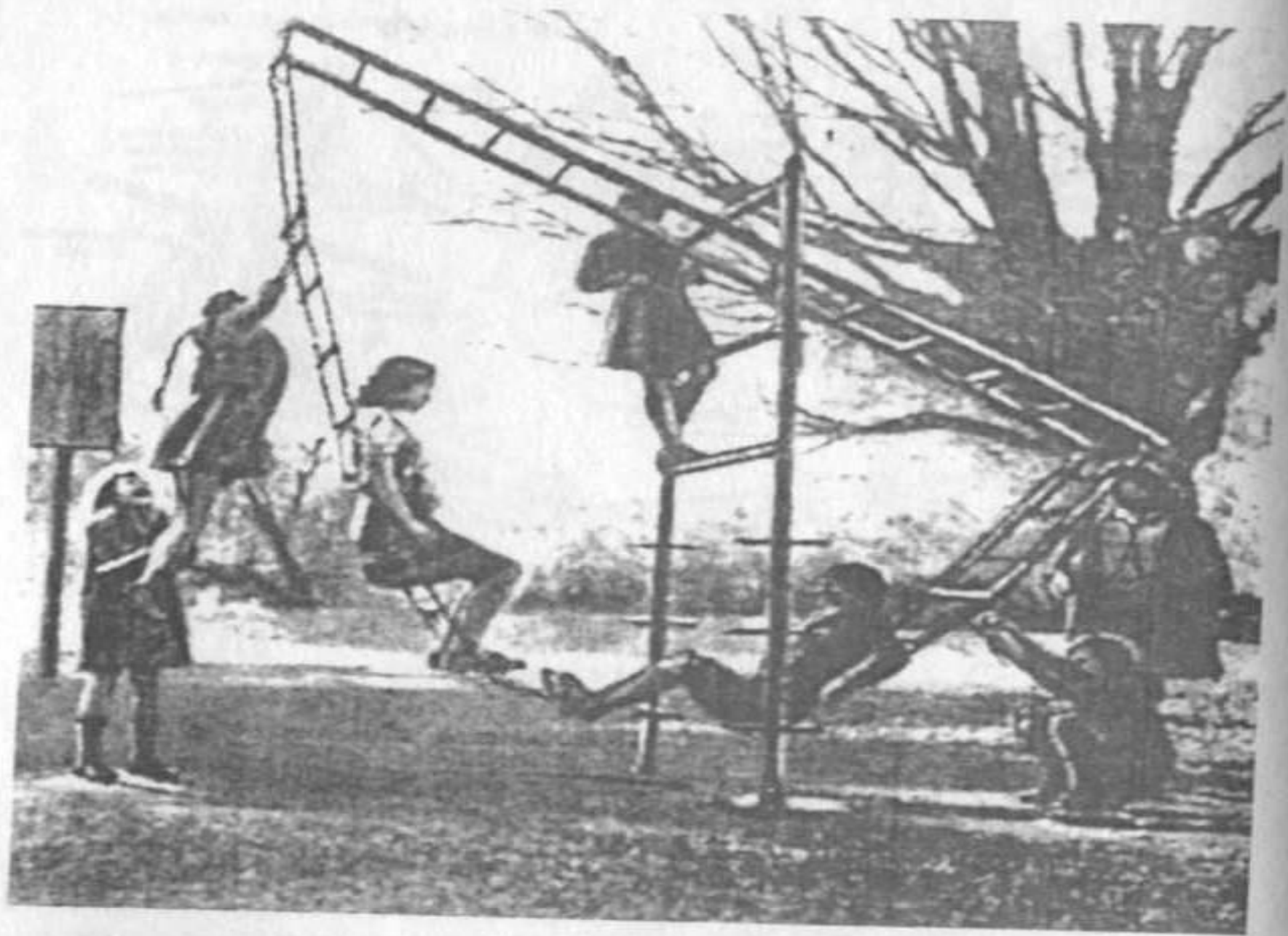
Комплексные площадки носят характер микрорайонных спортивных сооружений. Они располагаются на свободном участке земли рядом с группой жилых домов.

В их основу входят площадки для подвижных игр дошкольников и младших школьников и игровые площадки для школьников (волейбол, баскетбол, ручной мяч и т.д.)

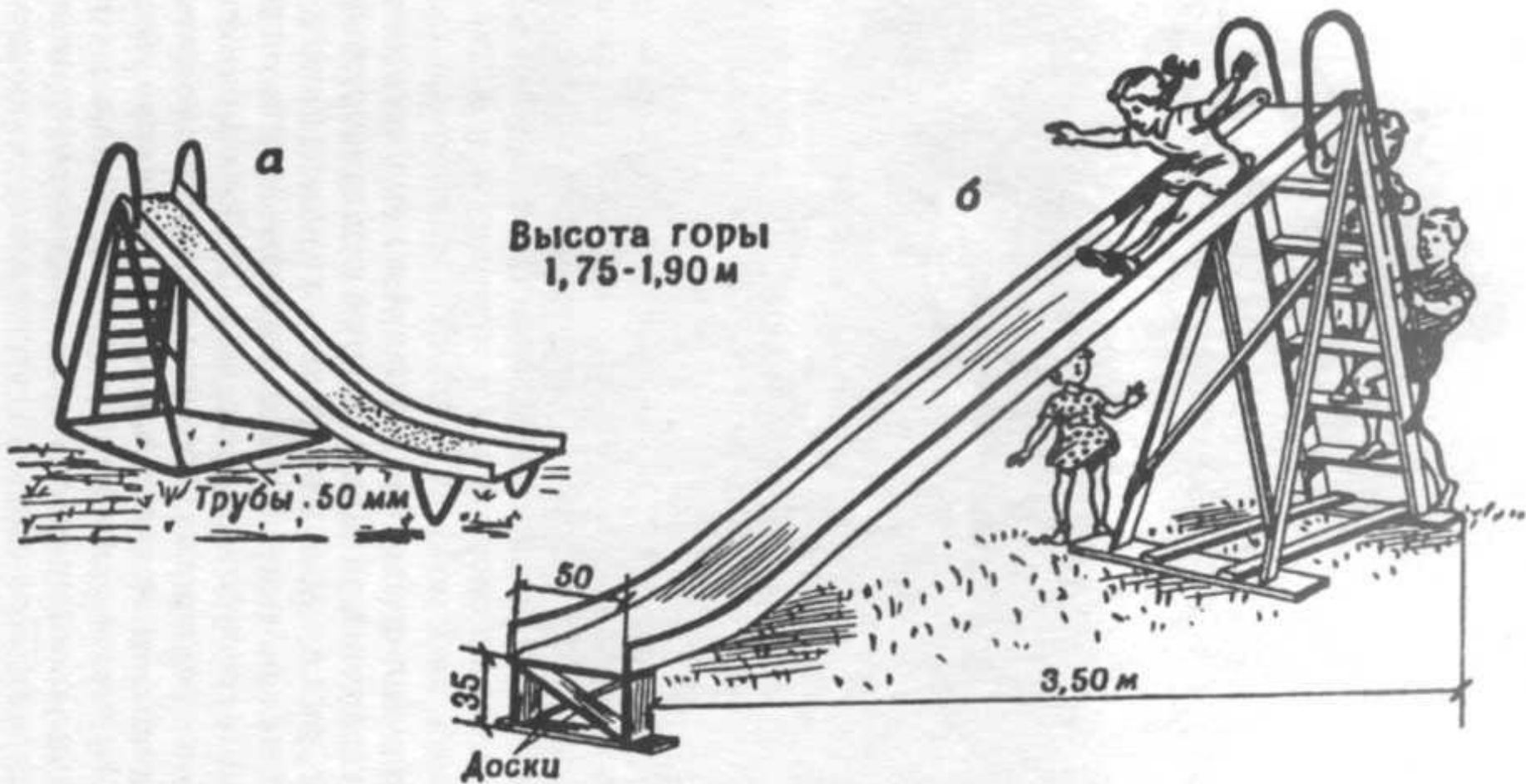

Рис. 41. Комплексная площадка — тип III



Рис. 39. Комплексная площадка — тип I

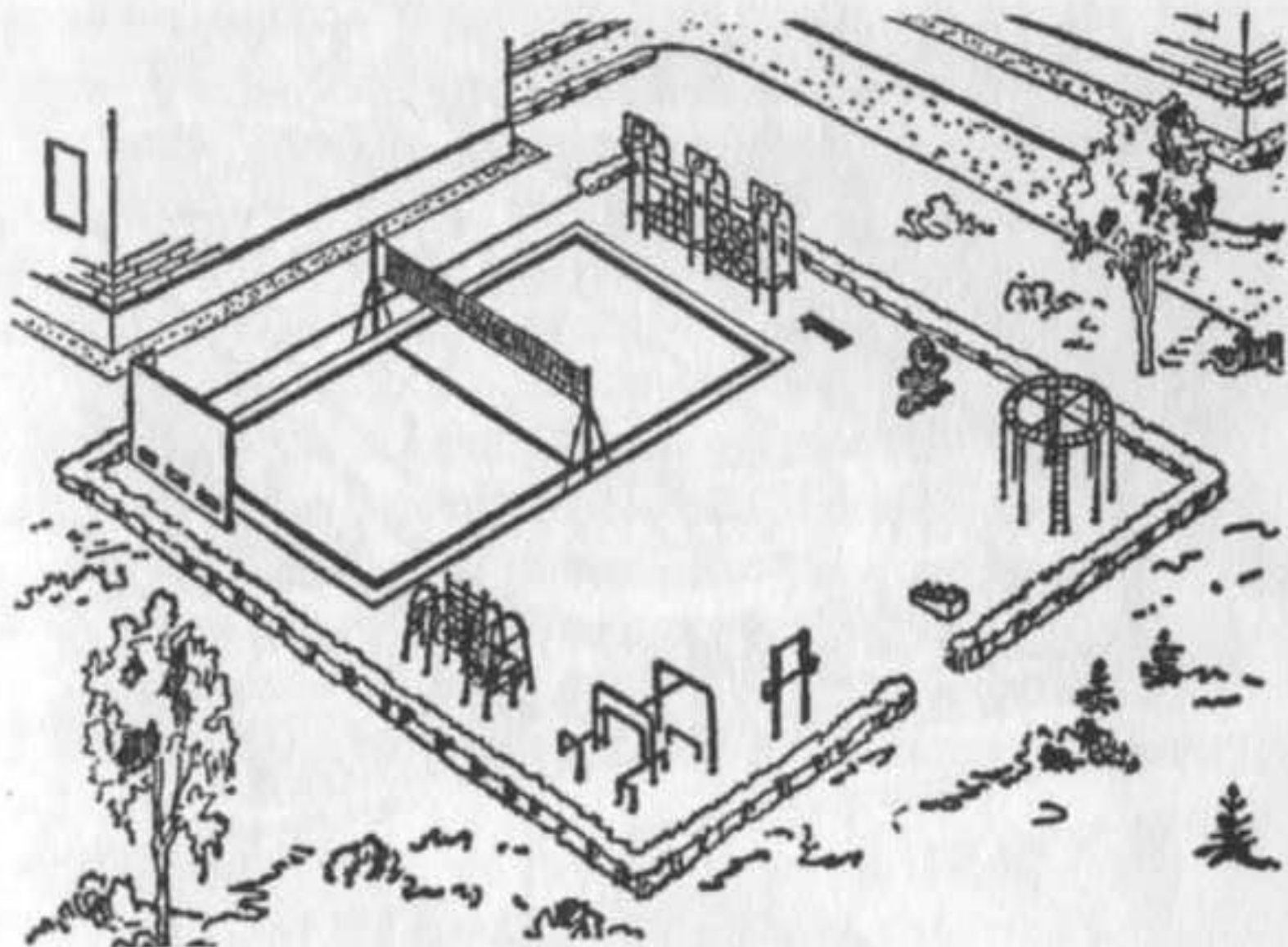

Рис. 40. Комплексная площадка — тип II

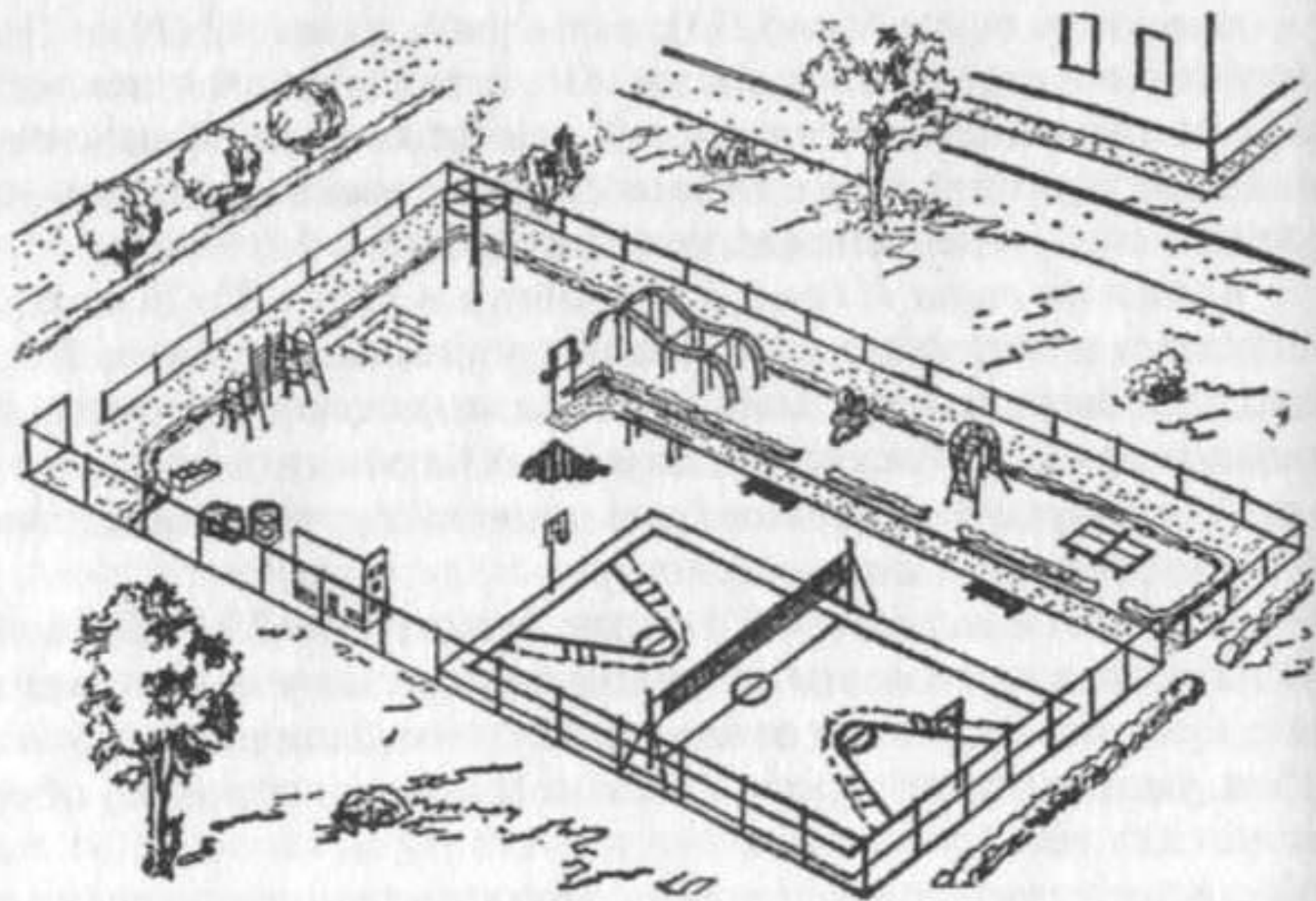

Рис. 42. Вариант большой комплексной площадки  
(площадью до 2 га). Общий вид



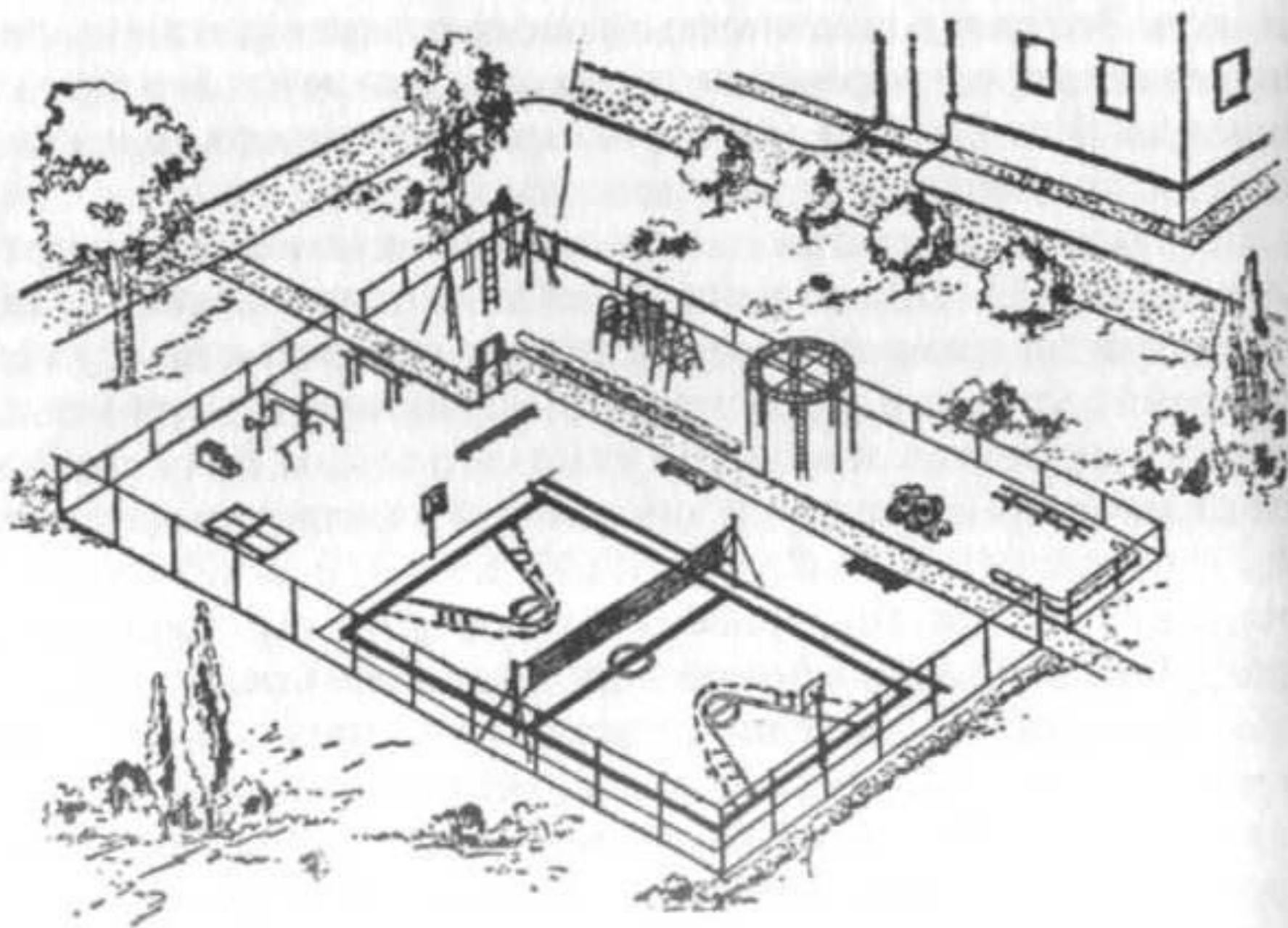

Рис. 49. Комплекс спортплощадок

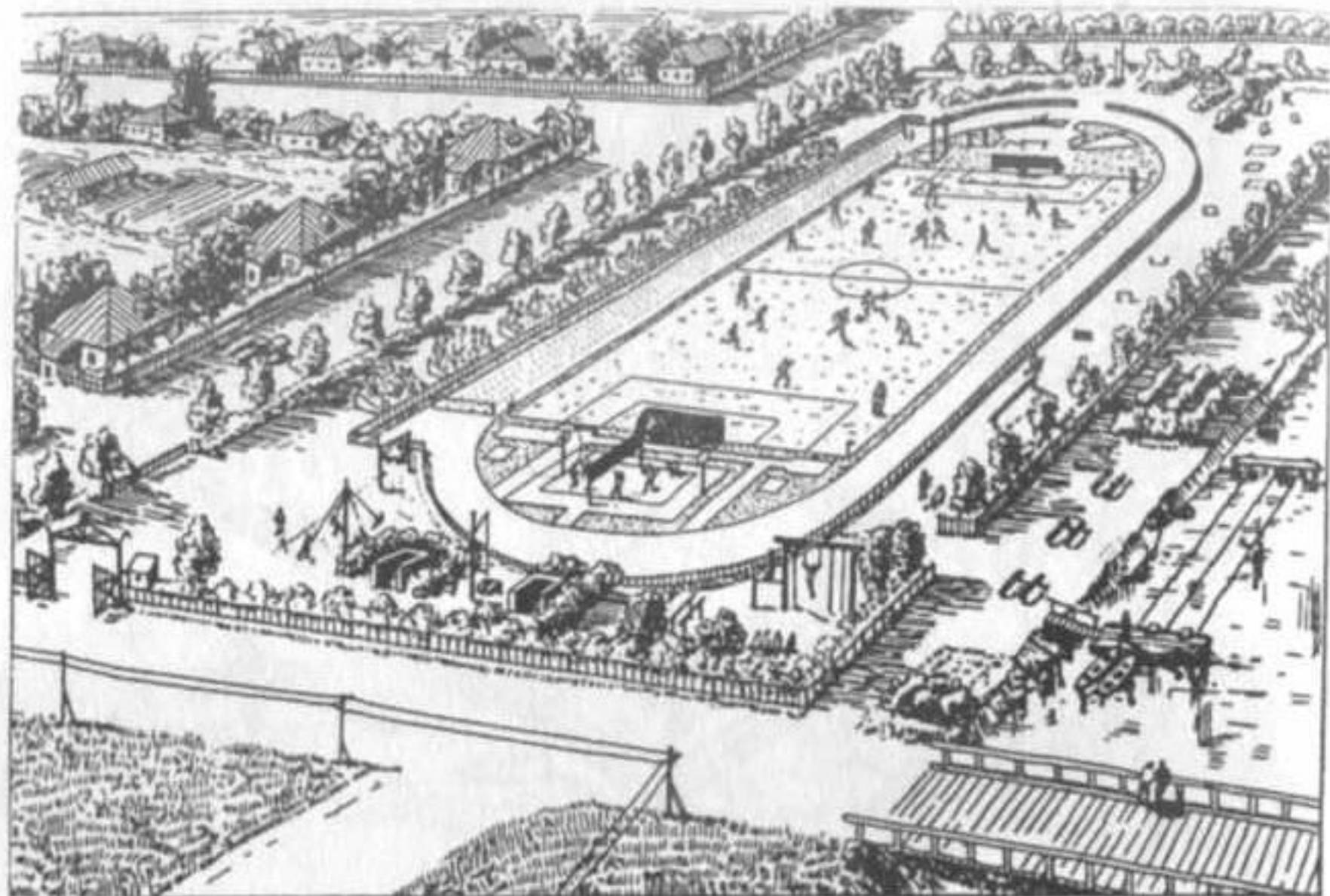
## Общие выводы

Общие размеры спортивных площадок зависят от численности занимающихся. Набор игровых устройств и сооружений зависит от интересов занимающихся, их возрастно-половых особенностей. сооружения должны соответствовать требованиям безопасности и быть доступными для ремонта.

**Спасибо за внимание!**

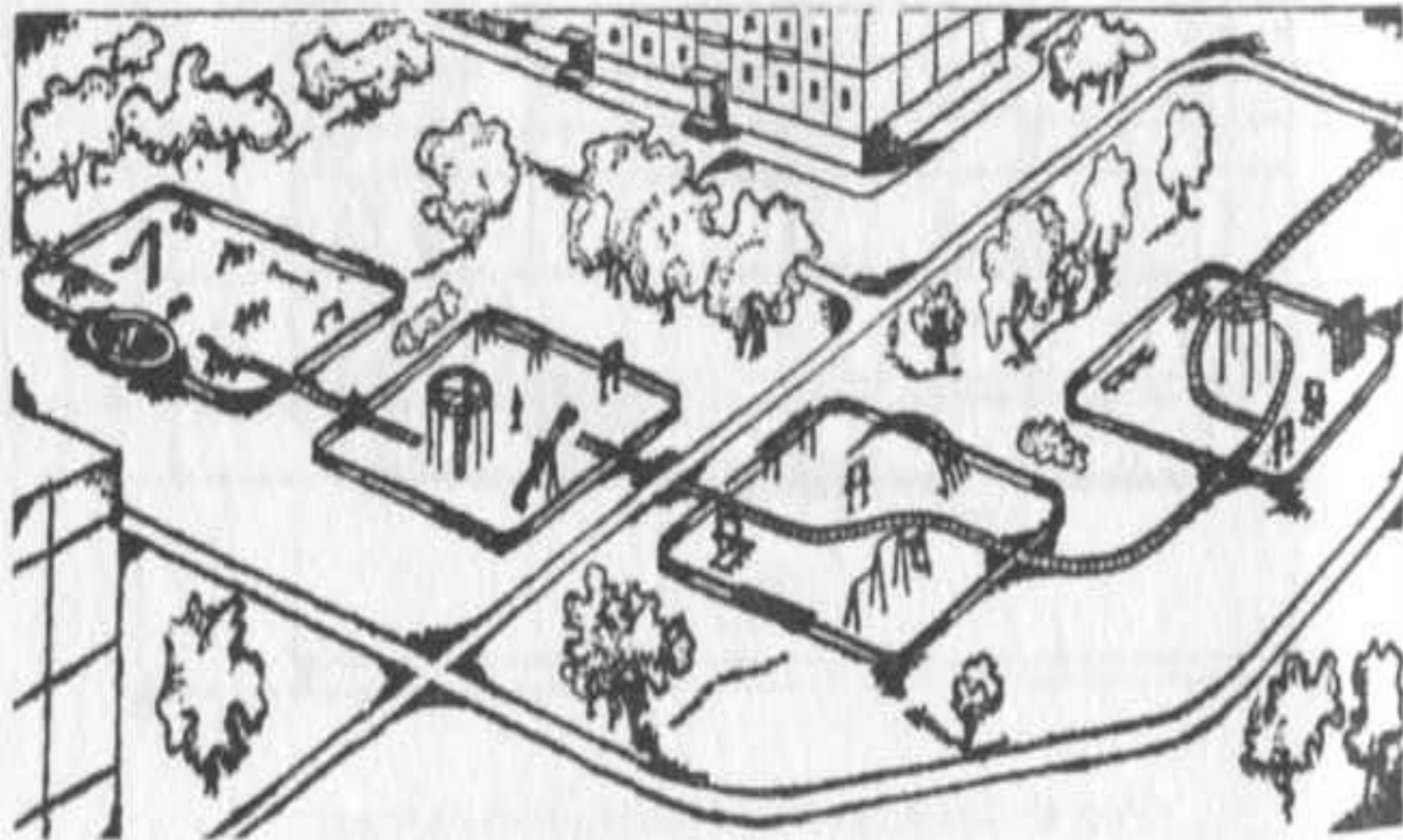