

Свойства формовочных
и стержневых смесей

Гидравлические

Механические

Технологические

Теплофизические

Влажность
Пористость*
Газопроницаемость
Газотворность*

Твердость
Прочность:
во влажном состоянии,
в упрочненном состоянии,
в нагретом состоянии*,
в прокаленном состоянии

Уплотняемость
Текучность
Прилипаемость
Гигроскопичность
Живучесть
Осыпаемость
Податливость*
Огнеупорность*
Пригораемость*
Выбиваемость
Долговечность*

Теплоемкость*
Теплопроводность*
Температуро-
проводность*
Теплоаккумулирующая
способность*

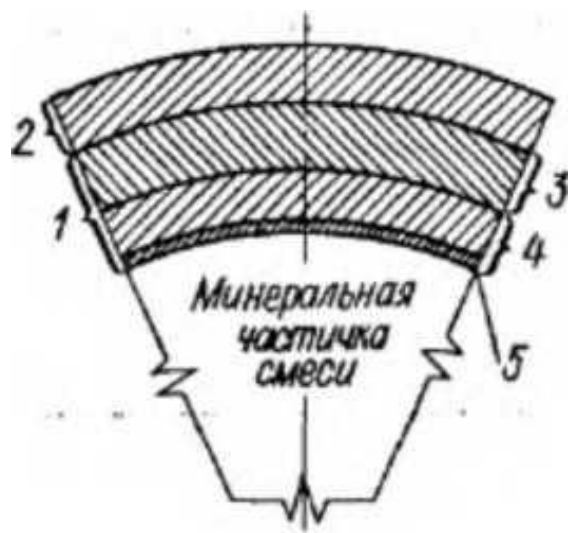

$$K = Vh/FPT$$

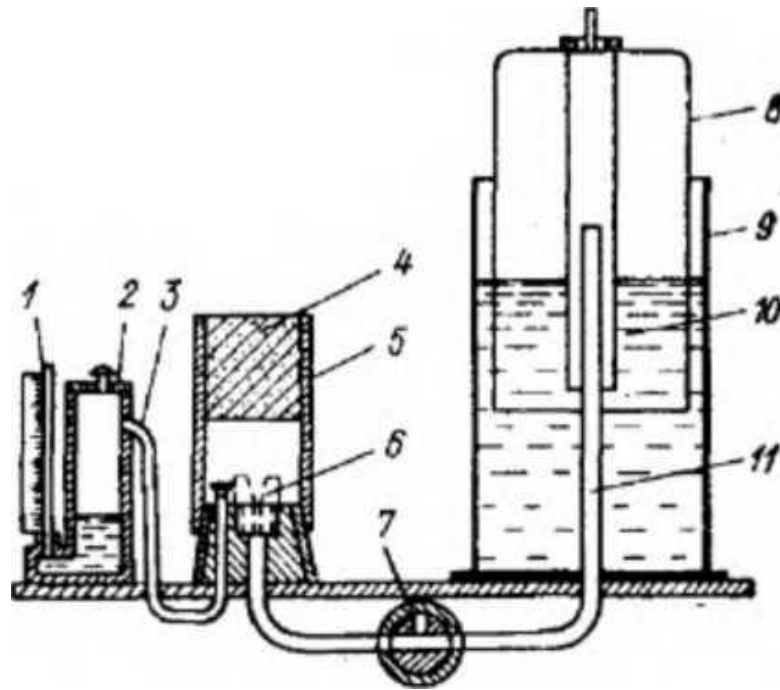

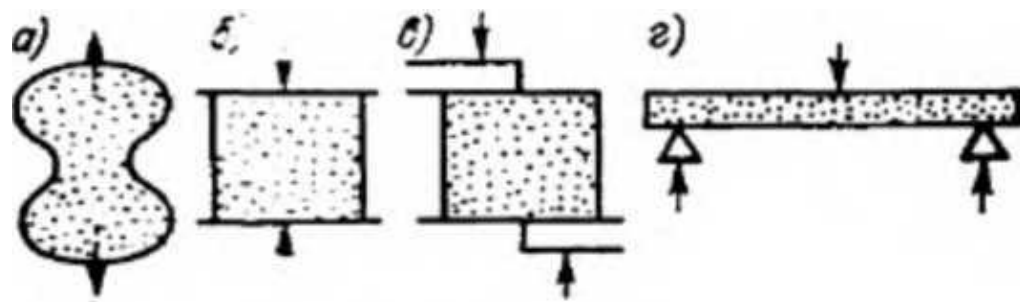
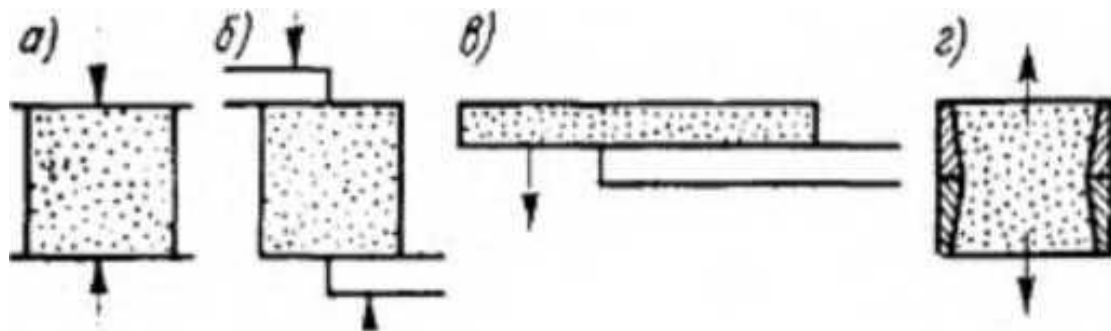

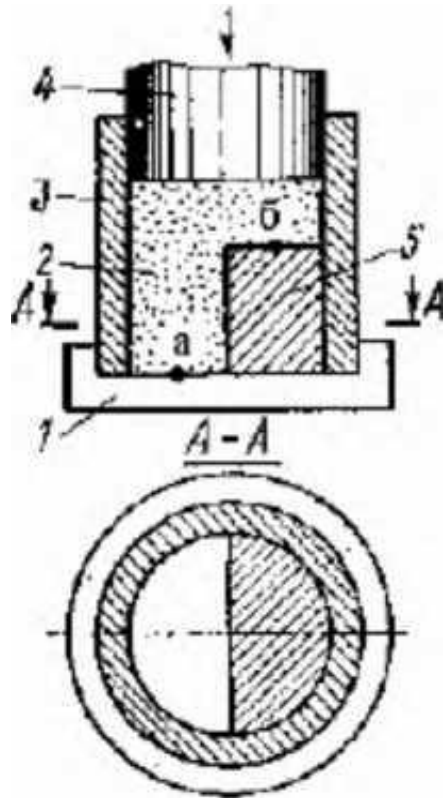

$$T = H_n / H_B * 100$$

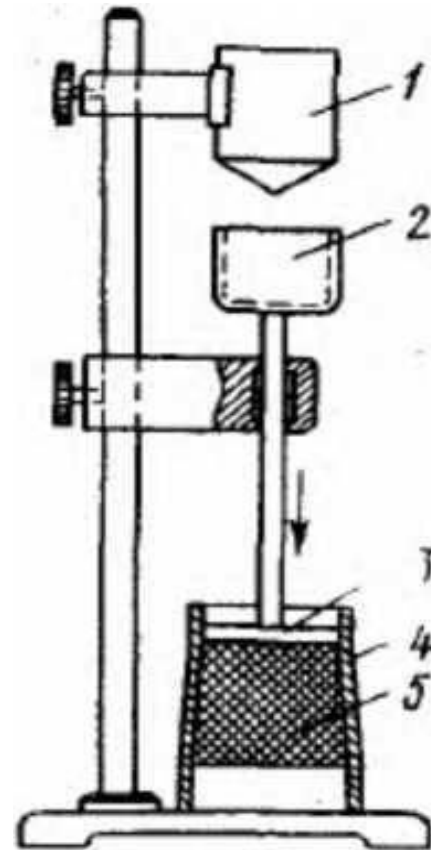

$$\Pi_P = P/S.$$

$$X = (M_1 - M_2) / M_1 * 100$$

$$O = (M_0 - M_1) / M_0 * 100$$

$$A =$$
$$n * G * h$$

$$\lambda = Q / (F \tau \Delta t / d)$$

$$a = \lambda(c * p),$$

$$b = \sqrt{\lambda c \rho}$$