

Выпускная квалификационная работа



Технология выполнения капитального ремонта кронштейнов (оголовников)

Студент

С.В. Шитиков

Руководитель

Ю.В. Останин



МЕЖРЕГИОНАЛЬНАЯ
РАСПРЕДЕЛИТЕЛЬНАЯ
СЕТЕВАЯ КОМПАНИЯ

МРСК
ВОЛГИ

Характеристика предприятия

Предприятие филиала ПАО «МРСК Волги» - «Оренбургэнерго» ЗПО - это электросетевой комплекс, в состав которого входит 7 производственных отделений.

Компания осуществляет следующие виды деятельности:

- передача и распределение электрической энергии;*
- присоединение к электрическим сетям;*
- проведение испытаний и измерений энергоустановок, а также контроль за их безопасным использованием;*
- сбор, передача и обработка технологической информации, включая данные измерений и учета;*
- оперативно-техническое управление и соблюдение режимов энергосбережения и энергопотребления;*
- проведение технического обслуживания, диагностики, ремонта электрических сетей, средств измерений и учета, оборудования релейной защиты и противоаварийной автоматики и иных средств электросетевого учета.*

Назначение конфигурация опор освещения



Металлические
опоры
освещения



Железобетонные
опоры
освещения

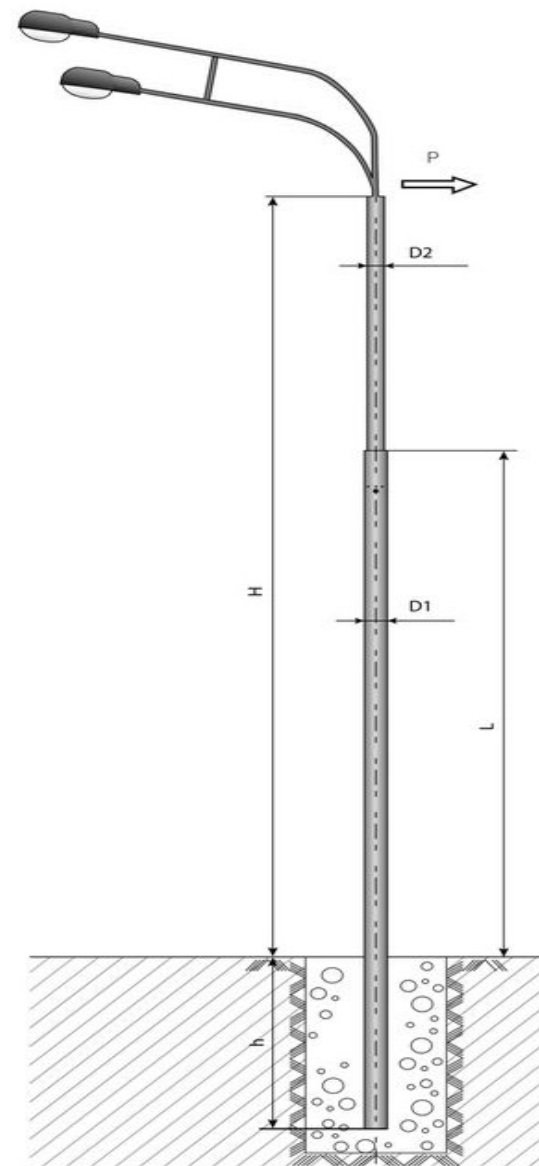

Назначение кронштейнов для опор освещения

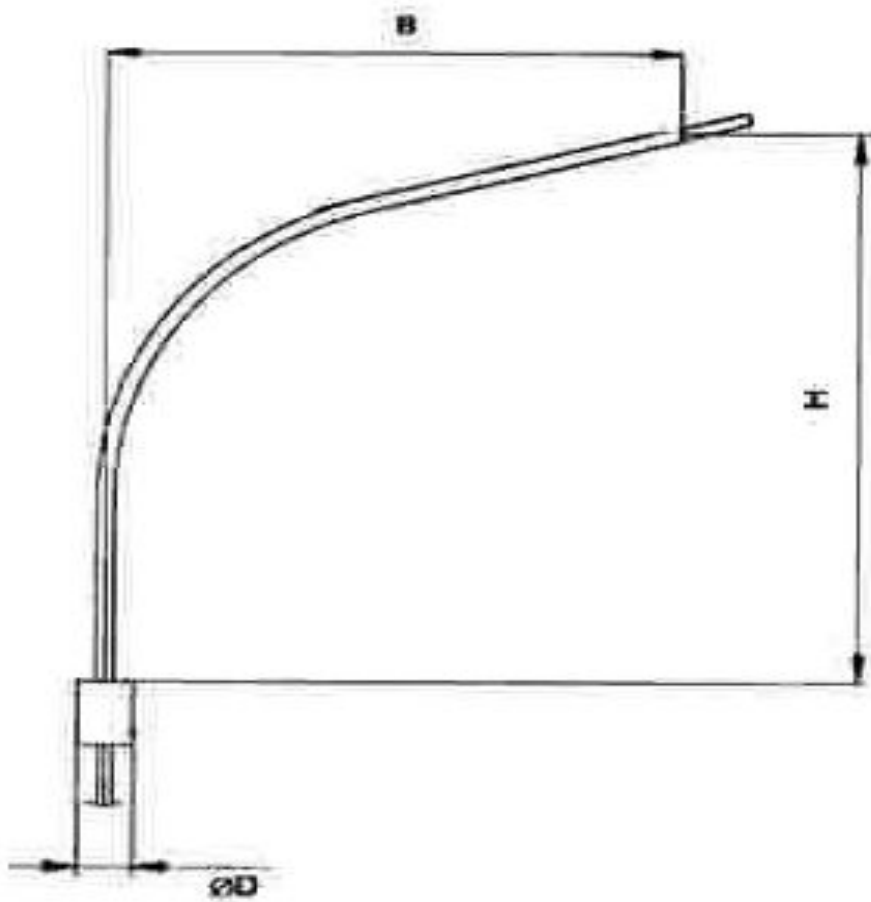

Типы кронштейнов для опор освещения



Подготовка к ремонту кронштейнов опор освещения



График выполнения капитального ремонта кронштейнов опор освещения 7



Крепление кронштейна на опору сверху

Крепление кронштейнов

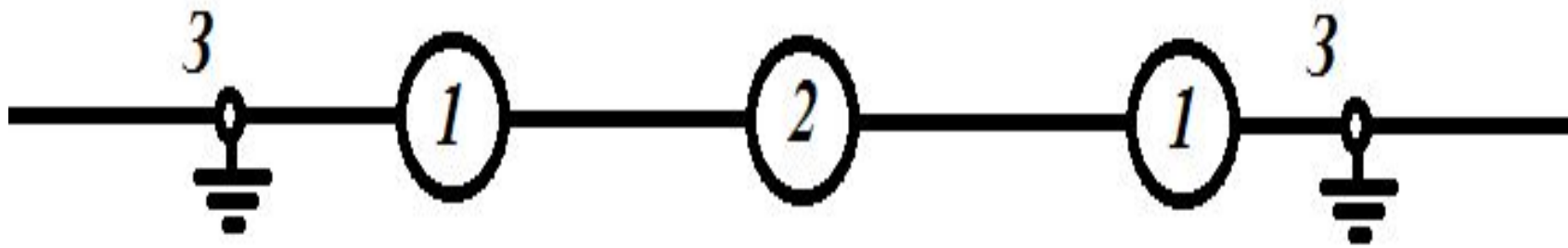
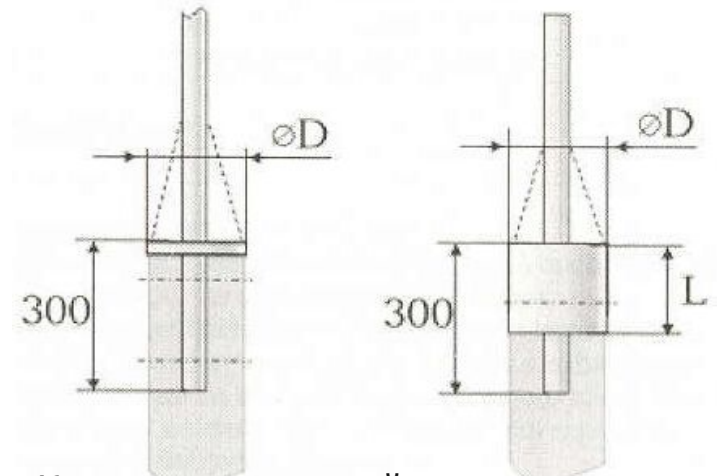
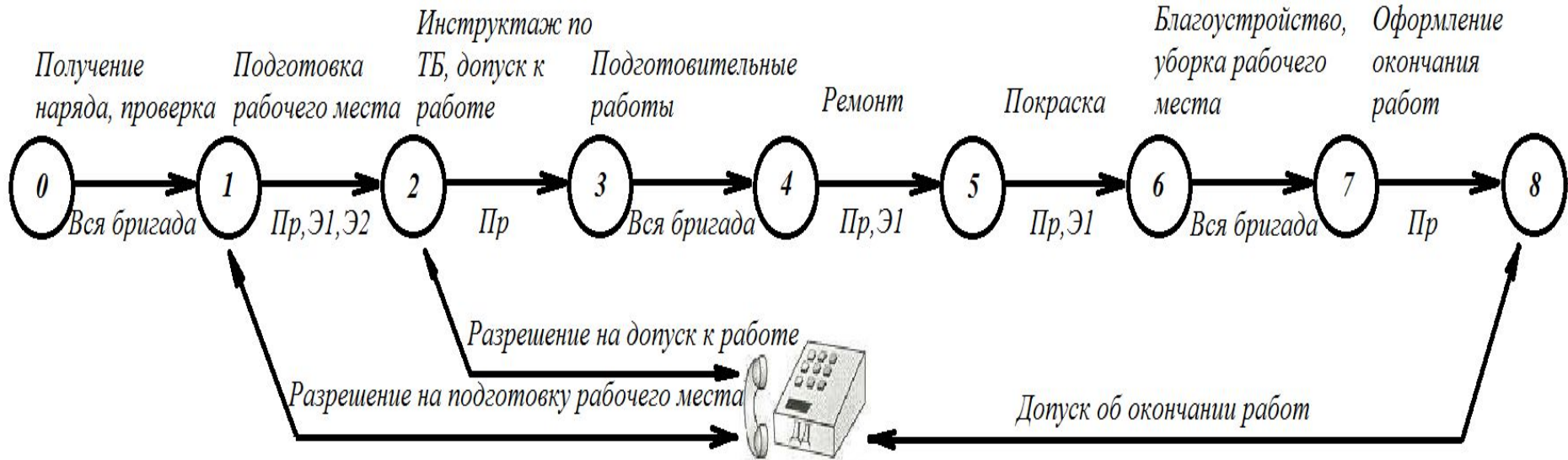

Заземление опор освещения



Светильник



Охрана труда



Правила пожарной безопасности



Охрана окружающей среды



Затраты на выполнение капитального ремонта кронштейнов (оголовников)

<i>Наименование</i>	<i>Затраты, руб</i>
<i>Годовые затраты на выполнение ремонта</i>	<i>6306,37</i>
<i>Годовые затраты на заработную плату</i>	<i>49833,95</i>
<i>Всего</i>	<i>56140,32</i>

