

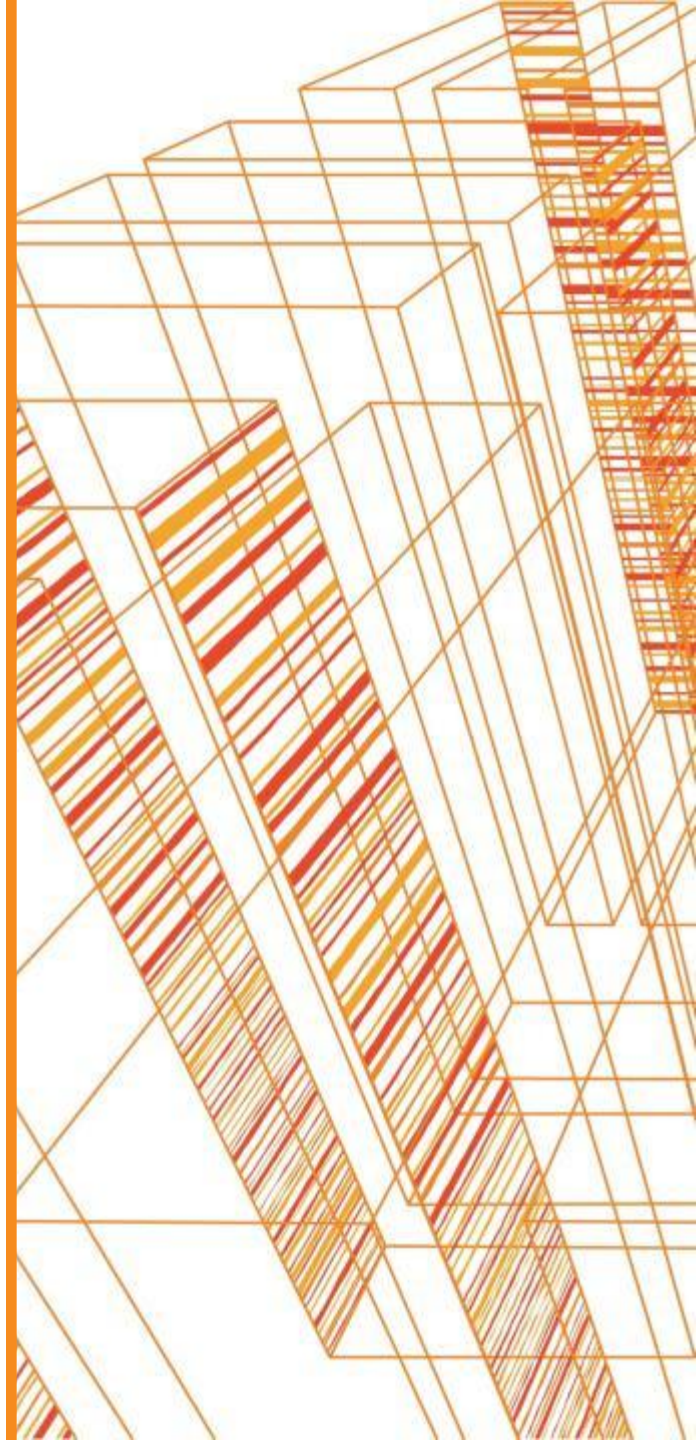

Внутреннее расследование тяжелого несчастного случая

Уровень 2 Дата происшествия – 25.12.2017

Крупносортный цех АО «ЕВРАЗ НТМК»



Тяжелый несчастный случай

25.12.2017

Описание

25.12.2017 в 06:30 обработчик поверхностных пороков металла Шманов И.И. производил работу по смазыванию направляющих рельс 2-ой секции центрального холодильника. Перемещаясь по решетчатому настилу с целью проведения смазки, встал на очередную решетку настила, решетка скантовалась под его весом, и Шманов упал под стеллаж холодильника с отм.+0,8м на отм.-2,4м. В сопровождении мастера в 06:55 обратился в здравпункт с жалобой на боли в спине. Исходя из опроса пострадавшего, Шманов значение последствиям падения не придал, и в здравпункте истинную причину появления боли не назвал. Медперсоналом поставлен обезболивающий укол, был признан трудоспособным.

По прибытию домой боль в спине усилилась, и Шманов обратился в травмпункт. В 14:00 Шманов позвонил мастеру и сообщил, что он находится в травматологическом отделении, и ему оформлен больничный лист по производственной травме спины.

По медицинскому заключению, выданному 28.12.2017 травматологическим отделением ГБ №4, диагноз – закрытый оскольчатый перелом тела 3-го позвонка поясничного отдела, травма отнесена к категории тяжелых.

Причины

- Конструктивные недостатки оборудования



Направляющие
рельсы
секции
холодильника

Решетчатый
настил

Скантовавшийся решетчатый
настил

Корректирующие действия

- Провести проверки состояния настилов на холодильниках КСЦ, РБЦ, ЦПШБ
- Разработать техническую документацию на изготовление и монтаж на горячей стороне центрального холодильника съемной дополнительной опоры решетчатого настила между направляющими рельсами в виде опорного швеллера
- Произвести монтаж дополнительных опор решетчатых настилов
- Разработать КПВО на демонтаж и монтаж решетчатых настилов и дополнительных опор при проведении ремонтов и технического обслуживания оборудования и механизмов центрального холодильника

1. Состав комиссии

Дата начала расследования: 27.12.2017

Дата окончания расследования:

Участники
инспекционной группы

Руководитель службы ОТ
Мельник Александр Викторович



Вице-президент - Руководитель
Дивизиона Урал
Андриасов Максим Григорьевич



Главный прокатчик
Бородин
Вячеслав
Владимирович



Зам. начальника КСЦ
по производству
Гильманов
Рамиль Маратович



Вед. специалист по ОТ
службы ОТ
Кацабова
Ольга Александровна



И.о. специалиста по
ОТ КСЦ
Кульчицкая
Любовь Николаевна



Директор по ОТ, ПБ и ООС
Дивизиона Урал
Савчук Сергей Болеславович



2. Краткое описание обстоятельств

происшествия

25.12.2017 в 06:30 обработчик поверхностных пороков металла Шманов И.И. производил работу по смазыванию направляющих рельс 2-ой секции центрального холодильника. Перемещаясь по решетчатому настилу с целью проведения смазки, встал на очередную решетку настила, решетка скантовалась под его весом, и Шманов упал под стеллаж холодильника с отм.+0,8м на отм.-2,4м. В сопровождении мастера в 06:55 обратился в здравпункт с жалобой на боли в спине. Исходя из опроса пострадавшего, Шманов значение последствиям падения не придавал, и в здравпункте истинную причину появления боли не назвал. Медперсоналом поставлен обезболивающий укол, был признан трудоспособным.

По прибытию домой боль в спине усилилась, и Шманов обратился в травмпункт. В 14:00 Шманов позвонил мастеру и сообщил, что он находится в травматологическом отделении, и ему оформлен больничный лист по производственной травме спины.

По медицинскому заключению, выданному 28.12.2017 травматологическим отделением ГБ №4, диагноз – закрытый оскольчатый перелом тела 3-го позвонка поясничного отдела, травма отнесена к категории тяжелых.

3. Фотографии места происшествия

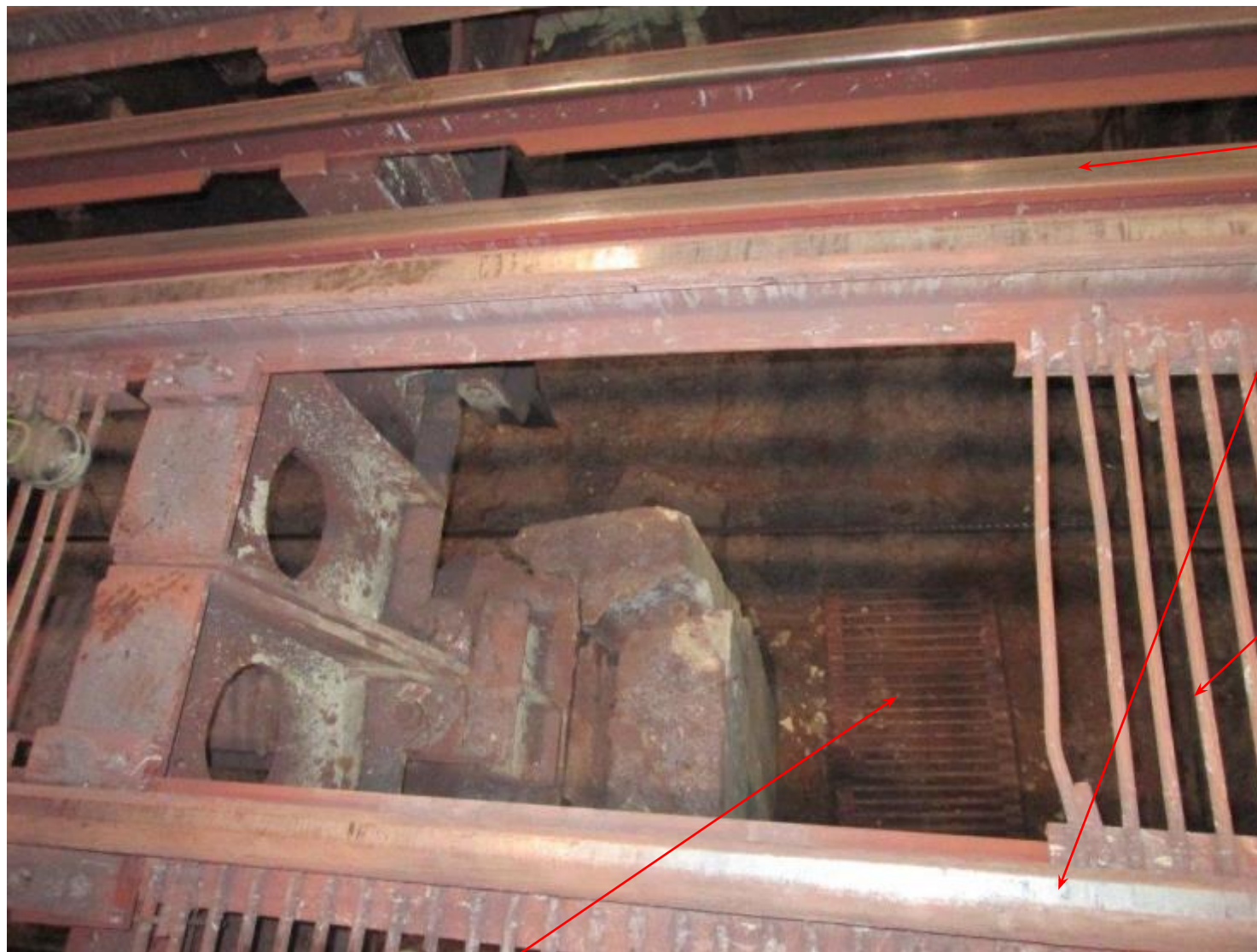

Направляющие
рельсы секции
холодильника

Решетчатый
настил

Скантовавшийся решетчатый настил

4. Схема места происшествия

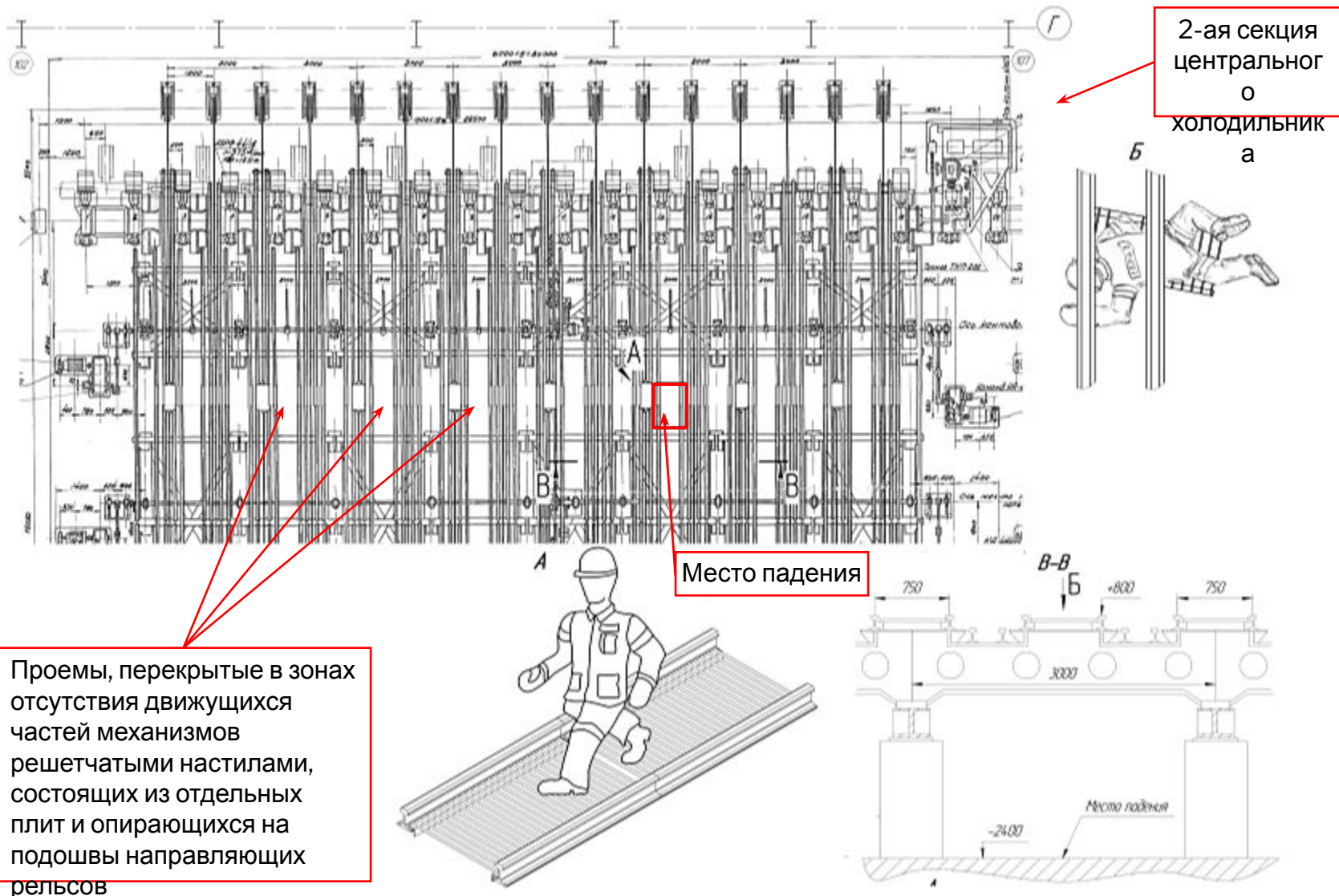

4. Справочно

Тепловое воздействие на деформацию рельса Р50 рельсового настила ЦХ КСЦ

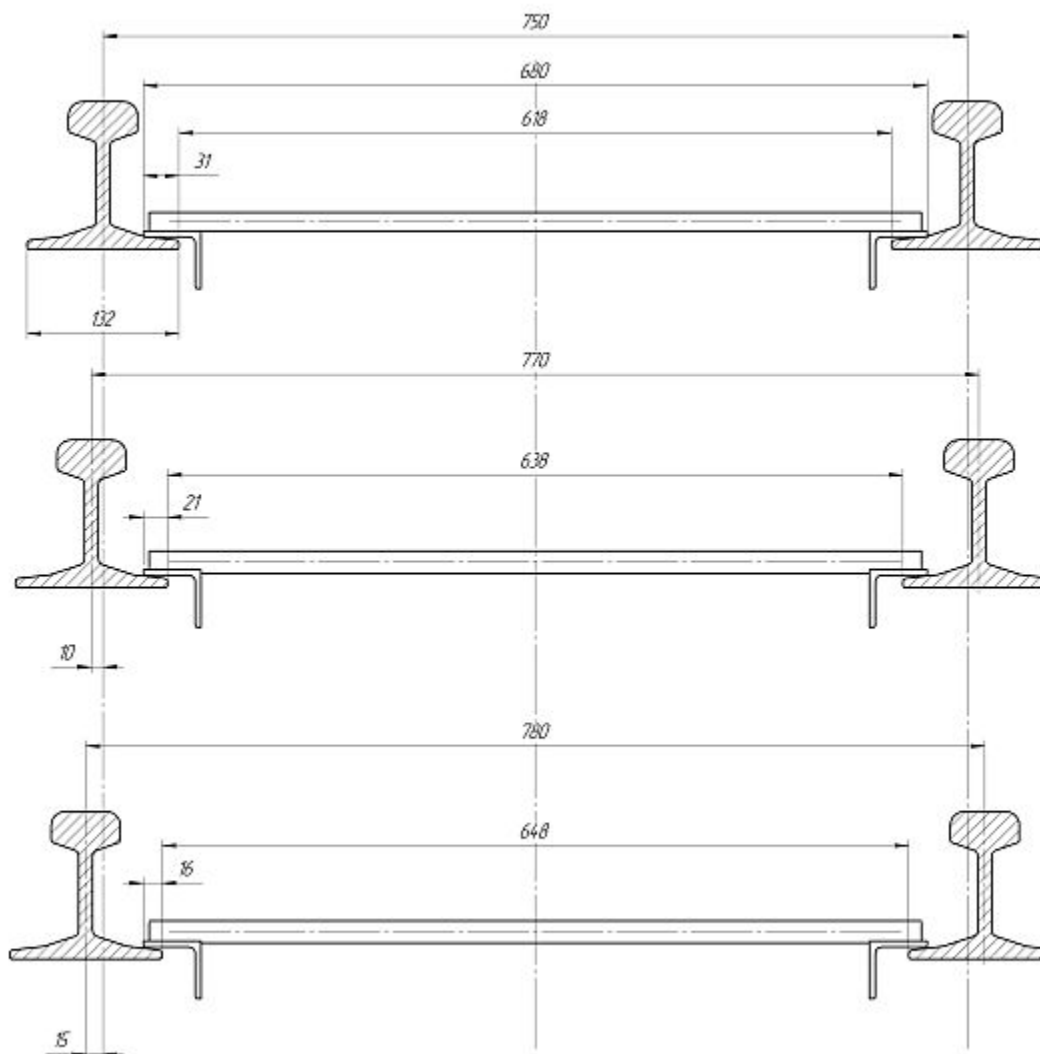

*Проектное положение
решетки плитного настила*

*Положение решетки плитного
настила при прокатке
круга $\phi 120$ и уголка 200*

Температура ($^{\circ}\text{C}$)

*прокат (круг $\phi 120$): 763
рельс Р50 305*

*прокат (уголок 200): 619
рельс Р50 216*

*Положение решетки плитного
настила при прокатке квадрата 110*

Температура ($^{\circ}\text{C}$)

*прокат : 800
рельс Р50 231*

5. Сведения о пострадавшем (тяжелый несчастный случай)

Фамилия, имя, отчество	<i>Шманов Игорь Иванович</i>
Дата рождения/возраст	<i>22.03.1978 / 39 лет</i>
Должность/профессия/место работы/ семейное положение	<i>Обработчик поверхностных пороков металла 4 разряда / Крупносортный цех / женат, иждивенцев нет</i>
Стаж работы, по профессии при которой произошел несчастный случай / общий стаж работы на предприятии	<i>16 лет / 16 лет</i>
Сведения о проведении вводного инструктажа	<i>06.07.2000</i>
Сведения о проведении инструктажа на рабочем месте	<i>с 17.11.2017 по 13.12.2017</i>
Сведения о прохождении обучения по охране труда	<i>12.07.2017</i>
Проверка знаний по профессии или виду работы	<i>12.07.2017</i>

6.1 Временная шкала опасной ситуации

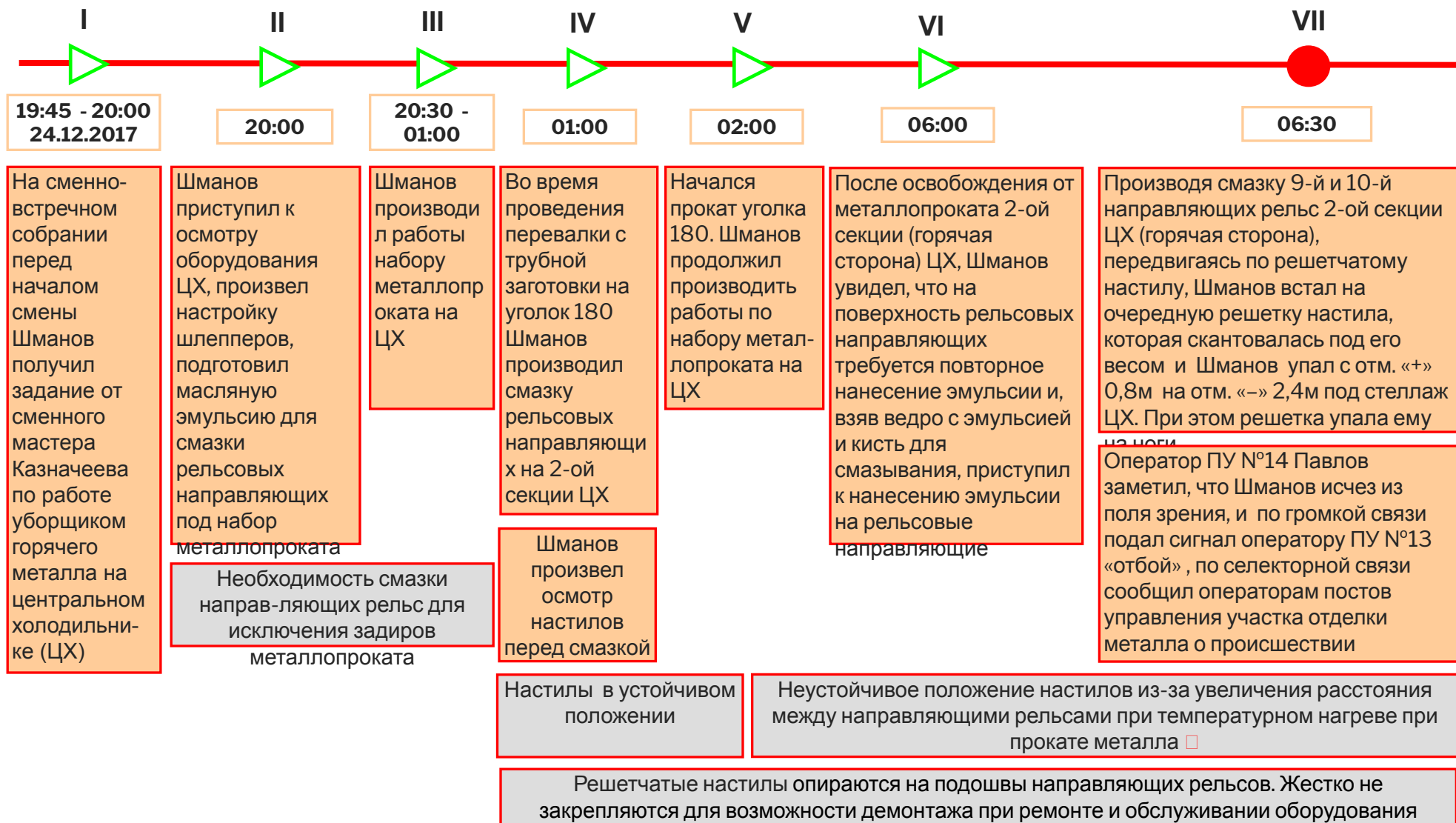

6.2 Временная шкала опасной ситуации

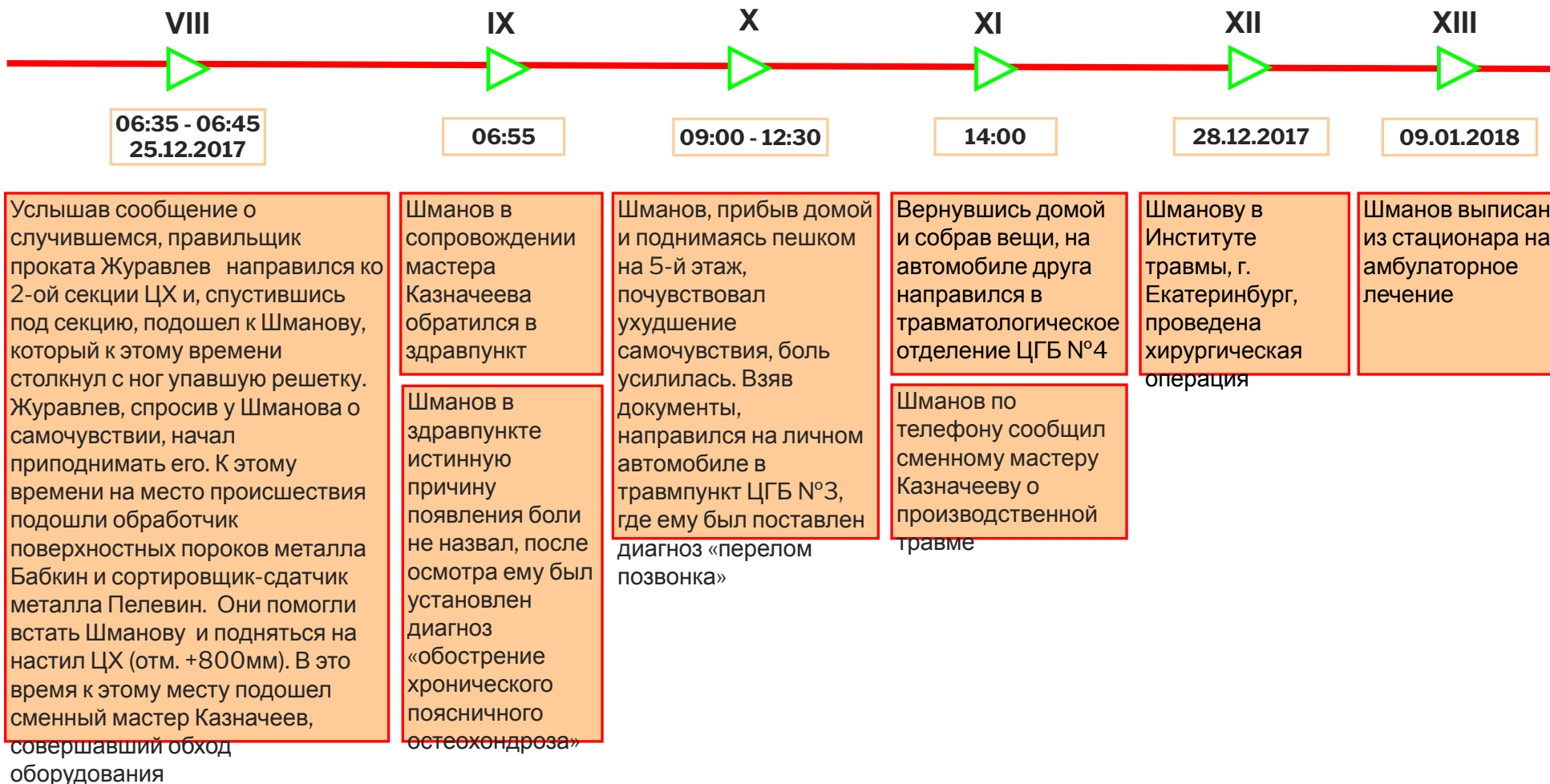

7. Анализ критических факторов

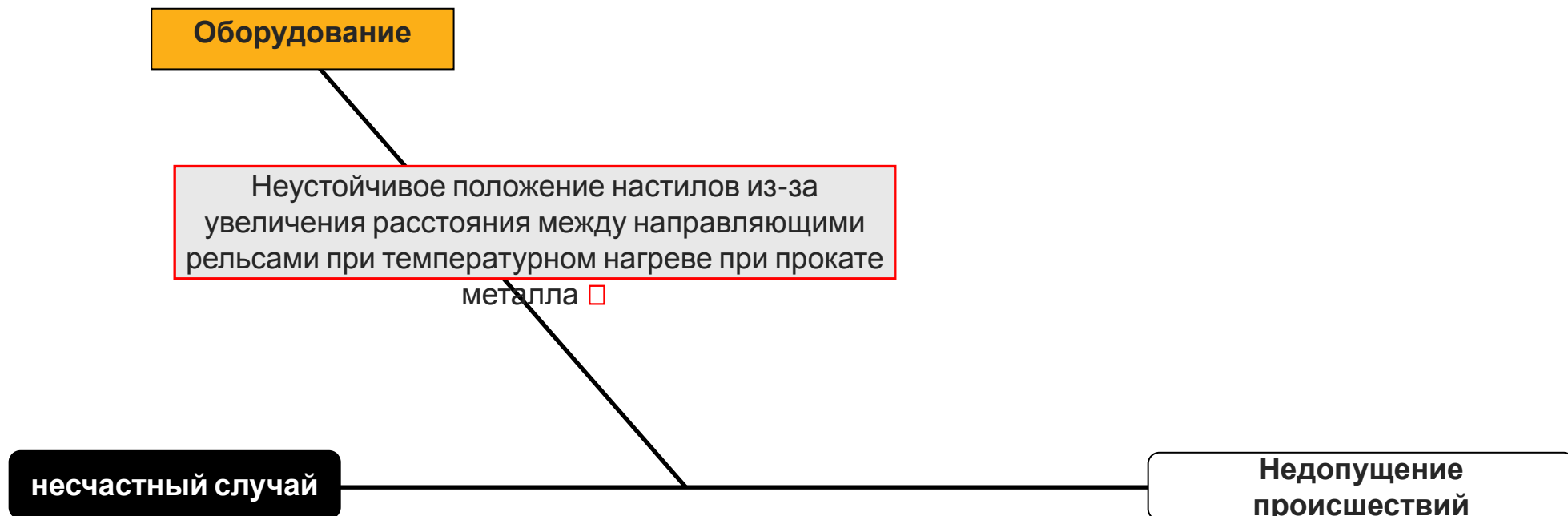

8. Установление и анализ причин

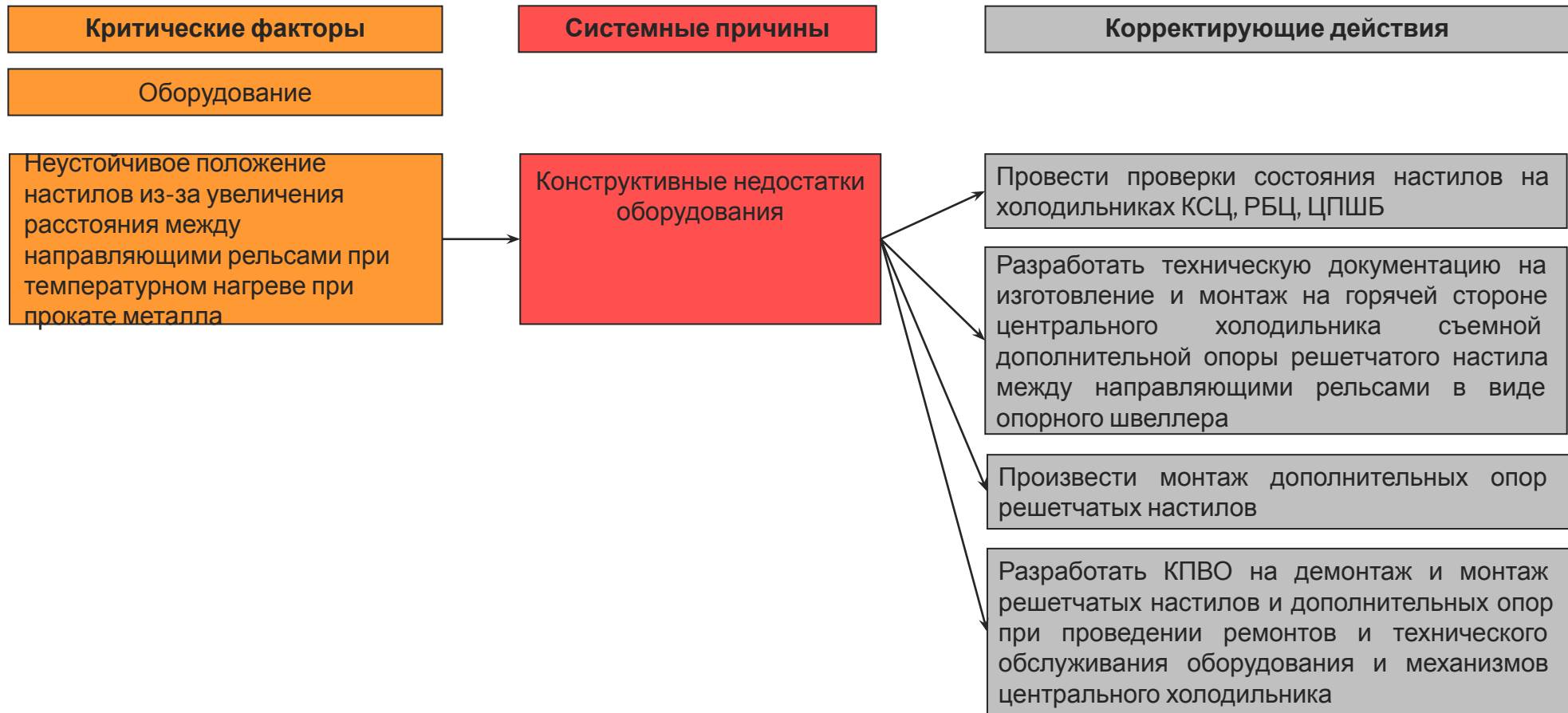

9. Корректирующие действия

№ п/п	Идеи решений (мероприятий)	Ожидаемый эффект	Легкость	Влияние	Затраты
1.	Провести проверки состояния настилов на холодильниках КСЦ, РБЦ, ЦПШБ	Обеспечение безопасного выполнения работ	Л	В	Д
2.	Разработать техническую документацию на изготовление и монтаж на горячей стороне центрального холодильника съемной дополнительной опоры решетчатого настила между направляющими рельсами в виде опорного швеллера	Обеспечение безопасного выполнения работ	Л	В	Д
3.	Произвести монтаж дополнительных опор решетчатых настилов	Обеспечение безопасного выполнения работ	Л	В	Д
4.	Разработать КПВО на демонтаж и монтаж решетчатых настилов и дополнительных опор при проведении ремонтов и технического обслуживания оборудования и механизмов центрального холодильника	Обеспечение безопасного выполнения работ	Л	В	Д
5.	Карты техобслуживания центральных холодильников прокатных цехов дополнить требованием регулярного контроля наличия плит решетчатых настилов и отсутствия их деформаций	Обеспечение безопасного выполнения работ	Л	В	Д

Знаки **Л; В; Д** Легко/Высокое/Дешево **С** Среднее **Т; Н; Д** Трудно/Низкое/Дорого

10. Программа корректирующих действий (90 дней)

№ п/п	Перечень мероприятий	Кто	Срок	Статус
1.	Провести проверки состояния настилов на холодильниках КСЦ, РБЦ, ЦПШБ	Руководитель службы ОТ, начальники КСЦ, РБЦ, ЦПШБ	26.12.2017	
2.	Разработать техническую документацию на изготовление и монтаж на горячей стороне центрального холодильника съемной дополнительной опоры решетчатого настила между направляющими рельсами в виде опорного швеллера	Начальник КСЦ	02.02.2018	
3.	Произвести монтаж дополнительных опор решетчатых настилов	Начальник КСЦ	31.03.2018	
4.	Разработать КПВО на демонтаж и монтаж решетчатых настилов и дополнительных опор при проведении ремонтов и технического обслуживания оборудования и механизмов центрального холодильника	Начальник КСЦ	15.03.2018	
5.	Карты техобслуживания центральных холодильников прокатных цехов дополнить требованием регулярного контроля наличия плит решетчатых настилов и отсутствия их деформаций	Начальники КСЦ, РБЦ, ЦПШБ	31.03.2018	





СПАСИБО