



# Площади фигур



# Виды четырехугольников

1)



4)

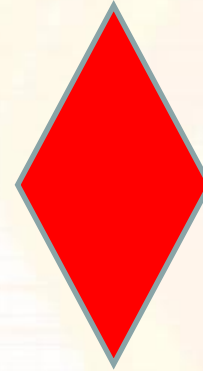

2)

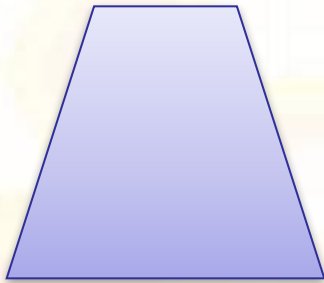

5)



3)



# Соотнеси название фигур и формулы площадей

1. Ромб
2. Прямоугольный треугольник
3. Трапеция
4. Квадрат
5. Прямоугольник
6. Треугольник
7. Параллелограмм

а)  $S = a \cdot b$

б)  $S = \frac{1}{2}ah$

в)  $S = a \cdot h$

г)  $S = a^2$

д)  $S = \frac{d_1 \cdot d_2}{2}$

е)  $S = \frac{a \cdot b}{2}$

ж)  $S = \frac{a + b}{2} \cdot h$



# Проверяем!

	а	б	в	г	д	е	ж
1					■		
2						■	
3							■
4				■			
5	■						
6		■					
7			■				



# Найди площади фигур

1

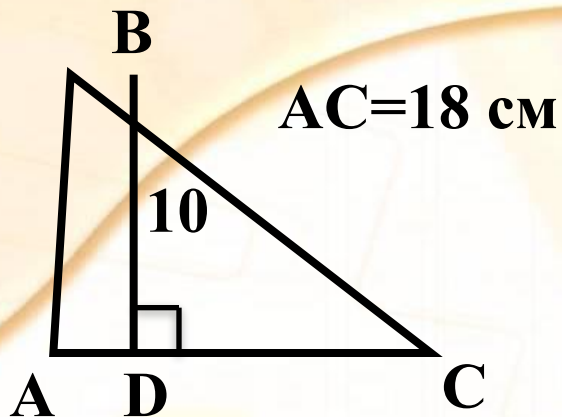

$90\text{ cm}^2$

3

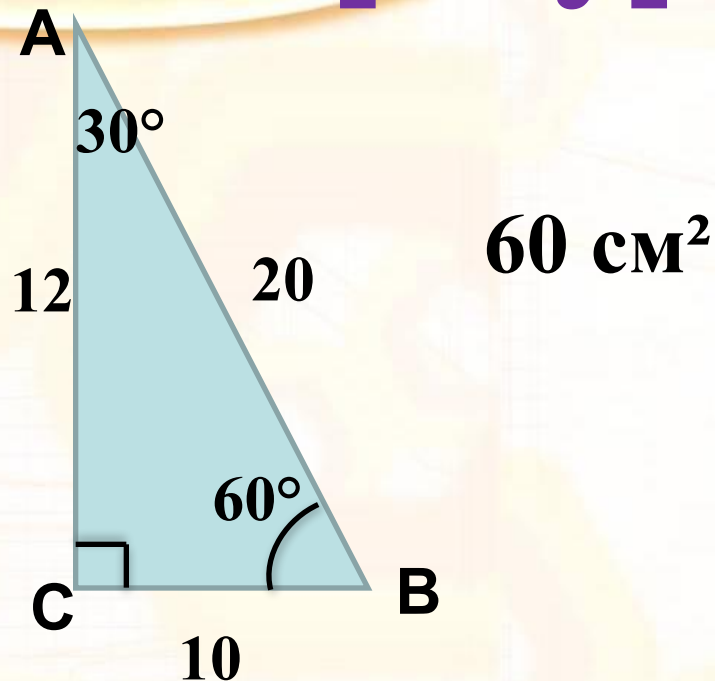

2

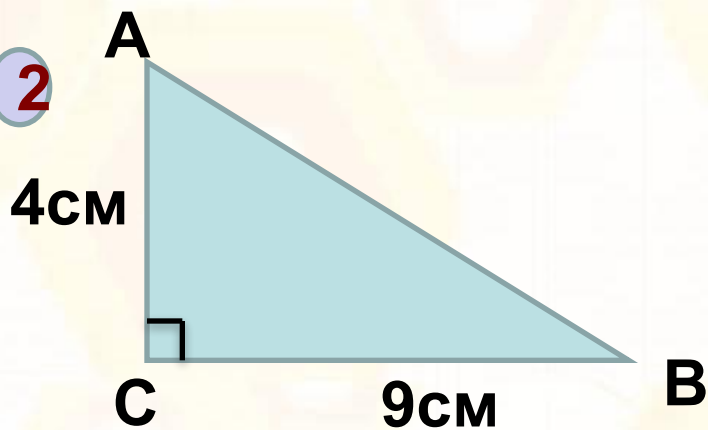

$18\text{ cm}^2$

4

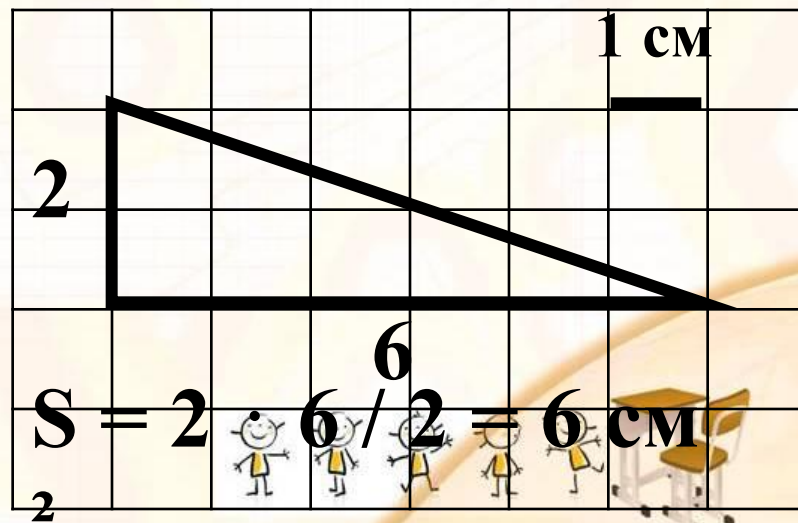



# Найди площади фигур

5

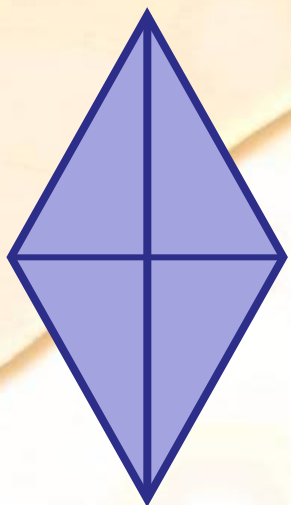

$$d_1 = 9; d_2 = 6$$

$$S = 27$$

6

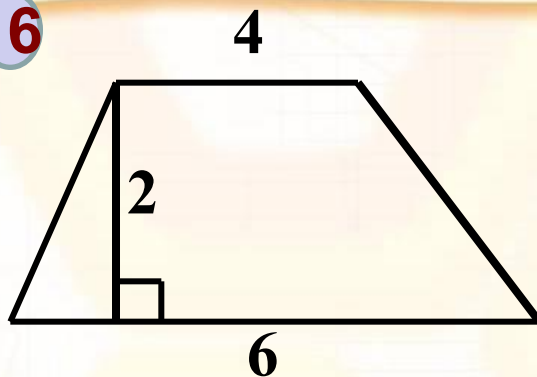

$$S = 10$$

7

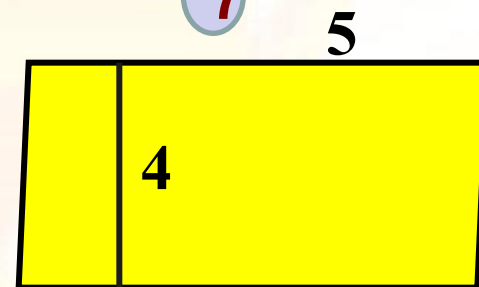

$$S = 20$$



# Работа в парах

## Измеряем и вычисляем!







<http://aida.ucoz.it>



**«Всякая хорошо решённая  
математическая задача  
доставляет умственное  
наслаждение»**

Г. Гессе





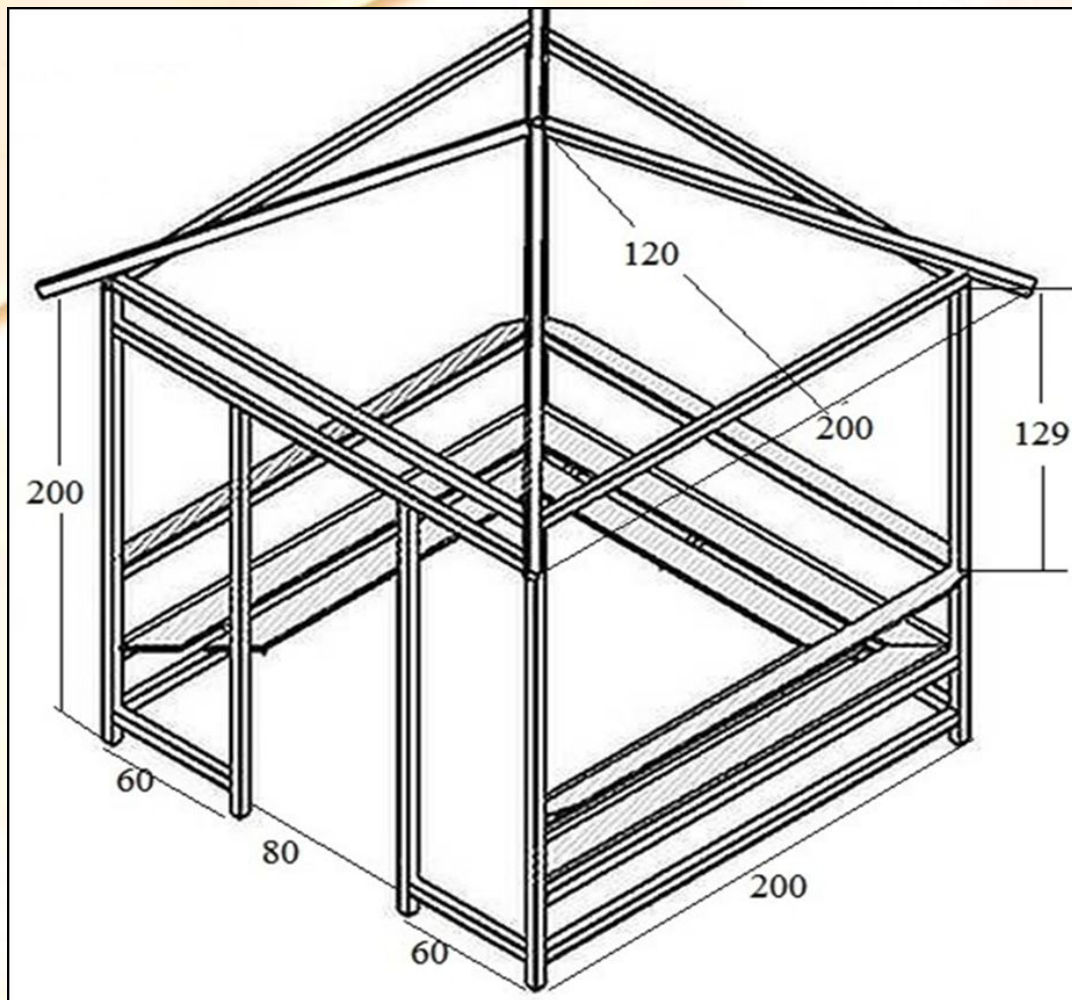

**Сколько  
потребуется  
пачек  
черепицы для  
крыши  
беседки, если  
в 1 пачке –  
3 м<sup>2</sup>?**







# Результат моей работы

- 26-28 баллов – «5»
- 21-25 баллов – «4»
- 14-20 баллов – «3»



# Момент творчества

- Урок понравился и было интересно- 
- Урок заставил задуматься – 
- Изменился мой взгляд на геометрию 
- Урок оставил меня равнодушным - 



**Спасибо  
за урок!**

