



Лекции

# Микроконтроллеры

Что такое микроконтроллер

2016

# Области применения

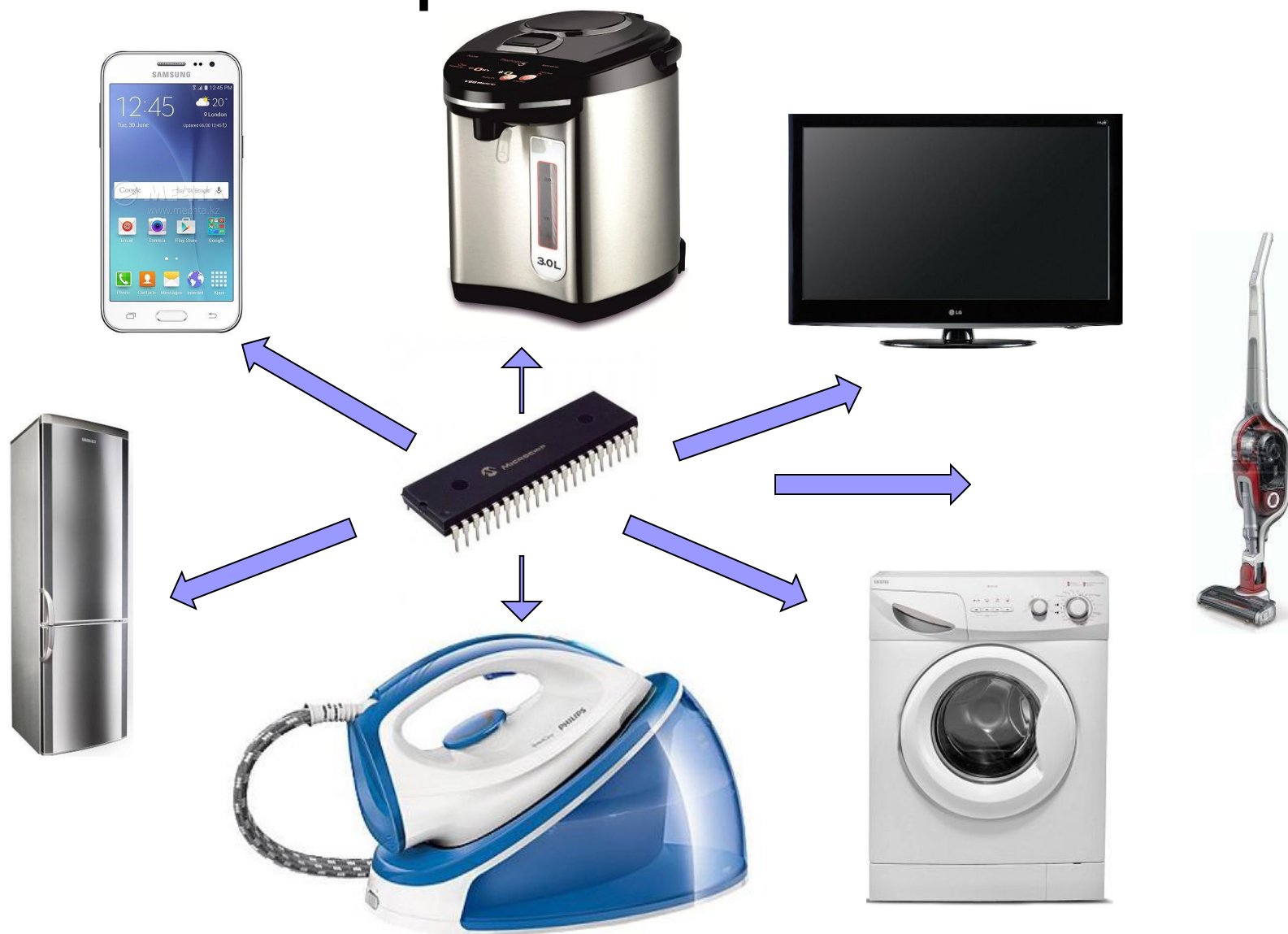

# Что такое микроконтроллер

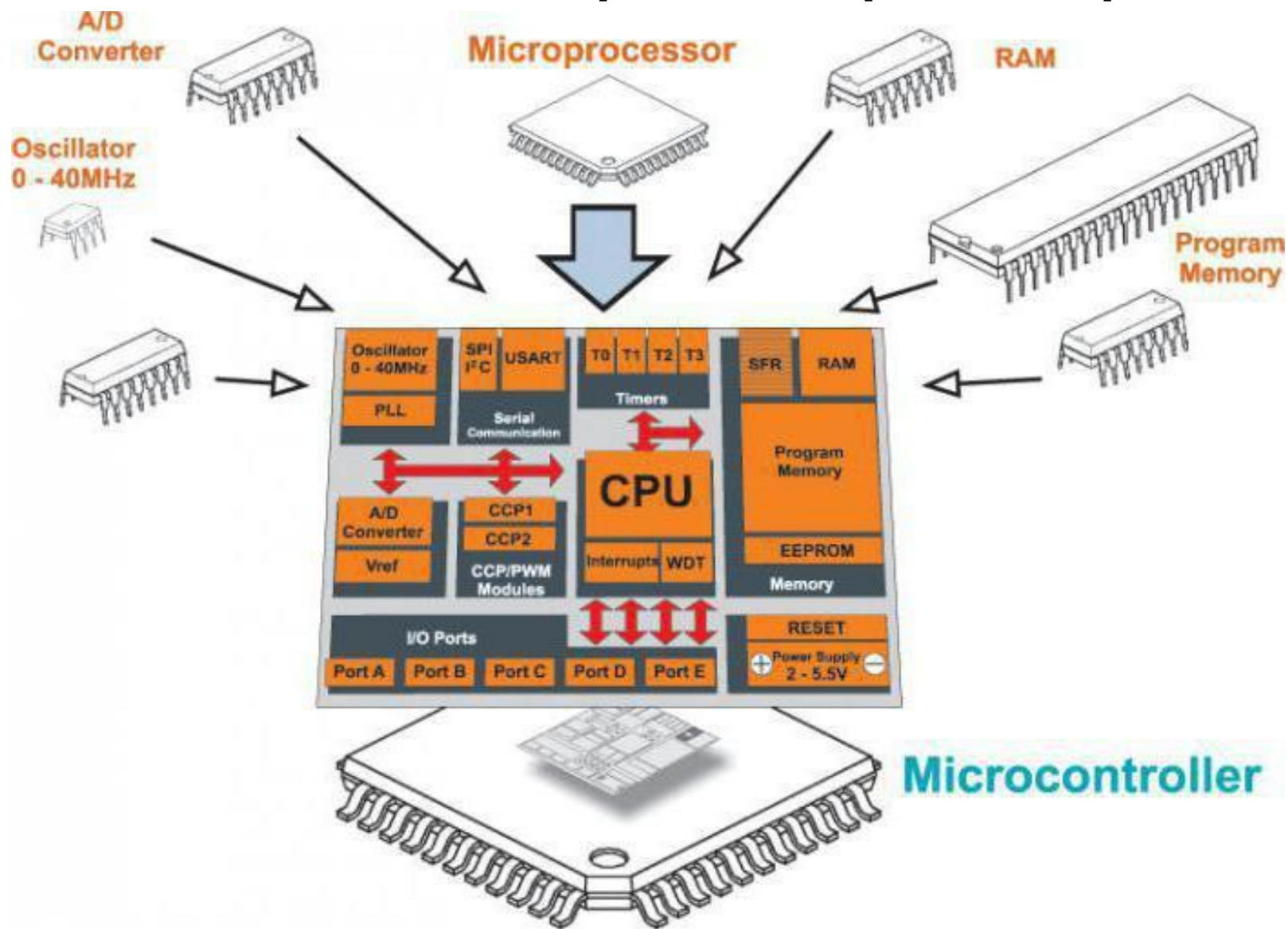

# Состав микроконтроллера PIC16

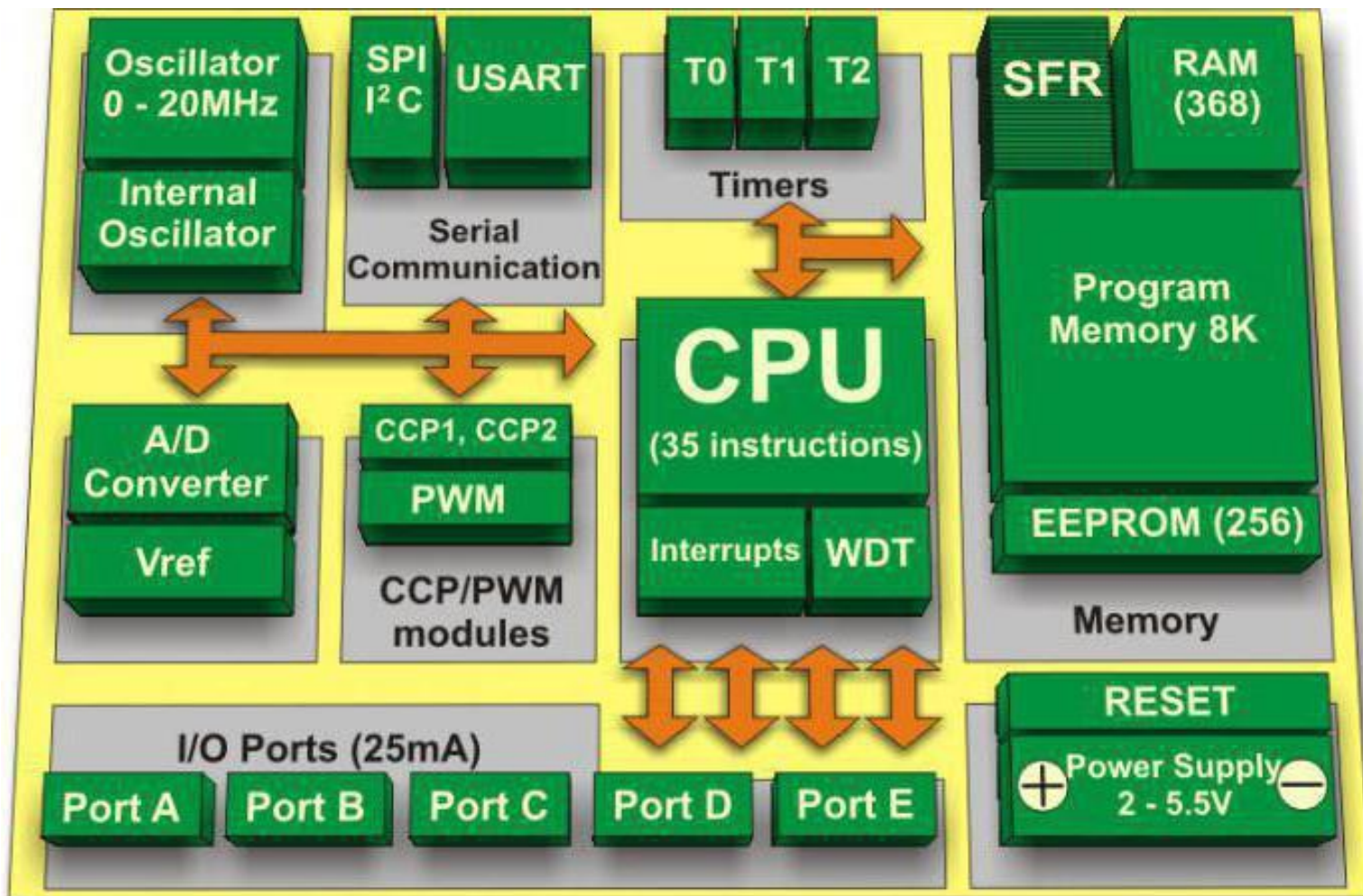

# Роспись выводов и внешний вид PIC16F877

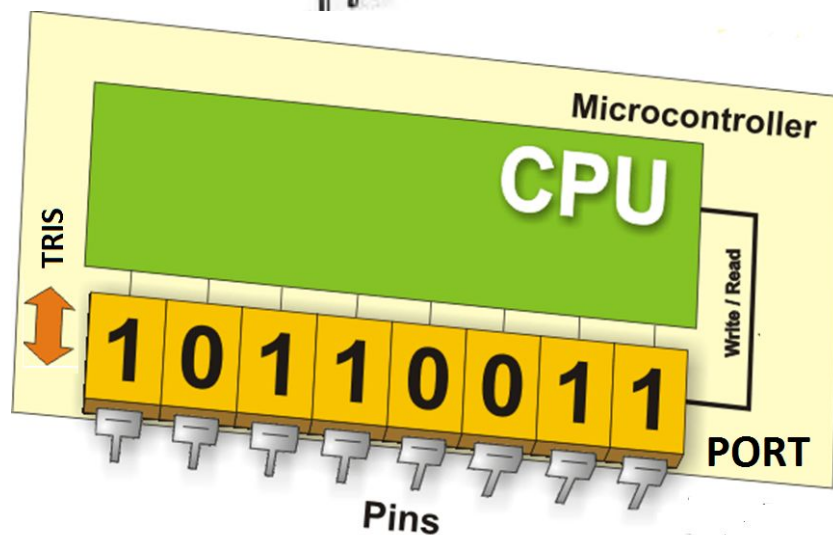
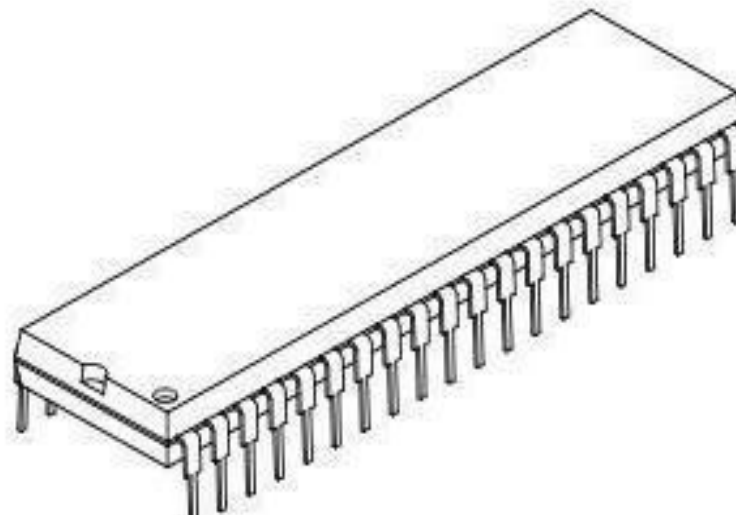
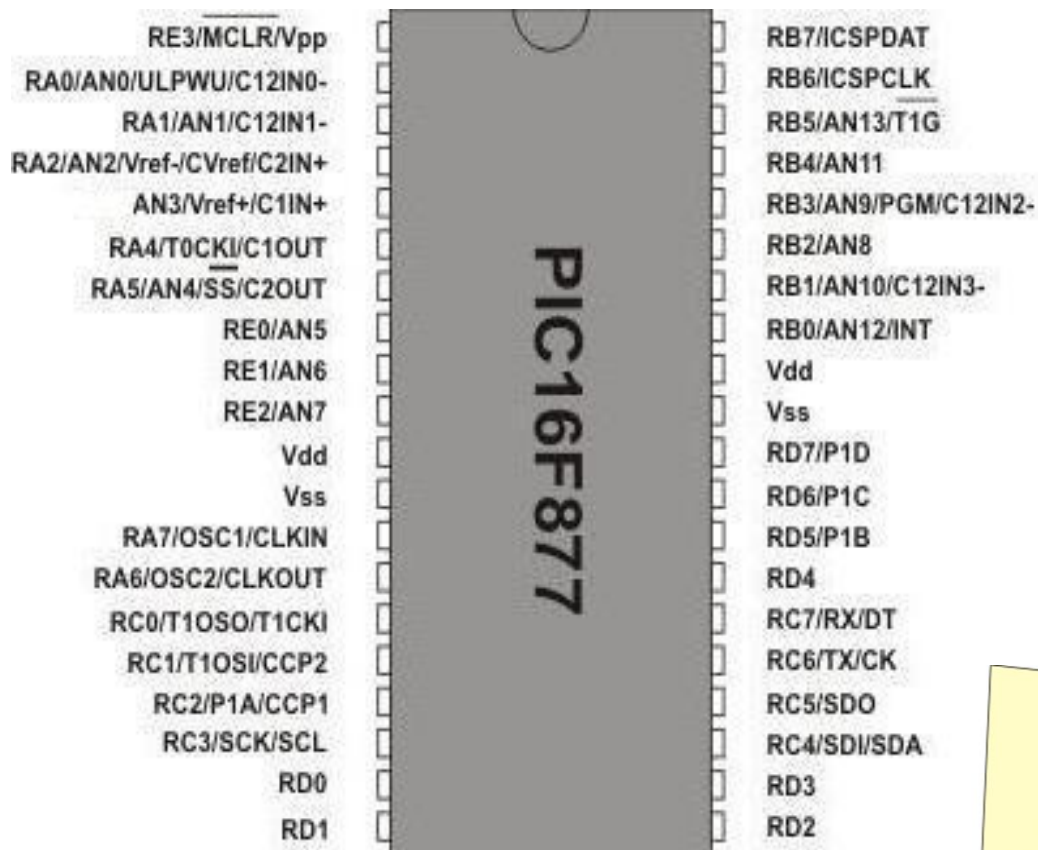

# Осциллятор и WDT

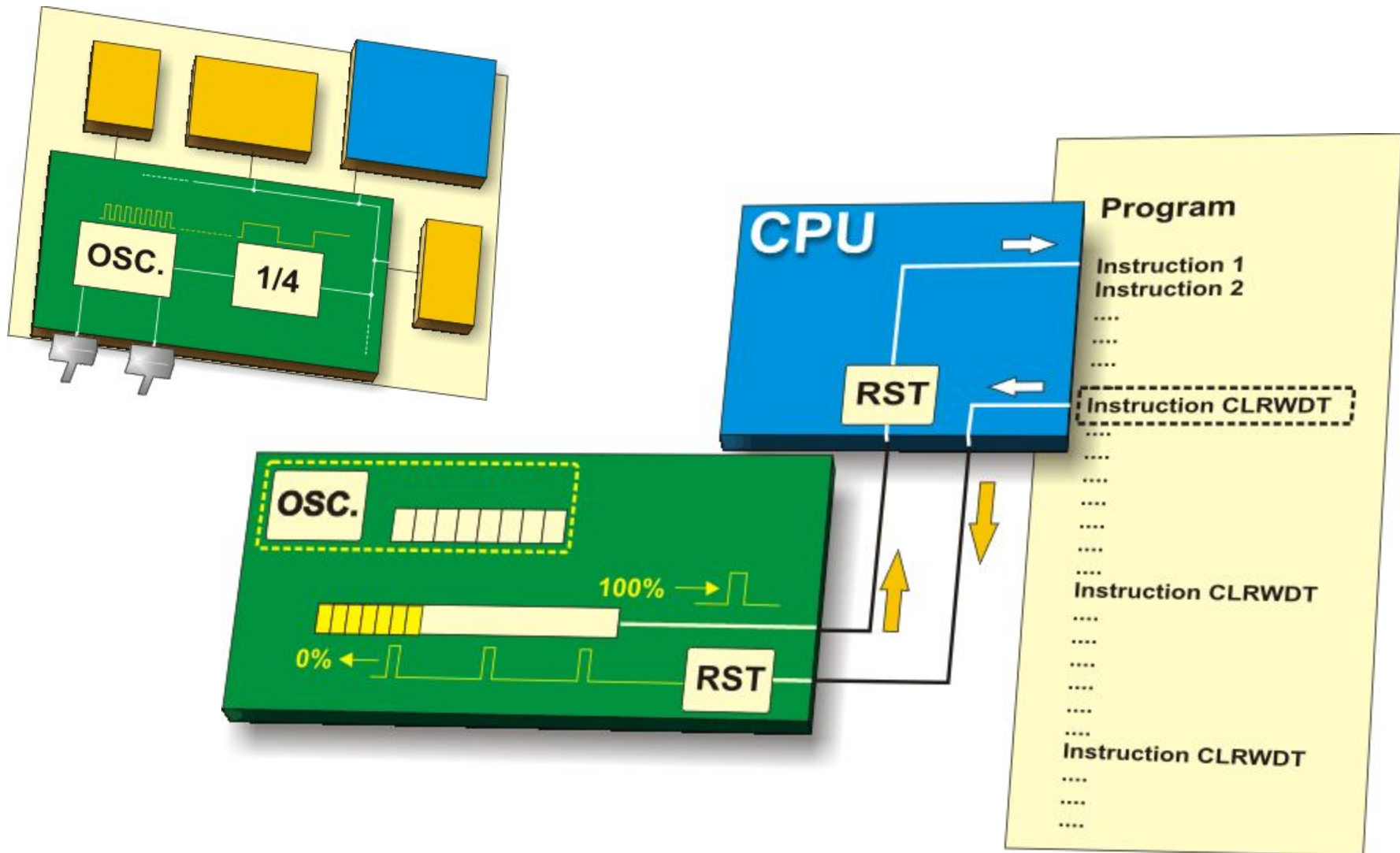

# A/D CONVERTER (12bit)

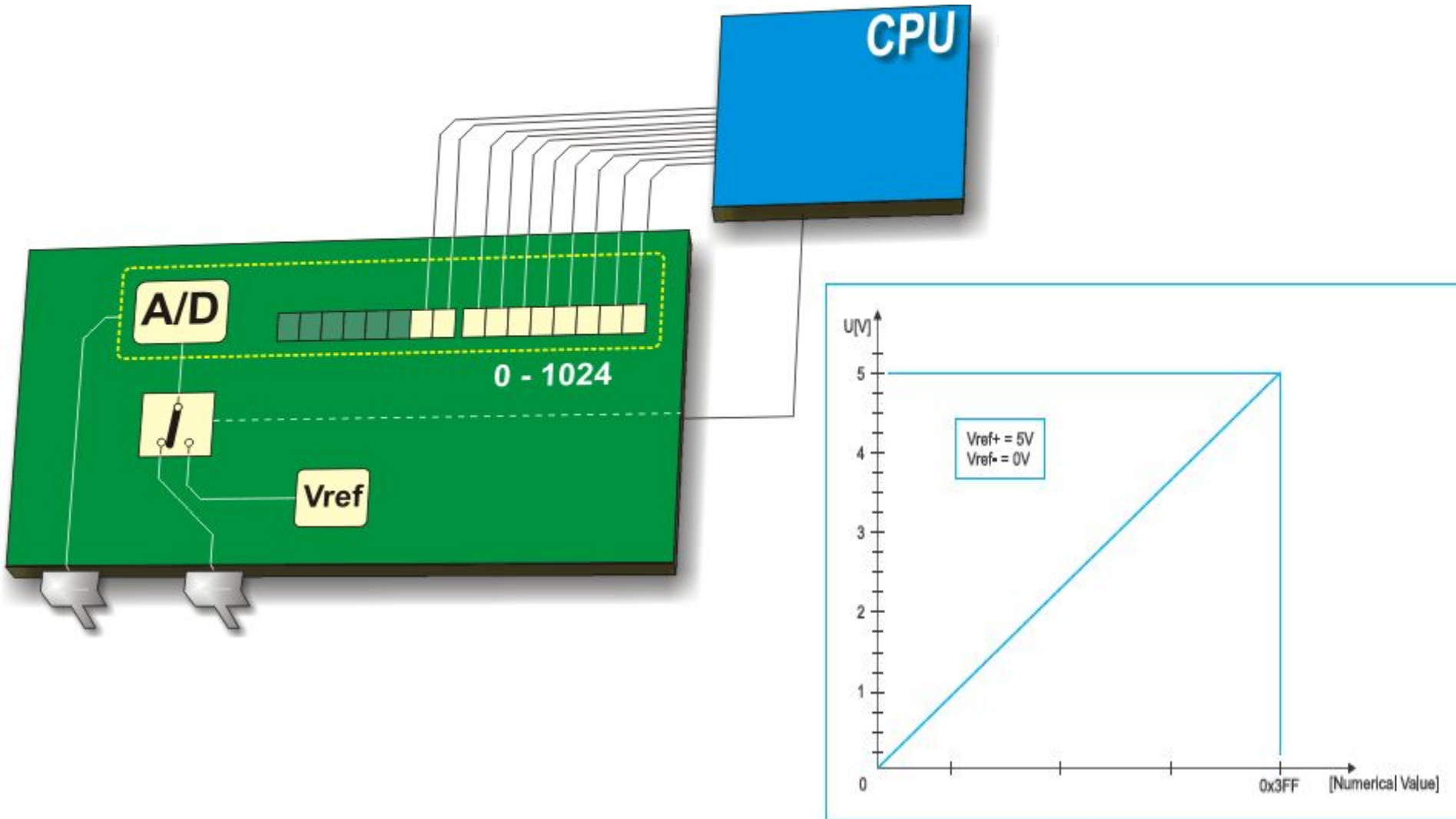

# ЧИСЛА

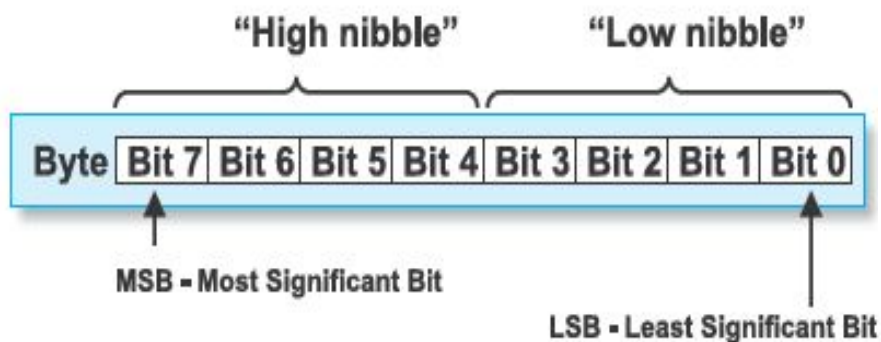

$$E4 = \frac{11100100}{\begin{array}{cc} E & 4 \end{array}}$$

The seventh position in the number

The zero position in the number

Base-2 number system

$$11011010 = 1 \cdot 2^7 + 1 \cdot 2^6 + 0 \cdot 2^5 + 1 \cdot 2^4 + 1 \cdot 2^3 + 0 \cdot 2^2 + 1 \cdot 2^1 + 0 \cdot 2^0$$

$$11011010 = 128 + 64 + 0 + 16 + 8 + 0 + 2 + 0 = 218$$

The number in binary system      The same number in decimal system

DEC.	BINARY	HEX.
0	0 0 0 0 0 0 0 0	0
1	0 0 0 0 0 0 0 1	1
2	0 0 0 0 0 0 1 0	2
3	0 0 0 0 0 0 1 1	3
4	0 0 0 0 0 1 0 0	4
5	0 0 0 0 0 1 0 1	5
6	0 0 0 0 0 1 1 0	6
7	0 0 0 0 0 1 1 1	7
8	0 0 0 0 1 0 0 0	8
9	0 0 0 0 1 0 0 1	9
10	0 0 0 0 1 0 1 0	A
11	0 0 0 0 1 0 1 1	B
12	0 0 0 0 1 1 0 0	C
13	0 0 0 0 1 1 0 1	D
14	0 0 0 0 1 1 1 0	E
15	0 0 0 0 1 1 1 1	F
16	0 0 0 1 0 0 0 0	10
17	0 0 0 1 0 0 0 1	11
.....		
.....		
.....		
253	1 1 1 1 1 1 0 1	FD
254	1 1 1 1 1 1 1 0	FE
255	1 1 1 1 1 1 1 1	FF





# Задача №1

- Чтение порта и запись в порт (GPIO) на примере светодиода и кнопки

## Этапы решения

- Выбиваем МК, читаем PDF.
- Составляем схему электрическую принципиальную
- Собираем устройство согласно схеме
- Составляем блок схему программы
- Пишем код по блок схеме
- Програмируем

# Составляем схему включения

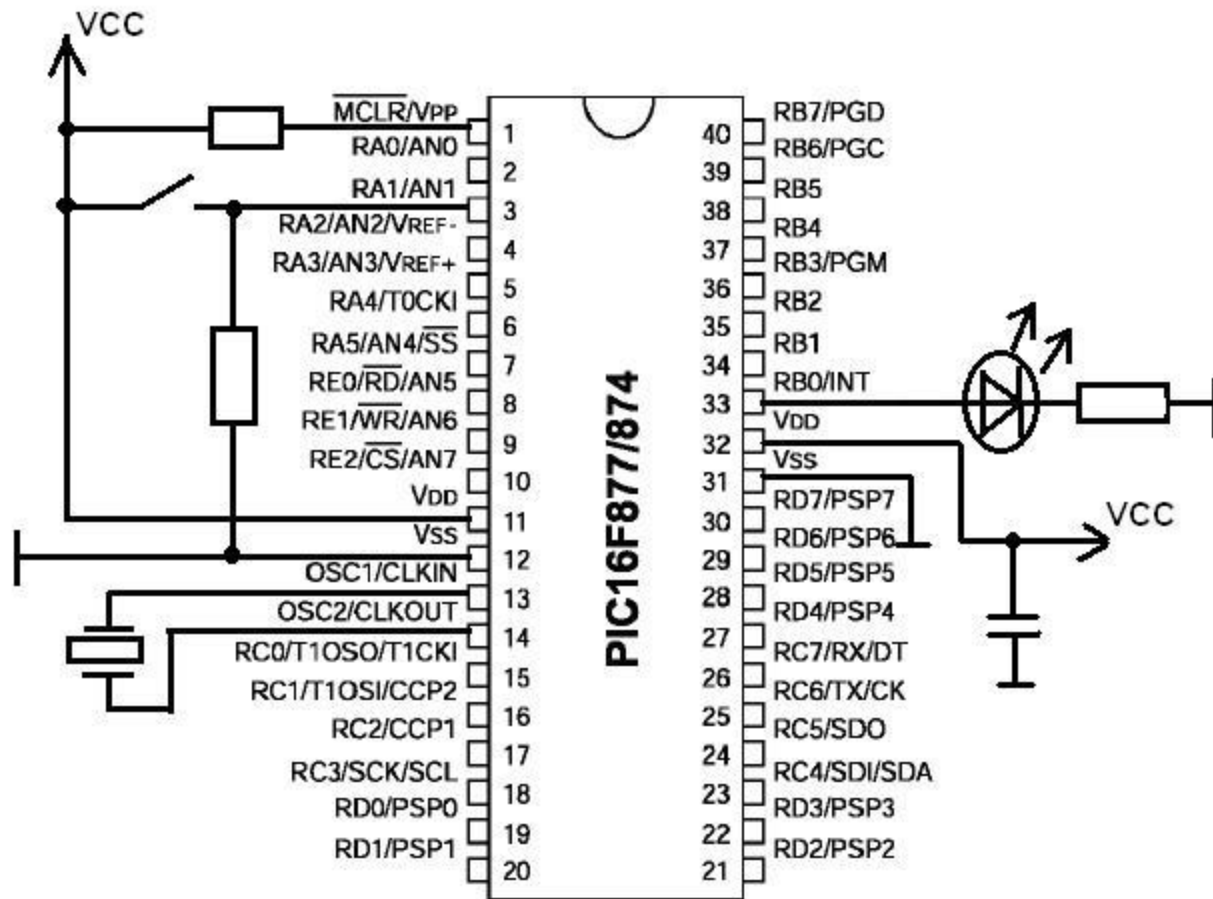

# Составляем блок схему программы

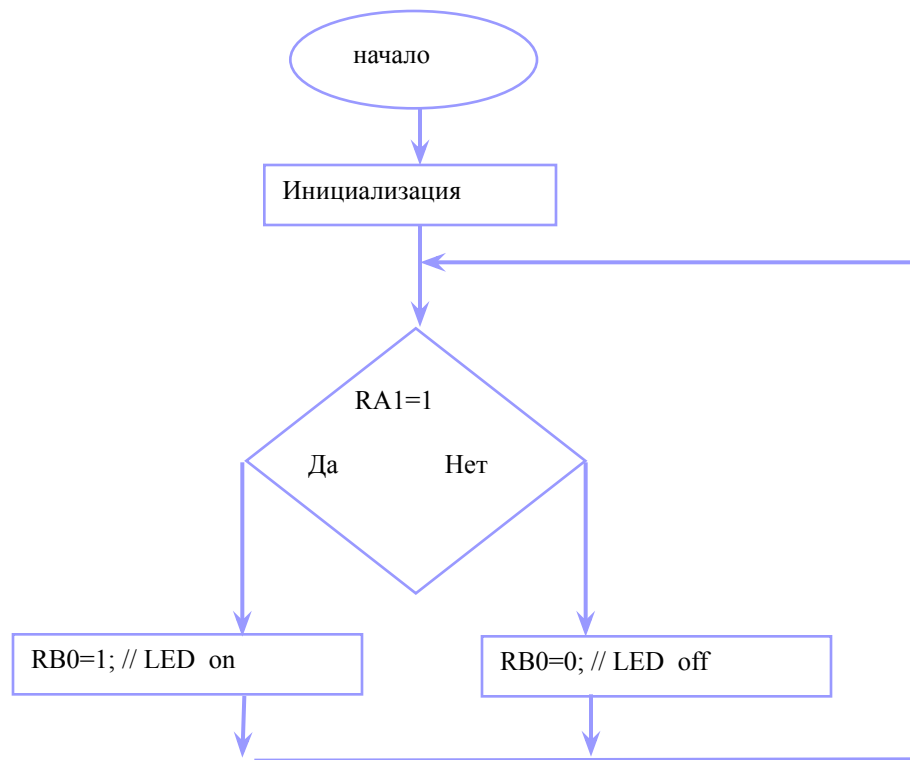

# Пишем код

```
#include <pic.h> // подключаем хидеры (библиотеки и файлы)
__CONFIG(0x03F72); // конфигурируем МК
void main(void) //начало загрузки
{
    TRISA<1>=1; // установка бита порта на вход
    // TRISA=0b111111; //выход-0 вход-1
    TRISB=0; //установка бита порта на выход
    PORTB=0; //исходная установка данных в регистрах порта
    RA1 = 0; //исходная установка данных в регистрах порта

    while(1) // бесконечный цикл
    {

        if (RA1==1) //условие
            RB0=1; //да
        else RB0=0; //нет
    }
}
```

# Сборка устройства

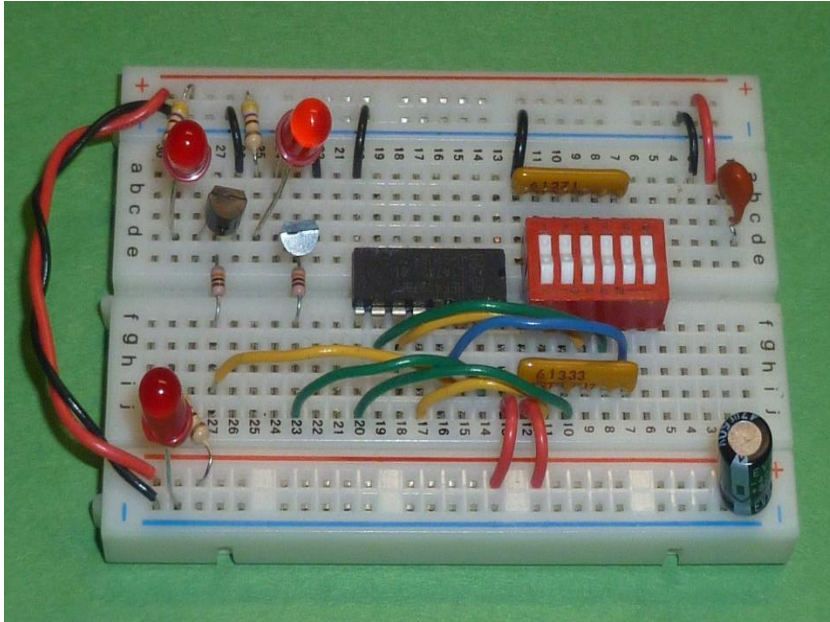

Макетная плата

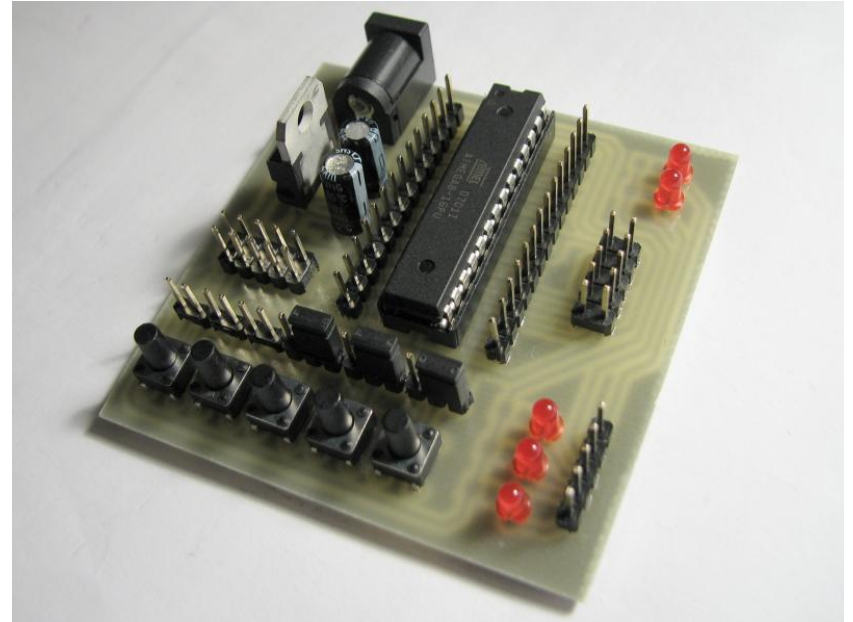

Печатная плата

# Программируем

3 варианта загрузки файла прошивки:

- 1) Программирование микросхемы через программатор с зажимной панелькой
- 2) Внутрисхемное программирование
- 3) Программирование через Bootloader и стандартный интерфейс

