

**Нарушение
функционирования рычага
механизма переключения
коробки передач**

Код неисправности B270A

Диагностическая информация о неисправности

Цепь	Замыкание на "массу"	Обрыв/высокое сопротивление	Замыкание на напряжение питания	Характеристики сигнала
Управление	1	1	2	-
Заземление	--	1	--	--

1. Рычаг переключения передач не перемещается из положения "PARK" ("ПАРКОВКА") при выжатой педали тормоза.
2. Рычаг переключения передач перемещается из положения "PARK" ("ПАРКОВКА"), при ненажатой педали тормоза.

Описание цепи/системы

- Блок управления кузовным оборудованием управляет приводом электромагнита замка для парковки автоматической коробки передач, подавая напряжение с положительной клеммы аккумулятора на электромагнит в случае нажатия на педаль тормоза. Модуль управления кузовным оборудованием контролирует напряжение и ток в цепи управления

Справочная информация

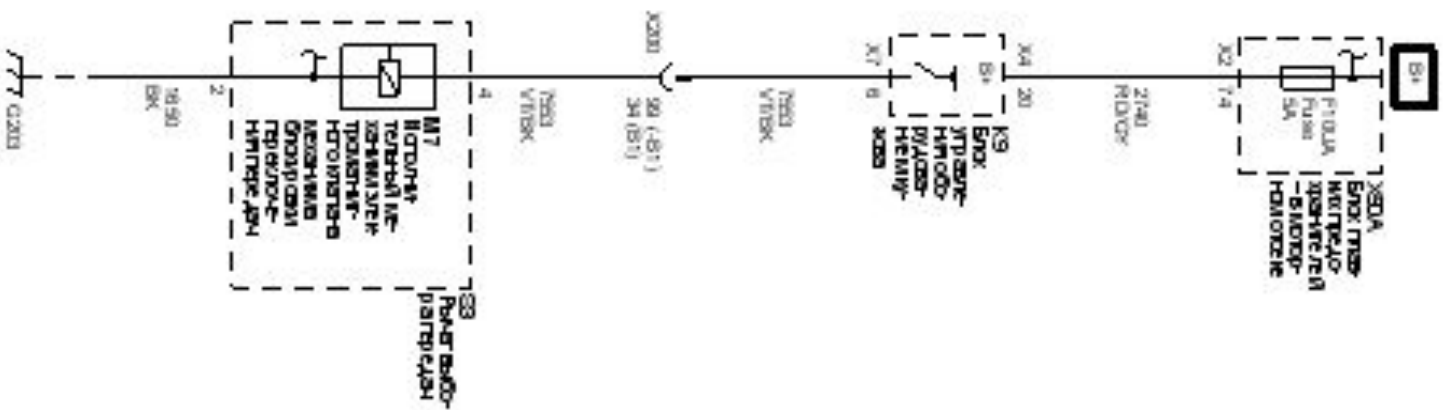

По разделам

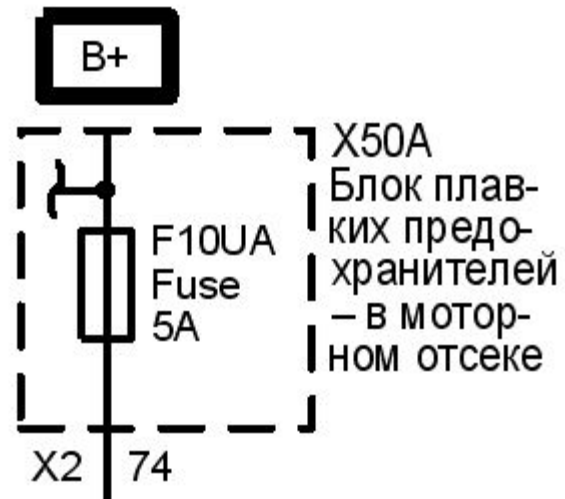

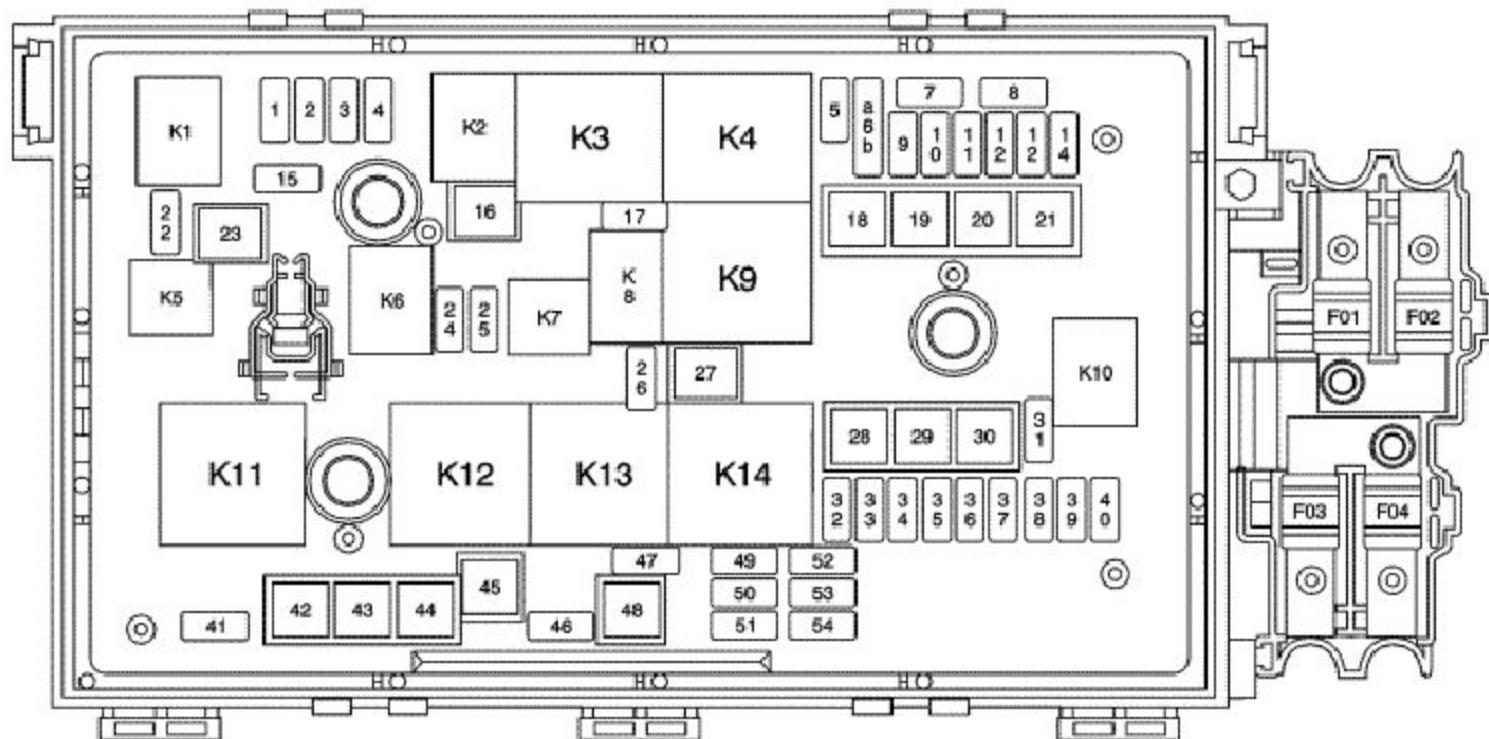

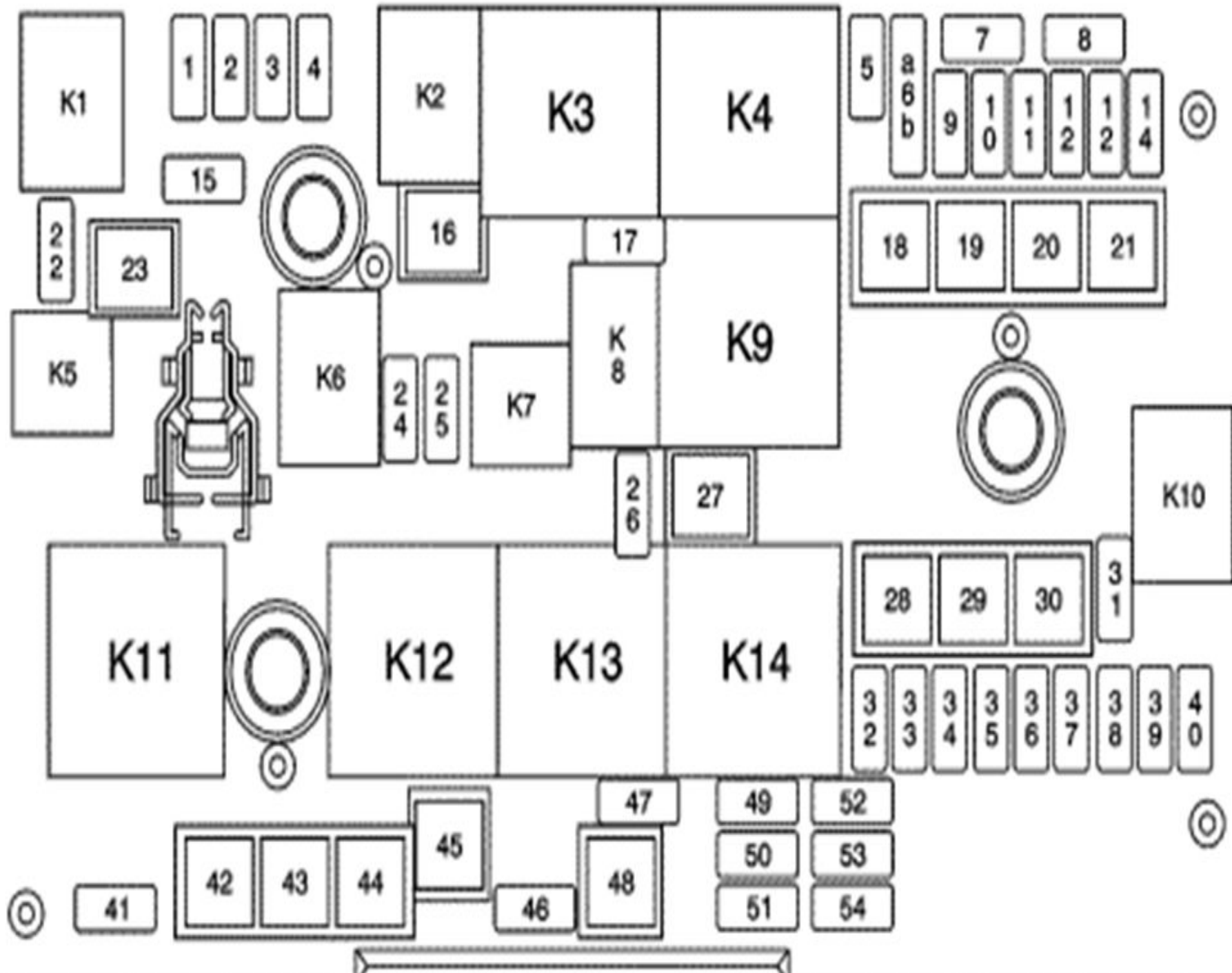

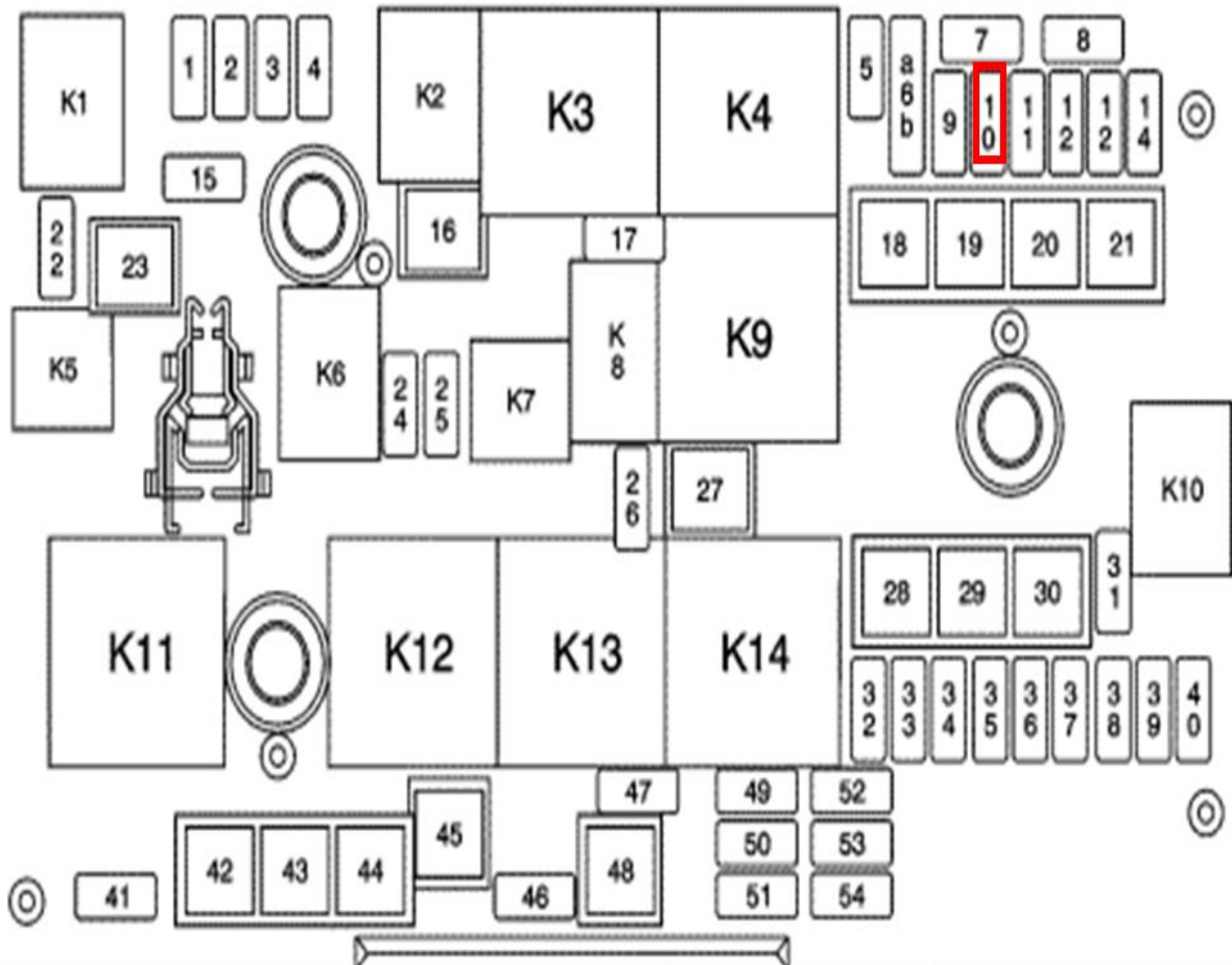

**X50A Блок предохранителей - подкапотный, наклейка,
использование**

10Предохранитель F10UA5 A

Модуль управления кузовом K9

Разбор разъемов

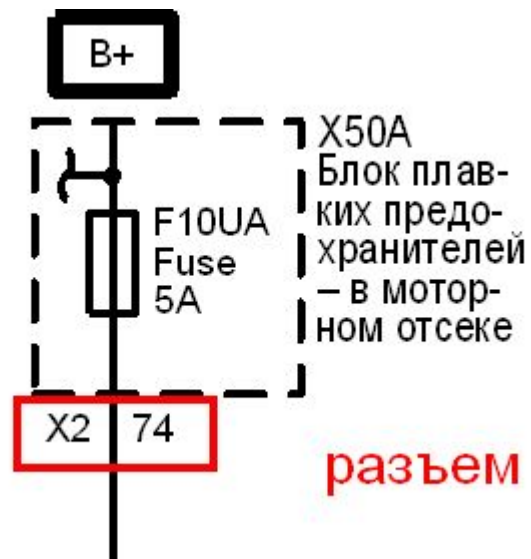

X1

X2

X4

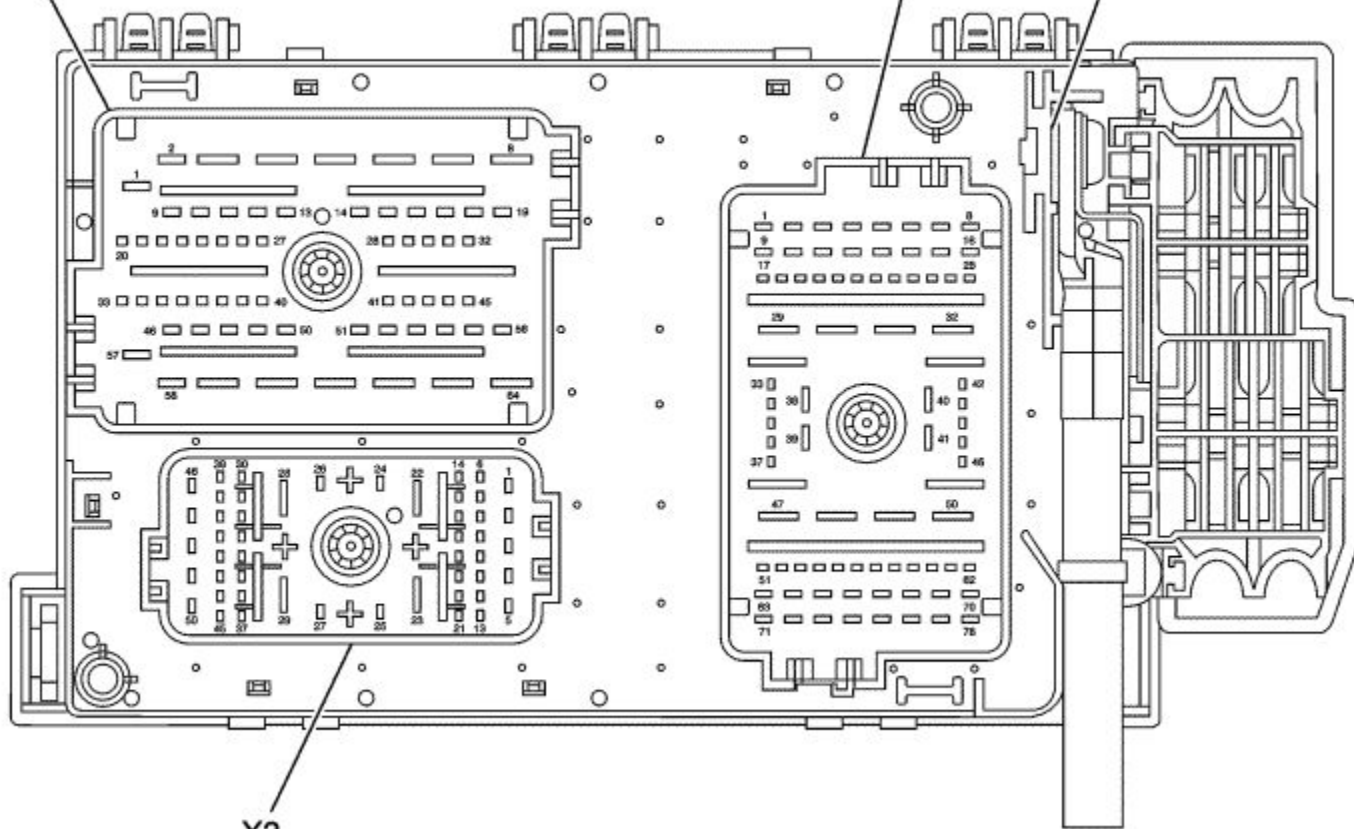

X3

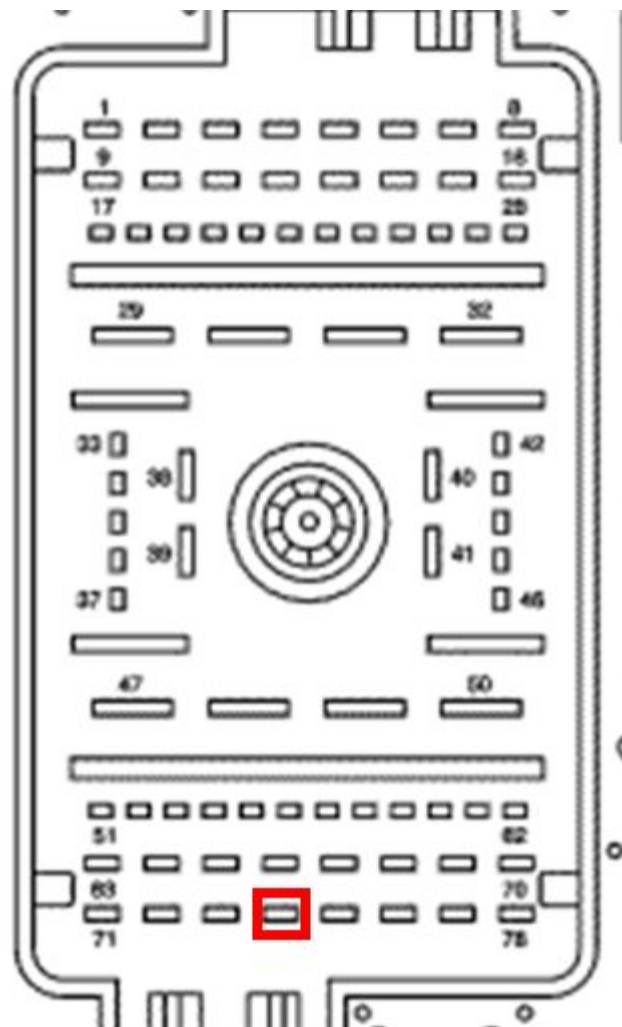

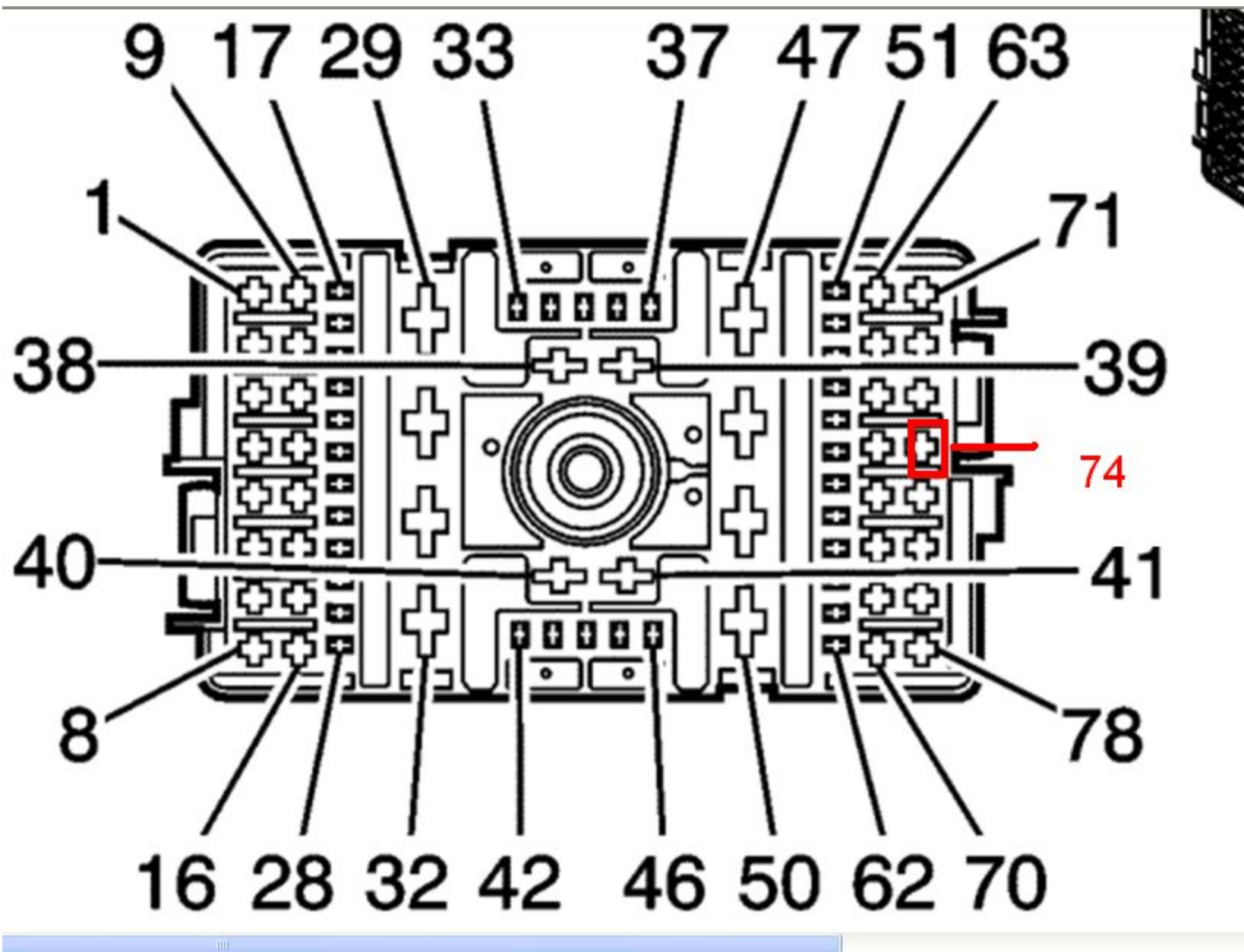

X50A Блок предохранителей - Под капотом X2

70	1.5 BU	393	Управление электродвигателем стеклоочистителя заднего стекла
71	--	--	Не используется
72	1,0 BN/YE	2267	Напряжение питания нагревательного элемента зеркала (DWE или DWF)
73	0,5 BN/YE	2267	Напряжение питания нагревательного элемента зеркала (UTU)
74	0,5 RD/WH	2740	Напряжение на положительной клемме аккумуляторной батареи
	0,5 RD/WH	2740	Положительное напряжение аккумулятора (KL9)
75	0,75 RD/BU	5240	Напряжение на положительной клемме аккумуляторной батареи
76	0,5 RD/VT	1242	Положительное напряжение аккумулятора (T4F или T95)
77-78	--	--	Не используется

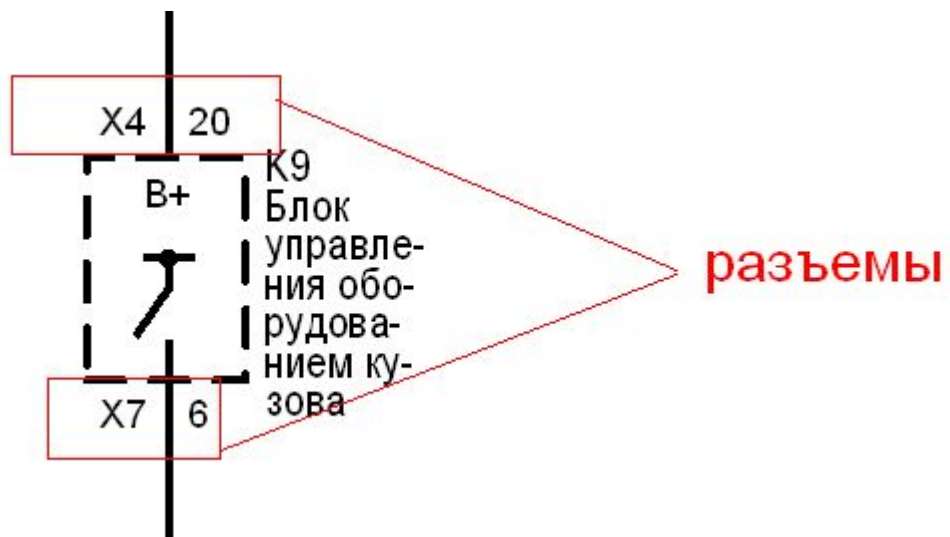

К9 Модуль управления кузовным оборудованием Х4

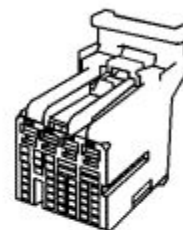
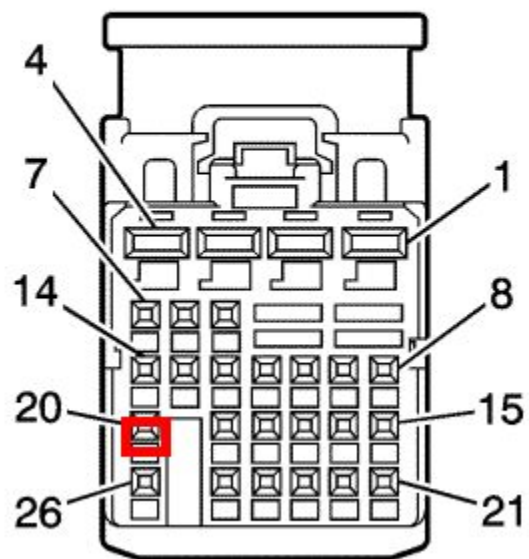

19	--	--	Не используется
	0,5		
20	RD	27	Напряжение на положительной клемме аккумуляторной батареи
	/W	40	
	H		
	0,5		
21	BU	50	Напряжение питания датчика тока (без KL9)
	/VT	76	

6 контакт- Управление электромагнитом стояночного замка

К9 Модуль управления кузовным оборудованием X7

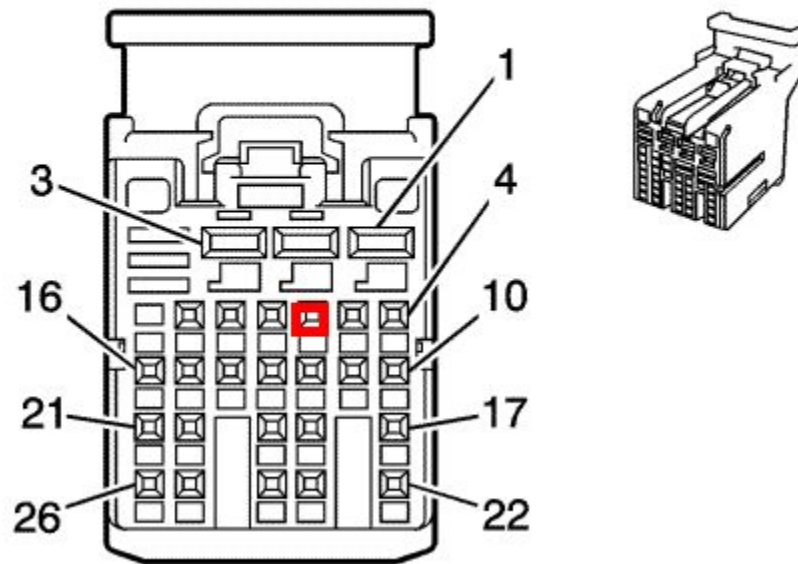

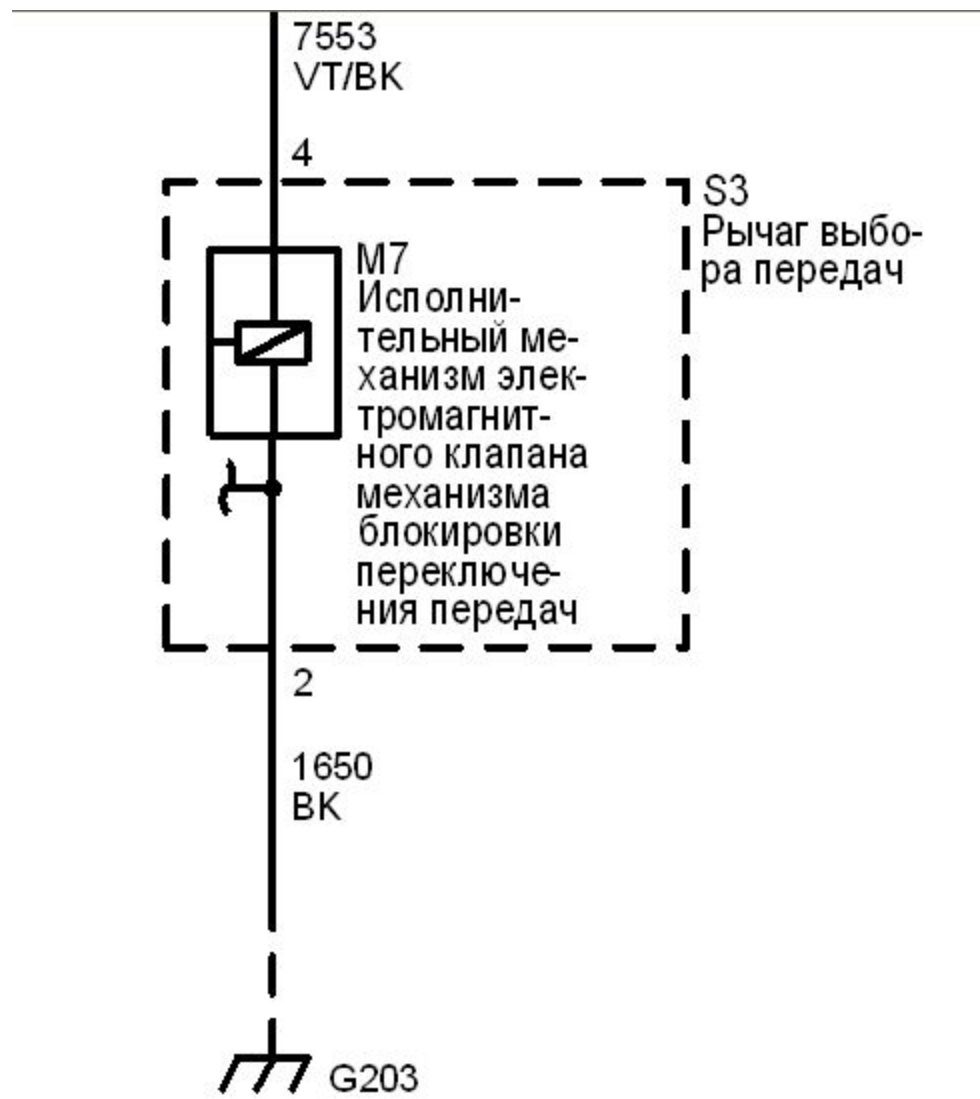

S3 Рычаг переключения коробки передач (MM1)

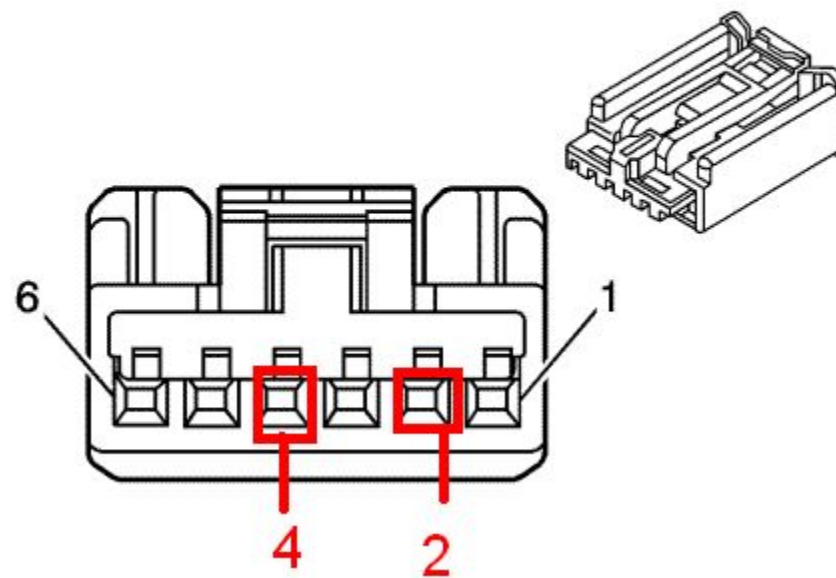

—

S3 Рычаг переключения коробки передач (ММ1)

Палец	Провод	Цепь	Функционирование
1	0.5 VT	801	Напряжение питания предохранителя резервного питания агрегатов
2	0.75 BK	1650	Заземление
3	0,35 VT/YE	5526	Сигнал переключения передач вверх и вниз с помощью системы TAP
4	0,35 VT/BK	7553	Управление электромагнитом стояночного замка
5	0.35 YE	7554	Мягкое управление электромагнитом стояночного замка
6	0,5 WH/VT	5905	Сигнал положения блокировки зажигания при использовании неопознанного ключа/сдвига блокировки колонки

G203 Жгут проводов панели приборов--В пассажирском салоне
слева позади приборной панели

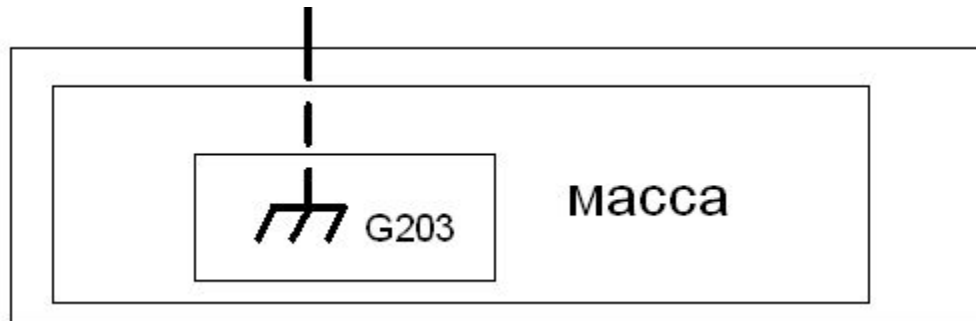

Пути проводки

X200



99 (-B1)
34 (B1)

Прокладка жгутов проводов кузова - В пассажирском салоне слева спереди

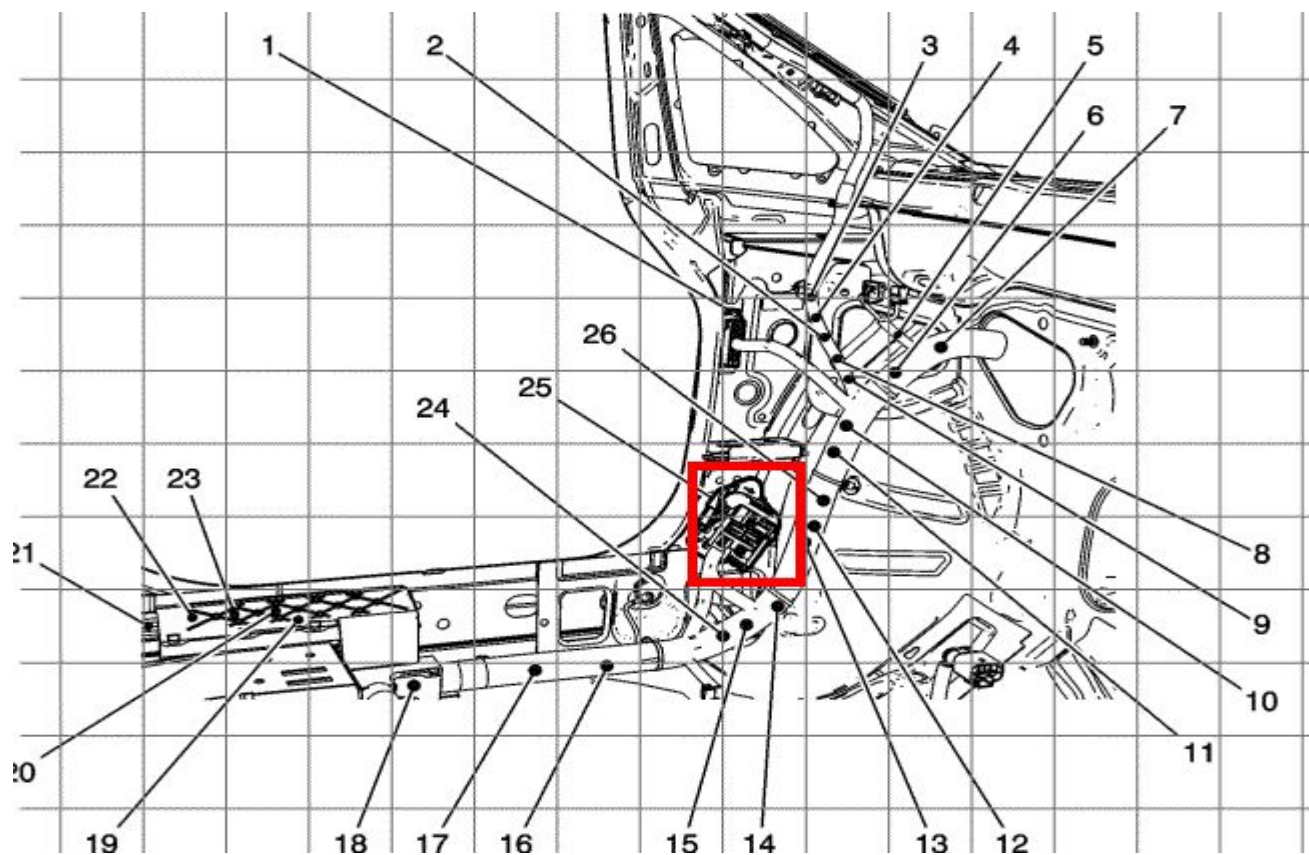

X200 От жгута проводов приборной панели до жгута проводов кузова (с задним блоком предохранителей)

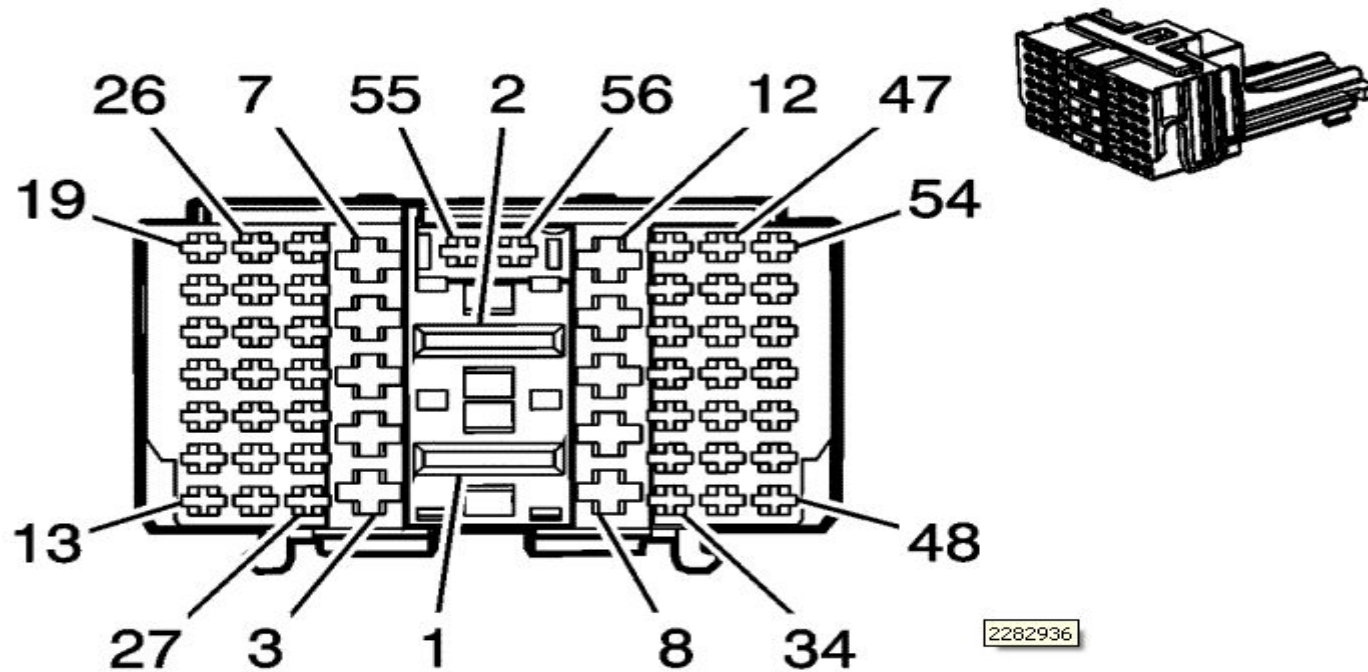

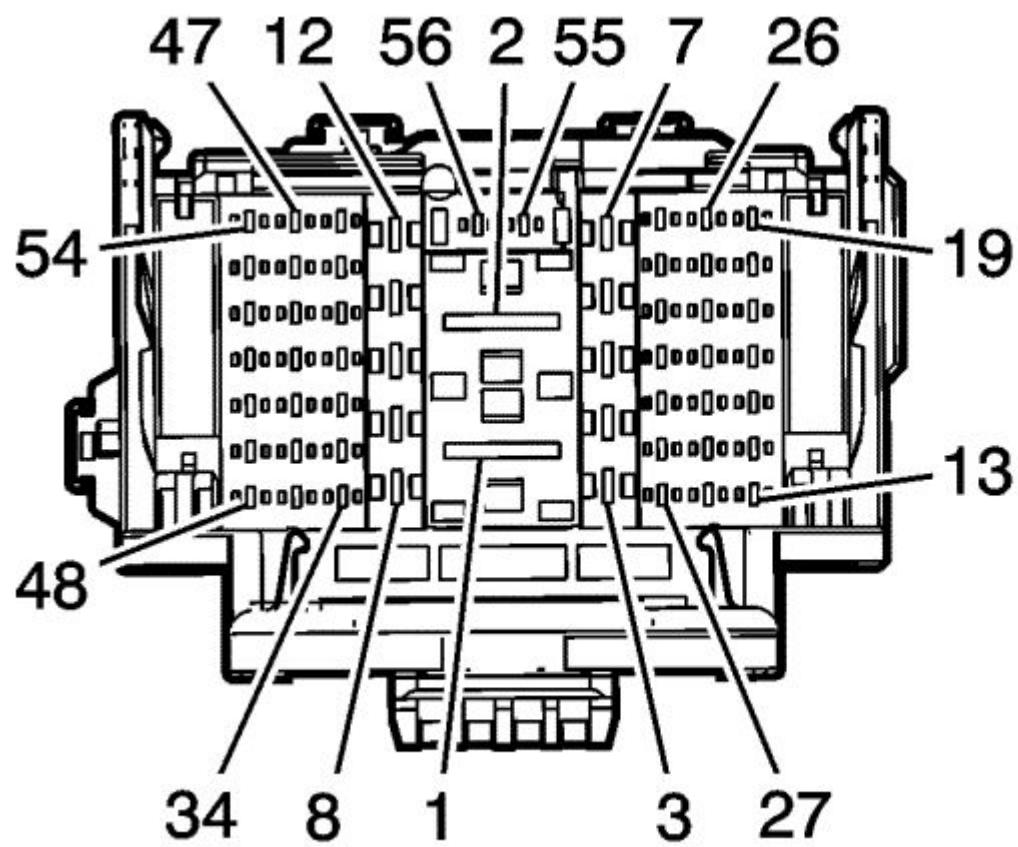

34 контакт Управление электромагнитом стояночного замка

Продолжение следует!