

Система запуска без ключа

Содержание

1. Особенности
2. Компоненты для моторов с электронным управлением
3. Соединение
4. Начальная установка
5. Функции

1. Особенности

Легкость управления

Новая система использует брелок, передающий код доступа для запуска мотора.

Пока брелок с Вами, все, что Вам нужно – встать в пределах 1 м от консоли, подключить ключ аварийной остановки, повернуть ключ зажигания и нажать кнопку запуска.

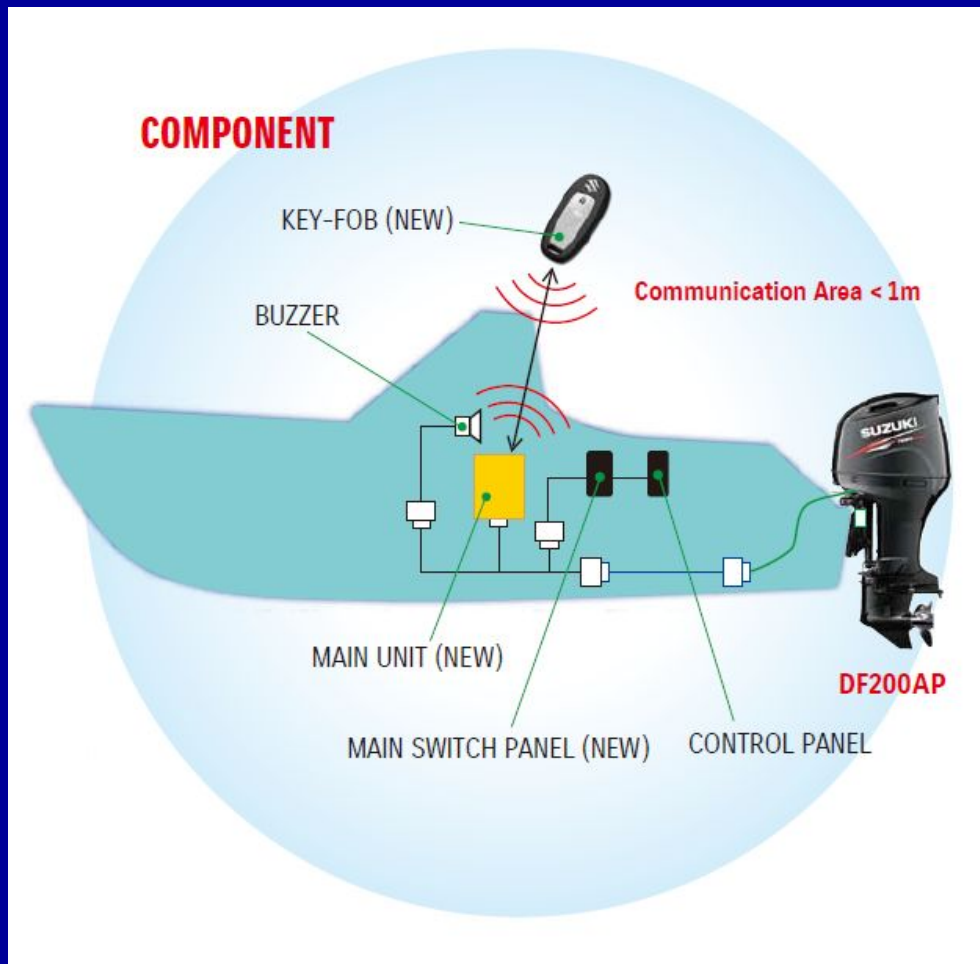

Высокая безопасность

Система включает в себя функцию иммобилайзера для защиты от угона. Коды безопасности на брелке и в памяти мотора должны совпадать для запуска.

Водозащитный плавающий брелок

Брелок легко хранить в кармане. Даже если катер перевернется, Вы сможете его найти, поскольку он водозащитный и плавающий.

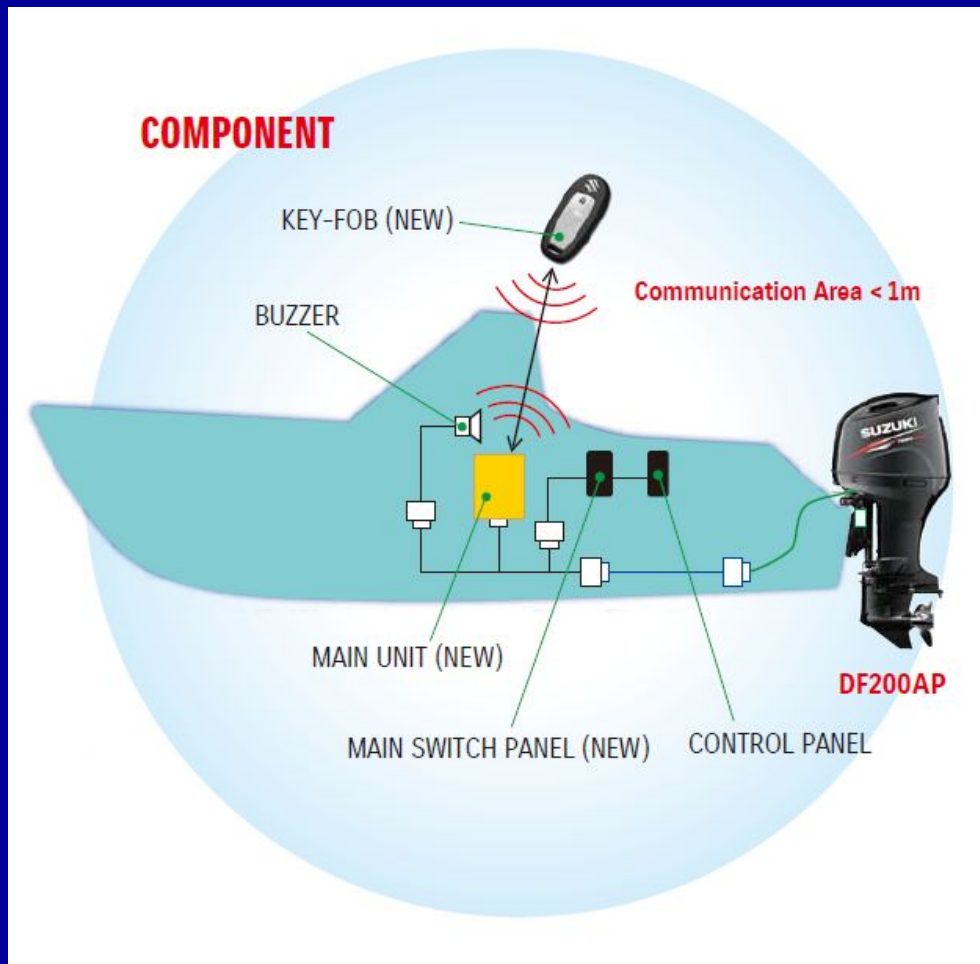

Система взаимодействия



Проверка

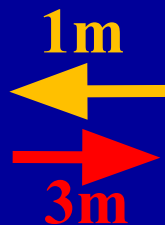

Дистанция для
сигналов



Проверка

CAN



Количество ЕСМ: до 4
(При четверной установке)

Количество брелков: до 6



#1~2

Входят в комплект поставки



#3~6

Доступны на заказ

2. Компоненты для моторов с электронным управлением

Модели

2015 модель: DF200AP (DBW)

2016 модели: DF250AP/300AP (DBW)

DF200A (Mech. R/C)

DF100A/115A/140A (Mech. R/C)

Замечание:

DBW --- Электронное управление

Mech. R/C --- Механическое управление

Список деталей

No.	Номер	Название	Кол	В комплекте поставки	Замечания
1-A	37171-96L00	Controller Assy, KLS 433	1	Yes	433MHZ region(EU, Australia/New Zealand)
1-B	37171-96L10	Controller Assy, KLS 315	1	Yes	315MHZ region (USA/Canada, Japan)
2-A	37172-96L00	Remocon Assy, KLS 433	1	Yes	433MHZ region (EU, Australia/New Zealand)
2-B	37172-96L10	Remocon Assy, KLS 315	1	Yes	315MHZ region (USA/Canada, Japan)
3	32980-38F00	Holder, KLS Controller	1	Yes	
4	37100-96L00	Panel Assy, Main Switch KLS	1	No	
4-1	37110-96L00	Switch Assy, Main	1	No	Included in No.4 (37100-96L00)
4-2	37139-96L00	Panel, Main Switch	1	No	
4-3	37820-93J04	Switch Assy, Emergency Stop	1	No	
5	38860-96L00	Relay Assy, ECM Power	1	Yes	
6	38500-93J90	Buzzer Assy, KLS	1	Yes	

“Беспроводное устройство”



Note that no “CE” mark is in the P/N label of 37171-96L10.



Держатель контроллера

“Брелок”

Индикатор

Блокировка



Задняя сторона

37172-96L00 37172-96L10



Note that no “CE” mark is printed on the 37172-96L10.

No.	Номер	Название	No.	Номер	Номер
1-A	37171-96L00	Controller Assy, KLS 433	2-A	37172-96L00	Remocon Assy, KLS 433
1-B	37171-96L10	Controller Assy, KLS 315	2-B	37172-96L10	Remocon Assy, KLS 315
3	32980-38F00	Holder, KLS Controller			

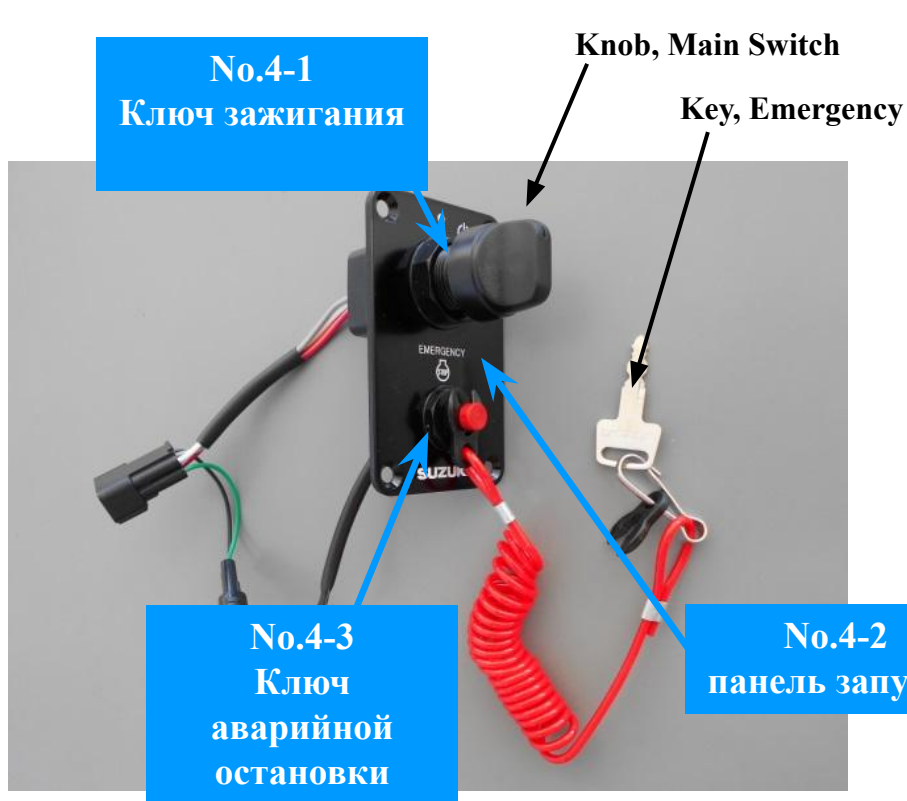

Ключ аварийной остановки вставлен в панель.

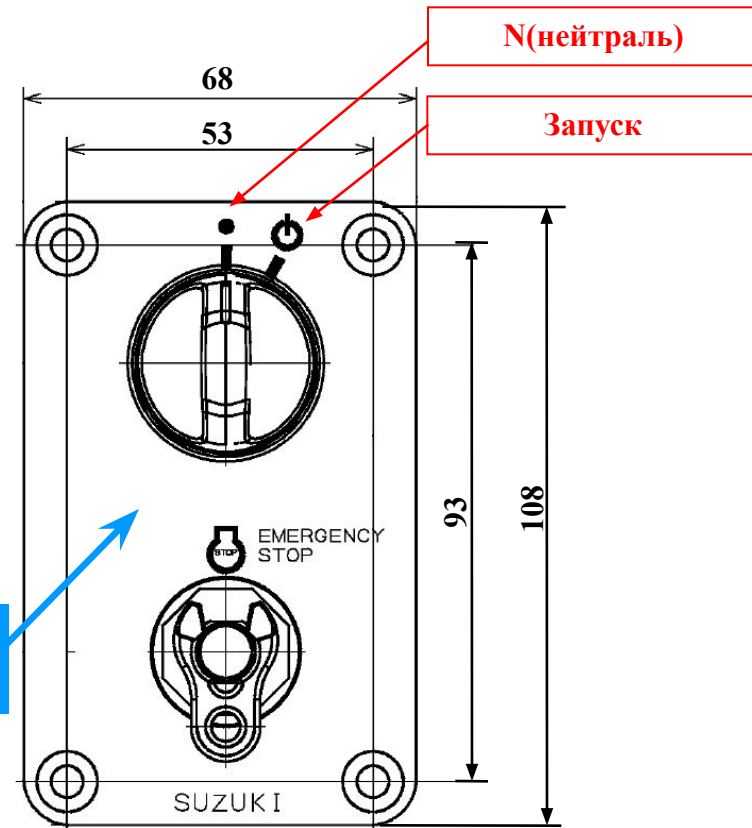

Ключ зажигания возвращается в позицию N после поворота в положение запуска.

No.	Номер	Название	Замечание
4	37100-96L00	Panel Assy, Main Switch KLS	
4-1	37110-96L00	Switch Assy, Main	Включено в No.4 (37100-96L00)
4-2	37139-96L00	Panel, Main Switch	
4-3	37820-93J04	Switch Assy, Emergency Stop	



No.	Номер	Part Name	No.	Номер	название
5	38860-96L00	Relay Assy, ECM Power	6	38500-93J90	Buzzer Assy, KLS



Outside

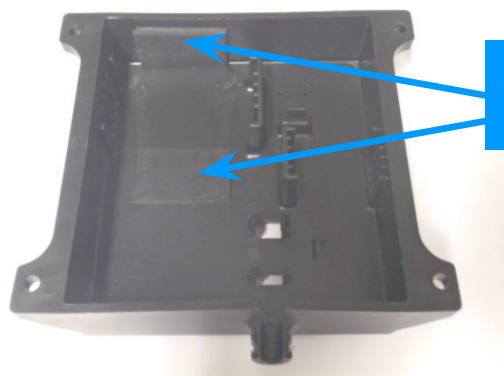

Inside

No.	Номер	Название	No.	Part Number	Название
7	37173-96L00	Holder, KLS Parts	8	32851-93J00	Cushion, KLS Controller



No.	Номер	Название	No.	Номер	Название
9	36623-96L00	Harness Assy, KLS Cont	10	36662-96L00	Harness Assy, KLS CAN

3. Соединение

Сборка системы

Контроллер

Держатель контроллера

Держатель контроллера

Зуммер

Проводка

2
Подушки

Реле

Провода функции изменения режима



Установочные отверстия

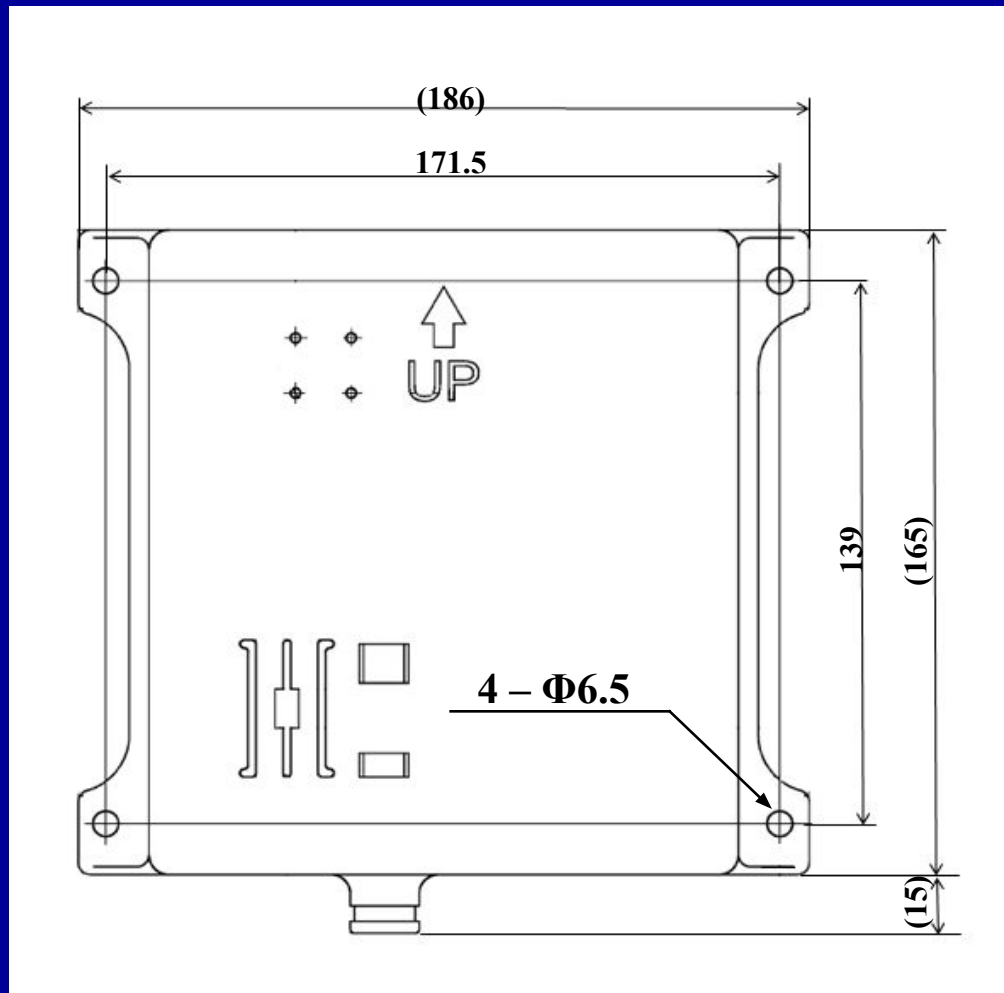

Внимание !!

Не устанавливайте все части в полностью замкнутую металлическую коробку (это блокирует все беспроводные сигналы).

Установка на мотор (один) с электронным управлением

Single engine installation

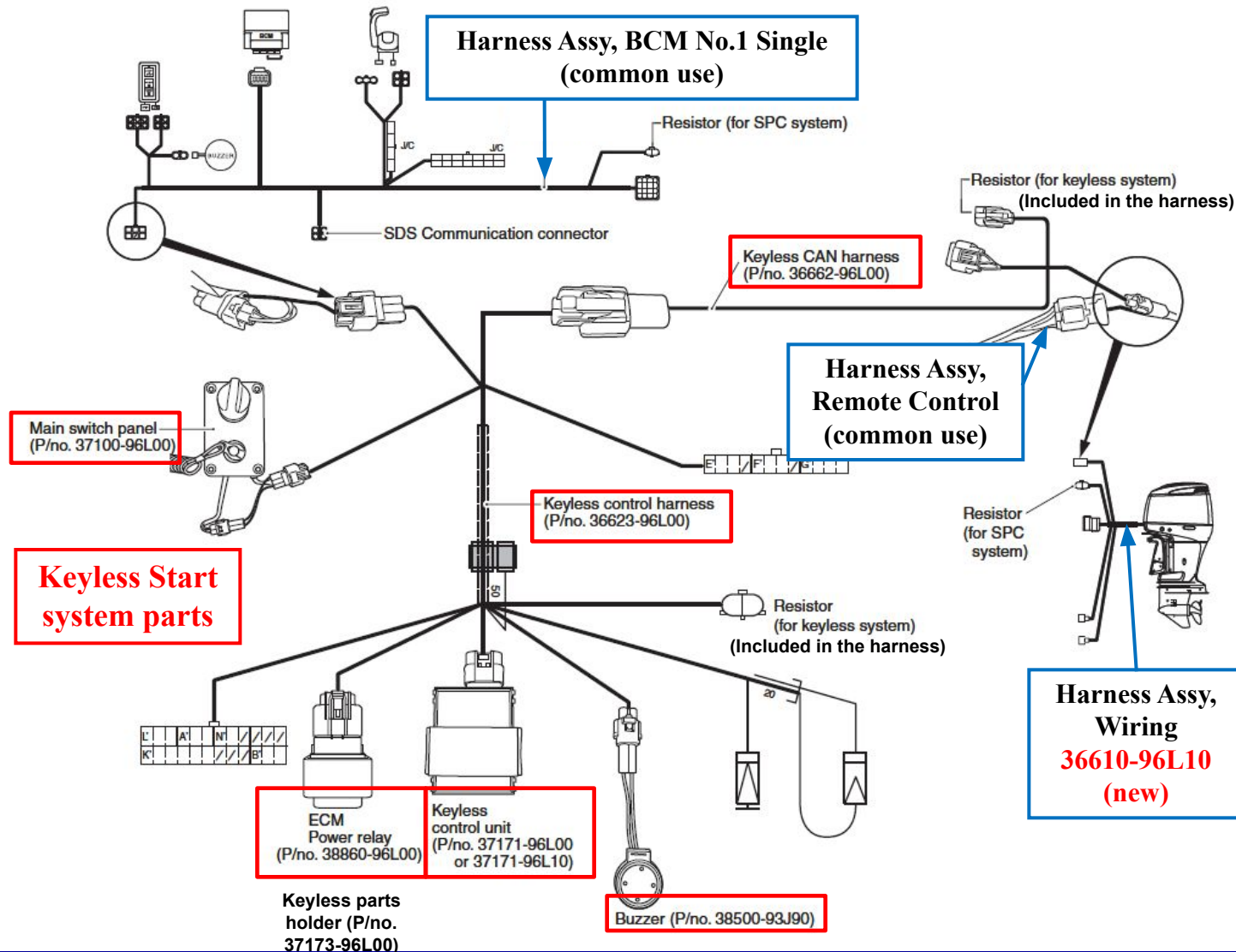

Парная установка

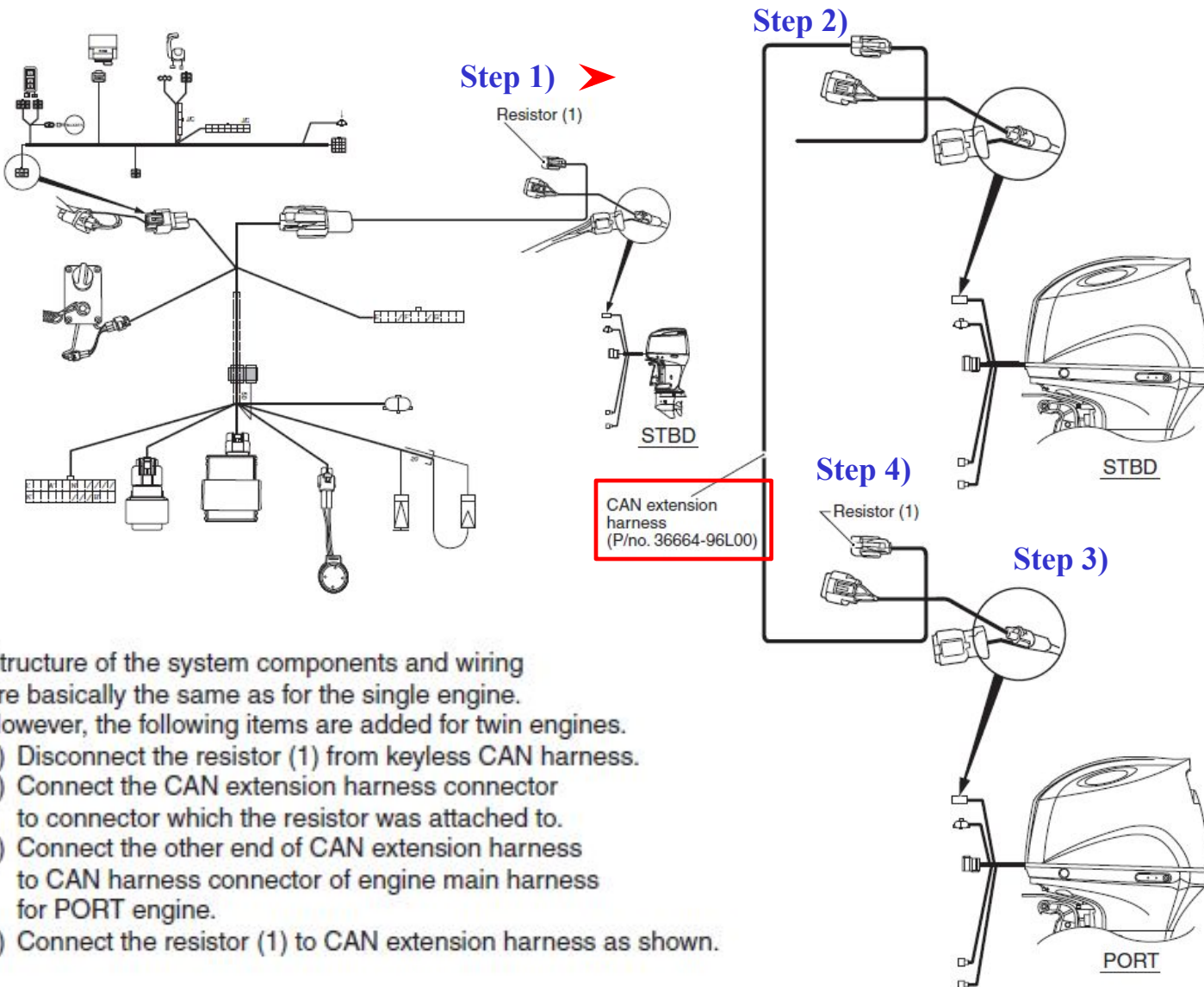

Structure of the system components and wiring are basically the same as for the single engine. However, the following items are added for twin engines.

- 1) Disconnect the resistor (1) from keyless CAN harness.
- 2) Connect the CAN extension harness connector to connector which the resistor was attached to.
- 3) Connect the other end of CAN extension harness to CAN harness connector of engine main harness for PORT engine.
- 4) Connect the resistor (1) to CAN extension harness as shown.

Тройная установка

Step 2)

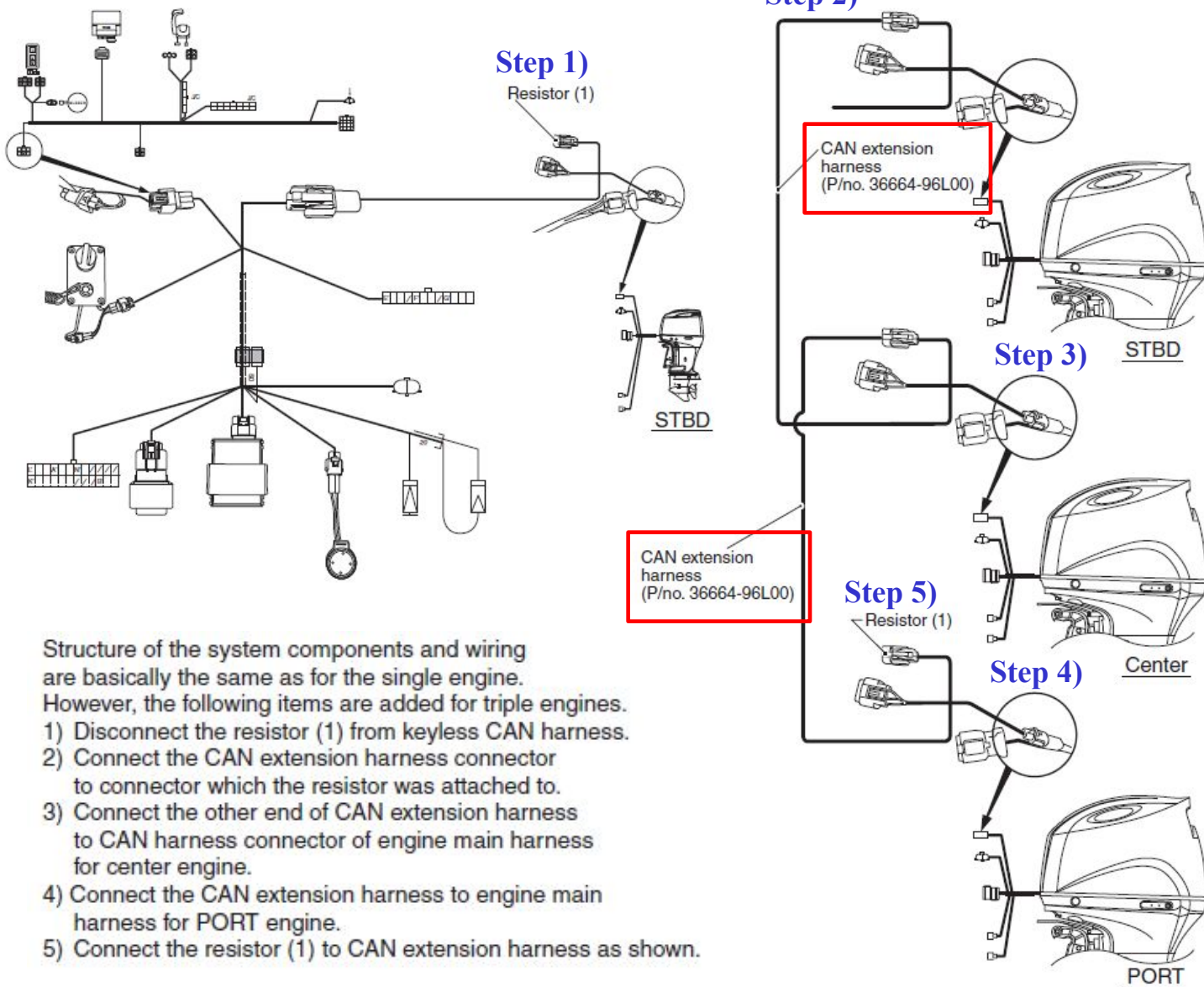

Structure of the system components and wiring are basically the same as for the single engine. However, the following items are added for triple engines.

- 1) Disconnect the resistor (1) from keyless CAN harness.
- 2) Connect the CAN extension harness connector to connector which the resistor was attached to.
- 3) Connect the other end of CAN extension harness to CAN harness connector of engine main harness for center engine.
- 4) Connect the CAN extension harness to engine main harness for PORT engine.
- 5) Connect the resistor (1) to CAN extension harness as shown.

Четверная установка

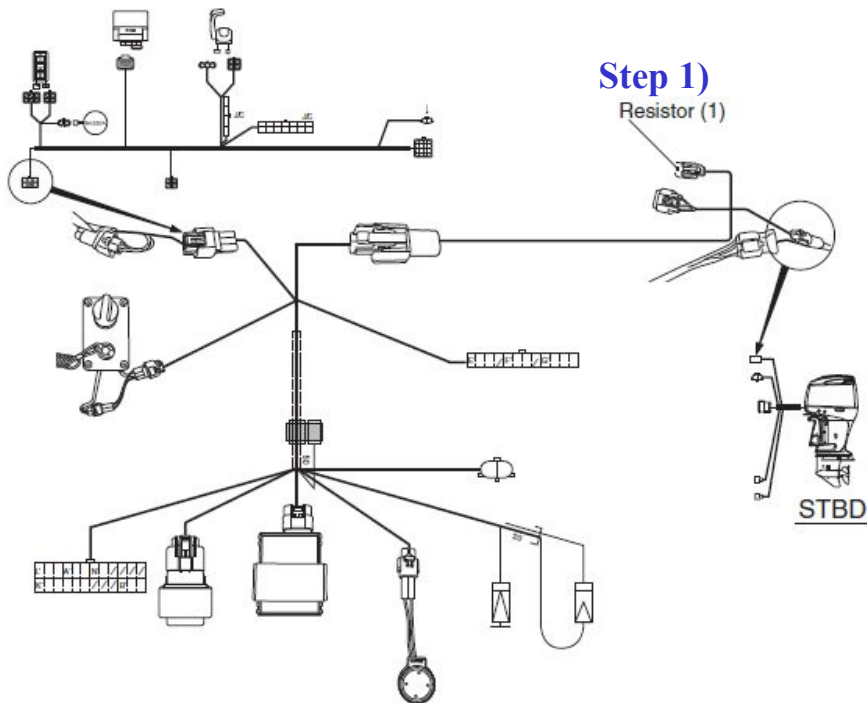

Structure of the system components and wiring are basically the same as for the single engine.

However, the following items are added for quadruple engines.

- 1) Disconnect the resistor (1) from keyless CAN harness.
- 2) Connect the CAN extension harness connector to connector which the resistor was attached to.
- 3) Connect the other end of CAN extension harness to CAN harness connector of engine main harness for STBD center engine.
- 4) Connect the CAN extension harness to engine main harness for PORT center and PORT engines as shown.
- 5) Connect the resistor (1) to CAN extension harness as shown.

Step 2)

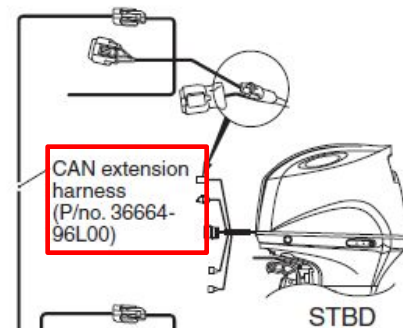

Step 3)

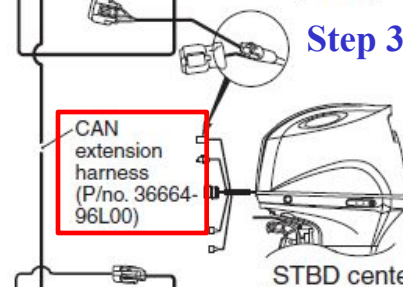

Step 4)

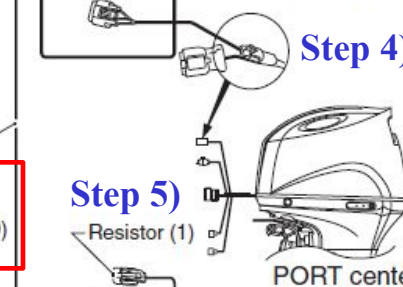

Step 4)

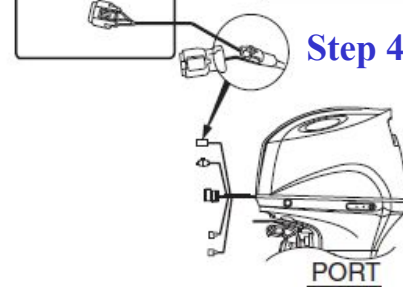

4. Начальная установка

1. Инициализация при установке нескольких моторов

2. Спаривание брелка#1 с беспроводным устройством

3. Спаривание ЕСМ беспроводным устройством

Калибровка электронной машинки

4. Спаривание брелка#2 с беспроводным устройством

5. Регистрация цифрового пароля

1. Инициализация при установке нескольких моторов

При установке нескольких моторов, нужно прописать положение ECM каждого из них (левый, правый, центральный), с помощью нового SDS вер. 8.

Замечание:

- (1) Это необходимо сделать перед регистрацией ECM.
- (2) Это необходимо только при установке нескольких моторов

Инициализация

- 1) Произведите все необходимые соединения.
- 2) Соедините компьютер с SDS вер. 8 и ECM разъемом одного из моторов.
- 3) Поверните ключ аварийной остановки против часовой стрелки и услышите длинный сигнал готовности к работе. Кроме того, загорится зеленый сигнал на кнопке SELECT панели запуска.



- 4) Запустите программу SDS.

5) В первом экране программы SDS , нажмите “Main Menu(F1)” или клавишу “F1” на клавиатуре. Появится следующее меню.



6) Нажмите кнопку “Instance Setting” в диалоговом окне меню.

7) Затем появятся следующие окна.

Это окно используется для регистрации конфигурации мотора.

Выберите их число и расположение, нажмите ОК, и переходите к следующему шагу.

Нажмите “Cancel” чтобы отменить конфигурацию.

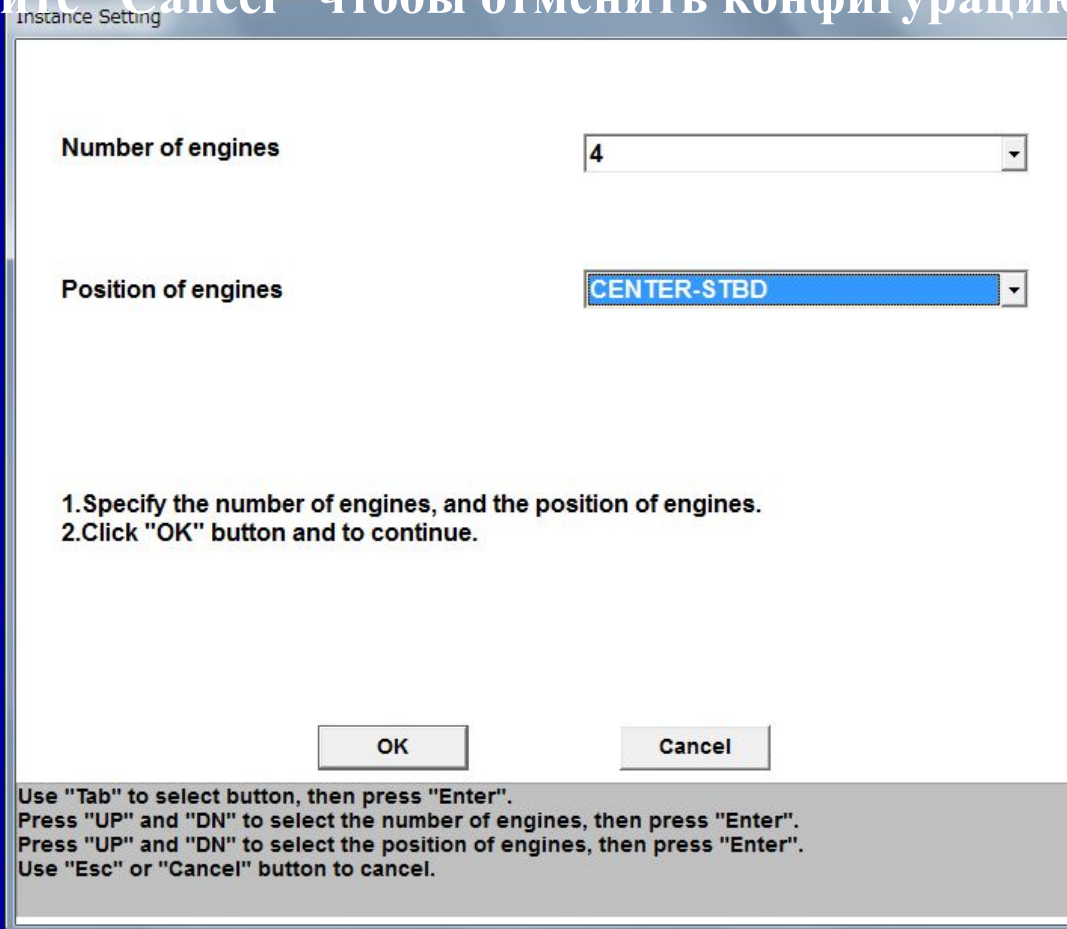

Instance Setting

Number of engines 4

Position of engines CENTER-STBD

1.Specify the number of engines, and the position of engines.
2.Click "OK" button and to continue.

OK Cancel

Use "Tab" to select button, then press "Enter".
Press "UP" and "DN" to select the number of engines, then press "Enter".
Press "UP" and "DN" to select the position of engines, then press "Enter".
Use "Esc" or "Cancel" button to cancel.

8) нажмите “ОК” (или “Enter” на клавиатуре) если конфигурация верна.

Нажмите “Cancel” для возврата в предыдущее окно.

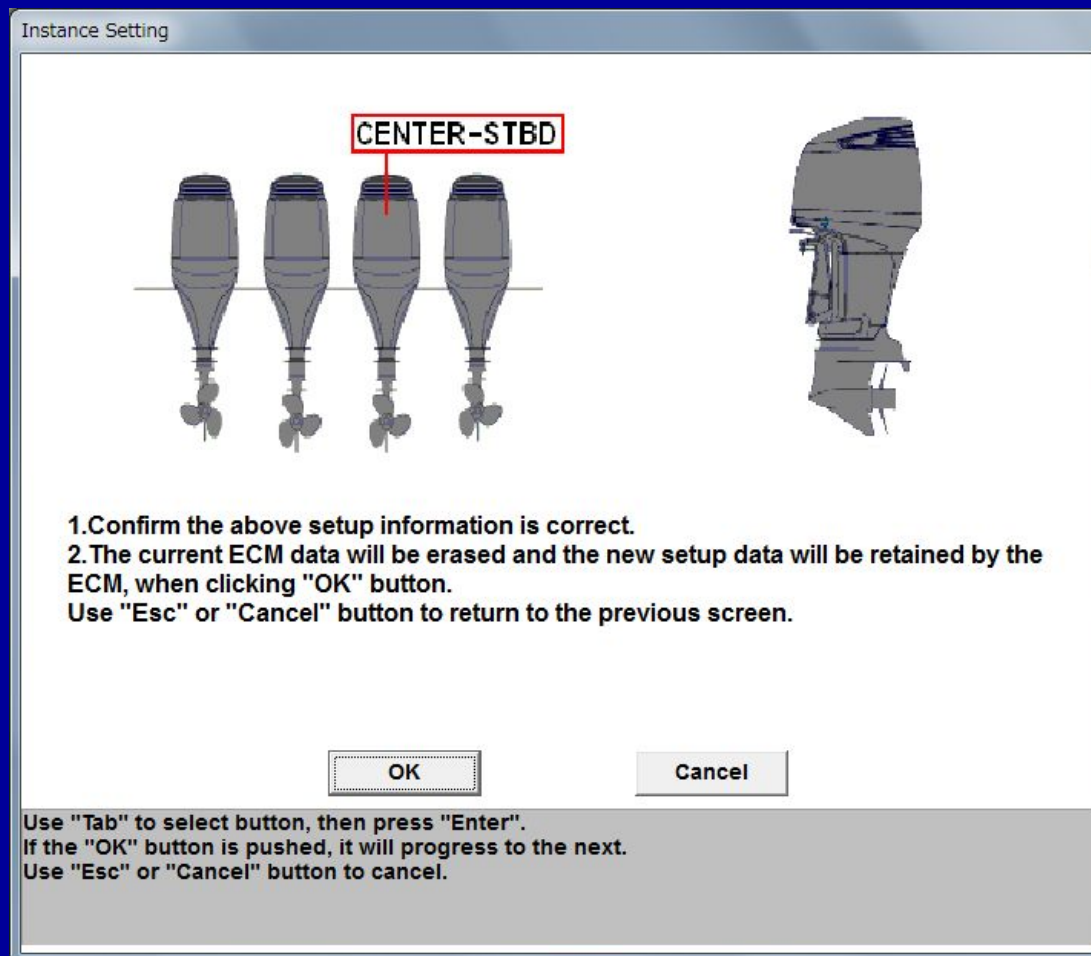

9) Нажмите “ОК” для завершения регистрации. Затем вернитесь в главное меню.

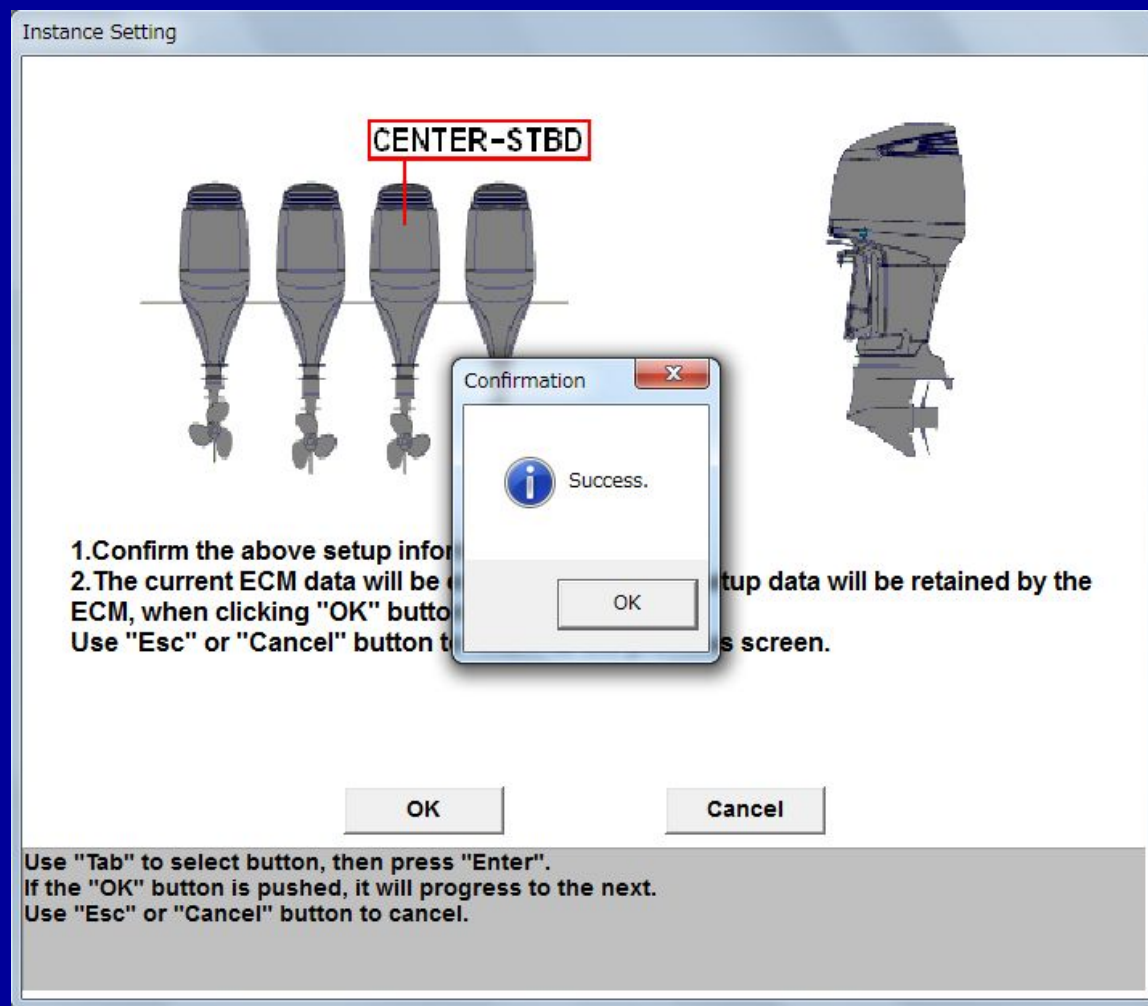

10) Поверните улюч в положение N .

Перед следующим шагом, выждите около минуты пока не отключится внутренняя цепь ЕСМ .

11) Переключите проводку на следующий мотор (ЕСМ) и повторите шаги с 3) по 10).

Вы должны зарегистрировать ЕСМ каждого мотора.

2. Спаривание брелка #1 с беспроводным устройством

Брелок ни с чем не спарен на момент поставки.

Спаривая его, код регистрируется в брелке и беспроводном устройстве. Это позволяет системе сверять коды для авторизации запуска.

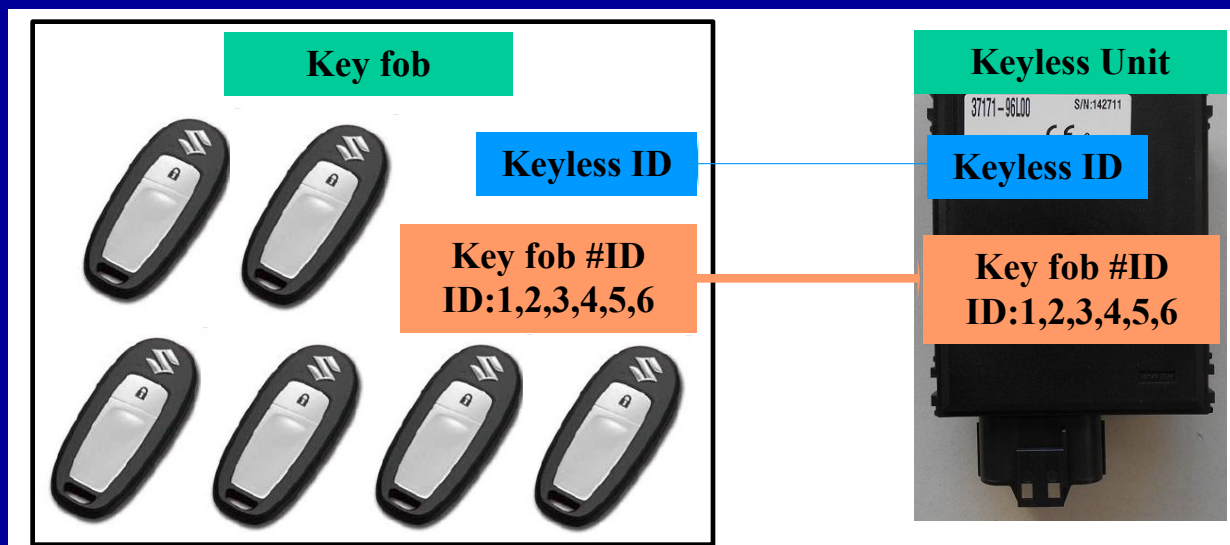

Процедура спаривания брелка #1

- 1) Завершите соединения.
- 2) Держите брелок в пределах 1 м от беспроводного устройства.
- 3) Поверните ключ в положение ON/OFF и нажмите кнопку lock на брелке, пока красный индикатор на брелке не загорится на 10 секунд.
- 4) Зуммер выдаст короткий и длинный сигналы и на брелке загорится красный индикатор.

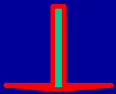
Брелок #1 спарен.



3. Спаривание ЕСМ

ЕСМ не спарено в момент поставки.

Спаривая его, код регистрируется в ЕСМ и беспроводном устройстве. Это позволяет системе сверять коды для авторизации запуска.

Процедура спаривания ЕСМ

После спаривания брелка #1, поверните ключ зажигания в положение ON.

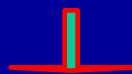

Включится реле, подавая напряжение на ЕСМ(s) и автоматически запустится спаривание.

4. Спаривание брелка #2 с беспроводным устройством

Выполните эту процедуру в “Function [A]” включенную в список функций беспроводного устройства.

5. Регистрация цифрового кода (опция)

В случае чрезвычайной ситуации (потери или неисправности всех зарегистрированных брелков, вы можете завести мотор вводом этого кода с помощью аварийного ключа.

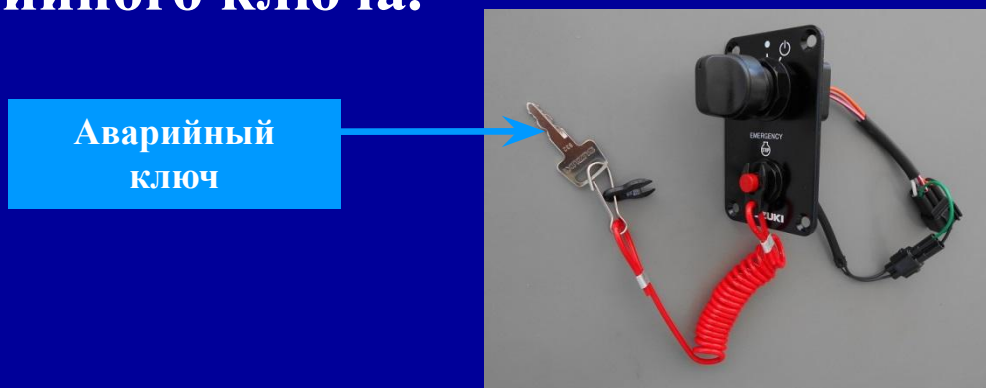

Замечание:

- (1) Код – 4-значный и при поставке это 0000. Рекомендуется его переустановить для безопасности.
- (2) Процедура аварийного запуска описана ниже.

Установите систему в режим регистрации кода

- 1) Поверните ключ зажигания в положение on.
- 2) Отсоедините пластину ключа аварийной остановки.
- 3) Начните процедуру в течении 8 с после шага 1) .

Поверните и удерживайте ключ в положении ON/OFF около 5 с, а затем верните в положение N.

Повторите это три раза

Мы вошли в режим регистрации кода.

Регистрация кода

- 1) Для в **Start** первой цифры, поверните ключ(). Затем, зуммер начнет озвучивать шаблон из 10 гудков(коротких) сопровождаемых одним длинным (на рисунке).
- 2) Для ввода первой цифры, поверните ключ после соответствующего числа коротких гудков.
Например, если хотите ввести 7 первой цифрой, поверните ключ после 7^{го} гудка.

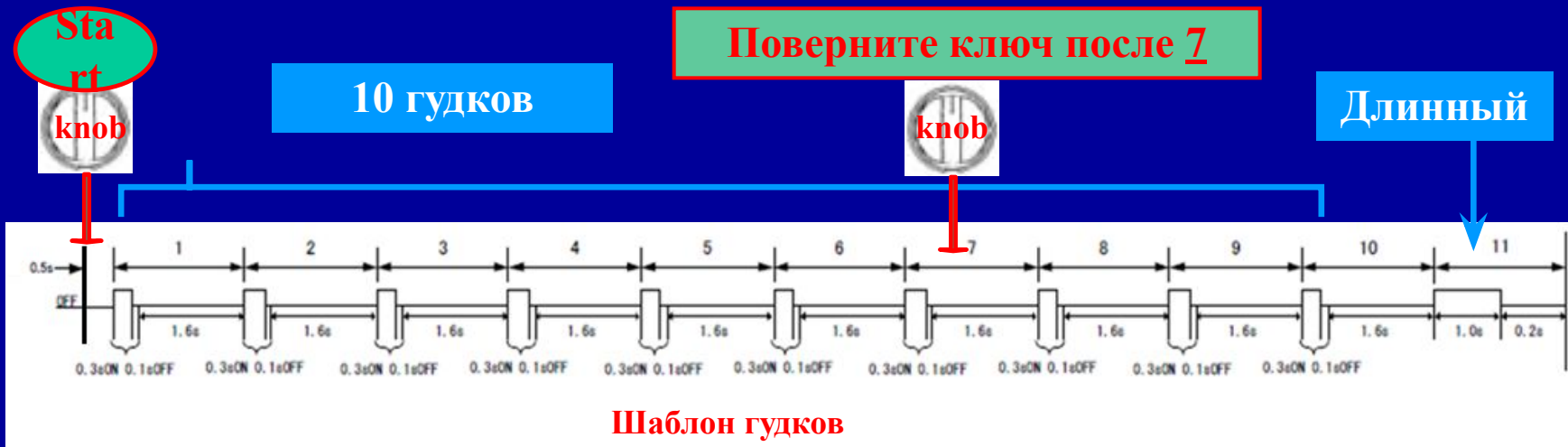

Если хотите ввести 0, поверните ключ после 10^{го} гудка.

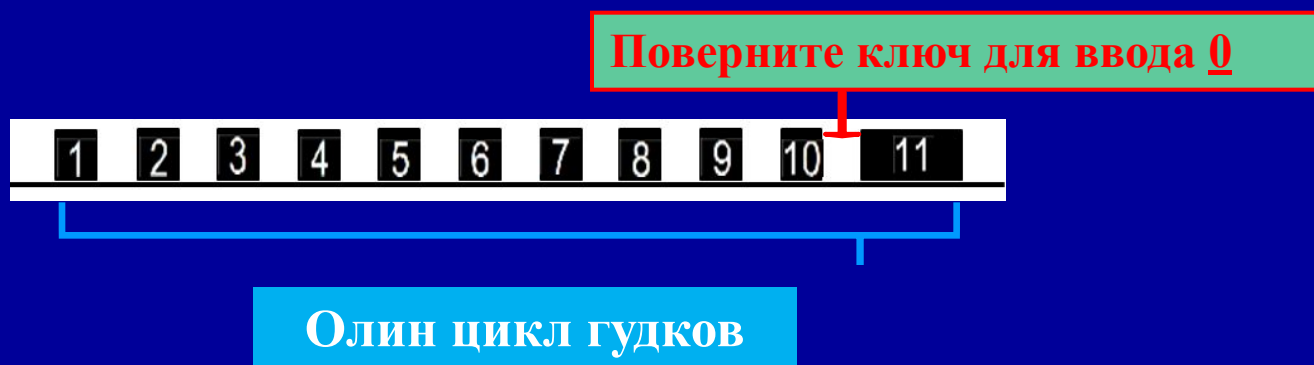

3) Для ввода, 2,3 и 4 цифры кода, повторите шаги 1) и 2).

Замечание:

- (1) Независимо от выбранной цифры, гудки продолжатся до окончания цикла из 10. После этого система ждет команды от ключа.

- 2) If you missed inputting the number during the first round of beeps, you can have another two rounds of beeps to retry inputting the number. But, if you missed it during the third round of beeps, the buzzer sounds short beeps continuously and passcode registration mode is canceled. (Attach the emergency lock plate to the emergency stop switch to stop the buzzer.)
- 3) Passcode registration mode can be canceled anytime by attaching the emergency lock plate to the emergency stop switch.
- 4) When inputting the second, third and fourth digit number, 10 count beeps sound differently from the first digit one.
For the second digit number, each count sounds two short beeps ((0.1s on – 0.1s off) x 2) as illustrated below.

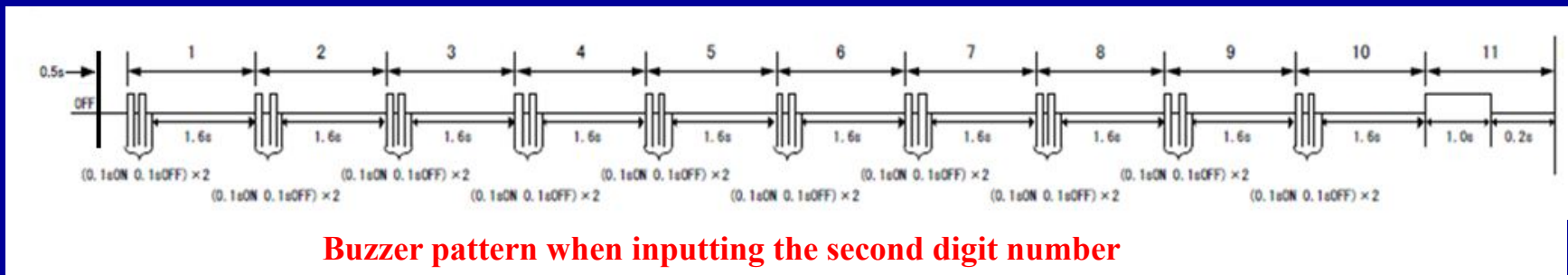

For the third and fourth digit number, it sounds three short beeps ((0.1s on – 0.1s off) x 3) and four short beeps ((0.1s on – 0.1s off) x 4) respectively.

4) Shown below is an example procedure to input 7350 as a passcode.

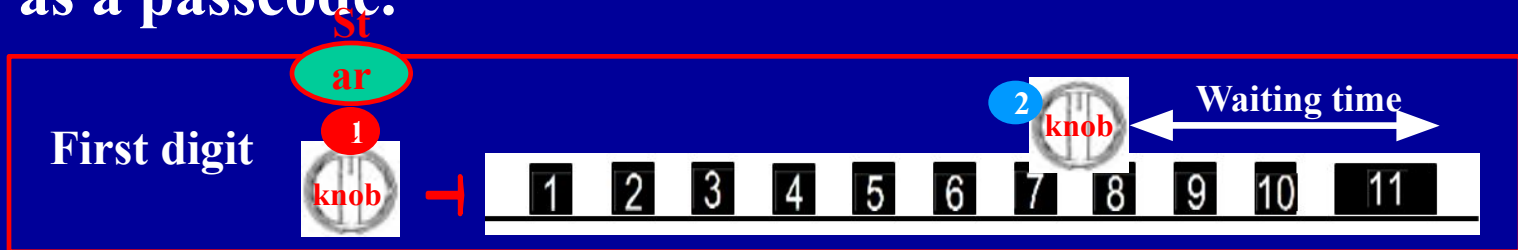

⌊ Note: Turn knob 3 within 60 seconds after knob 2.



⌊ Note: Turn knob 5 within 60 seconds after knob 4.

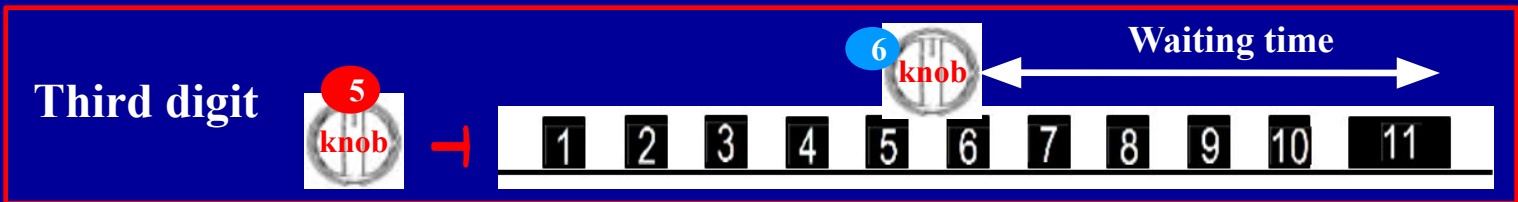

⌊ Note: Turn knob 7 within 60 seconds after knob 6.

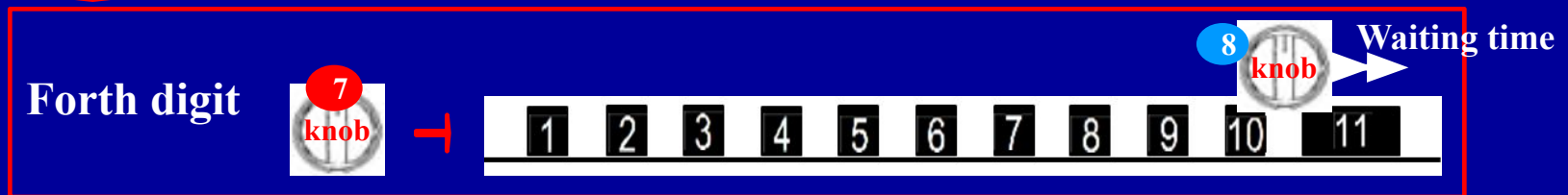

- 5) После ввода последней цифры издается непрерывный сигнал
- 6) Поверните ключ в позицию ON/OFF на 5 в течение 60 секунд после шага 5) и зуммер замолчит.
- 7) Затем издаст один короткий гудок и красный индикатор высветит Ваш код.

Пример: При коде 1234, индикатор замигает так.

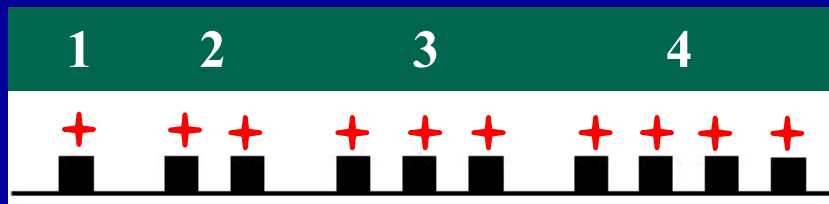

- 8) Наденьте пластину ключа аварийной остановки. Зуммер утихнет и индикатор погаснет после шага 7).
- 9) Поверните ключ зажигания для выключения системы и не делайте операций в течении 30 с для регистрации кода.

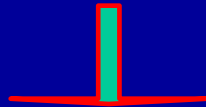

Регистрация завершена.

С помощью этой процедуры код может быть изменен в любое время.

Подтверждение кода

Если Вы забыли код, сделайте следующее.

- 1) Присоедините пластину ключа аврийной остановки и включите зажигание.
- 2) В течение 8 с после этого начните процедуру.

Поверните и держите ключ в позиции ON/OFF около 5 с, затем переключите в позицию N.

Повторите три раза

- 3) После одного короткого гудка, замигает индикатор на брелке. Посмотрите код, который будет мигать.

Пример: Код 1234

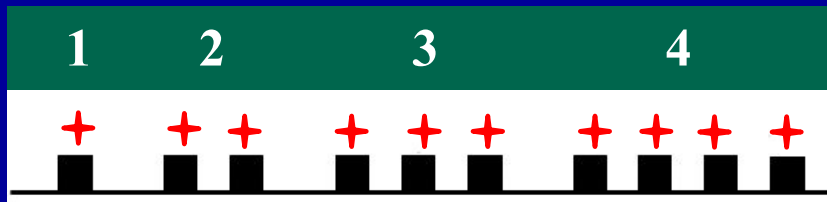

- 4) Индикатор будет мигать до выключения зажигания.

Функции

1. Включить систему запуска
2. выключить систему запуска
3. Нормальная работа
4. Временно отключить брелок
5. аварийный запуск
6. Сервисные функции
7. Новый SDS код и аварийное сообщение

Список деталей

No.	Номер	Название	Кол	В комплекте поставки	Замечание
11	67000-98J90	Kit, Single ENG & Station	1	No	Remote control kit for DBW including No.4 (Main switch panel assy for Keyless Start System)
12	67000-98JA0	Kit, Dual ENG & SNGL Station	1	No	
13	67000-98JB0	Kit, Triple ENG & SNGL Station	1	No	
14	67000-98JC0	Kit, Flush Mount	1	No	
15	67000-98JD0	Kit, Quadruple ENG & SNGL Station	1	No	
16	37170-96L00	Controller Set, KLS 433	1	No	Spare parts set including No.1-A and 2-A
17	37170-96L10	Controller Set, KLS 315	1	No	Spare parts set including No.1-B and 2-B
18	37105-96L00	Harness Set, KLS Cont	1	No	Spare parts set including No.3, 5~10

Красным обозначены новые детали

Замечание:

главная панель включается не в мотор, а в комплект дистанционного электронного управления.

1. Включение системы

При вставленном ключе аварийной остановки и брелке, находящемся в менее 1м от панели, включите зажигание.



Произойдет автоматическая авторизация.

Первая фаза: авторизация брелка

при идентичности кода системы и кода брелка, происходит авторизация брелка и начинается активация ЕСМ.

Вторая фаза: авторизация ЕСМ

при идентичности кода системы и кода ЕСМ, происходит авторизация ЕСМ и он начинает работать.

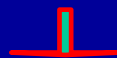

Два раза звучит зуммер и система разблокируется.

2. Выключение системы

Используются следующие методы выключения системы.

Состояние брелка 1	Метод выключения,
Брелок в пределах 1м от беспроводной системы.	Выключите зажигание. или Нажмите кнопку выключения на брелке.
Состояние брелка 2	Метод выключения,
Брелок в пределах 3м от беспроводной системы.	Нажмите кнопку выключения на брелке.
Состояние брелка 3	Метод выключения,
Брелок не работает.	Выключите зажигание и удерживайте в позиции ON/OFF 3 с.

Зуммер коротко прогудит один раз в подтверждение.

3. Работа

Включение системы и запуск мотора

- 1) Убедитесь, что включена нейтральная передача и подсоединен ключ аварийной остановки.
- 2) Удерживая брелок на расстоянии до 1 м нажмите кнопку активации.
- 3) Зуммер выдаст два коротких гудка и на кнопке **SELECT** загорится зеленый индикатор.

Индикатор



Прибор



Note: If there is no functional fob is within one meter distance, you will hear the buzzer sound five short beeps and the system is not unlocked.

- 4) Нажмите кнопку **START** на панели для запуска мотора.

Остановка мотора и блокировка системы

- 1) Убедитесь, что включена нейтральная передача.
- 2) Нажмите кнопку **STOP** на панели.
- 3) Удерживая брелок на расстоянии до 1м, нажмите кнопку блокировки.

Замечание: На работающем двигателе кнопка блокировки не работает

- 4) Зуммер выдаст один короткий гудок и на кнопке **SELECT** загорится зеленый индикатор, а прибор отключится.



Замечание: Если брелок слишком далеко, зуммер выдаст 5 коротких сигналов и система не заблокируется

4. Временное отключение брелка

С целью безопасности, брелок может быть временно отключен с помощью длительного нажатия кнопки блокировки (более 1 с). Брелок разблокируется с помощью повторно длительного нажатия этой кнопки

Замечание: Для этой функции брелок не обязательно должен быть в пределах 1 м от панели.

Вы можете определить состояние брелка кратким нажатием кнопки блокировки.

Индикатор	Состояние
Долгая вспышка	Отключен
Короткая вспышка	Включен



5. Аварийный запуск

В экстренных случаях (при потере или неисправности брелка), Вы можете завести мотор с помощью ввода цифрового кода в систему аварийным ключом .

Аварийный
КЛЮЧ



Вход в режим аварийного запуска

Предполагая, что система заблокирована

- 1) Убедитесь, что пластина присоединена к ключу аварийной остановки .
- 2) Потяните ключ запуска на себя и поверните его на 15 градусов по часовой стрелки от позиции N и вытащите его. Затем вставьте на его место аварийный ключ.



- 3) Поверните аварийный ключ в позицию ON/OFF. Затем гудок прозвучит 5 раз.

- 4) Отсоедините пластину от ключа аварийной остановки.

- 5) Поверните и держите аварийный ключ в позиции ON/OFF около 5 с, пока не прозвучит долгий гудок. Затем верните его в позицию N.

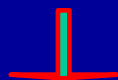

Вы вошли в режим ввода кода

Ввод кода

- 1) Введите 4-значный код тем же способом, которым Вы его программировали (только аварийным ключом).
- 2) Поверните аварийный ключ против часовой стрелки на 10 с после ввода кода.

Против часовой стрелки

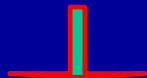

Прозвучат два коротких гудка и система разблокируется.

Присоедините пластину к ключу аварийной остановки. Теперь мотор готов к запуску.



Замечание:

Если введенный код неверный, Вы услышите три коротких гудка и система не разблокируется.

6. Сервисные функции

Система дает 3 сервисные функции

Функция [A]: Спаривание с дополнительным брелком

Функция [B]: Блокировка и разблокировка брелка

Функция [C]: Инициализация ECM

To use these functions, turn the system on(unlocked) and connect the utility function mode wire in the keyless harness assy as shown below.

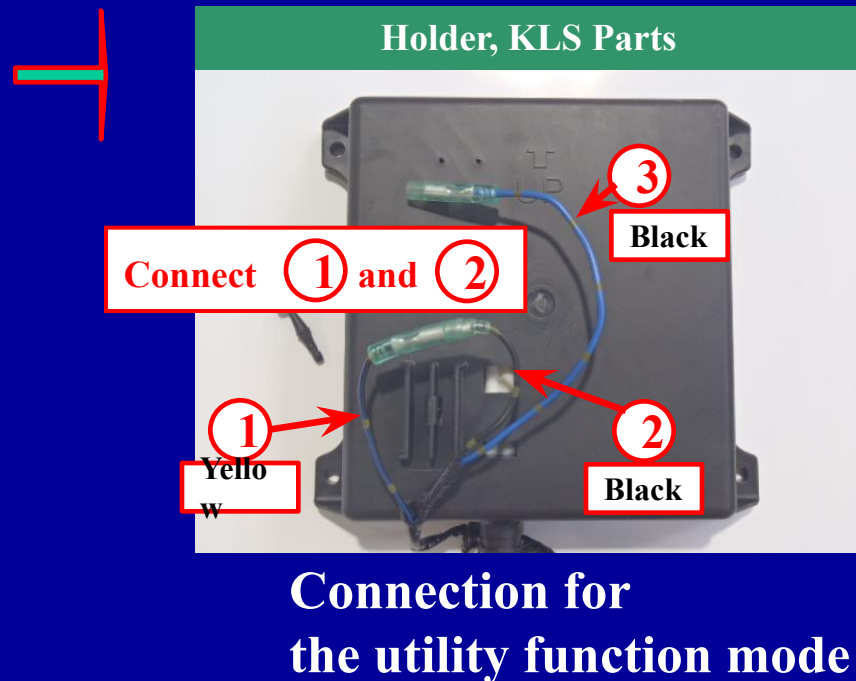
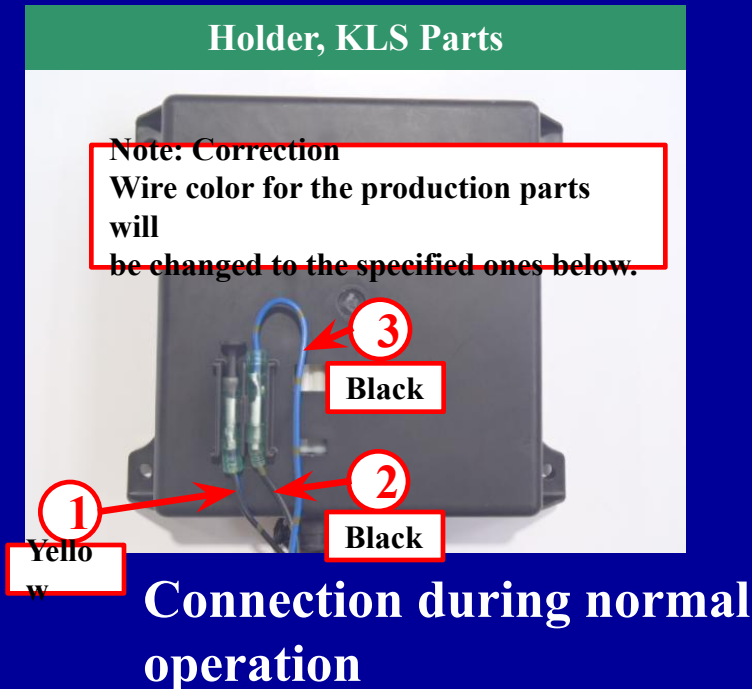

Чтобы выбрать каждую функцию, нужно:

1. Когда Вы соедините провода для этого режима, зуммер начнет издавать гудки, показанные на диаграмме.
2. Выберите функцию отсоединением пластины ключа аварийной остановки. Если Вы опоздали с выбором – заново разомкните и соедините провод выбора функции.



Замечание: Зуммер звенит один цикл.



Функция [A]: Спаривание доп/брелка

Функция используется для спаривания брелков (#2 ~ #6) с беспроводным устройством.

Перед выполнением функции

No.	Активные брелки
1	Брелок #1
2	none
3	none
4	none
5	none
6 _{max}	none

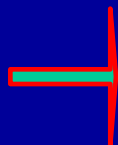

После выполнения функции

No.	Активные брелки
1	Брелок #1
2	Брелок #2
3	Брелок #3
4	Брелок #4
5	Брелок #5
6 _{max}	Брелок #6

Возможно
спарить до 6
брелков

Брелок #2: Входит в комплект поставки

Брелки #3 ~ 6: Опции

Holding a key fob within one meter distance from keyless unit, follow the steps from **1** to **4**. (Hold all the other key fobs out of the communicative distance.) The chart below is an example for pairing key fob #2 with the keyless unit.

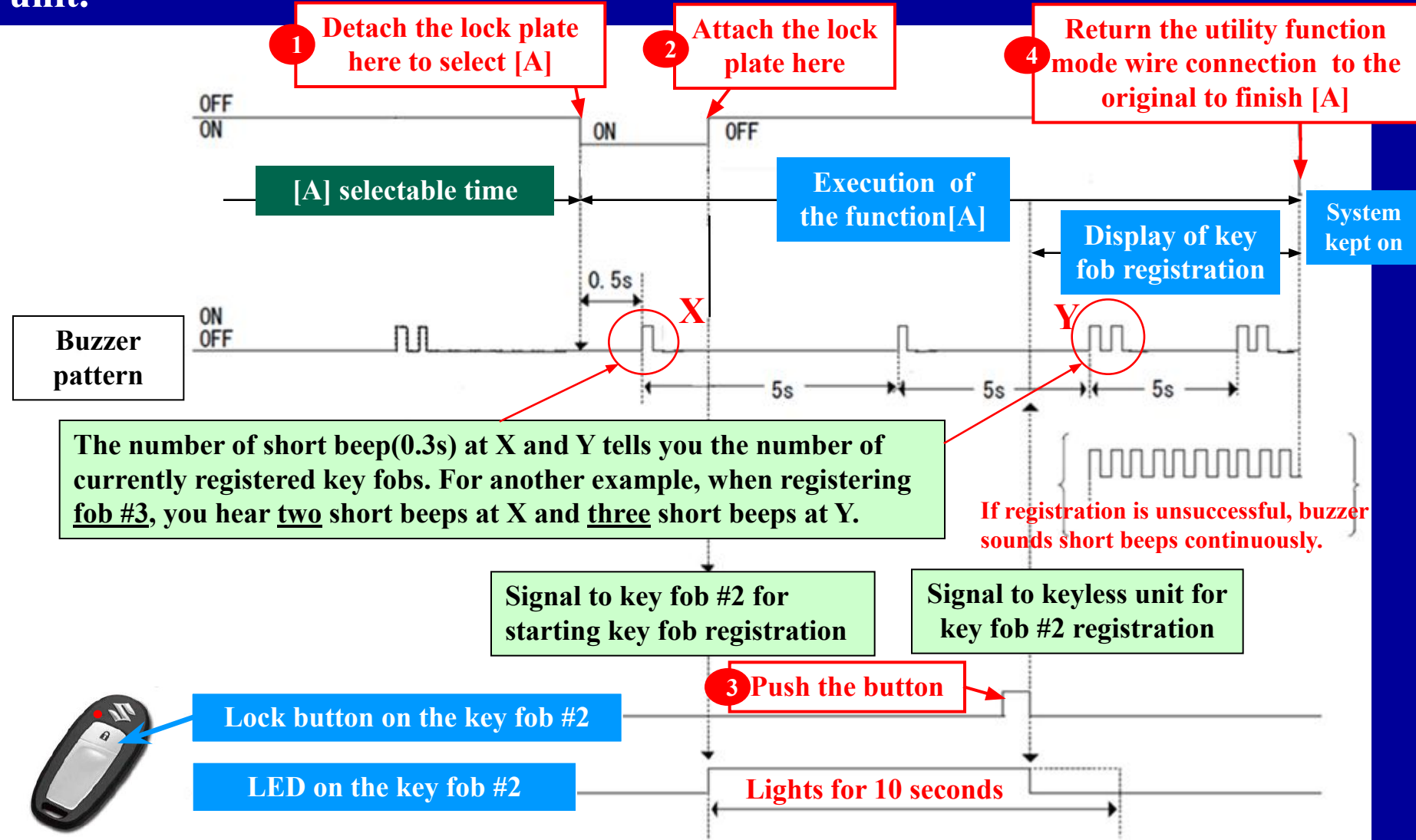

Функция [В]: Блокировка и разблокировка брелка

Функция используется при утере/нахождении брелка.

а) Блокировка

Например, Вы потеряли брелок #3. используя функцию [В], Вы можете его заблокировать для безопасности.

Перед выполнением

No.	Активные брелки
1	Брелок #1
2	Брелок #2
3	Брелок #3
4	none
5	none
6 _{max}	none

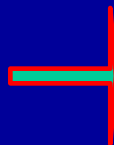

После выполнения

No.	Активные брелки
1	Брелок #1
2	Брелок #2
3	Key fob #3
4	none
5	none
6 _{max}	none



Держа брелок #1 и #2 в пределах 1м от панели, выполните шаги с 1 по 3

1

3

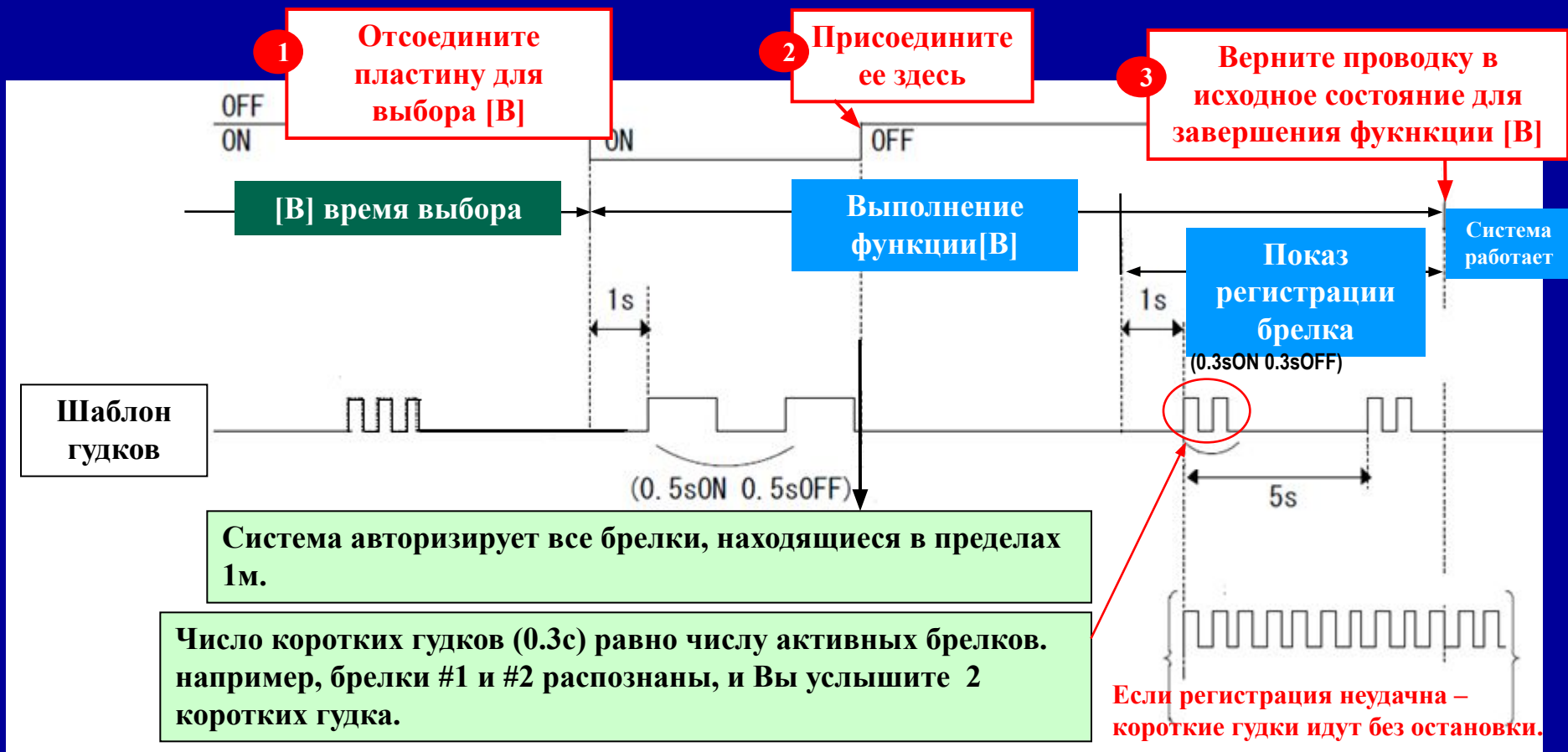

b) Разблокировка брелка

Например, брелок #2 был заблокирован. Используя функцию [В], Вы можете его разблокировать для последующего использования.

Перед выполнением

No.	Активные брелки
1	Брелок #1
2	Key fob #2
3	Брелок #3
4	none
5	none
6 _{max}	none

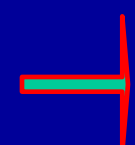

После выполнения

No.	Активные брелки
1	Брелок #1
2	Брелок #2
3	Брелок #3
4	none
5	none
6 _{max}	none



Удерживая брелки #1, #2 и #3 в пределах 1м от панели зажигания, выполните шали с 1 до 3 **1** **3**

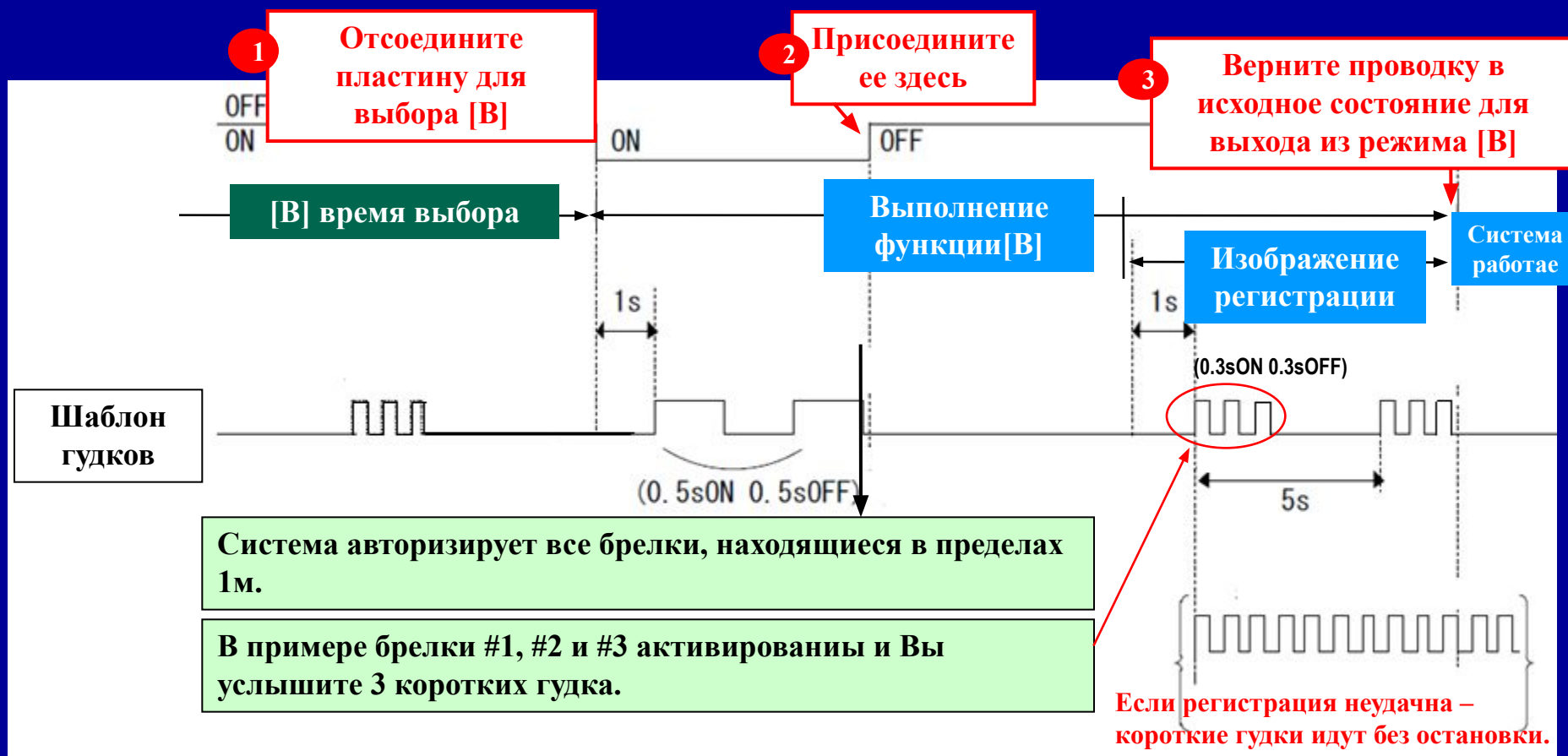

Функция [С]: Инициализация ЕСМ

Функция используется для инициализации ЕСМ, если мотор снят с катера для сервиса или перепродажи. Без этой операции мотор больше не запустится.

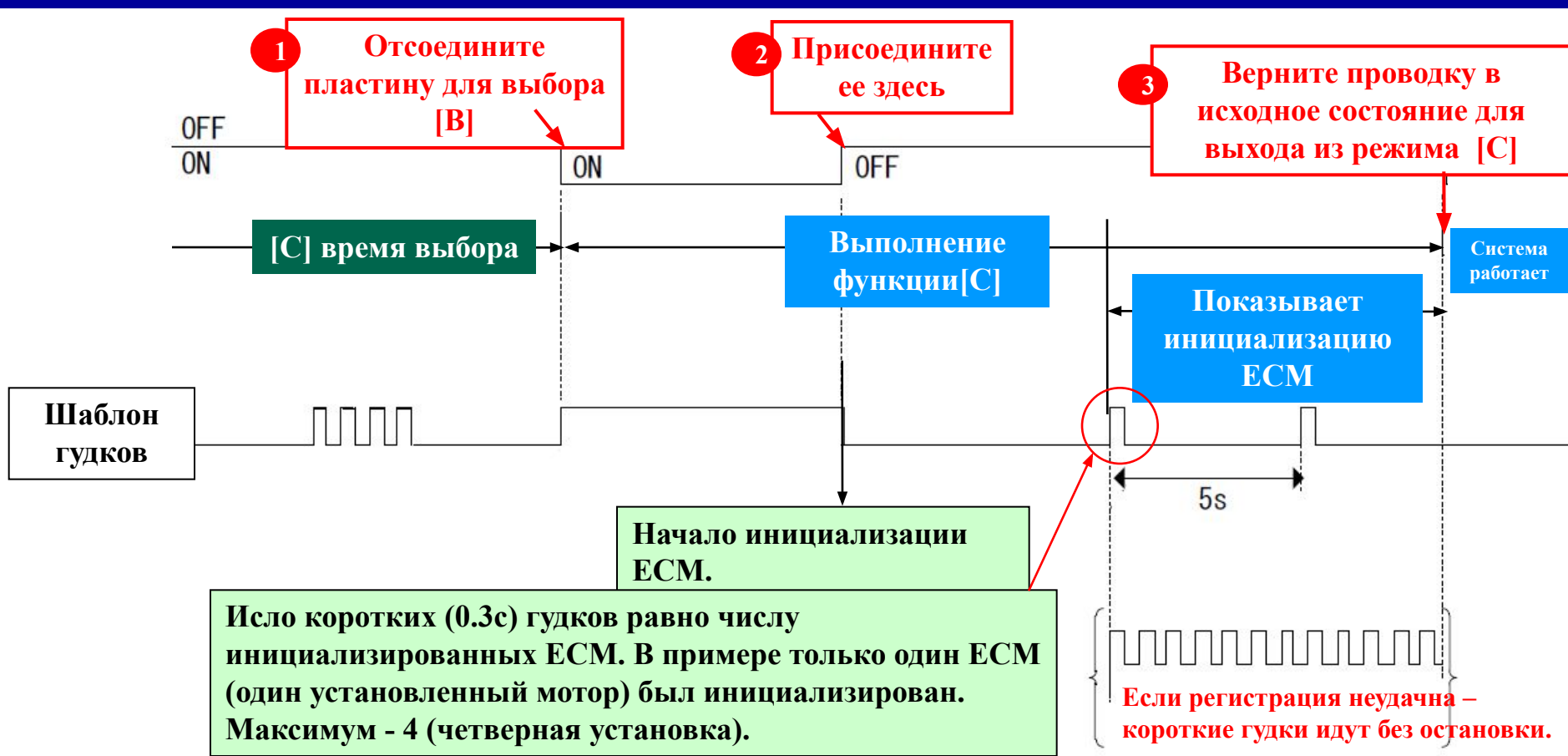

Проводку нужно вернуть в исходное состояние для выхода из режима сервисных функций.

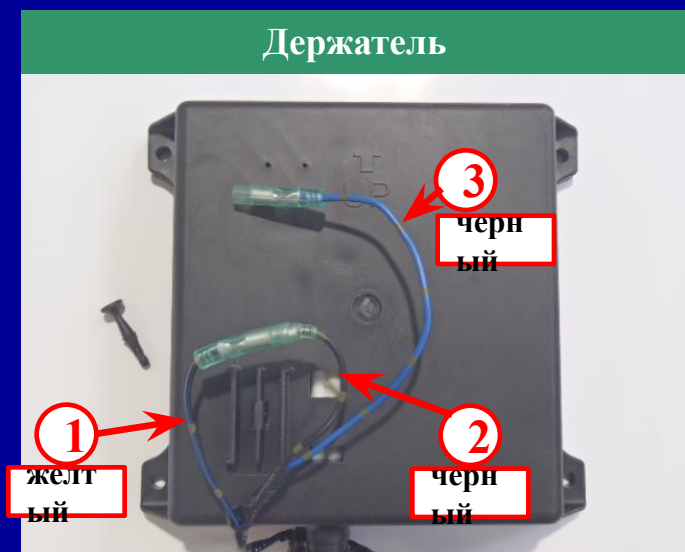

Соединение для сервисных функций

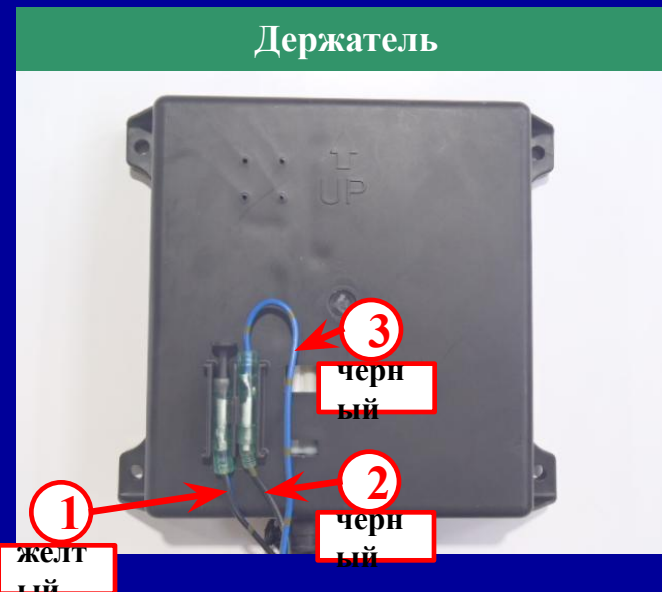
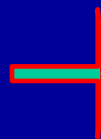

Соединение после сервисных функций

7. Новые коды SDS и предостережения

6 новых SDS кодов было добавлено системой. Когда SDS активирована, индикатор “CHECK ENGINE” мигает в соответствии с кодом и звуком зуммера, а предостережение отображается на SMIS и новом цифровом приборе.

Неисправность	Код	сообщение (на SMIS и цифровом приборе)
Низкий заряд батареи брелка	9-1	Remote Key Battery Low
Ошибка авторизации	9-2	Check Remote Key
Низкий заряд батареи беспроводного устройства	9-3	Keyless Unit Battery Low
Ошибка авторизации беспроводного устройства	9-4	Check Engine 9-4
Ошибка коммуникации	9-5	Check Engine 9-5
Неисправность системы запуска	9-6	Check Engine 9-6