

Микропроцессорные системы

Лекция 1

Введение. Основные положения

Электронная система



Пример электронной системы

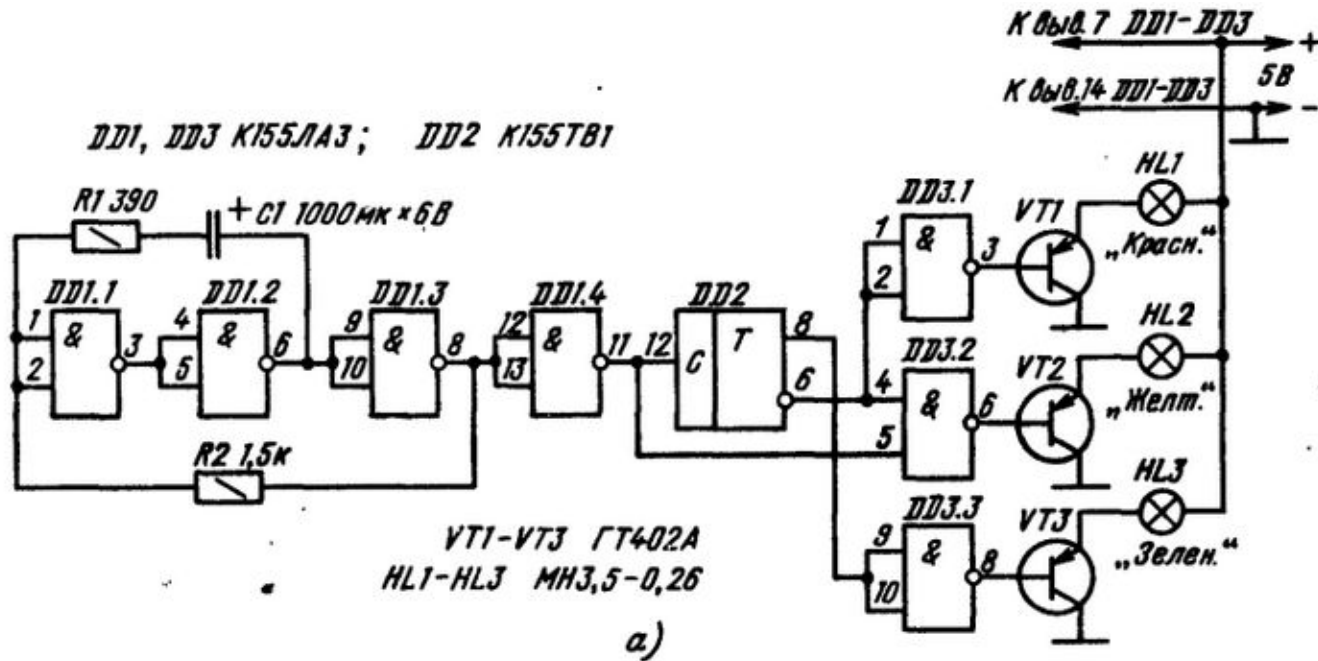

Выв. 11 DD1.4	Выв. 8 DD2	Выв. 6 DD2	Выв. 3 DD3.1	Выв. 6 DD3.2	Выв. 8 DD3.3	HL1	HL2	HL3
1	1	0	1	1	0	Не горит	Не горит	Горит
0	0	1	0	1	1	Горит	Не горит	Не горит
1	0	1	0	0	1	Горит	Горит	Не горит
0	1	0	1	1	0	Не горит	Не горит	Горит

Программируемая (универсальная) электронная система

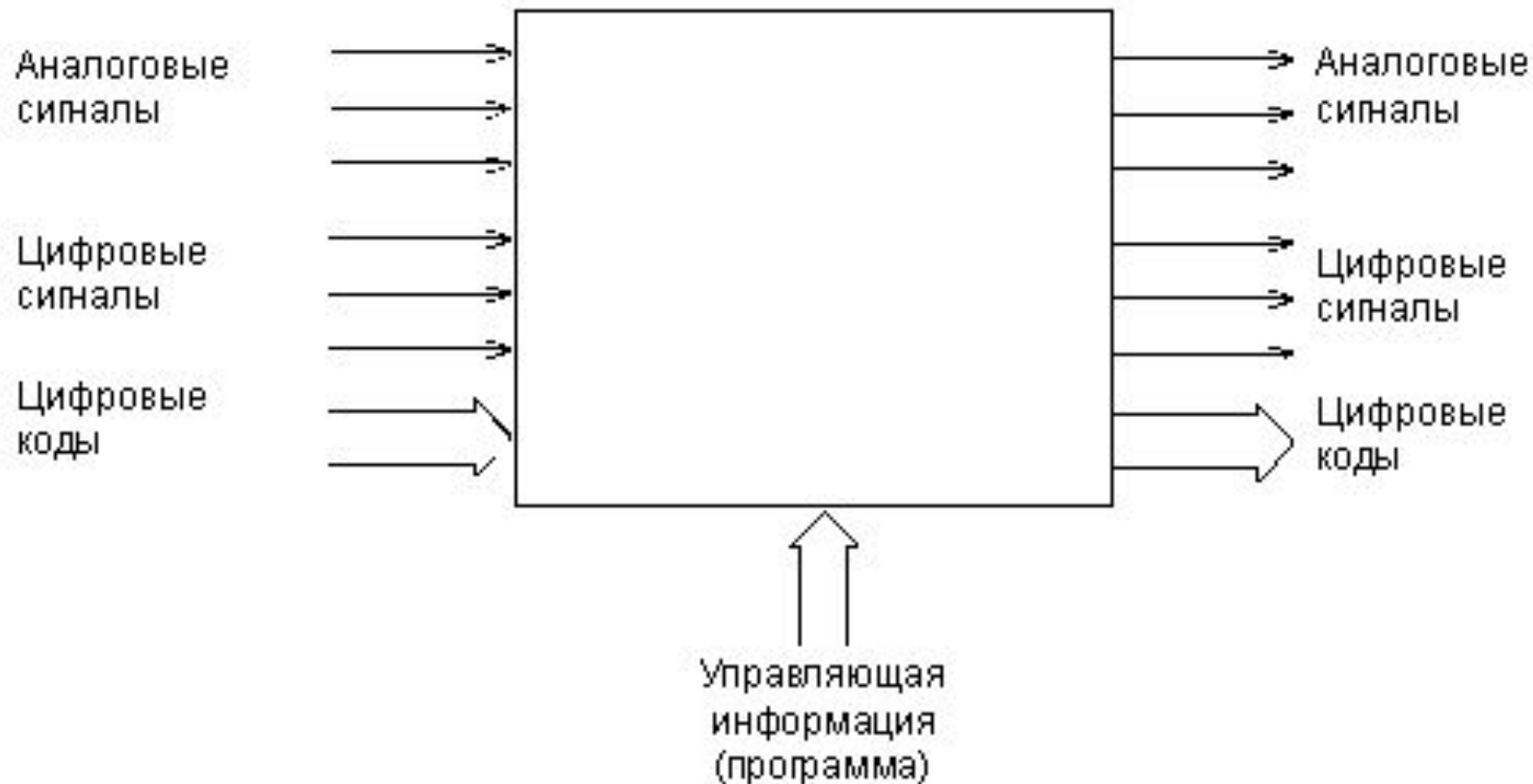

Пример программируемой (универсальной) электронной системы

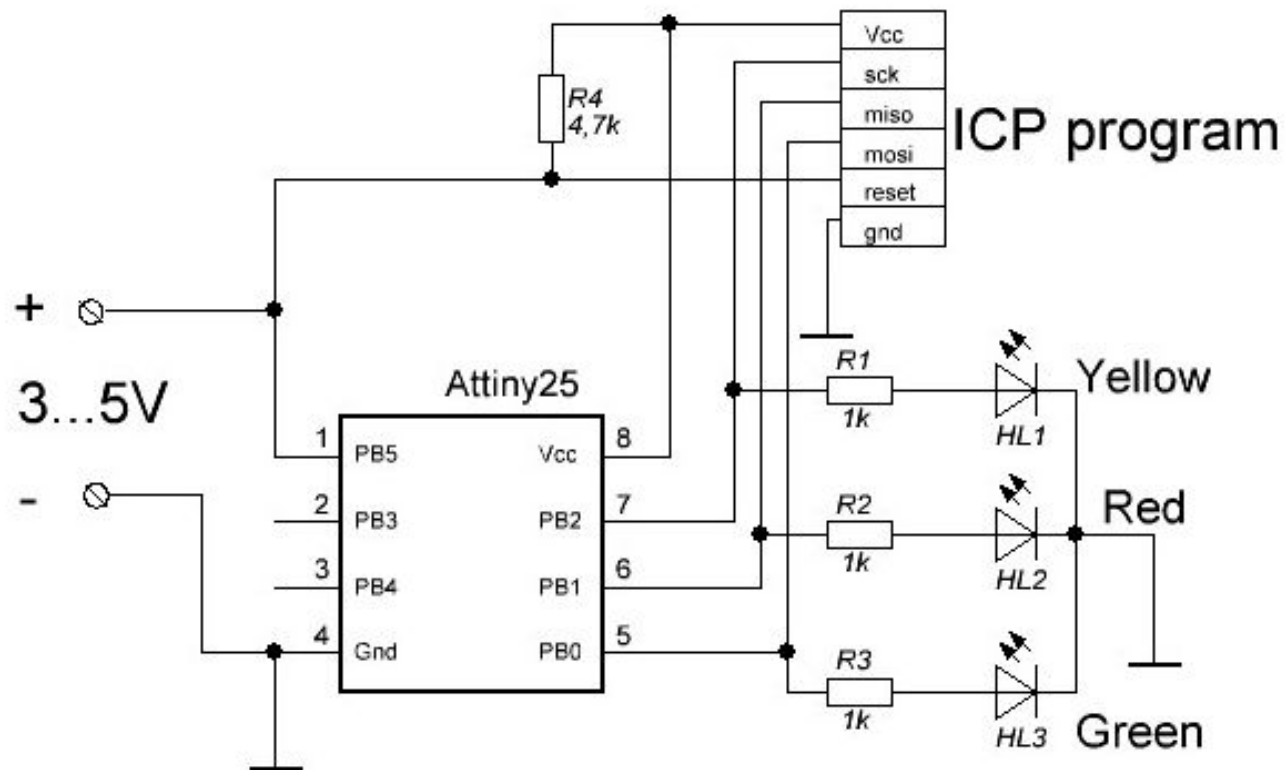

- **Функция микропроцессора -**
обработка информации
внутри микропроцессорной системы
- **Остальные элементы выполняют**
вспомогательные функции:
 - хранение информации (в том числе и управляющей информации, то есть программы),
 - связи с внешними устройствами,
 - связи с пользователем и т.д

Пример структуры простейшего процессора

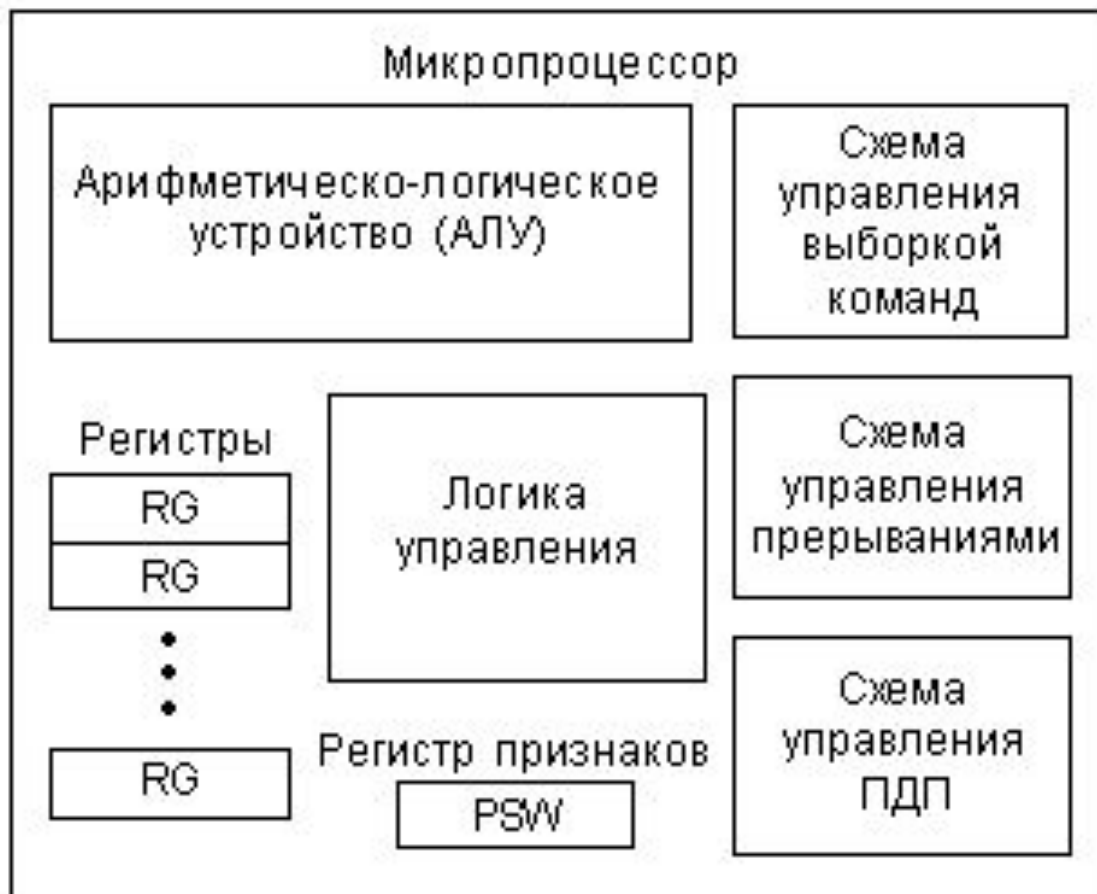

Структурная схема микропроцессорного блока

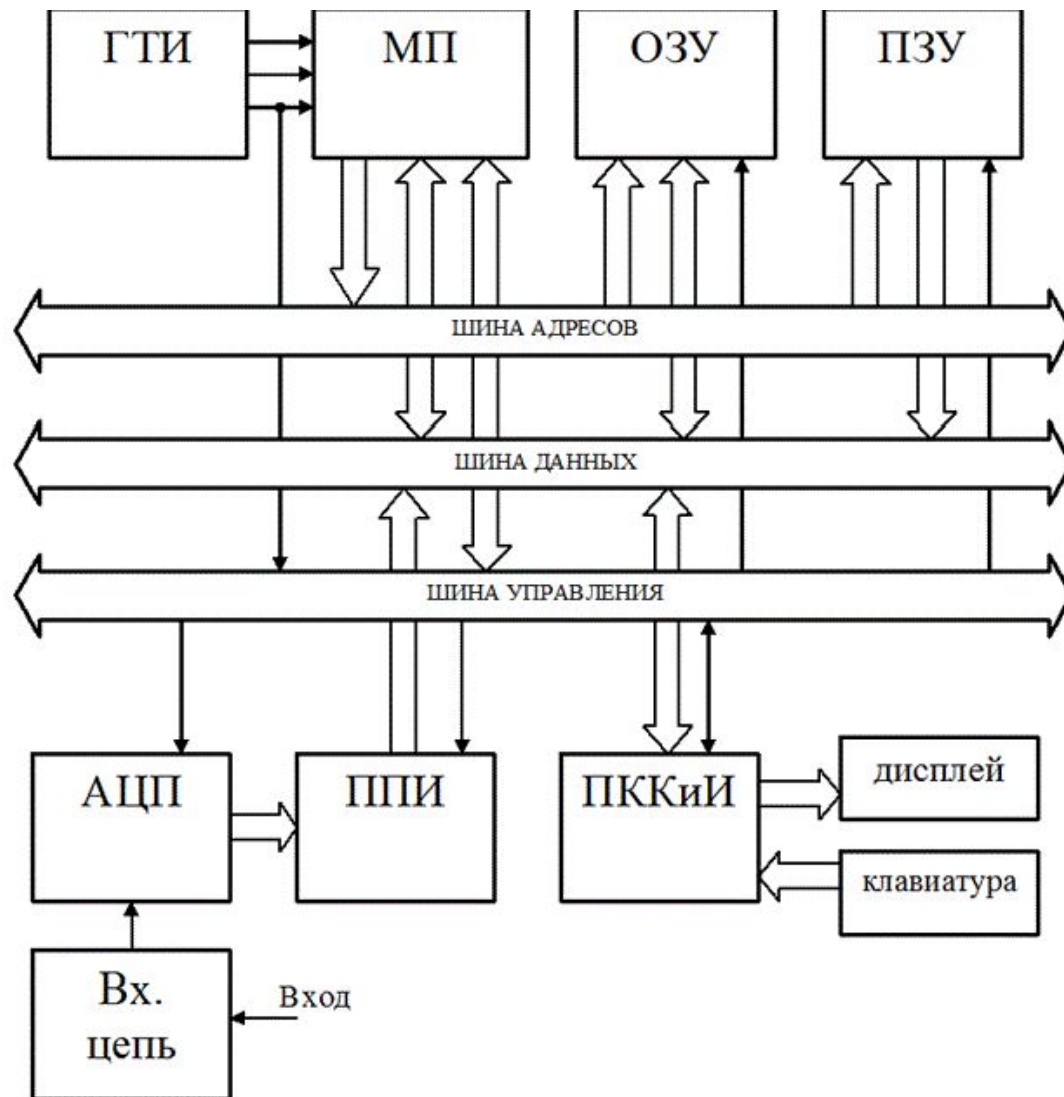

Микропроцессорный блок на базе КР580ВМ80А

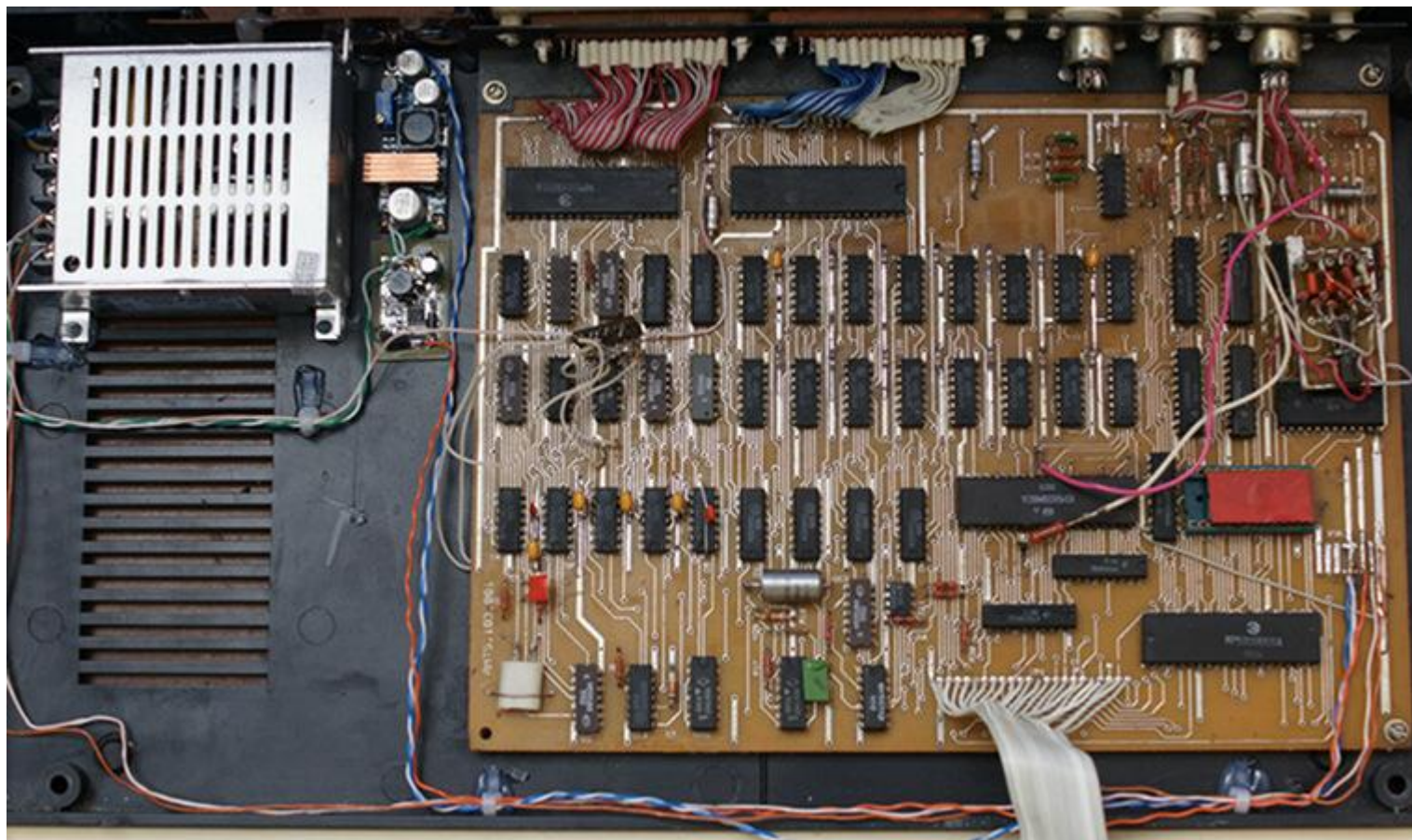

Классическая структура связей

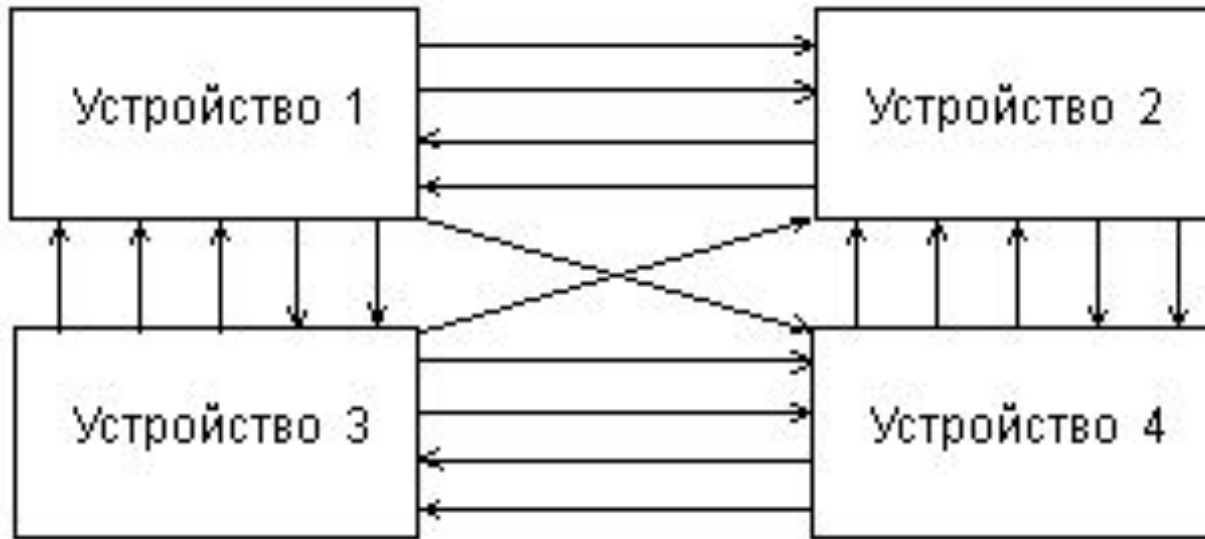

Шинная структура связей

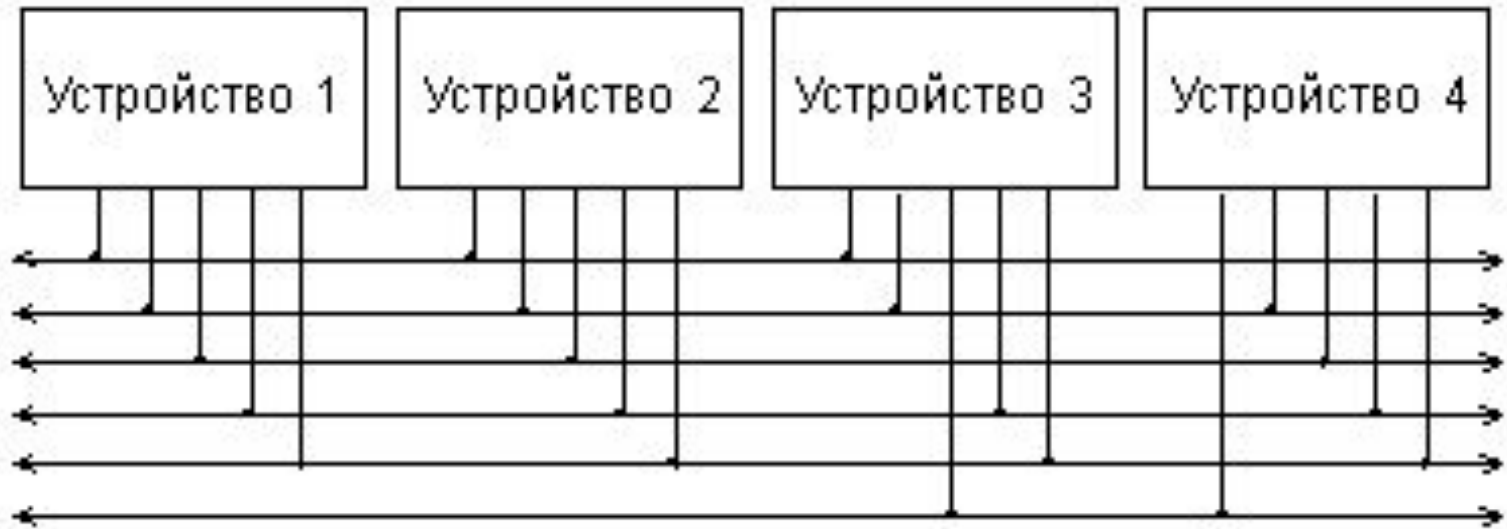

Разновидности выходных каскадов цифровых микросхем:

1. стандартный выход или выход с двумя состояниями (обозначается 2С, 2S, реже ТТЛ, TTL);
2. выход с открытым коллектором (обозначается ОК, ОС);
3. выход с тремя состояниями или (что то же самое) с возможностью отключения (обозначается 3С, 3S).

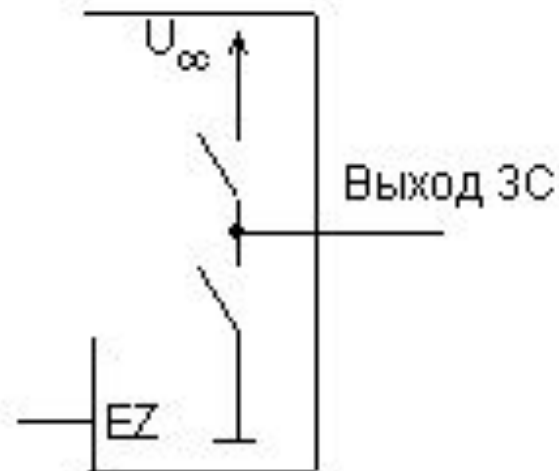
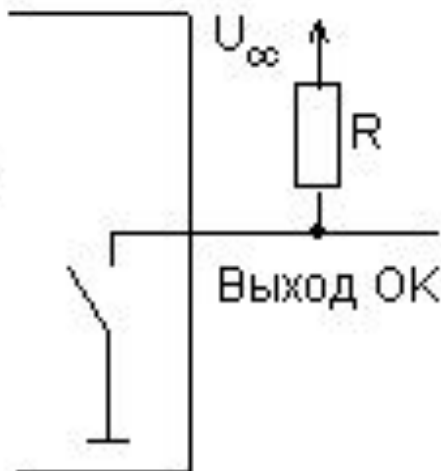
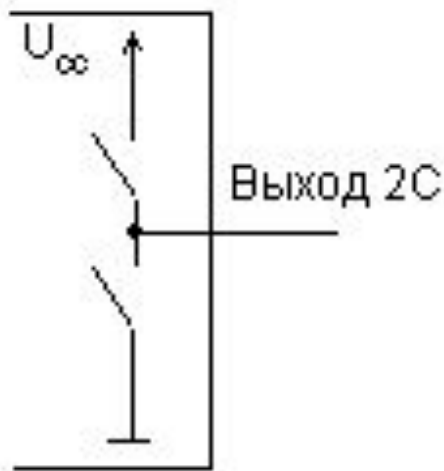

Структура микропроцессорной системы

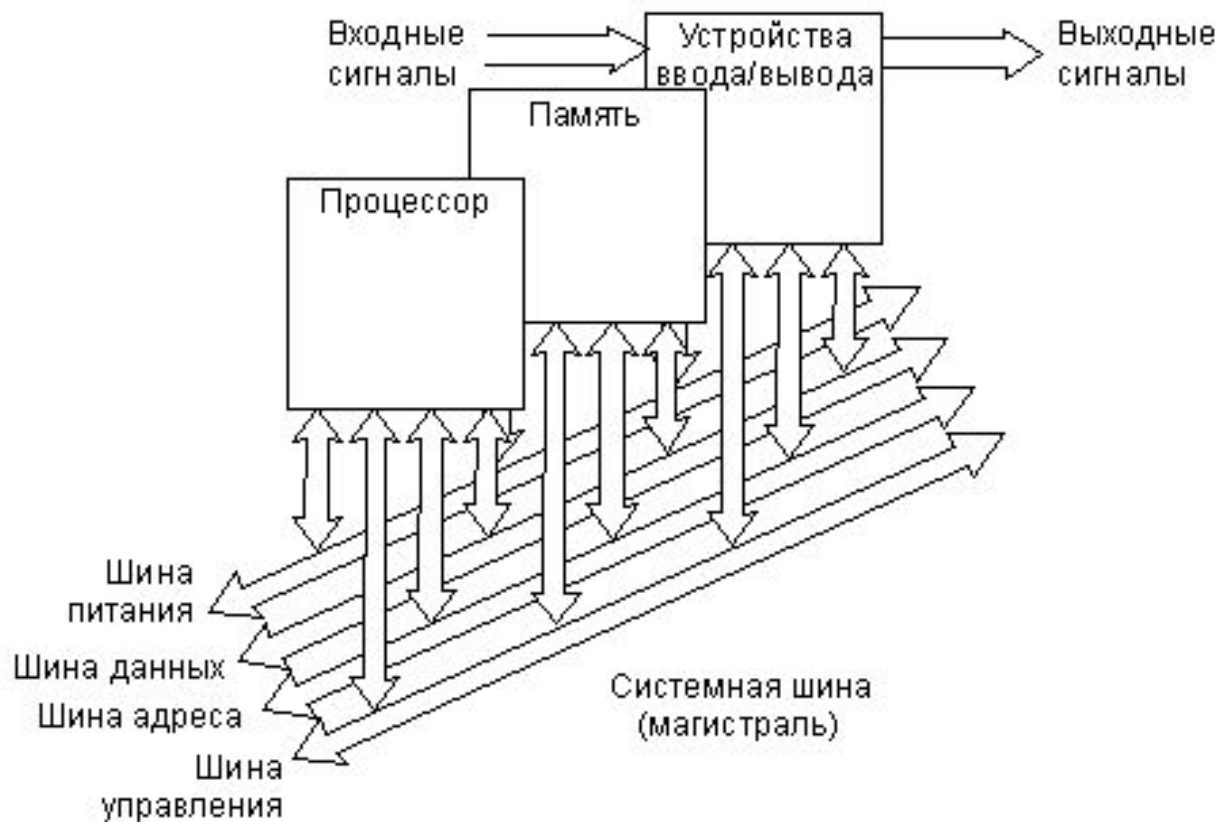

Режимы работы микропроцессорной системы:

1. программный обмен информацией;
2. обмен с использованием прерываний (*Interrupts*);
3. обмен с использованием прямого доступа к памяти (ПДП, DMA — *Direct Memory Access*).

Программный обмен информацией

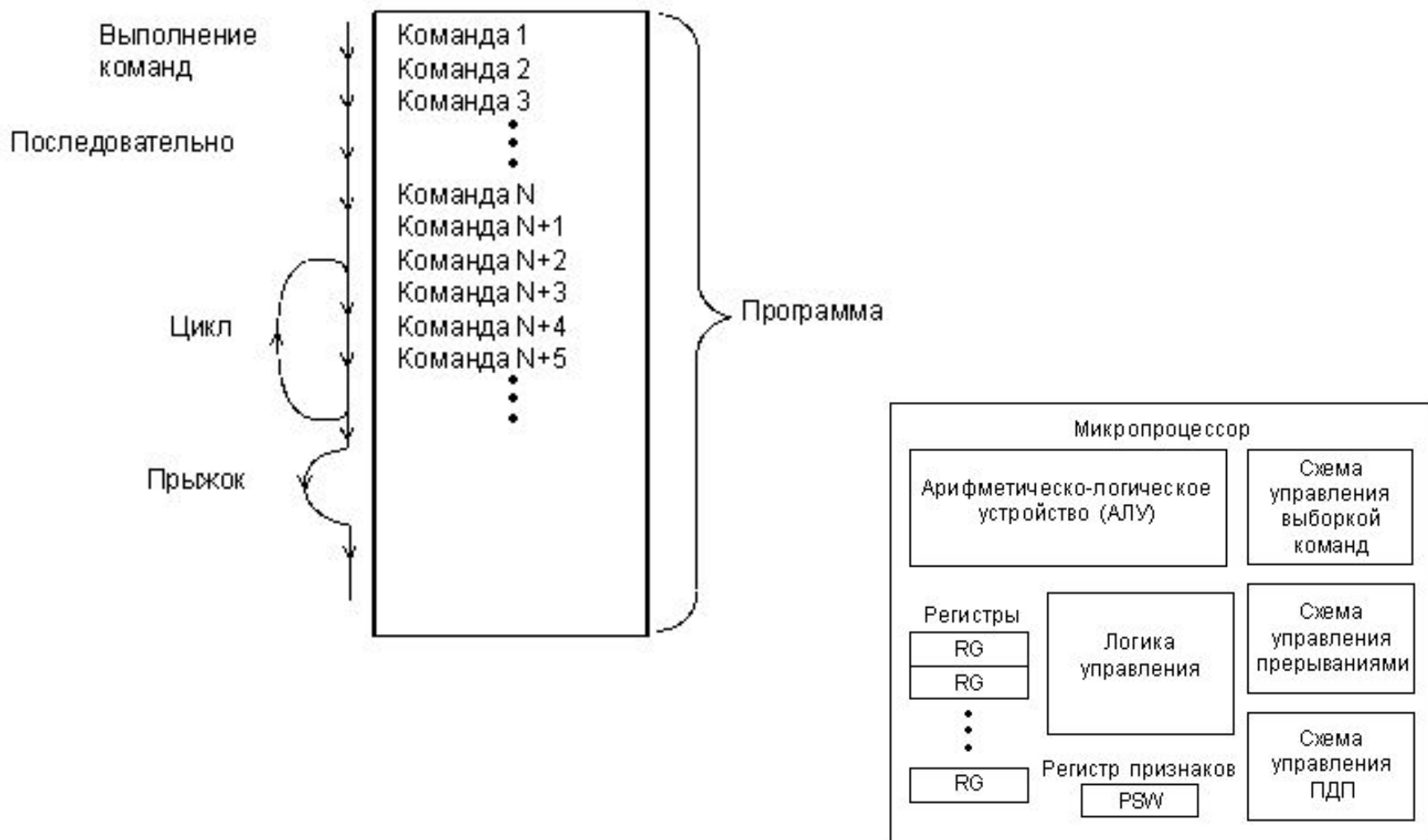

Обмен по прерываниям

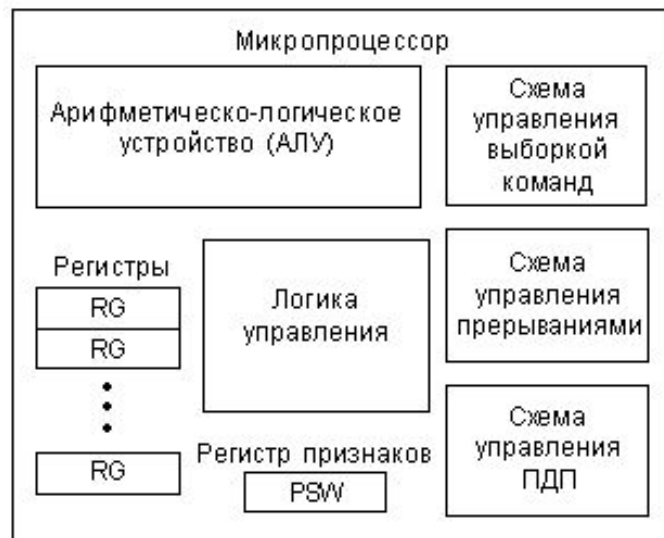
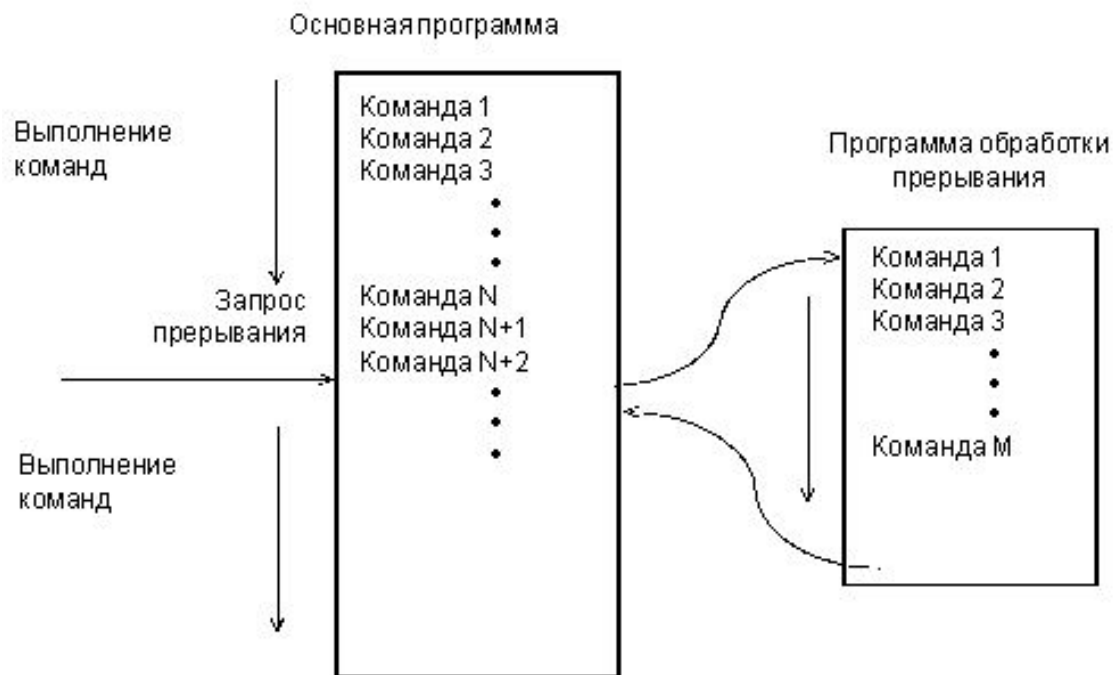

Прямой доступ к памяти (ПДП, DMA)

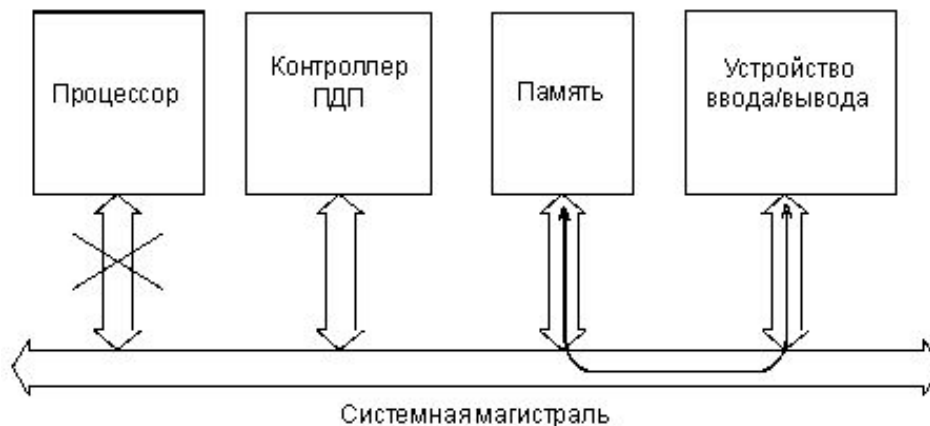
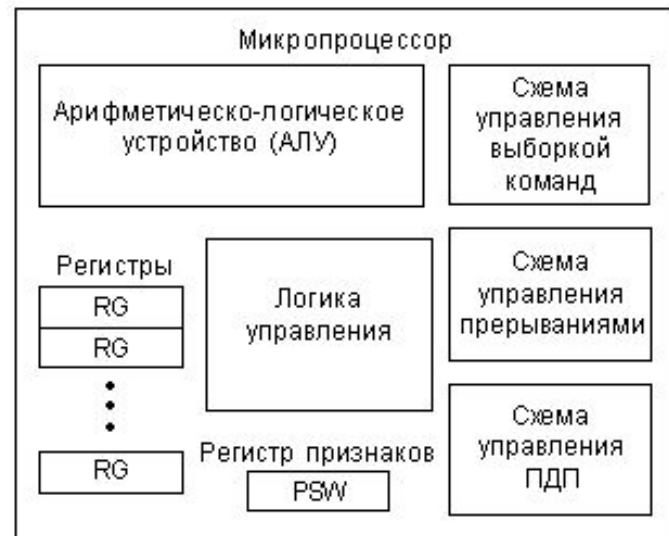
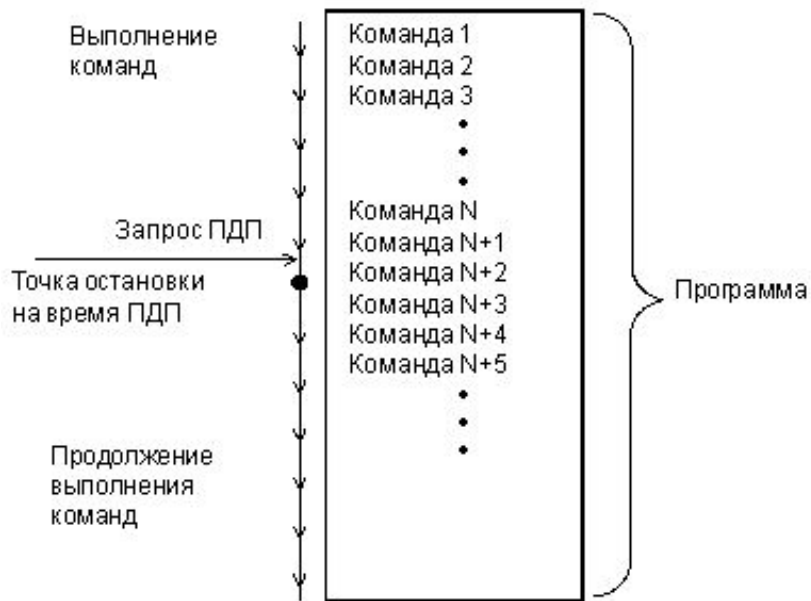

Архитектура микропроцессорных систем

одношинная, или принстонскую, фон-неймановскую архитектура:



Архитектура микропроцессорных систем

Архитектура с раздельными шинами данных и команд (гарвардская)

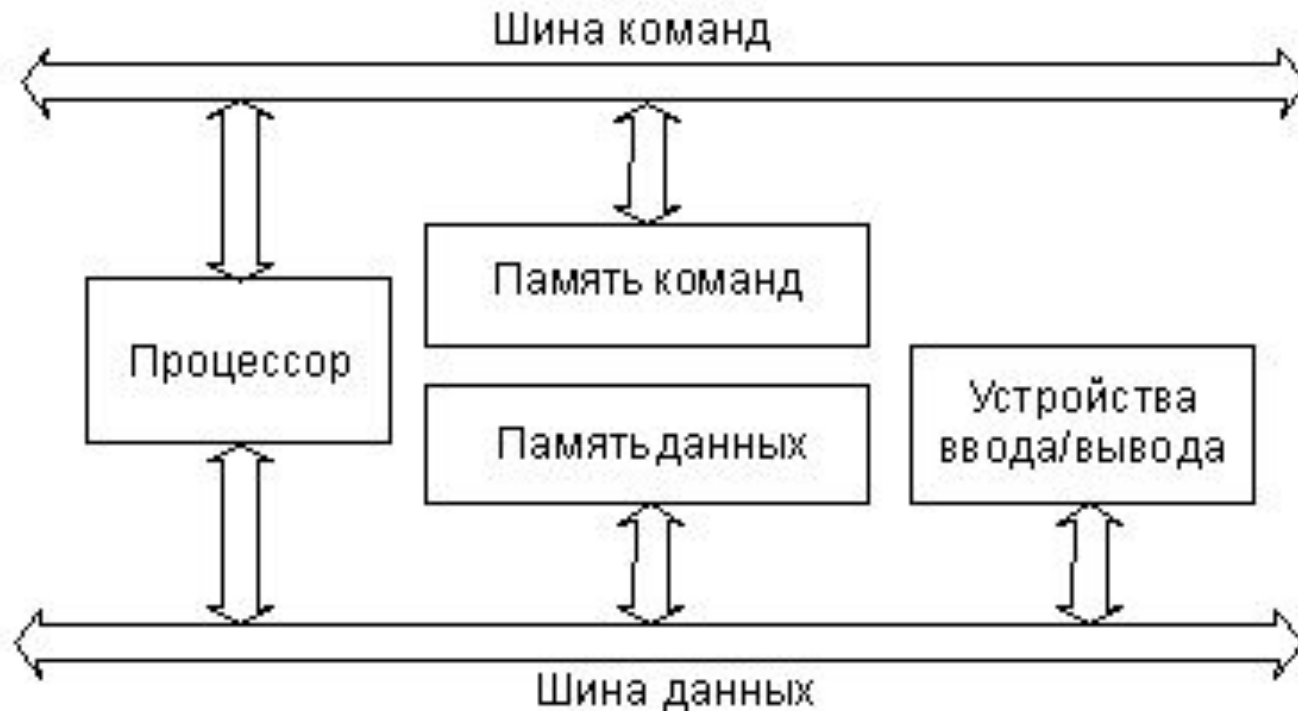

Типы микропроцессорных систем

- **микроконтроллеры** — наиболее простой тип *микропроцессорных систем*, в которых все или большинство узлов системы выполнены в виде одной микросхемы;
- **контроллеры** — управляющие *микропроцессорные системы*, выполненные в виде отдельных модулей;
- **микрокомпьютеры** — более мощные *микропроцессорные системы* с развитыми средствами сопряжения с внешними устройствами.
- **компьютеры** (в том числе персональные) — самые мощные и наиболее универсальные *микропроцессорные системы*.

микроконтроллеры

