

2,0l 51 kW SDI двигатель

бак для биодизельного топлива

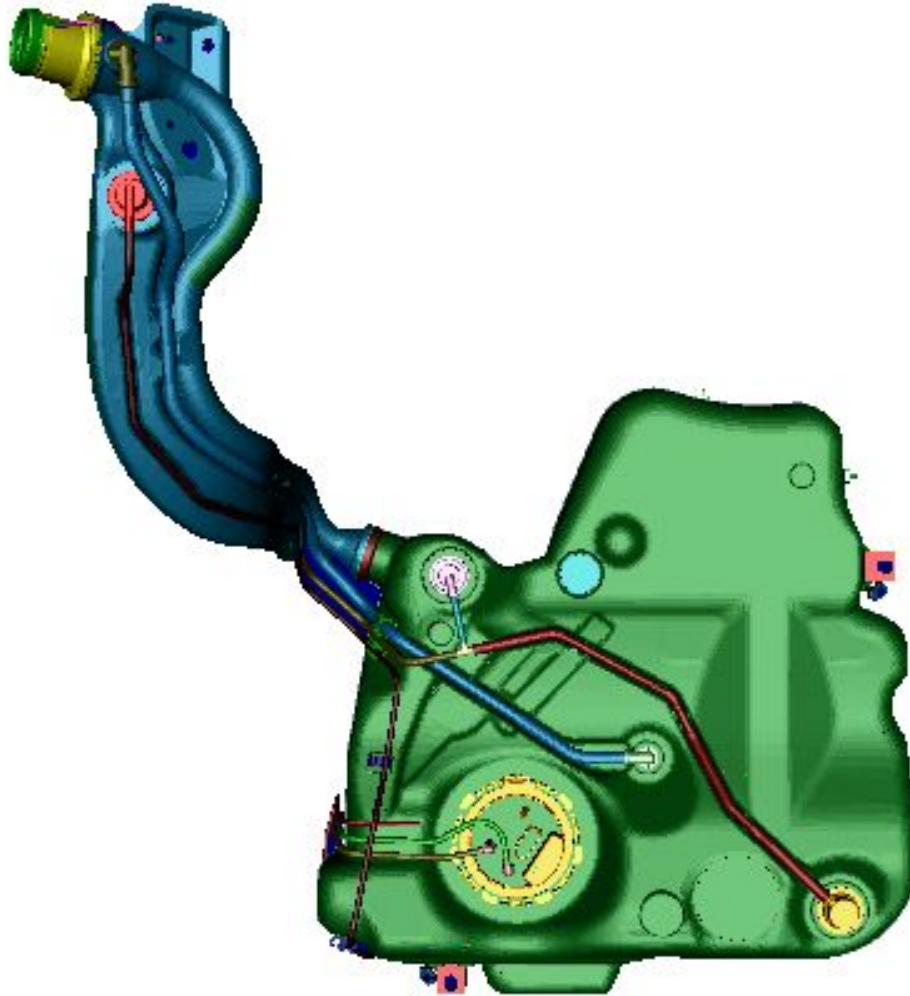

–PR.-Nr. 2G5

–Зеленая маркировка
заливной горловины

–Измененная форма бака

09/16/202

3

Топливная система

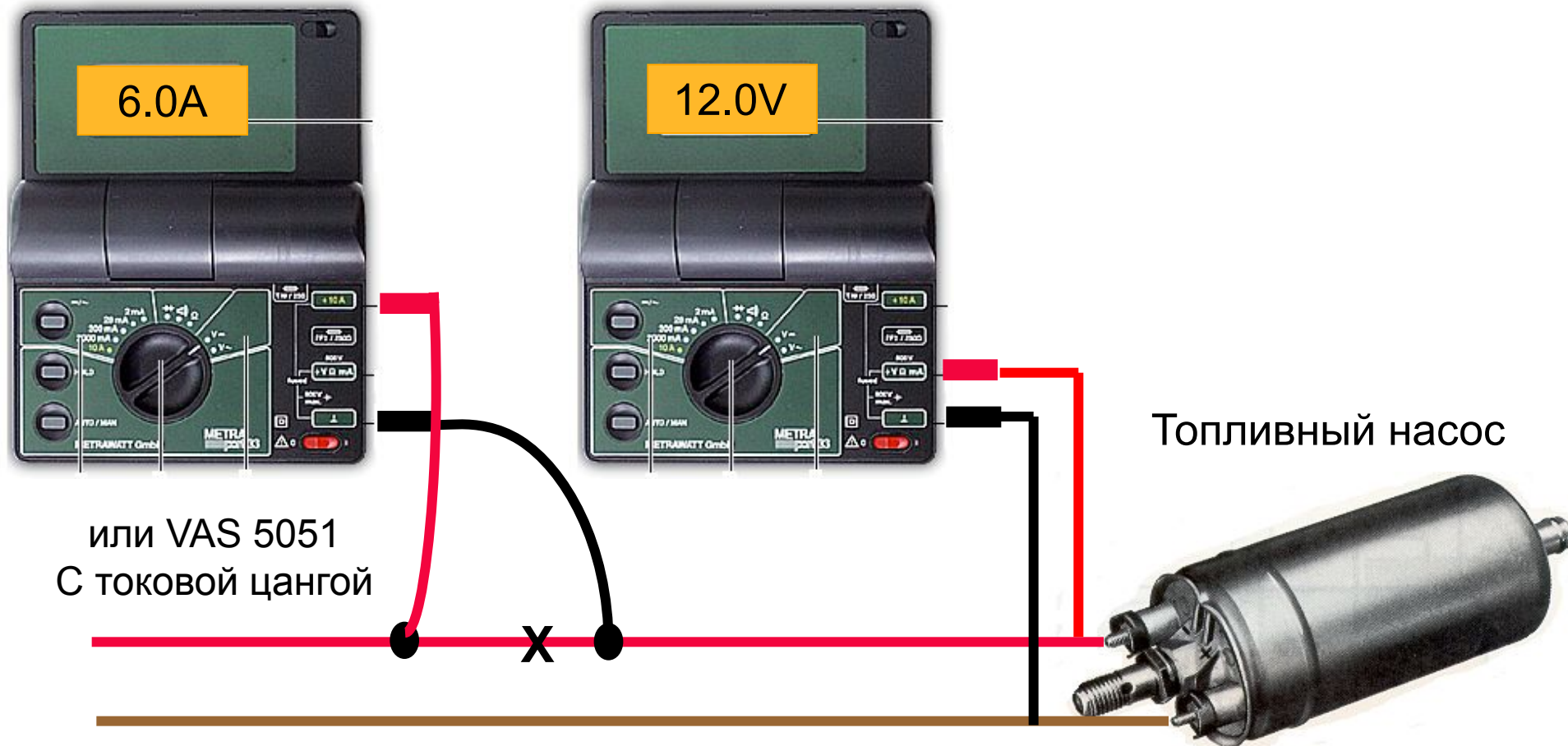

09/16/202

Топливная система

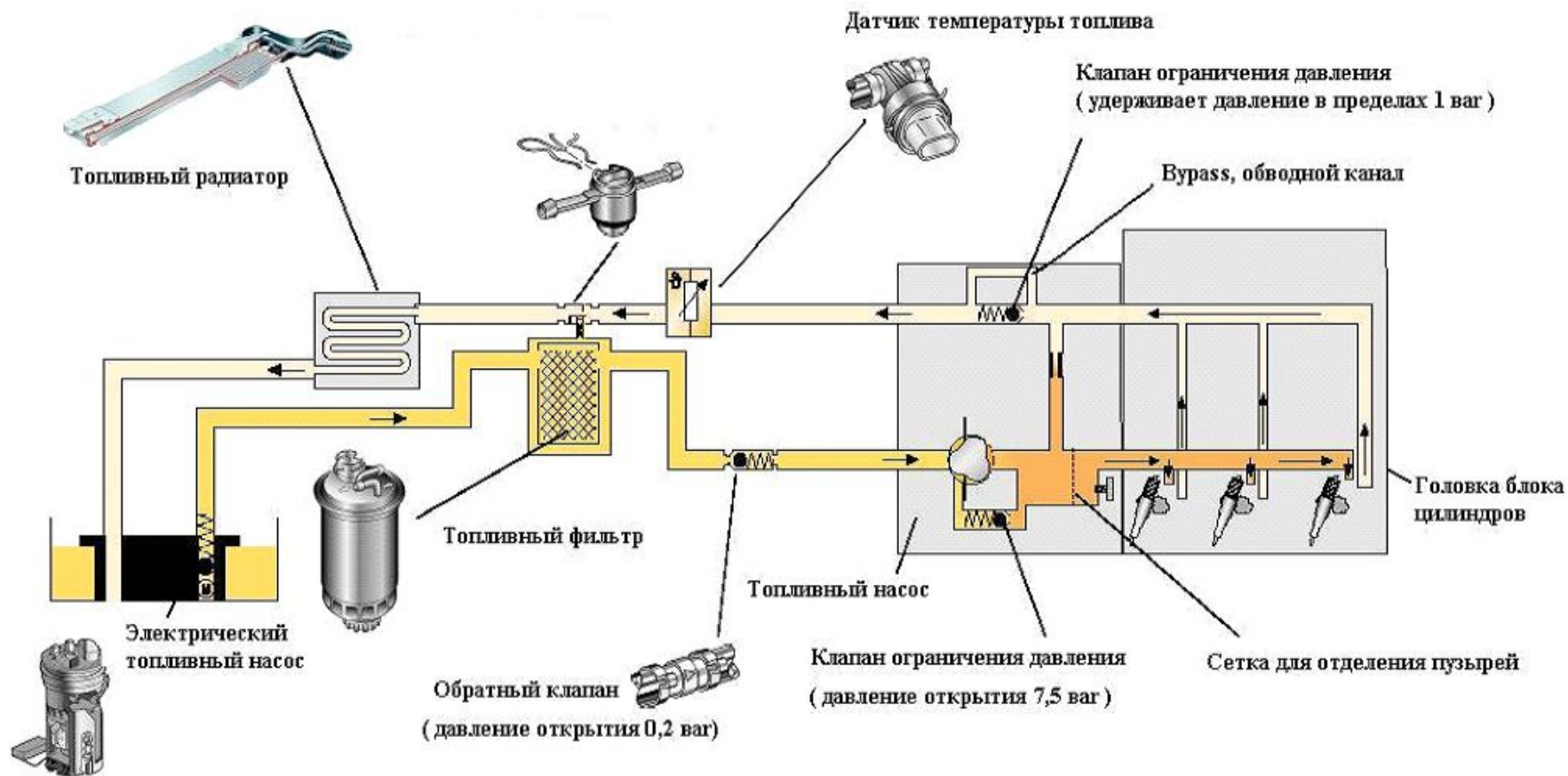

09/16/202

3 цилиндровый двигатель TDI

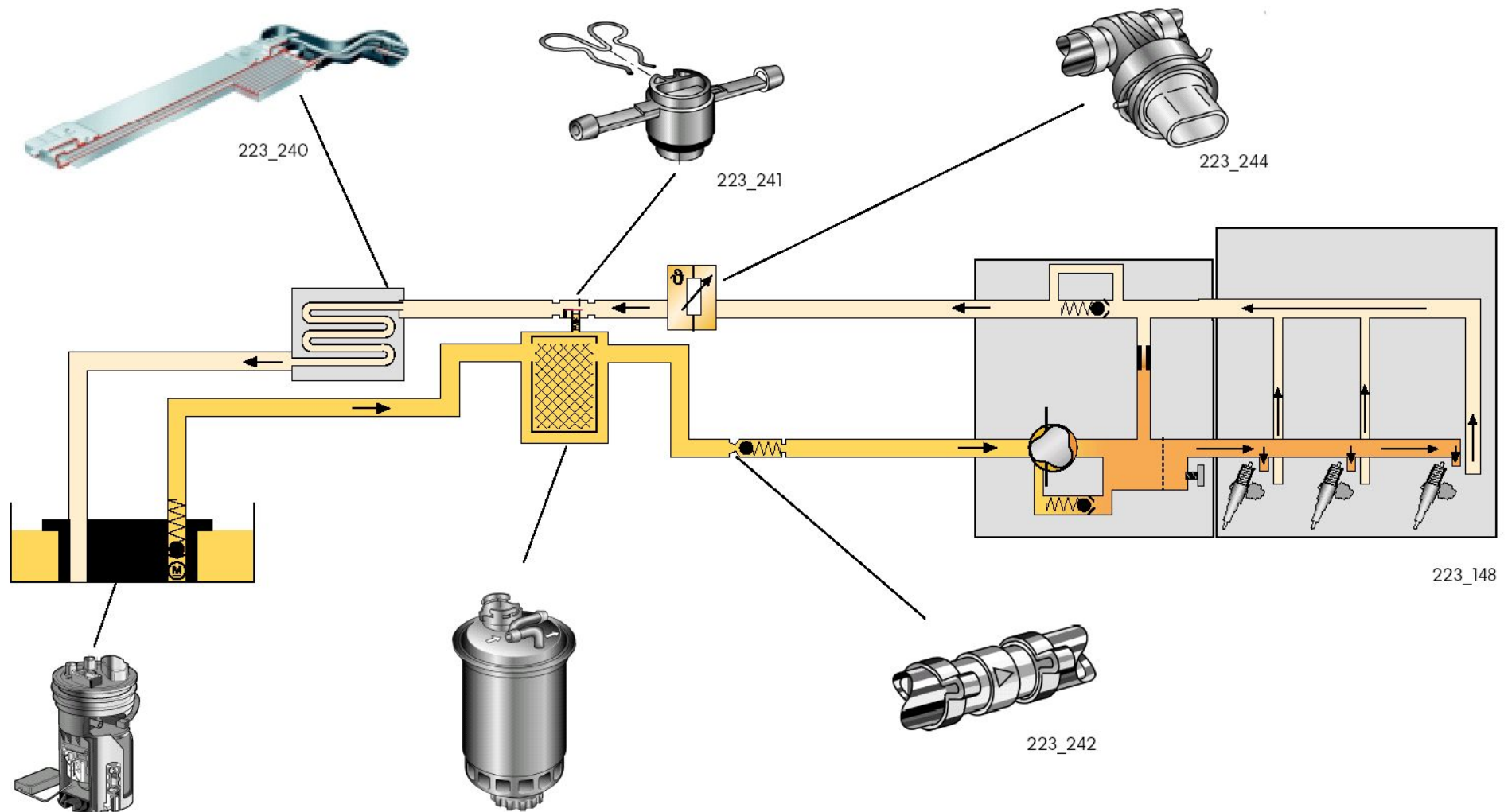

4
09/16/202

Электрический топливный насос

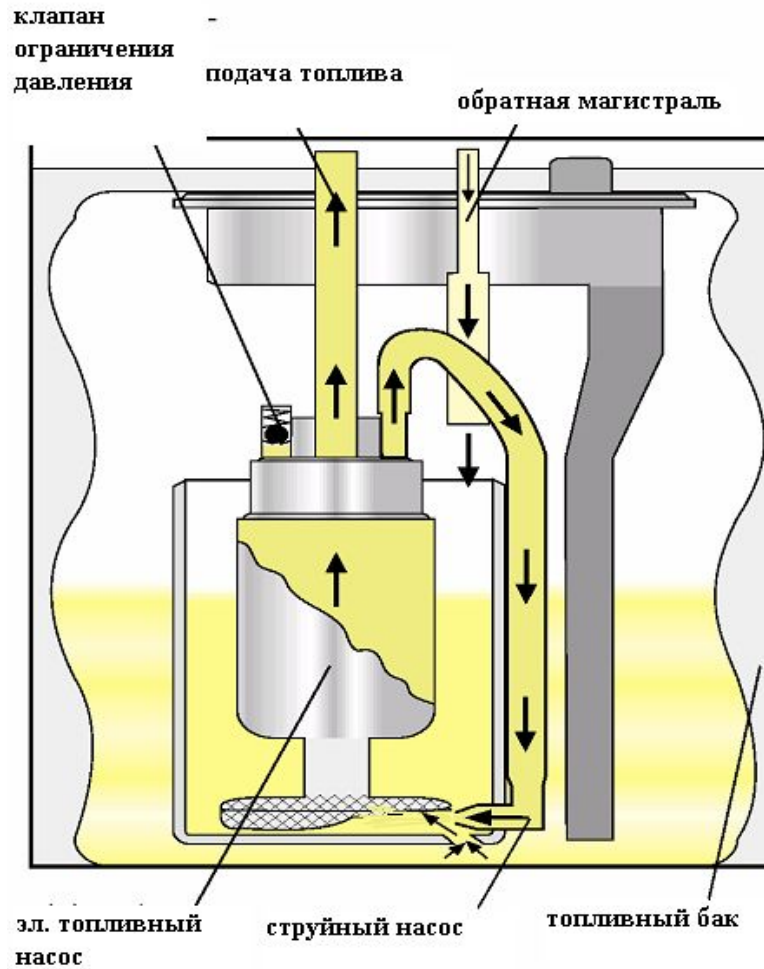

09/16/202

3

Датчик температуры топлива G81

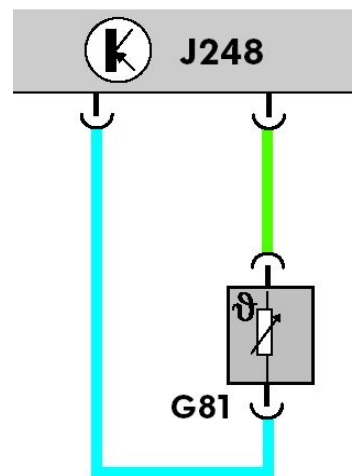
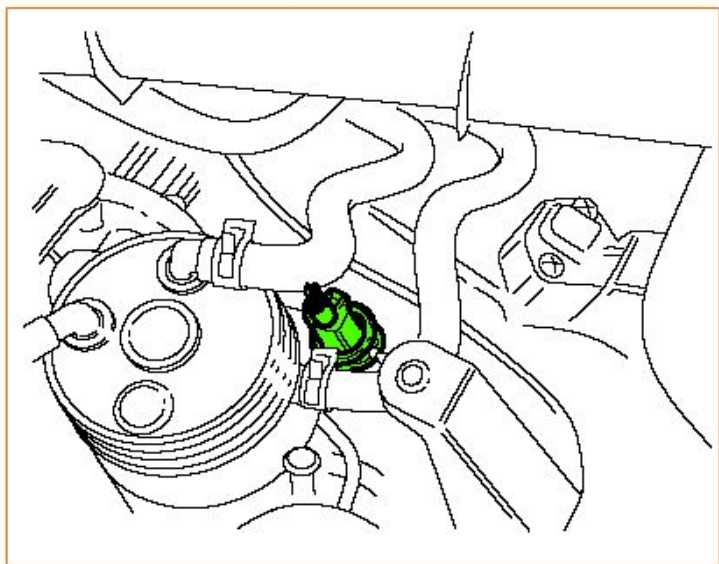

09/16/202

3

Топливный насос роторно-пластинчатого типа

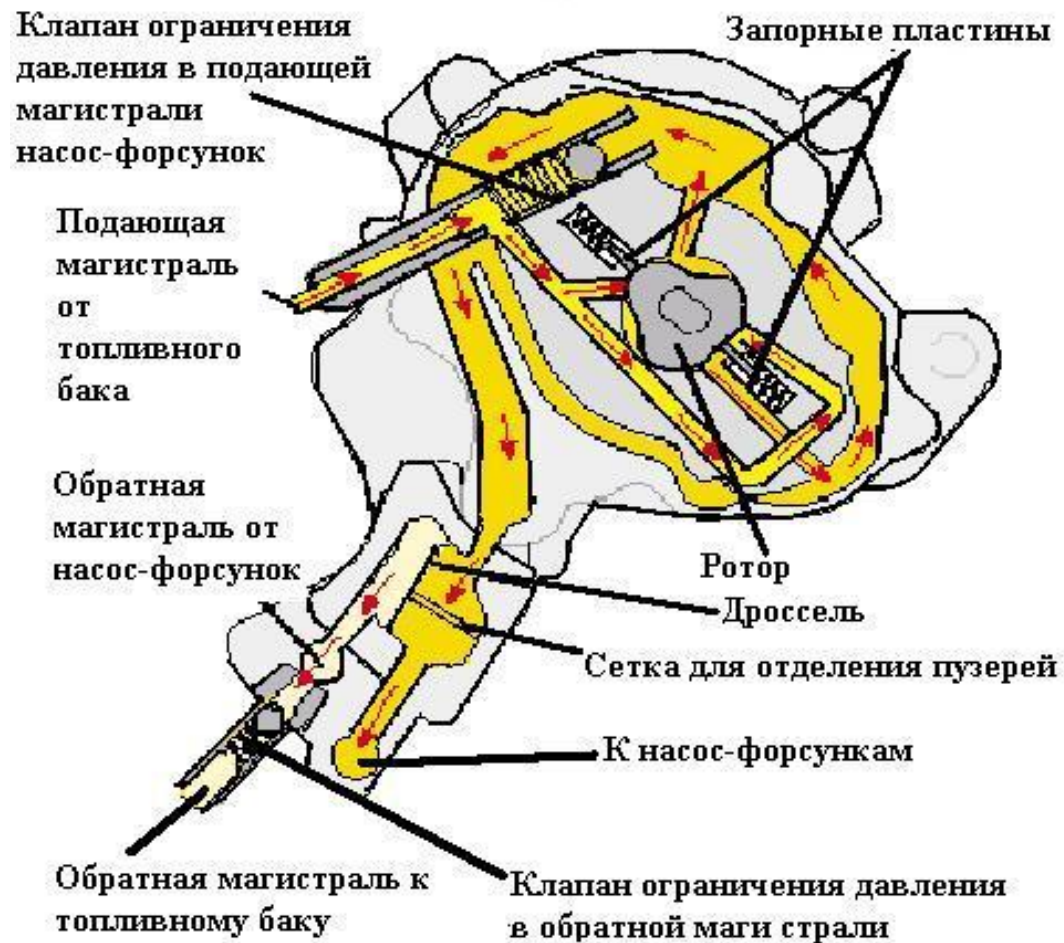

09/16/202

3

Топливный насос двигателя 2,0I TDI

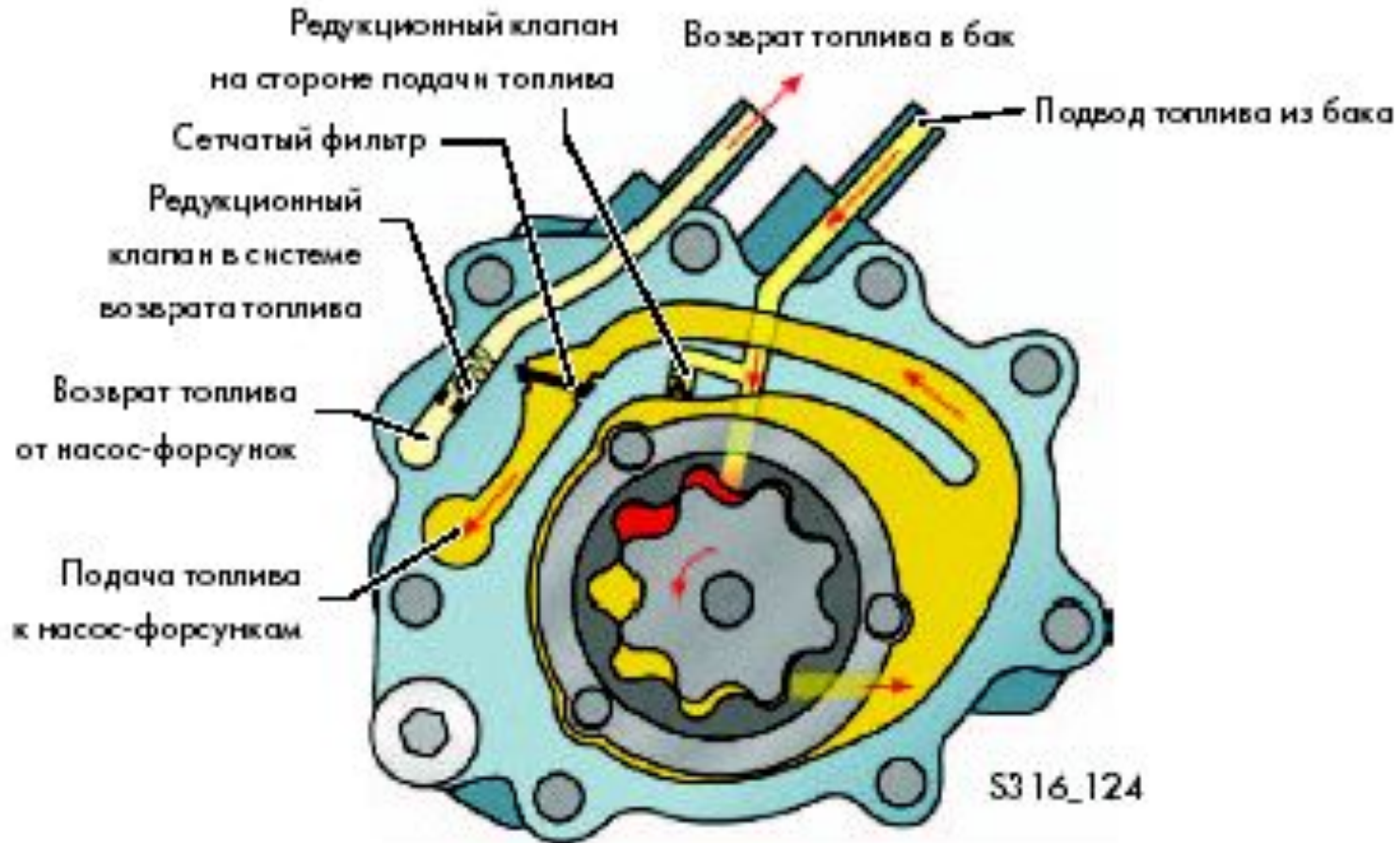

Функционирование топливного насоса

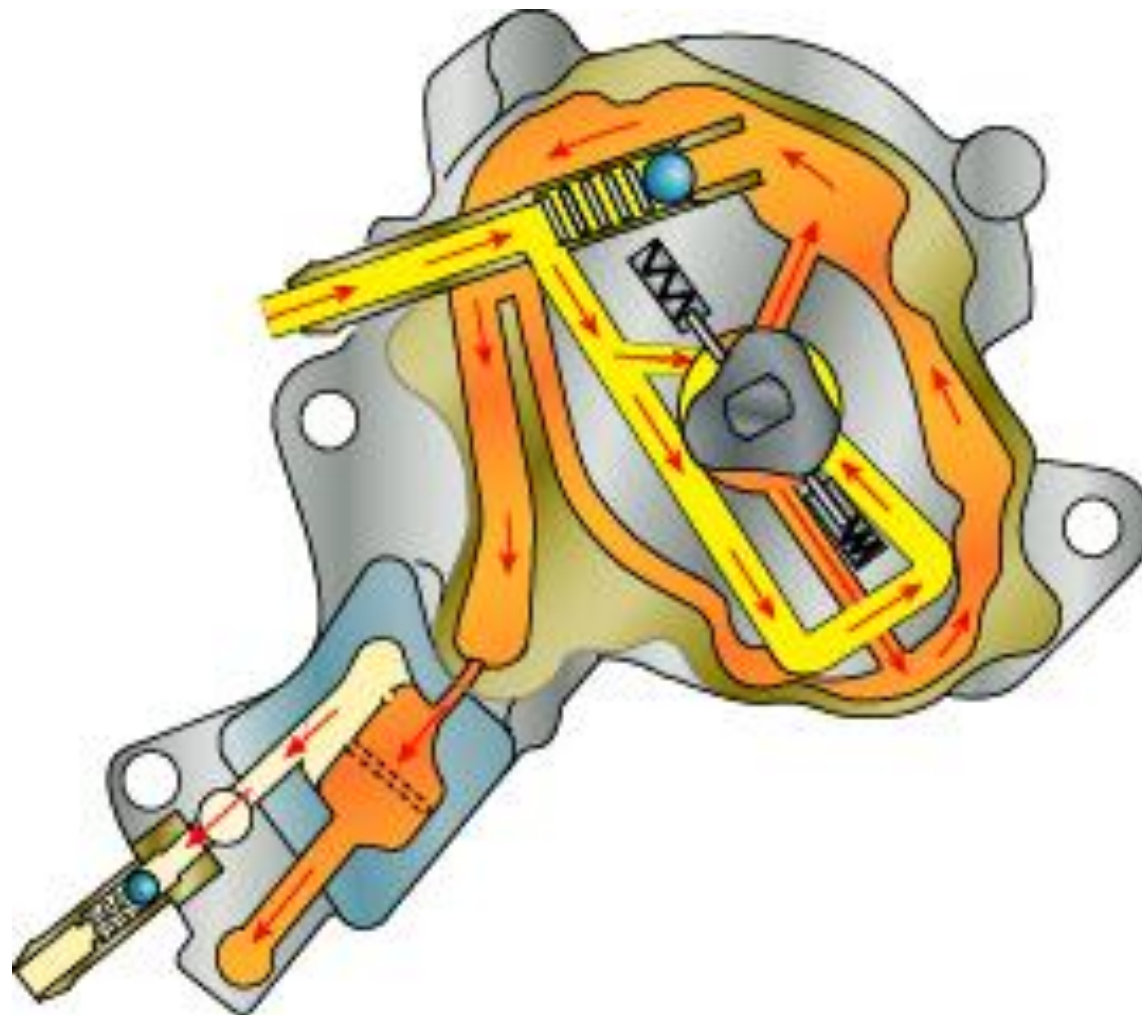

09/16/202

3

Тандемный насос

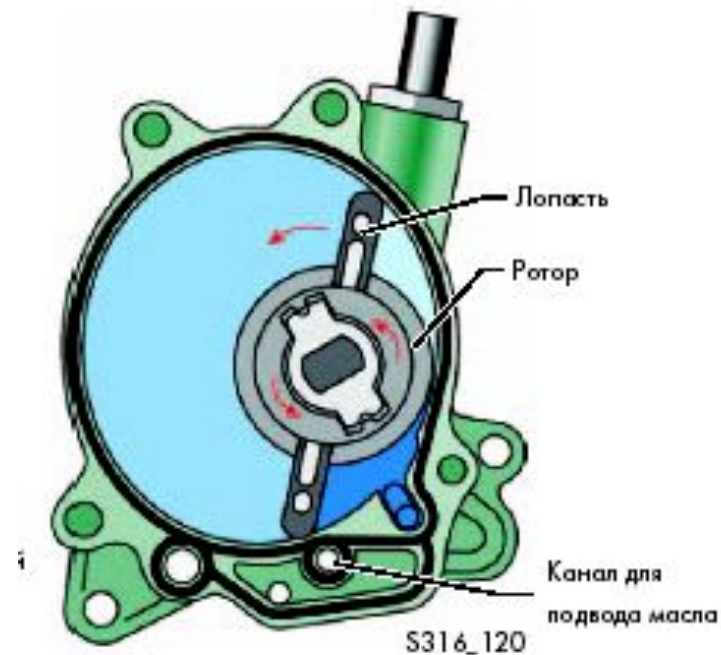
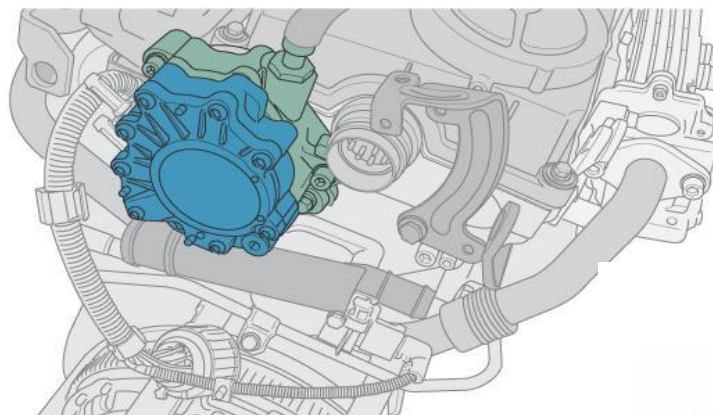

Топливная система с насос-форсунками

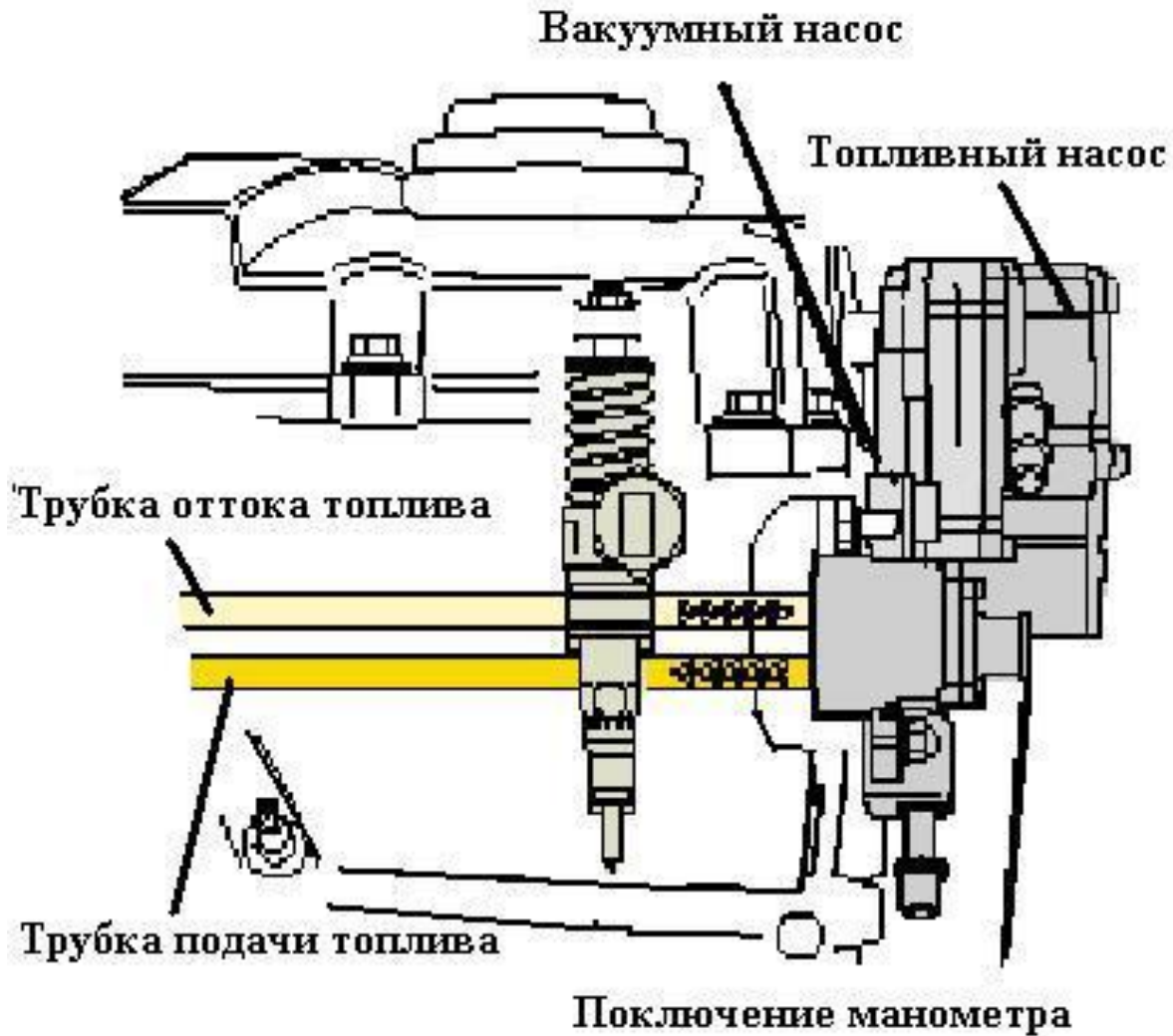

09/16/202
11
3

Топливная магистраль

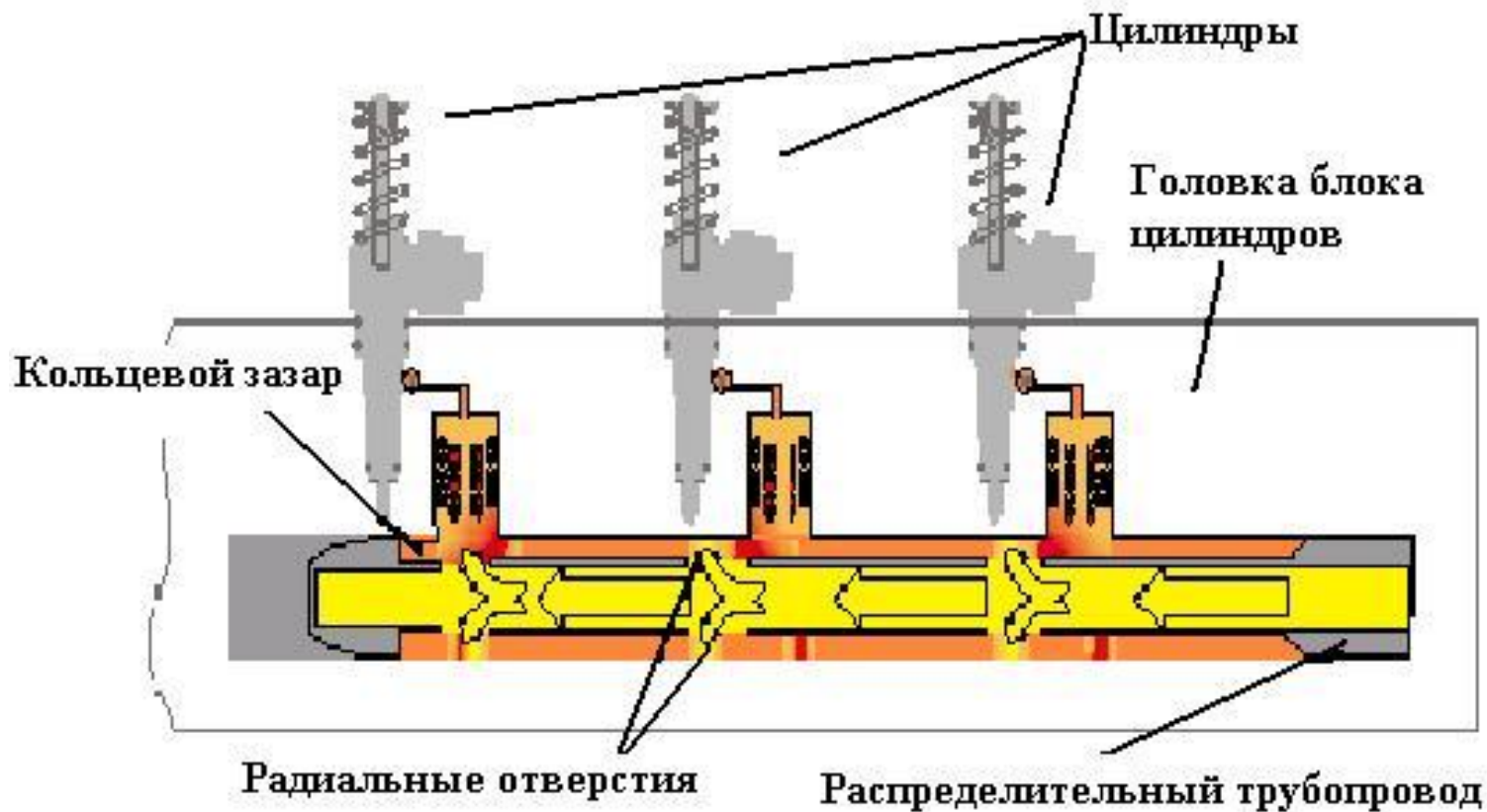

Горячее топливо!

Холодное топливо!

12

09/16/202

3

Охлаждение топлива

топливный
охладитель

топливный насос

датчик тем-ры охл.
жидкости

расширительный бак

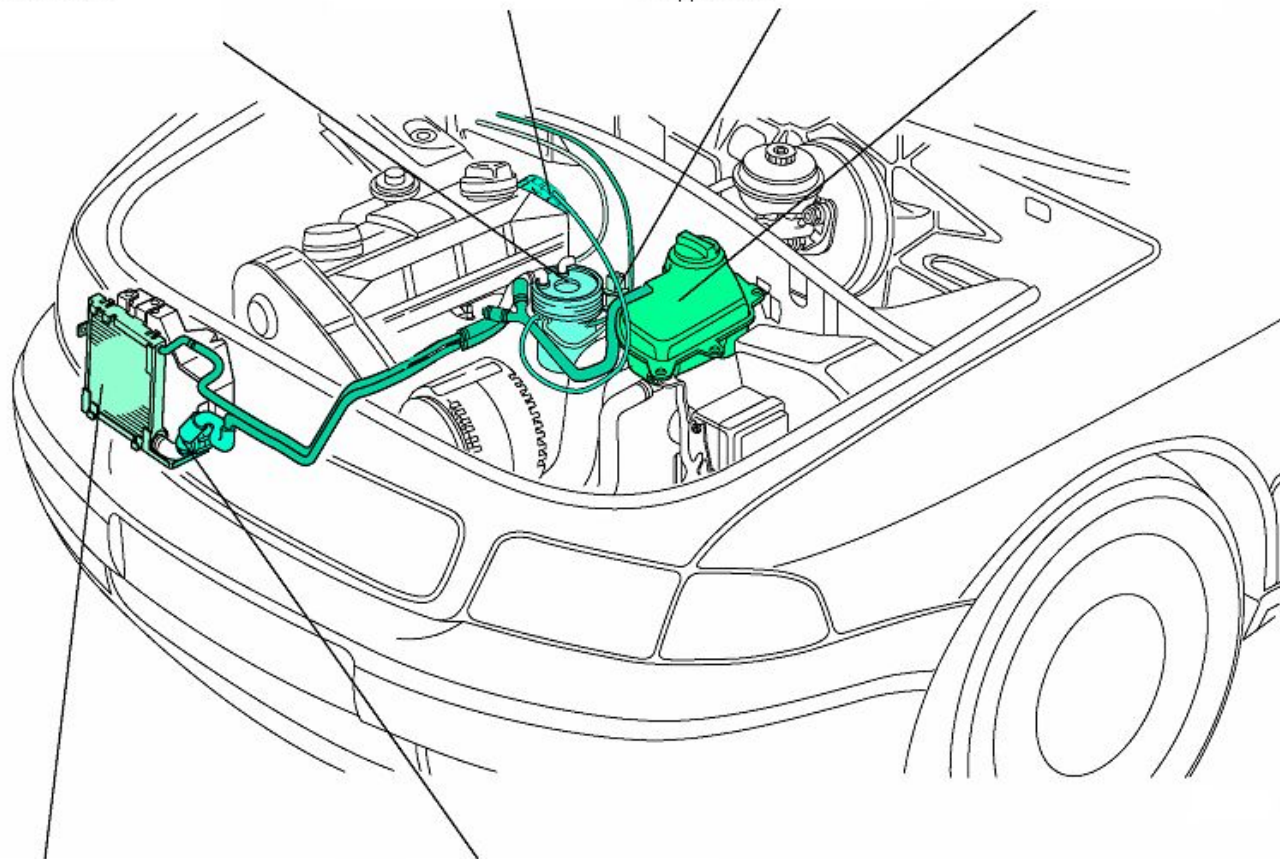

дополнительный радиатор

насос системы
охлаждение топлива

13

09/16/202

3

Охлаждение топлива

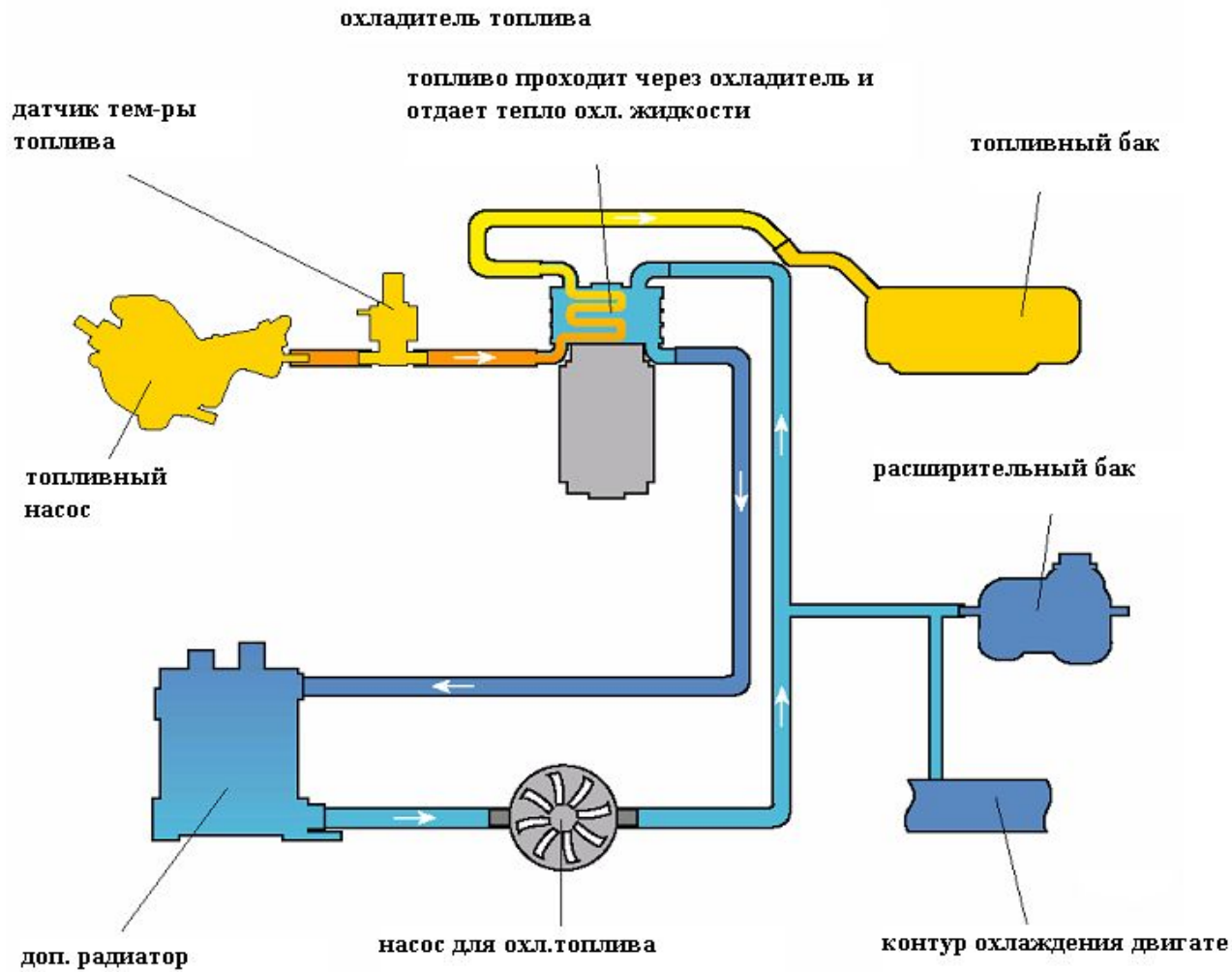

14

09/16/202

3

Охлаждение топлива

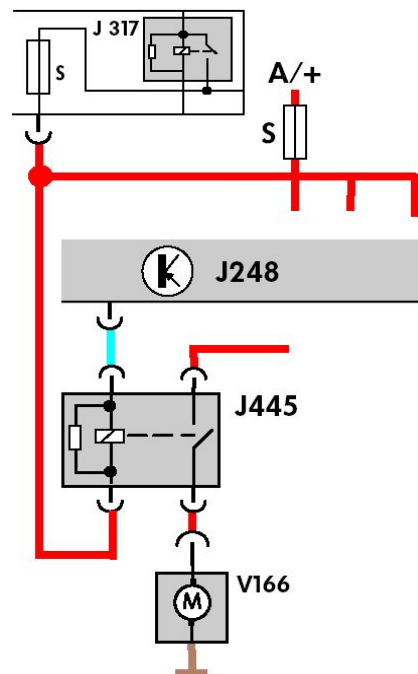
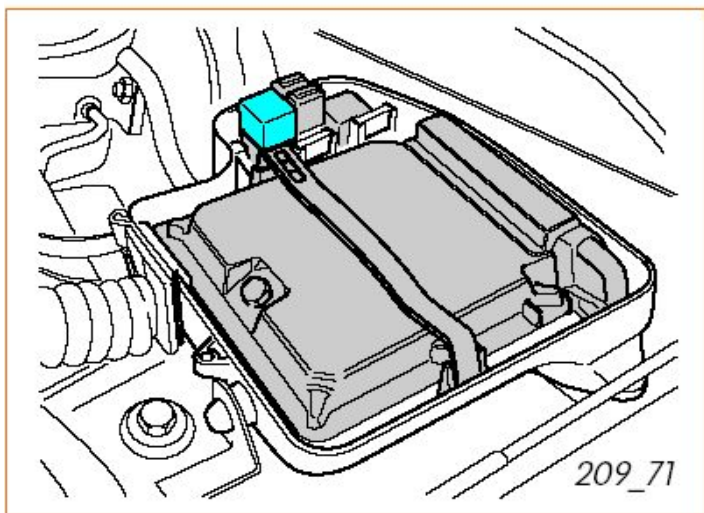

15

09/16/202

3

Охлаждение топлива

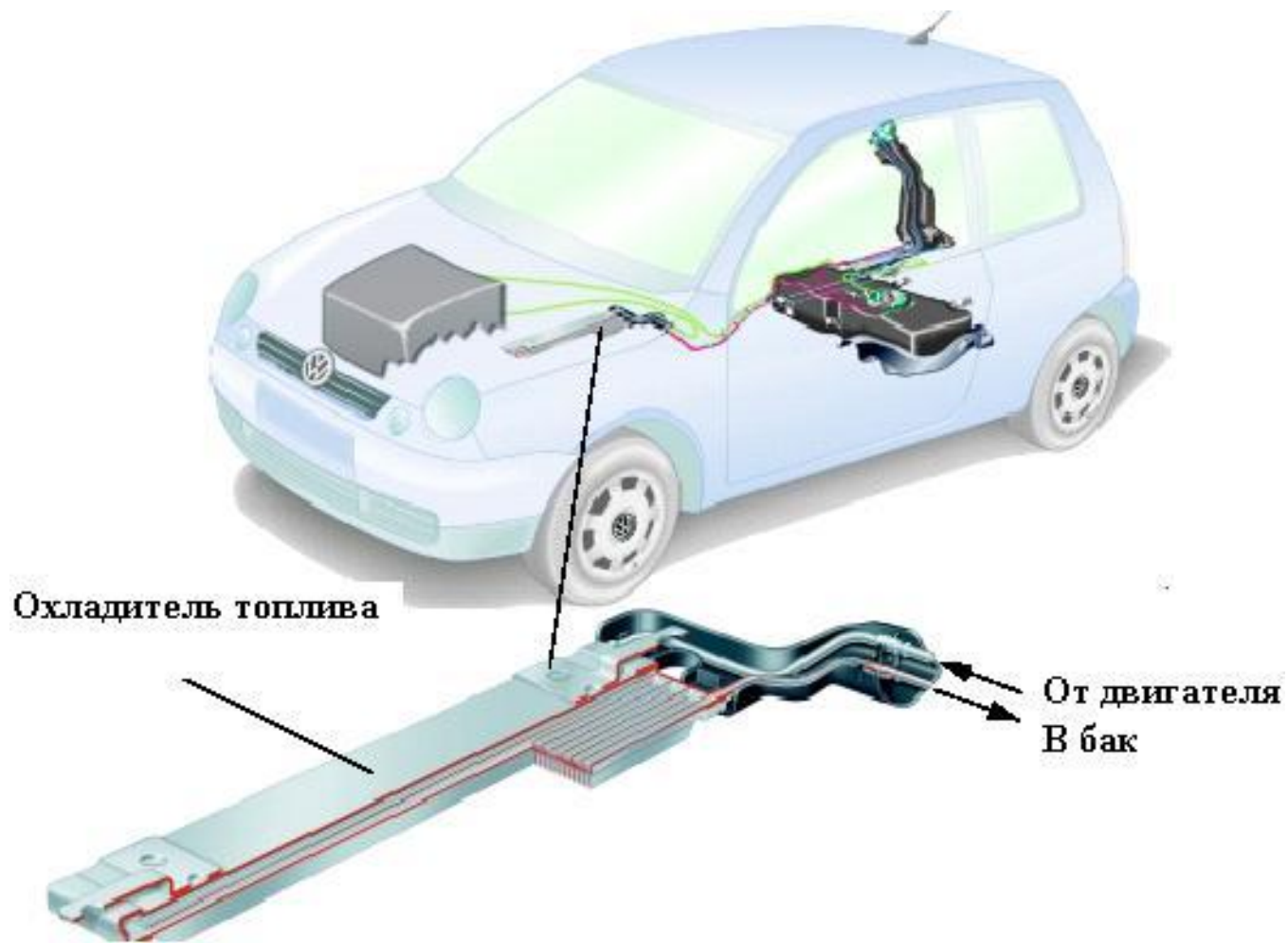

16

09/16/202

3

Описание системы

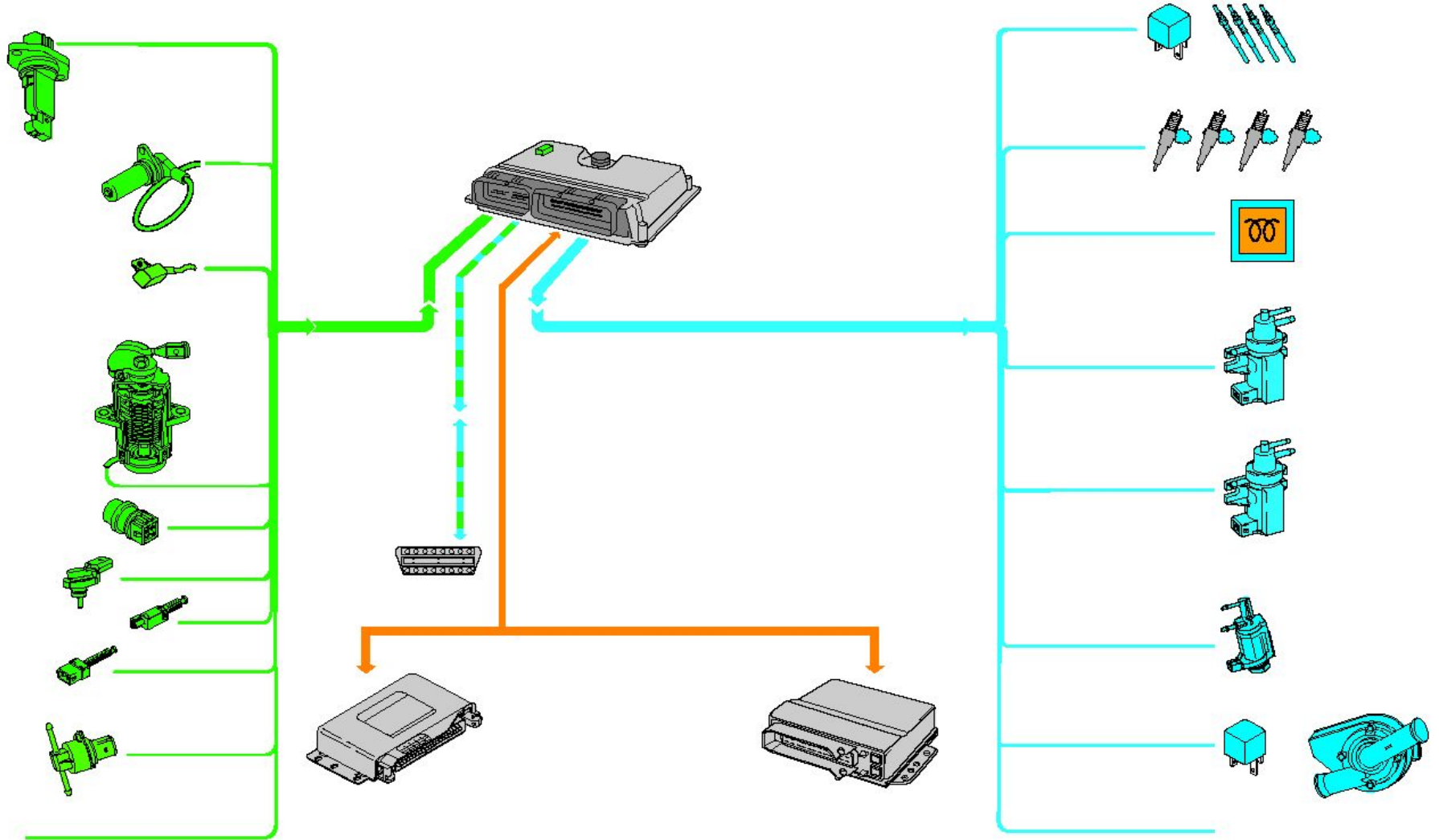

17

09/16/202

3

конструкция

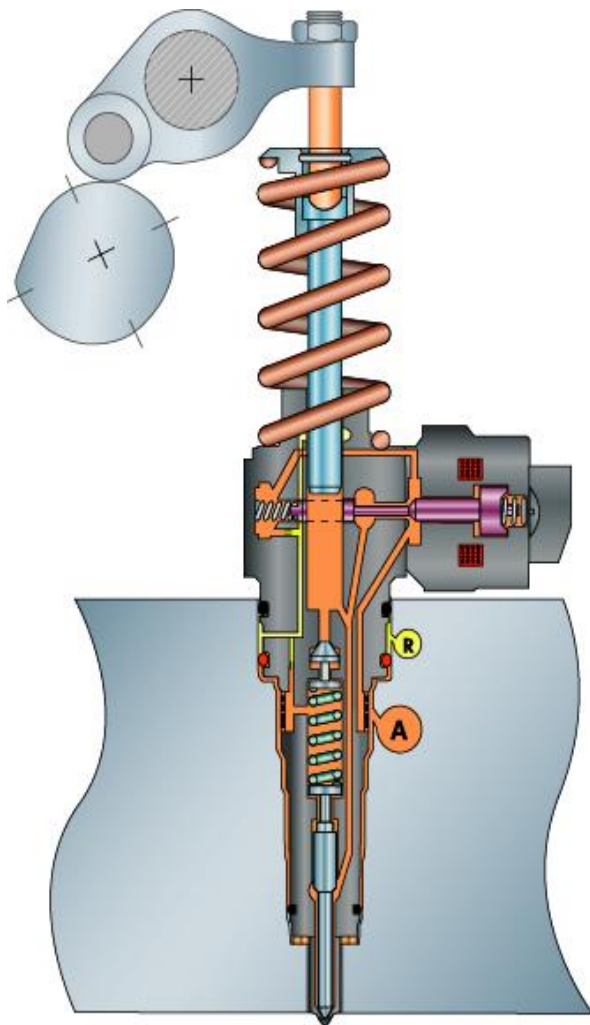

18

09/16/202

3

наполнение

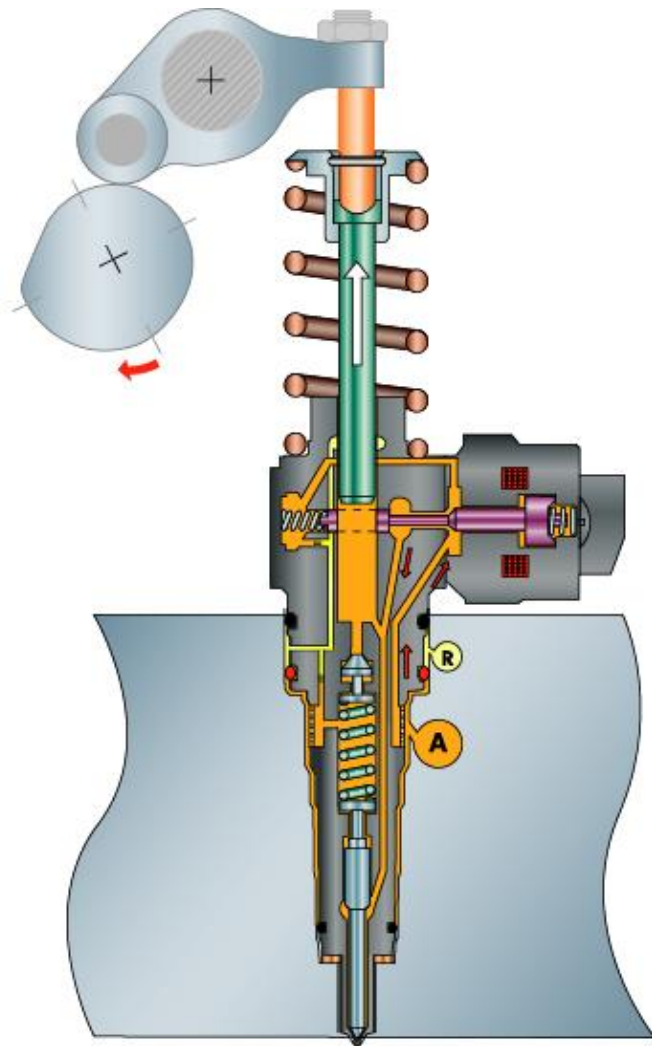

19

09/16/202

3

наполнение

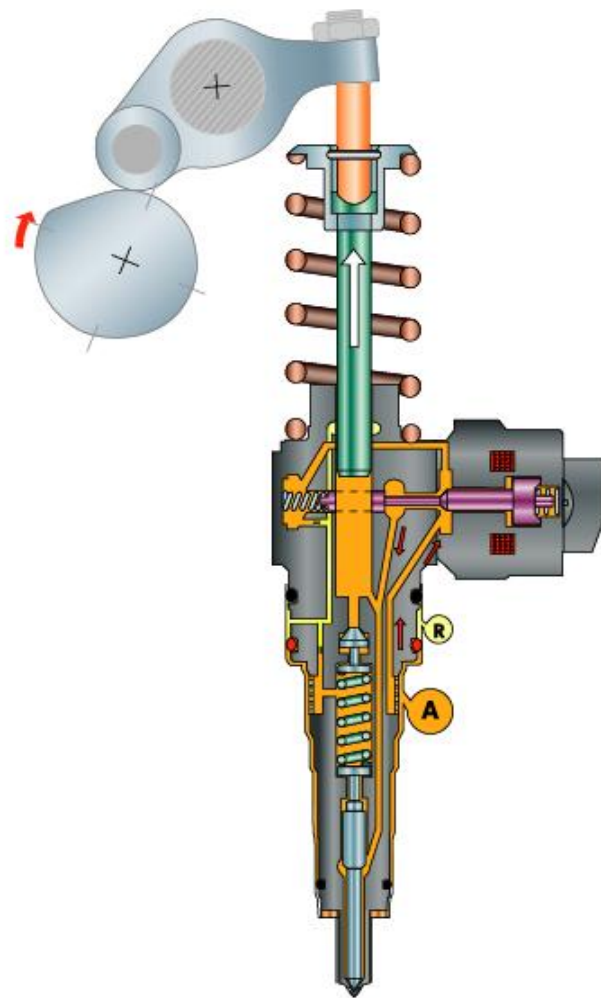

20

09/16/202

3

предварительный впрыск

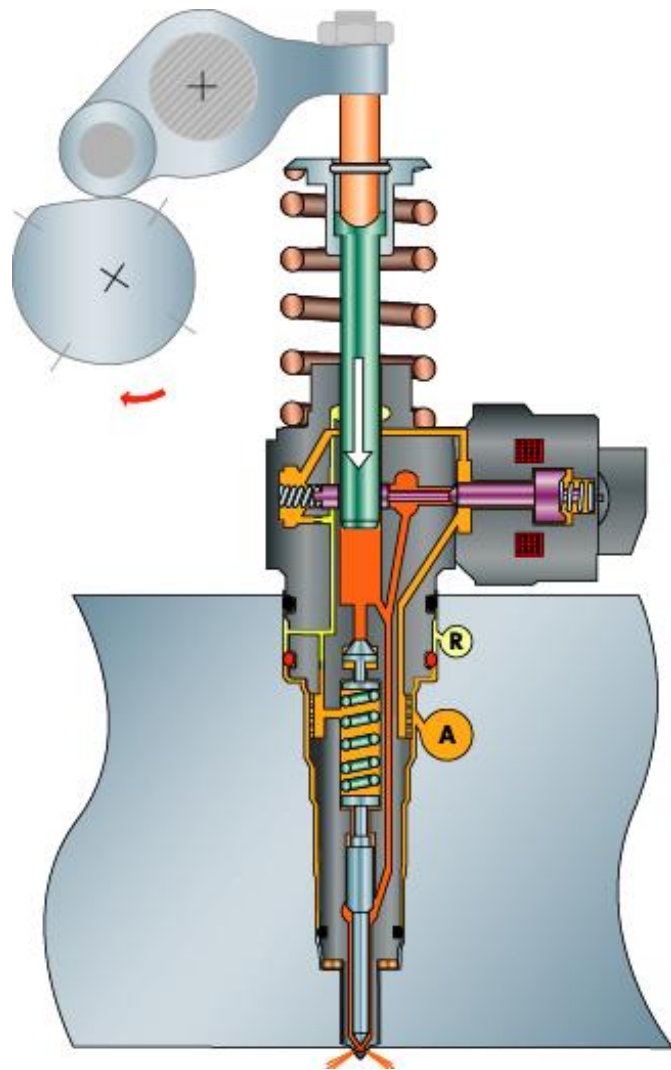

21

09/16/202

3

Насос-форсунка TDI

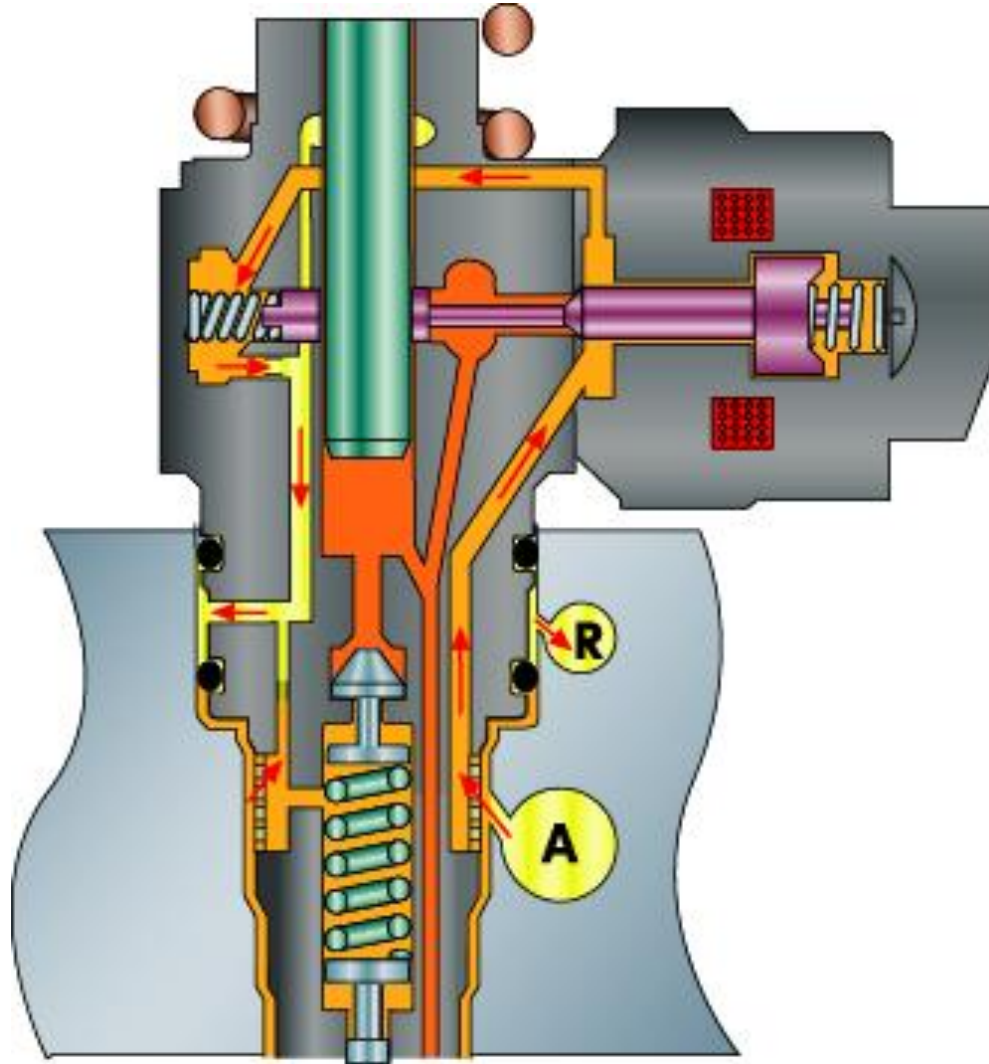

22

09/16/202

3

2,0l TDI двигатель

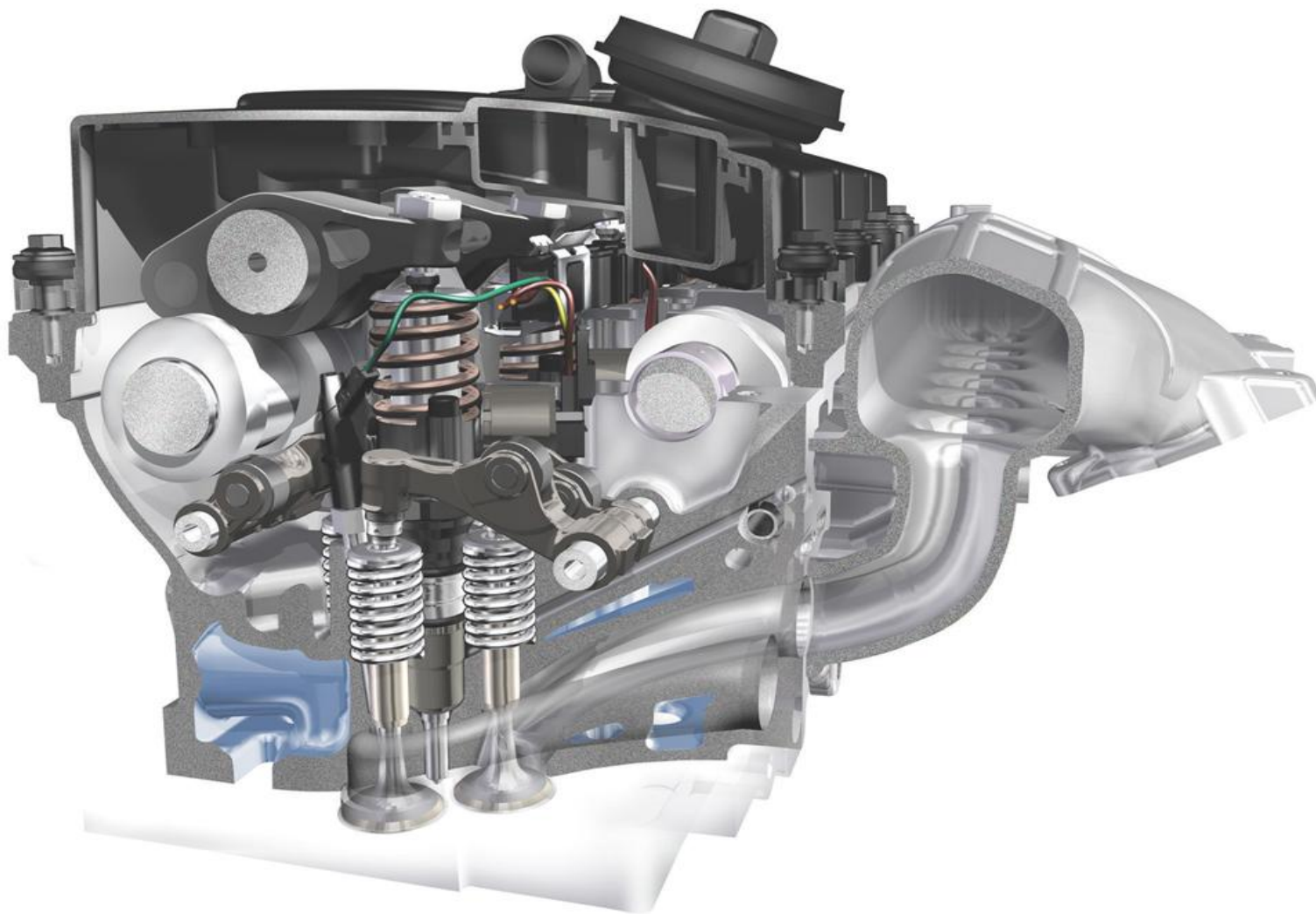

23

09/16/202

3

предварительный впрыск

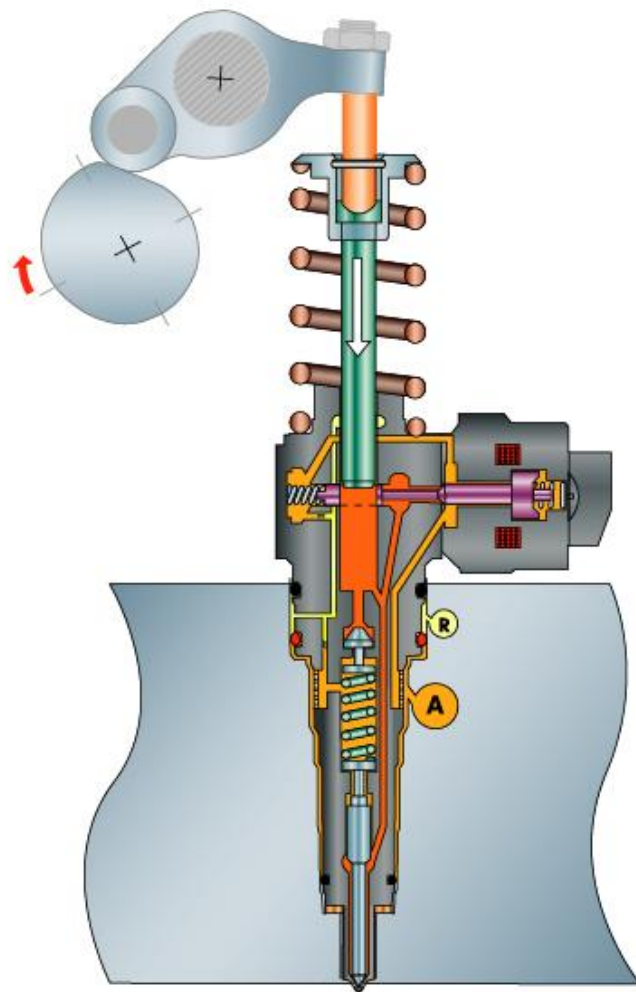

24

09/16/202

3

Демпфирование движения иглы

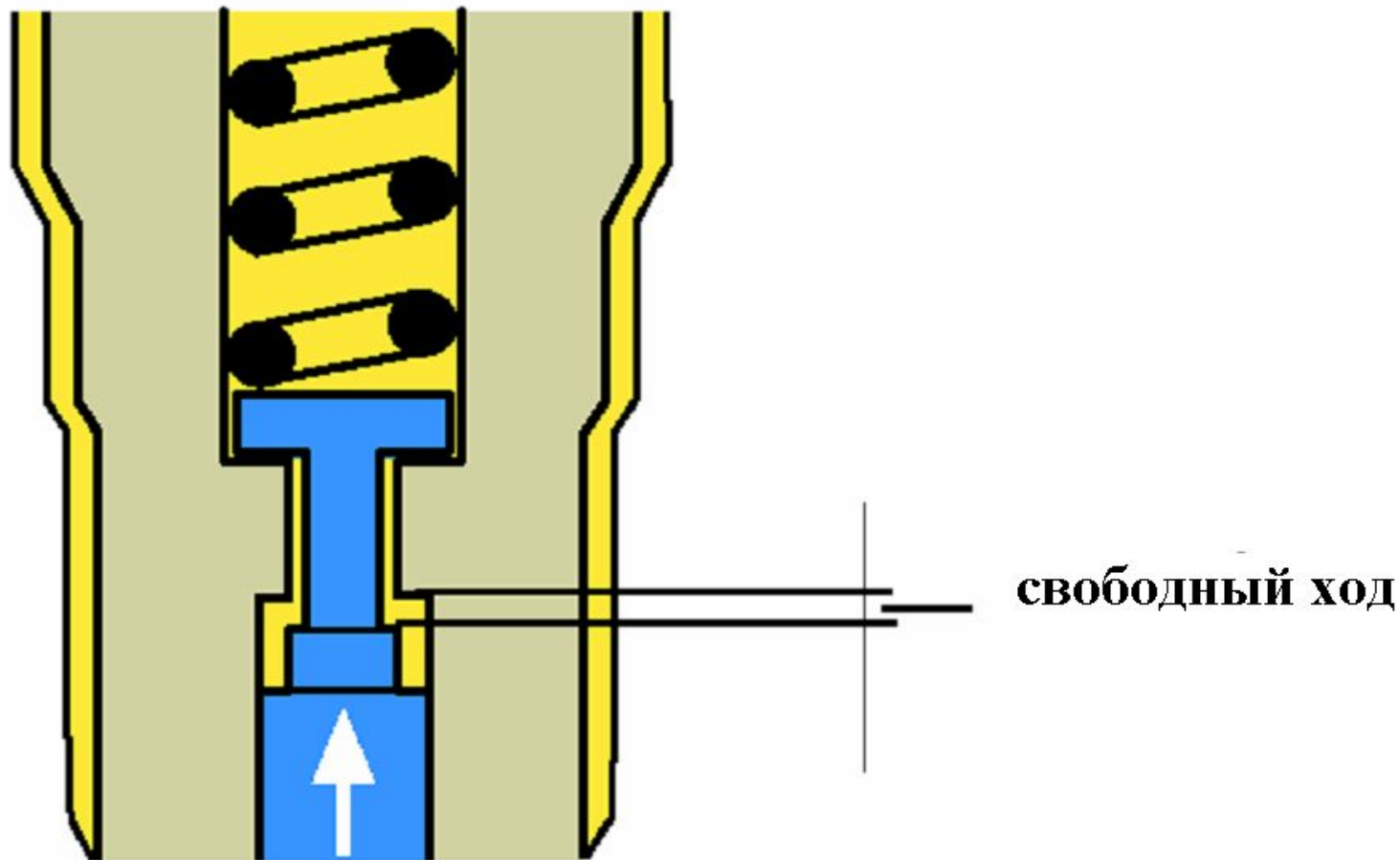

25

09/16/202

3

Демпфирование движения иглы

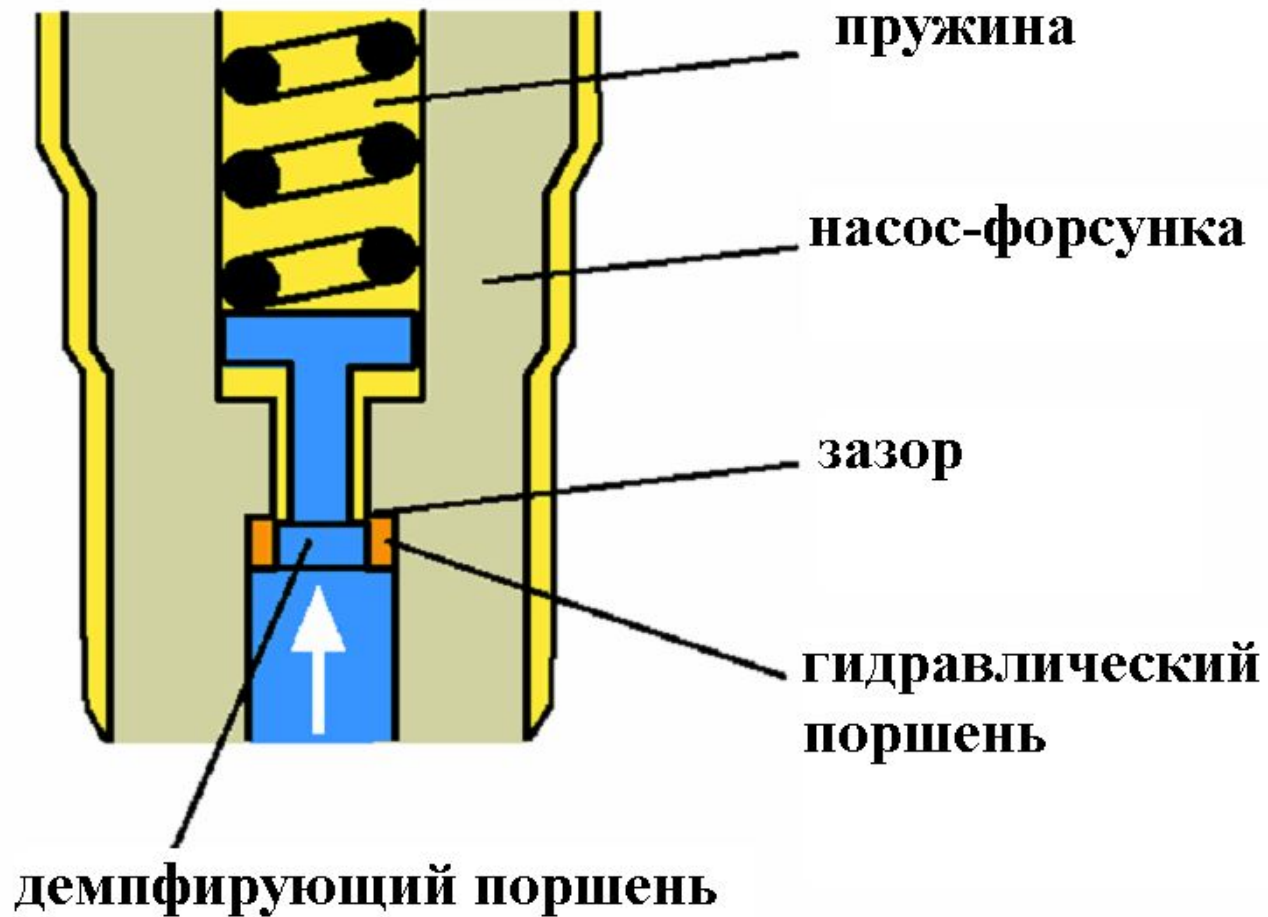

26

09/16/202

3

Насос-форсунка TDI

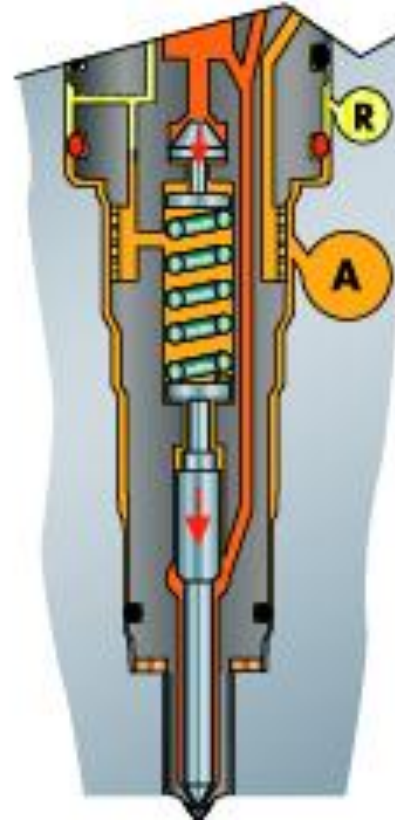

27

09/16/202

3

Конец предварительного впрыска

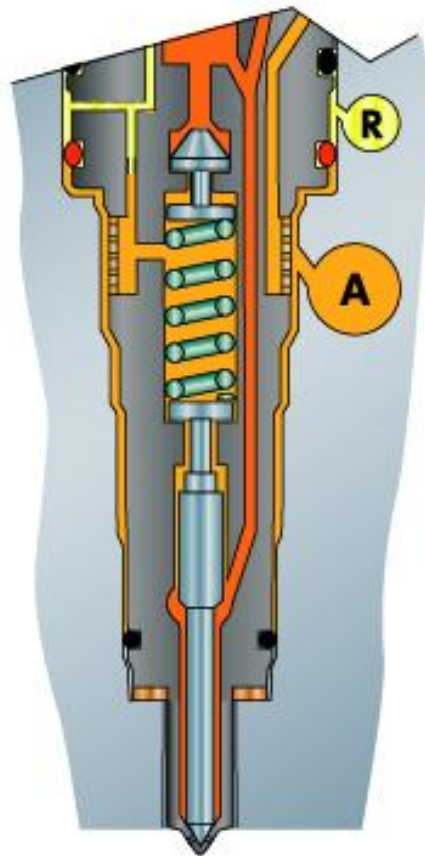

28

09/16/202

3

Главный впрыск

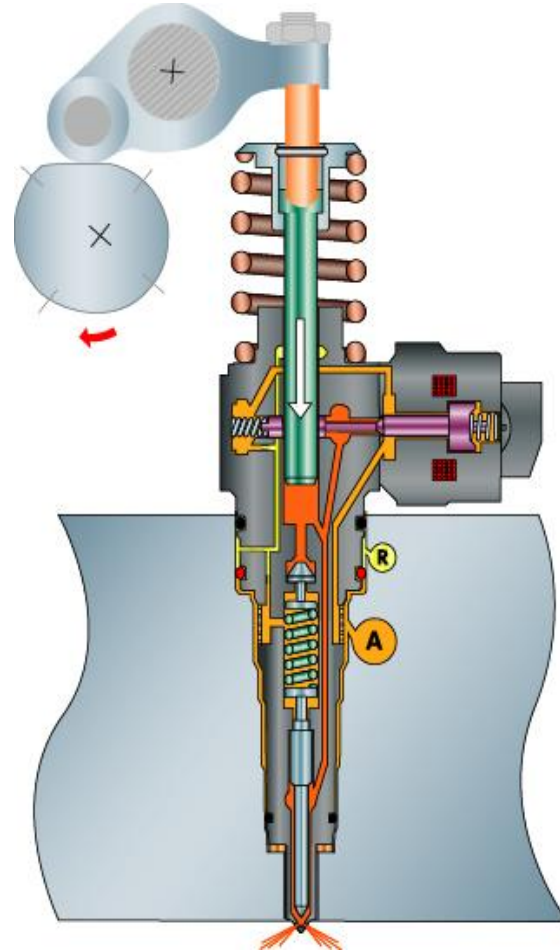

29

09/16/202

3

Главный впрыск

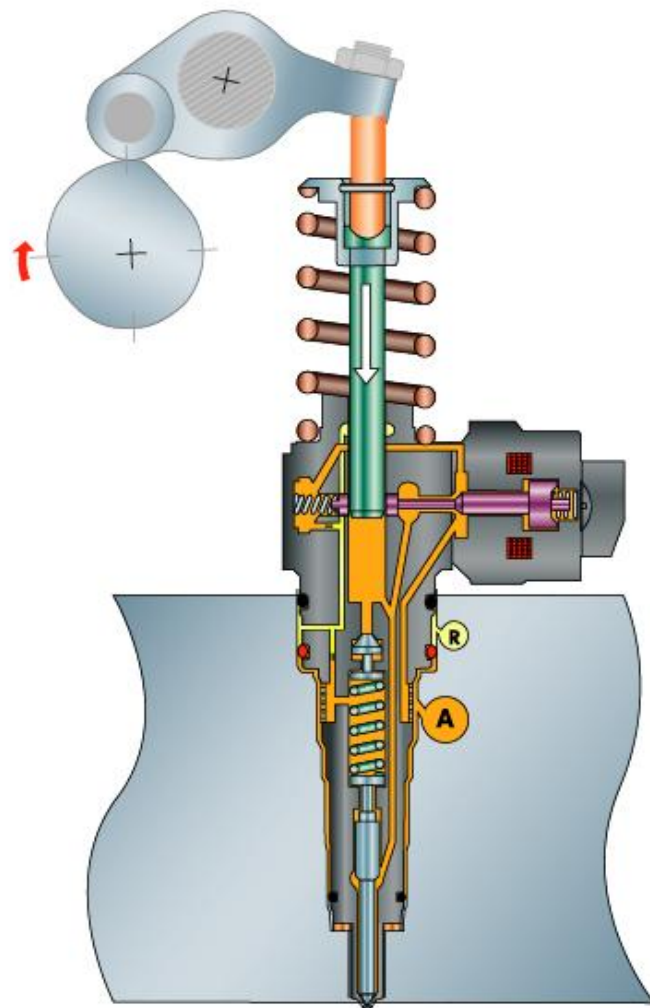

30

09/16/202

3

рвисного обс

разгрузочный поршень

подводящее отверстие

пружина форсунки

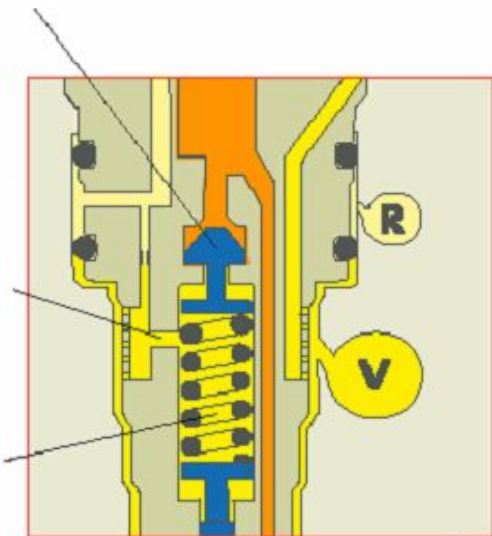

старое

новое

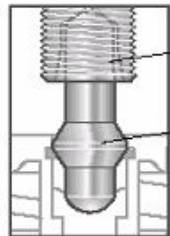

регулировочный болт

нажимной винт

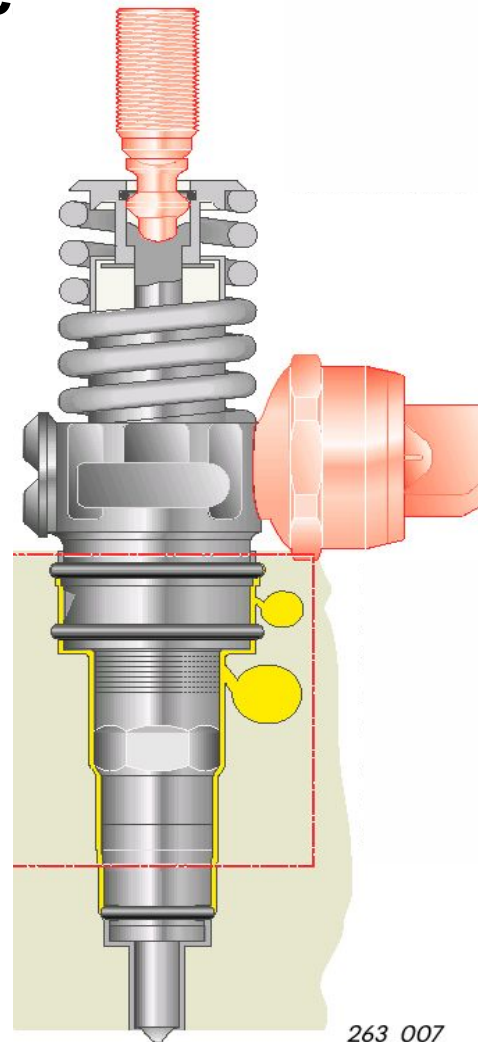
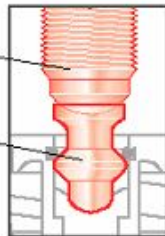

263_007

31

09/16/202

3

2,0l TDI

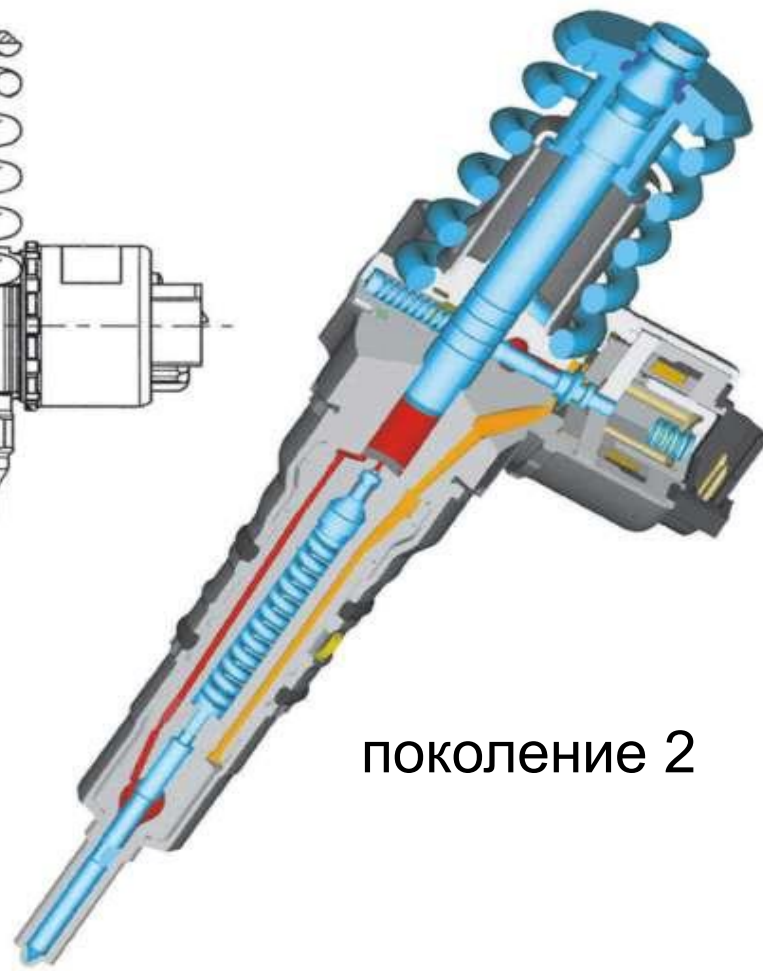
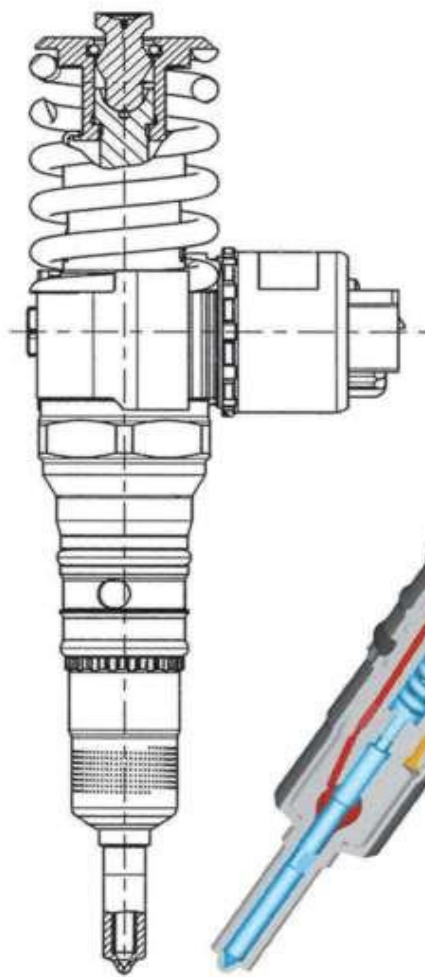
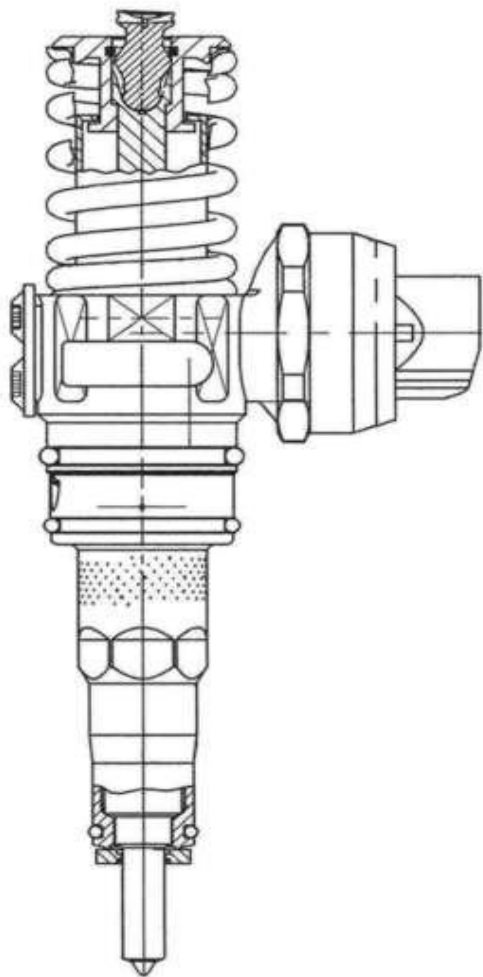

поколение 2

32

09/16/202

3

Управление насос-форсункой

крепление

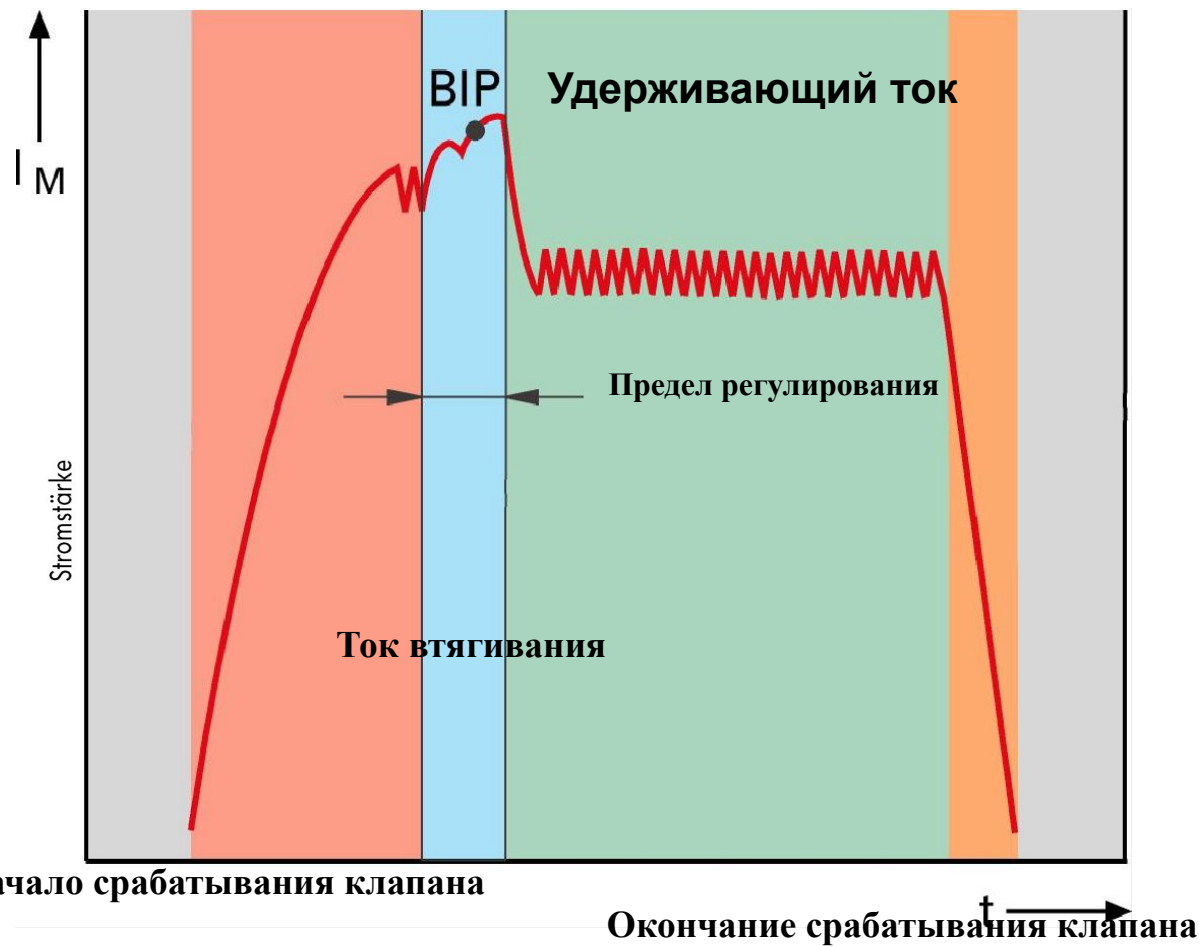
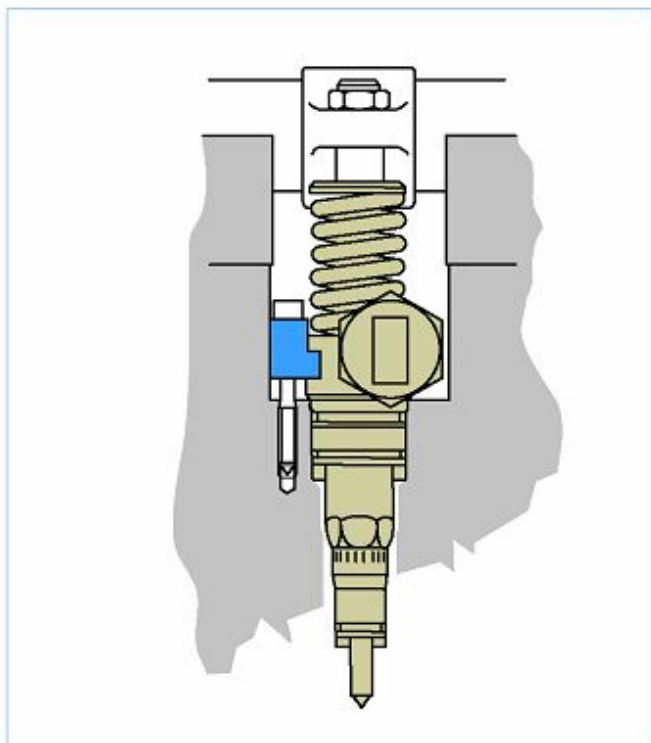

33

09/16/2007

3

Управление насос-форсункой(N240) 2,0I TDI 4V

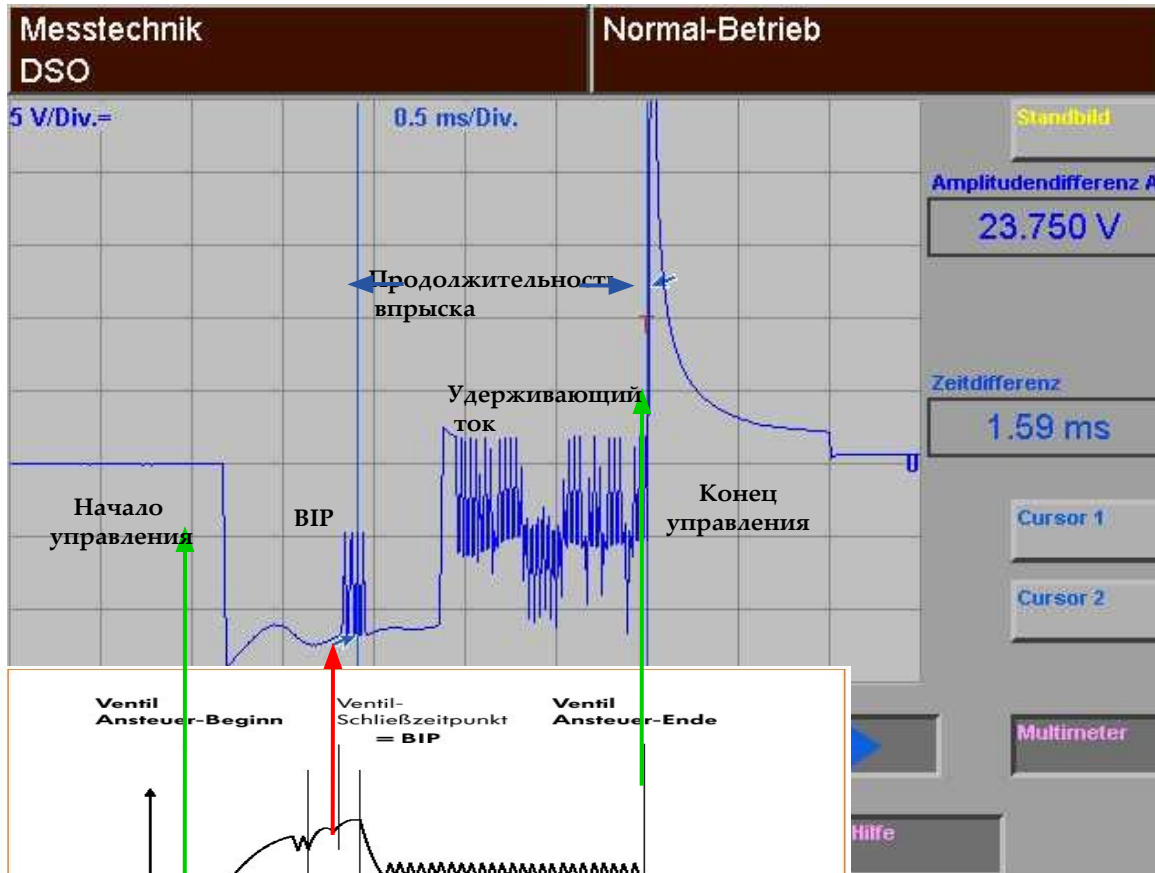

напряжение

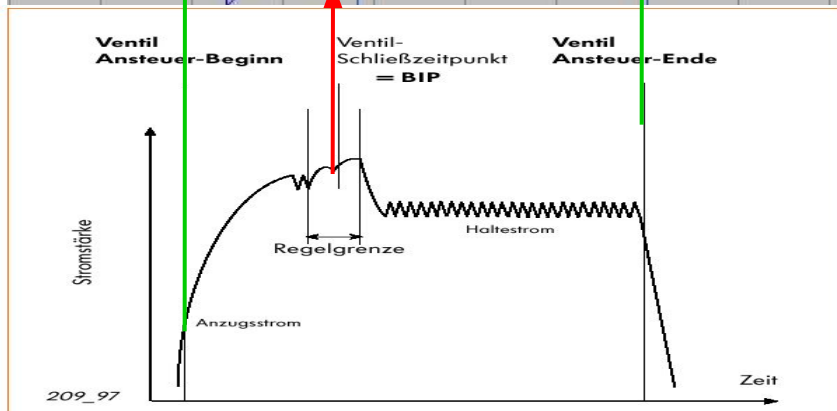

ТОК

Управление насос-форсункой

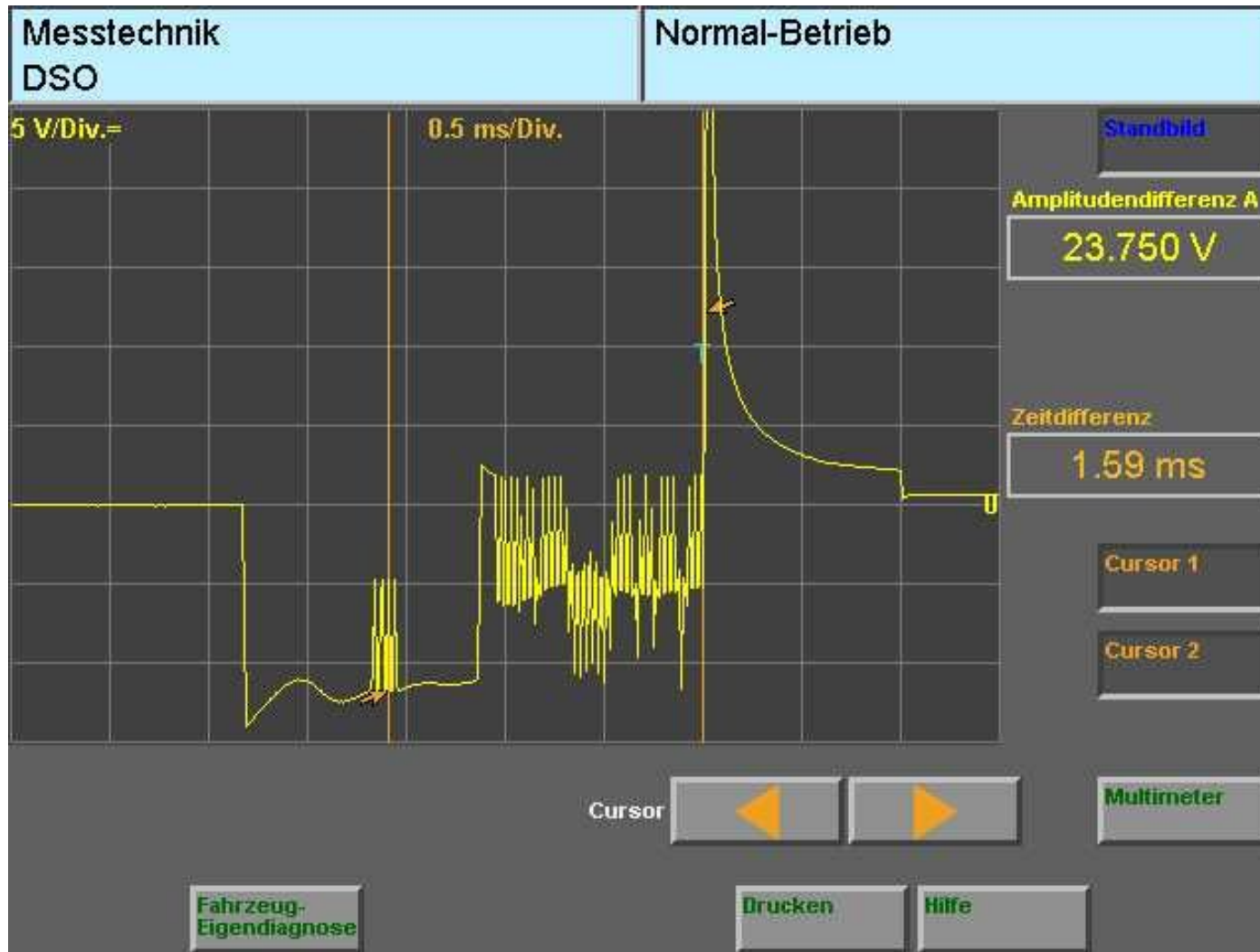

35

09/16/202

3

Управление насос-форсункой 2,0I TDI

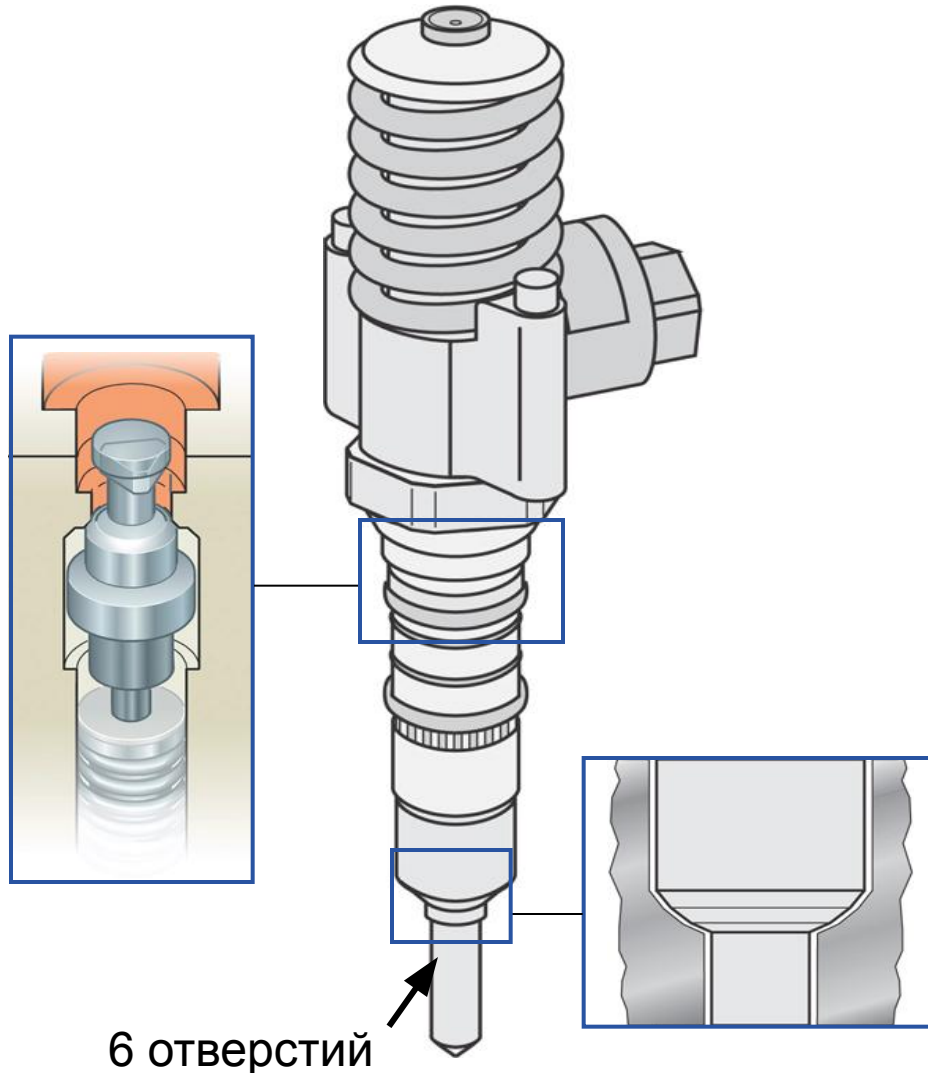

36

09/16/202

3

Датчик Холла G40

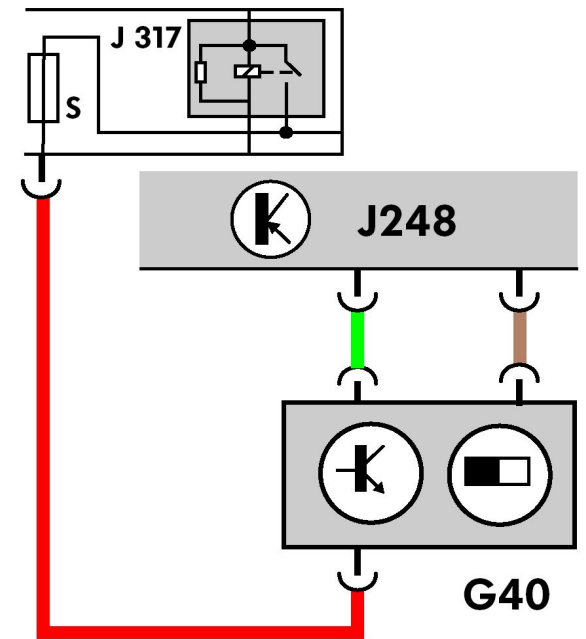
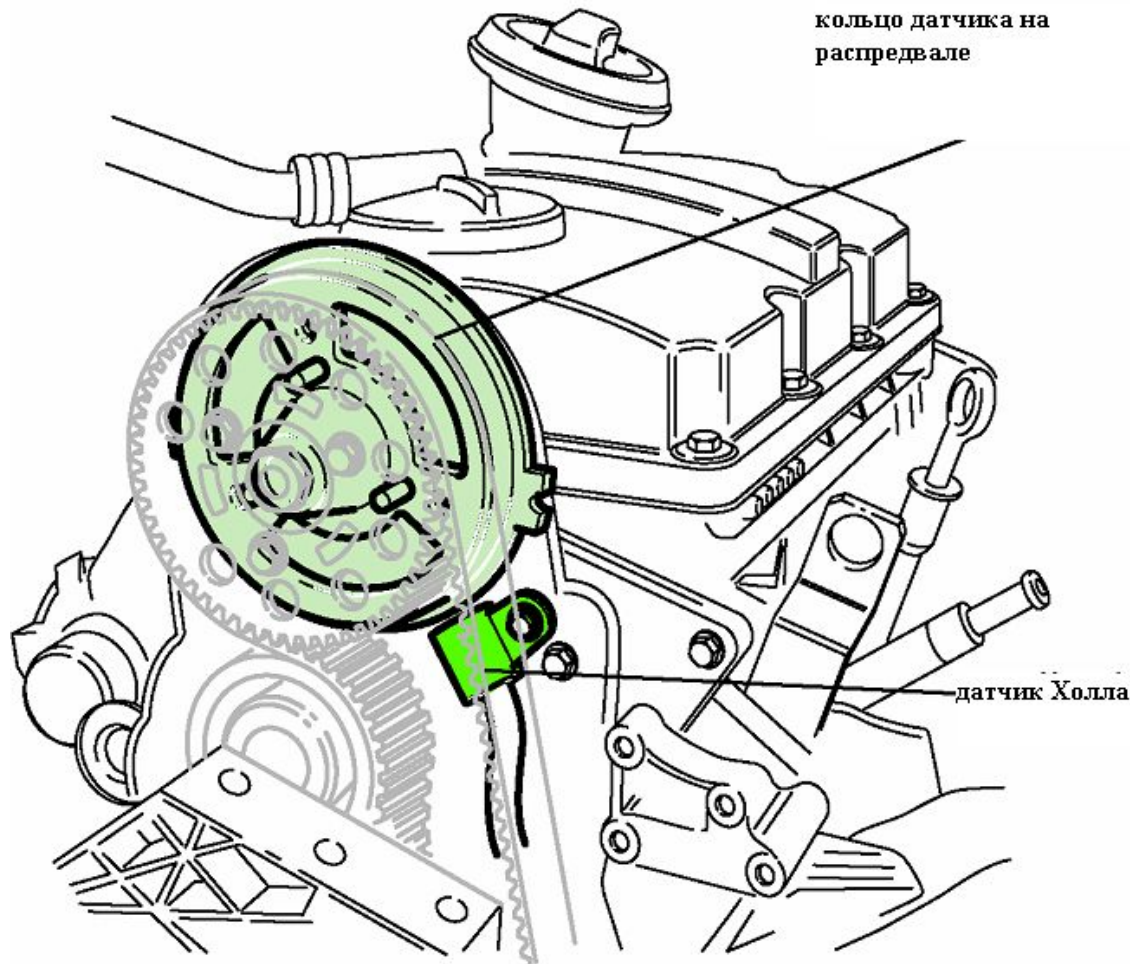

09/16/202
37
3

Насос-форсунка TDI

Кольцо на распредвале (4-цилиндра)

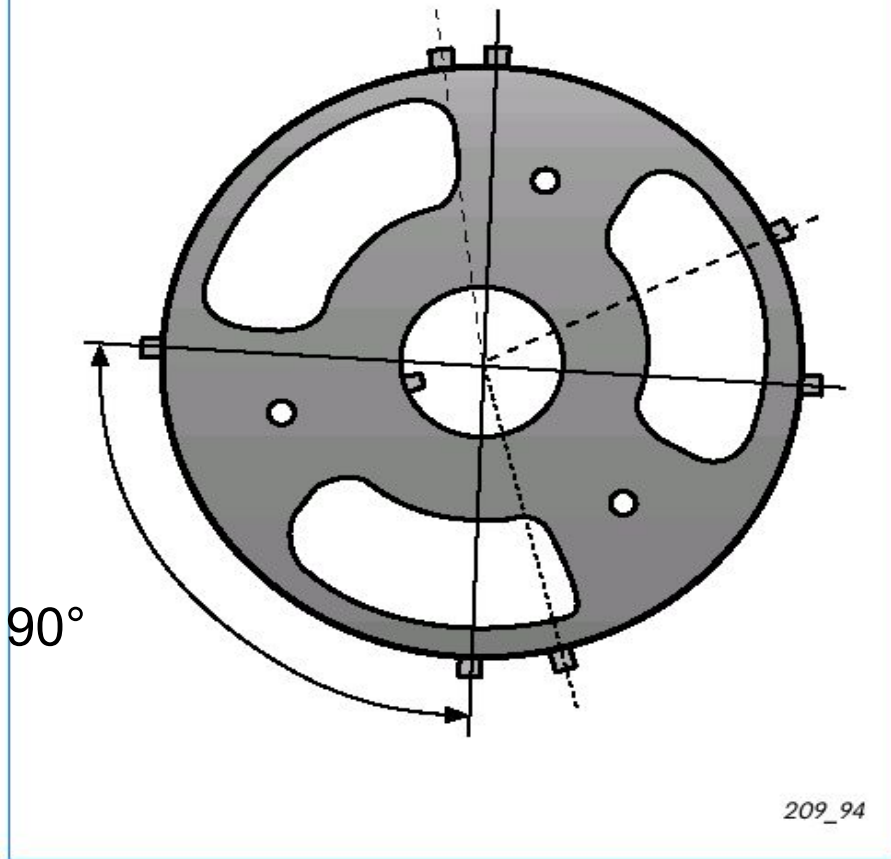

Кольцо на коленвале (4-цилиндра)

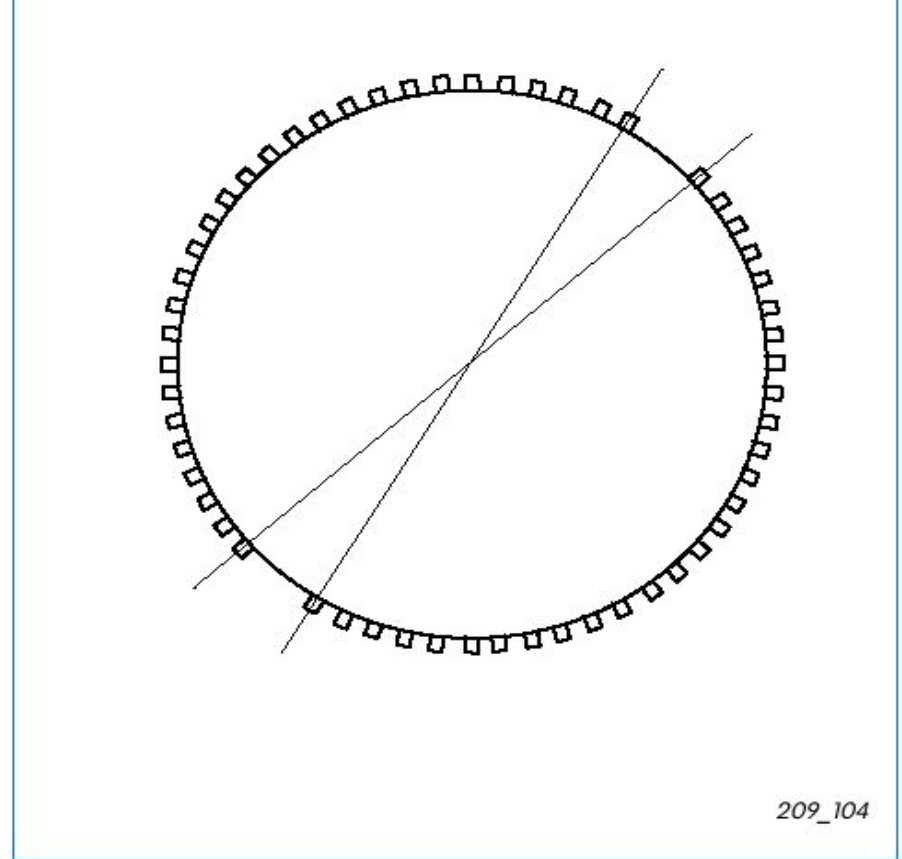

09/16/2012 38

Сопоставление сигналов (4 цилиндровый двигатель)

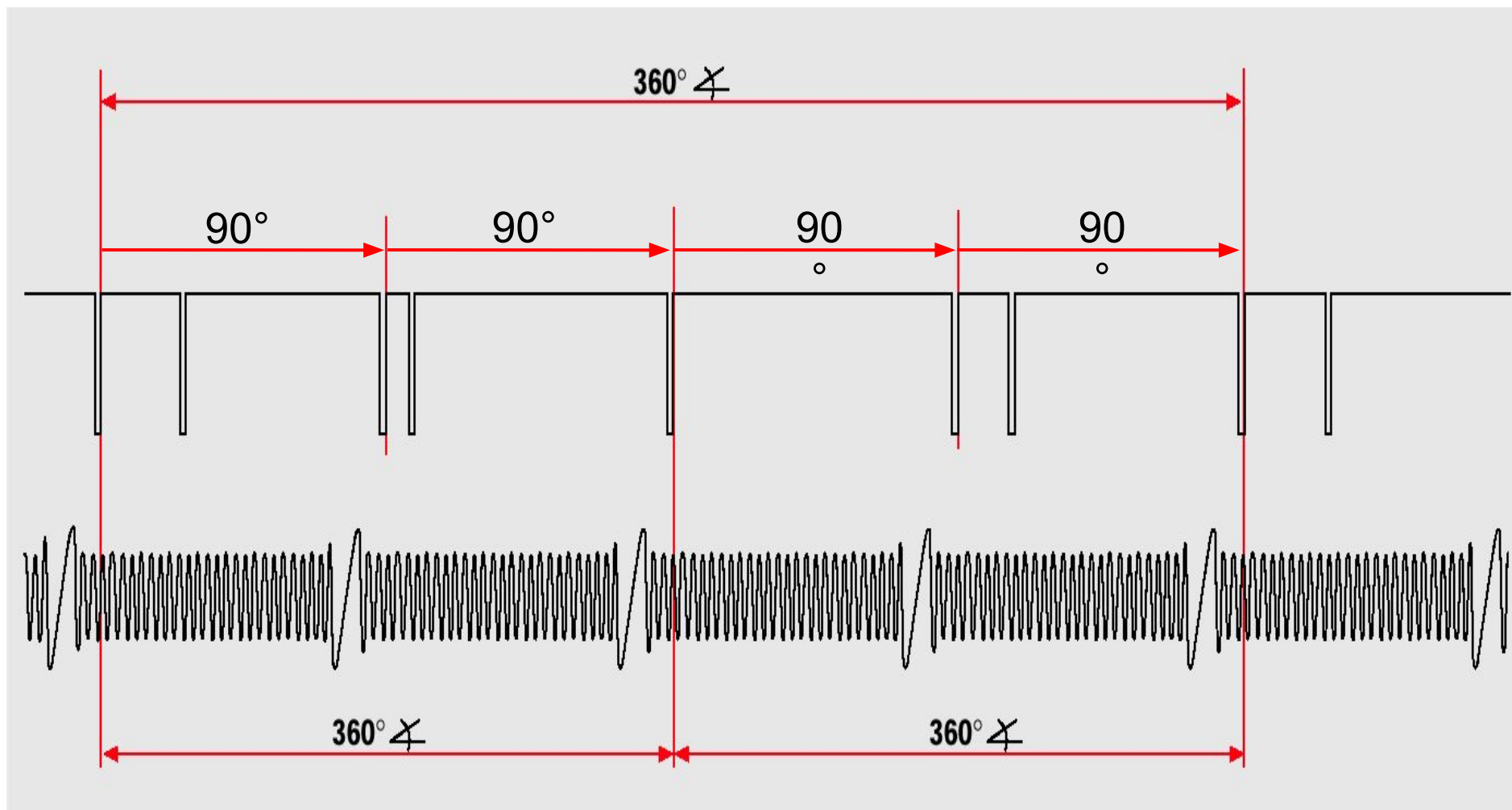

09/16/202 39
3

Сопоставление сигналов (3 цилиндровый двигатель)

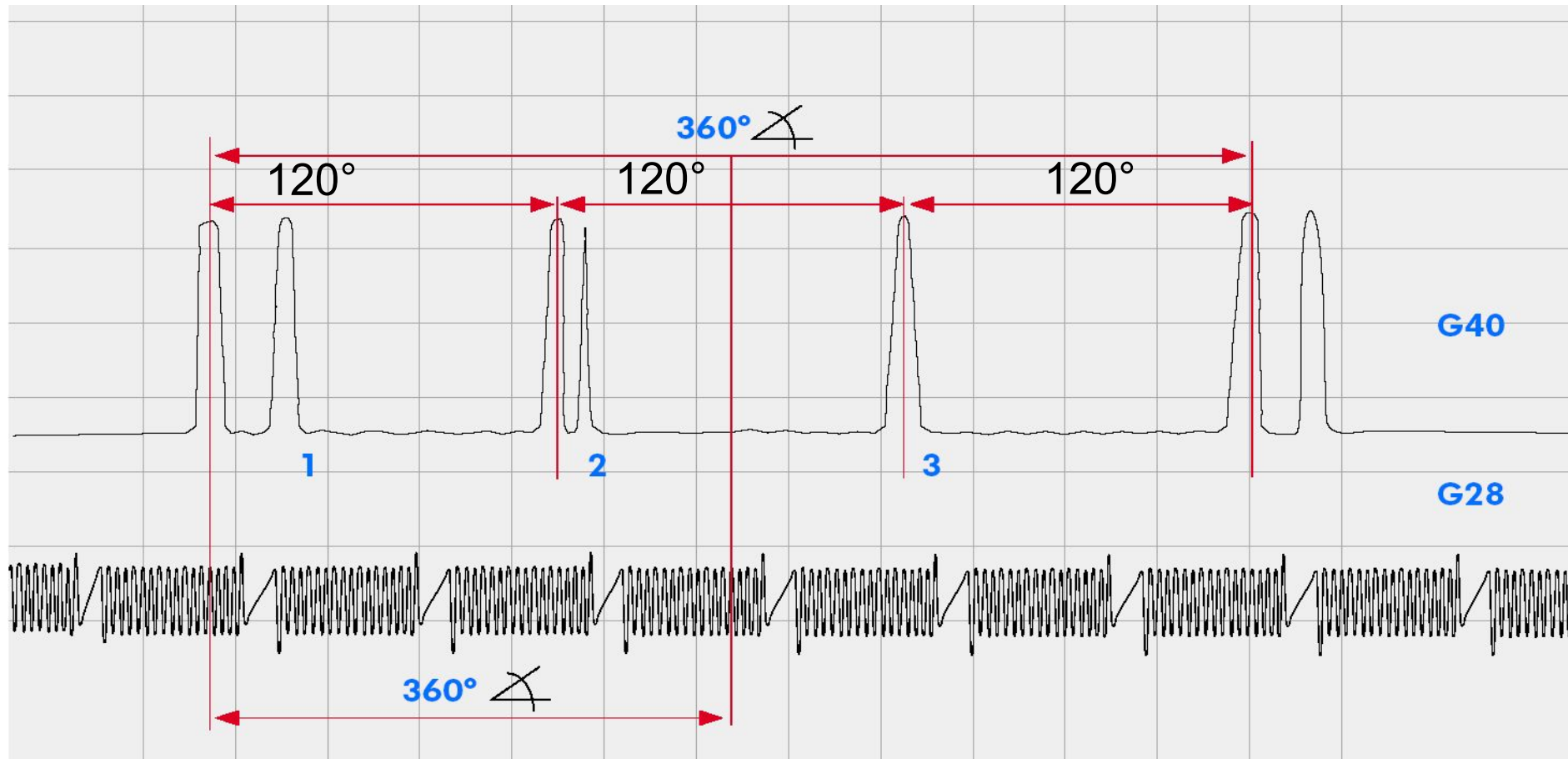

09/16/202

3