

Устройство автомобиля.
Основы управления и
проверка автомобиля перед
поездкой



1. Устройство автомобиля

2. Компоновки автомобилей

3. Двигатель, трансмиссия, тормоза

4. Ликбез по управлению автомобилем

5. Подготовка автомобиля к поездке

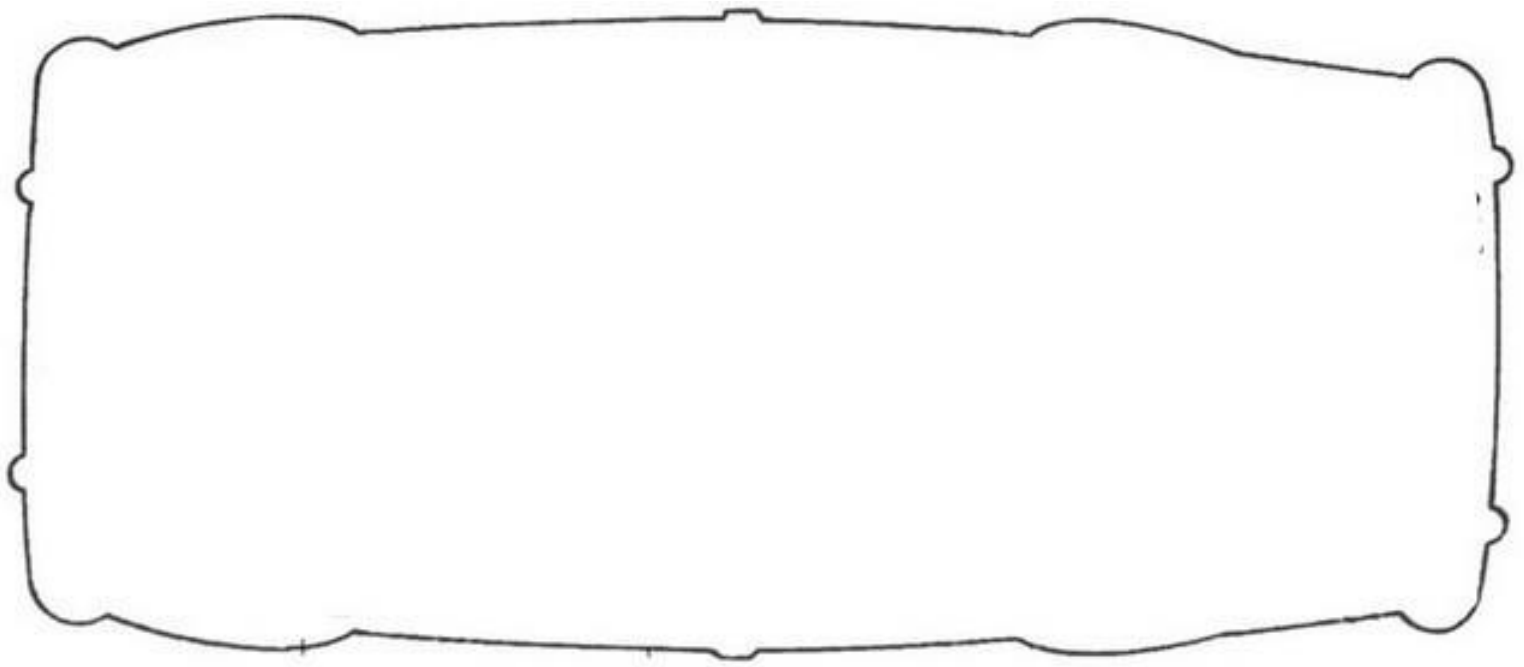

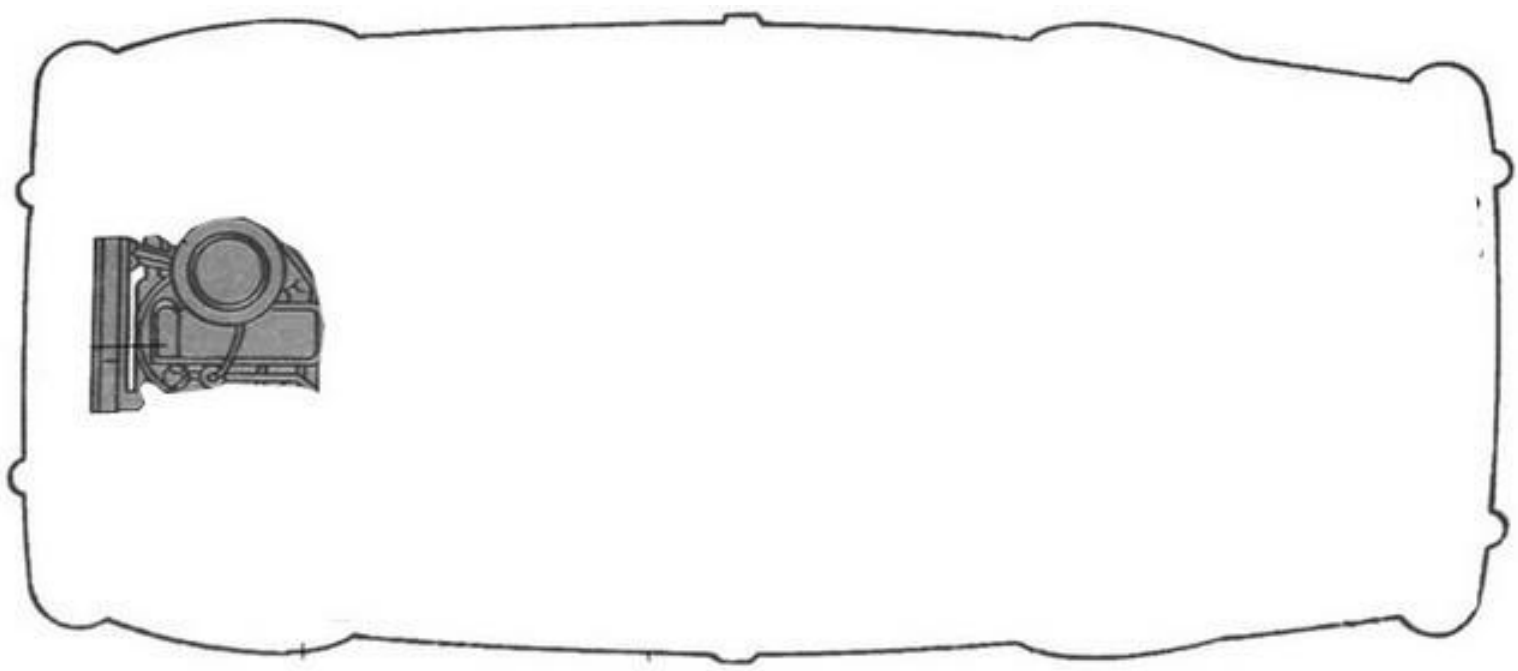

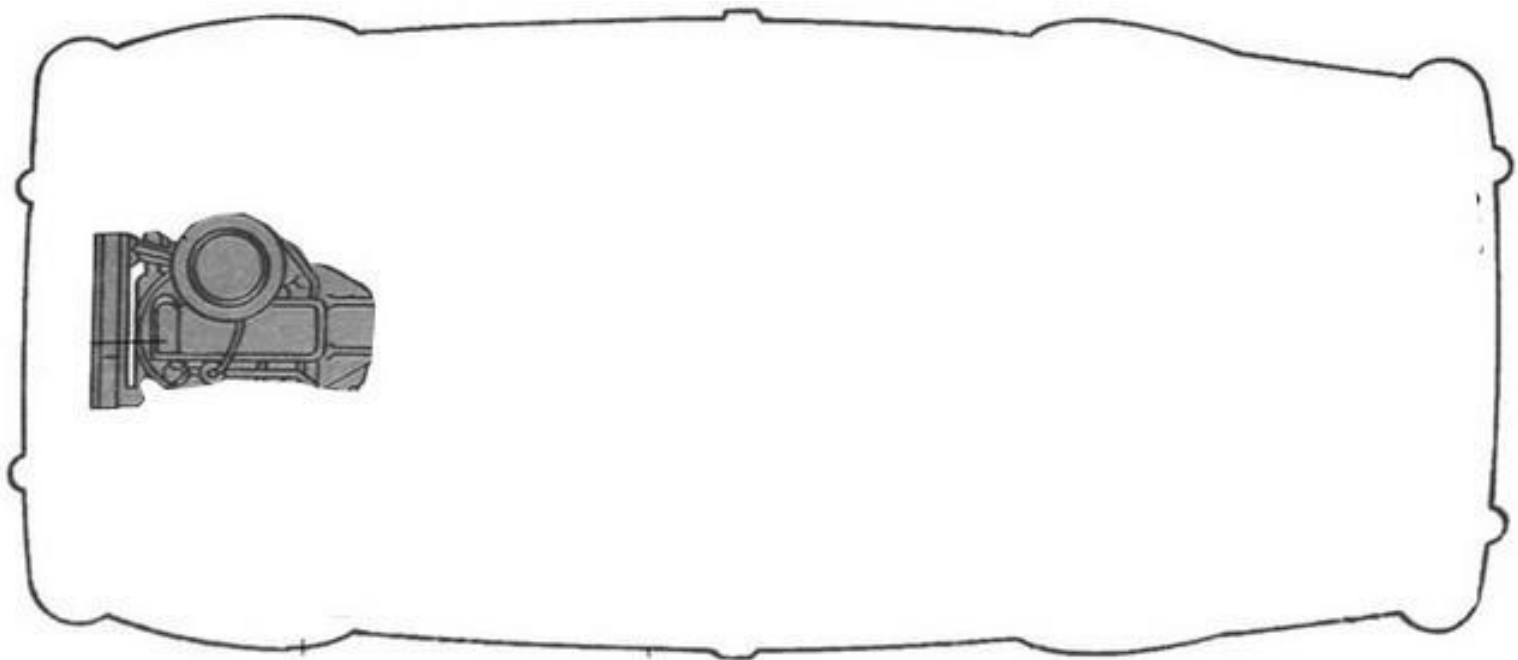

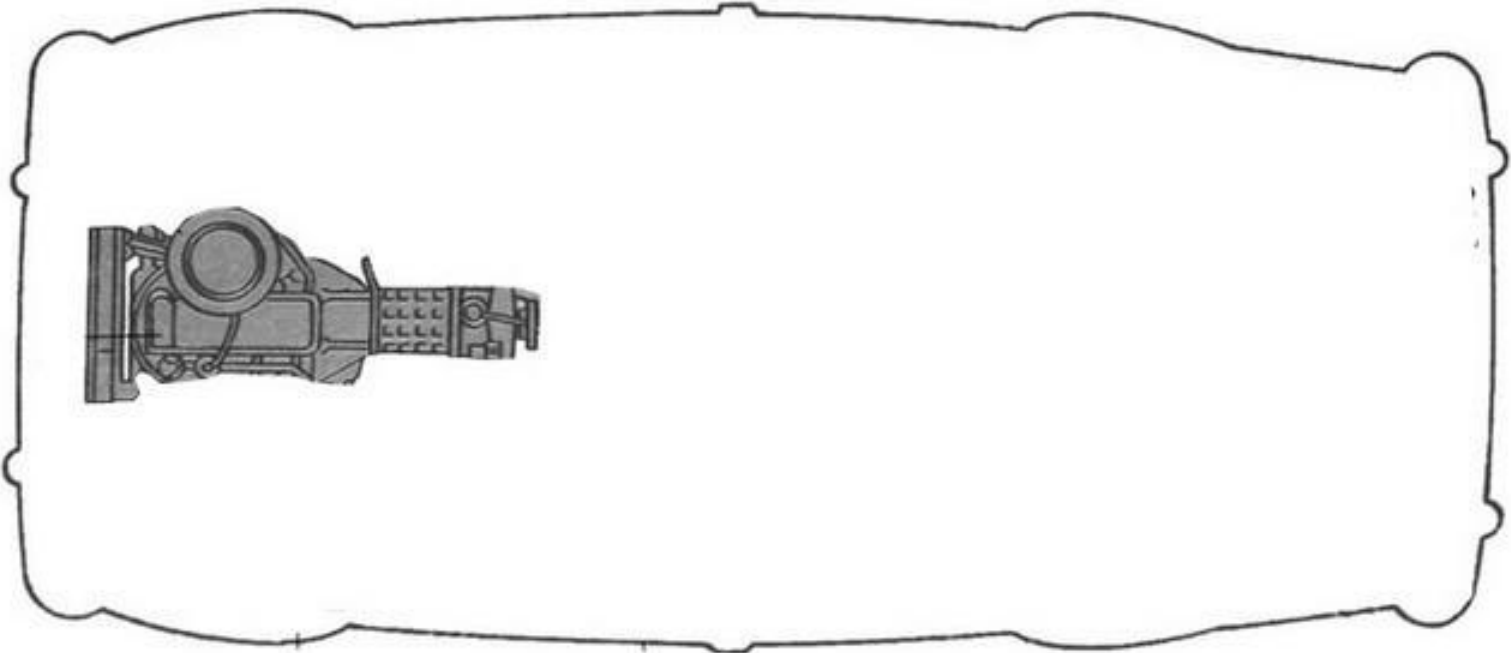

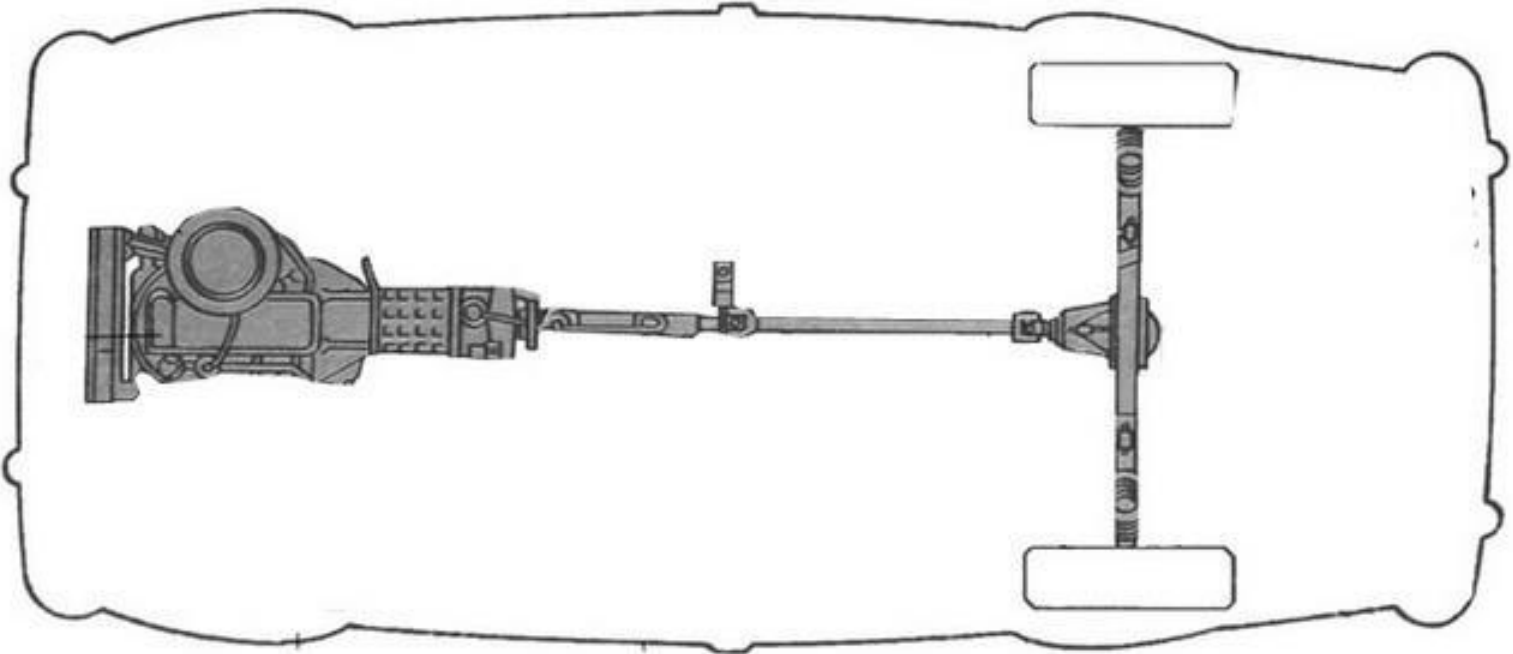

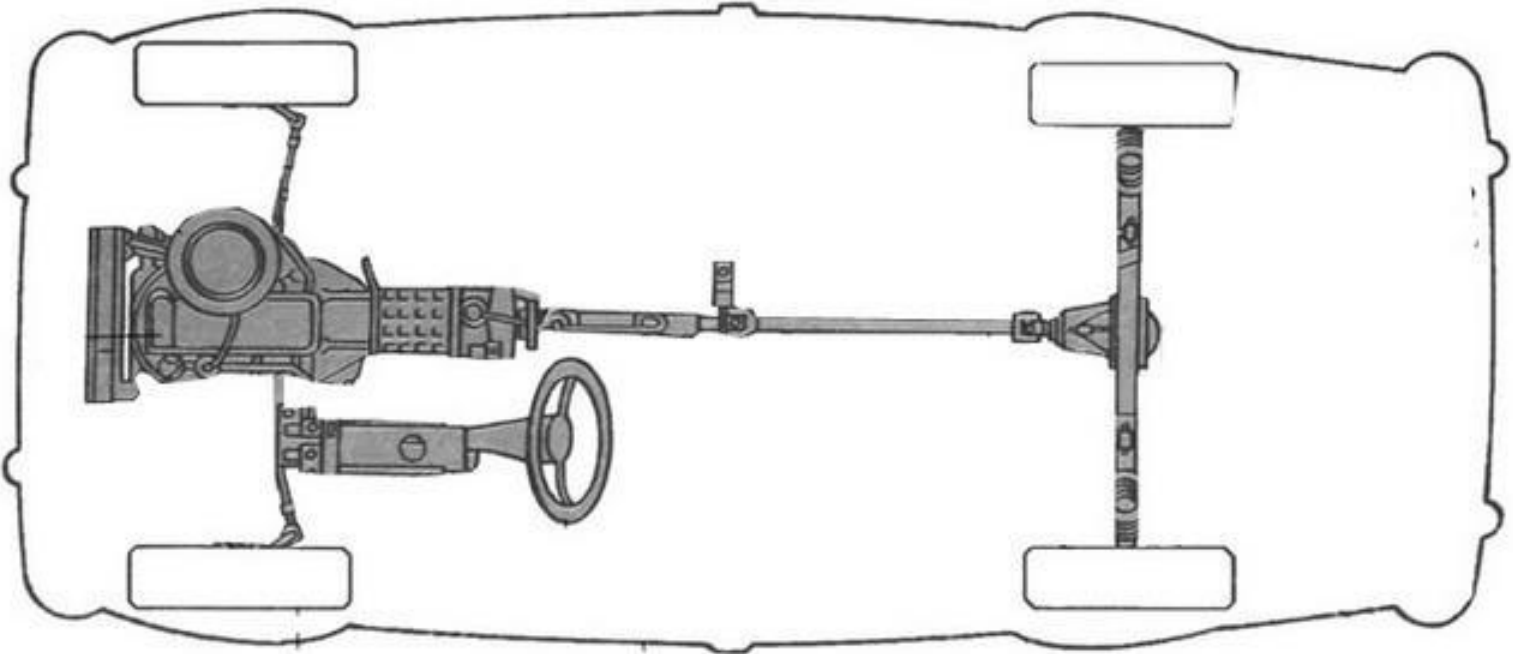

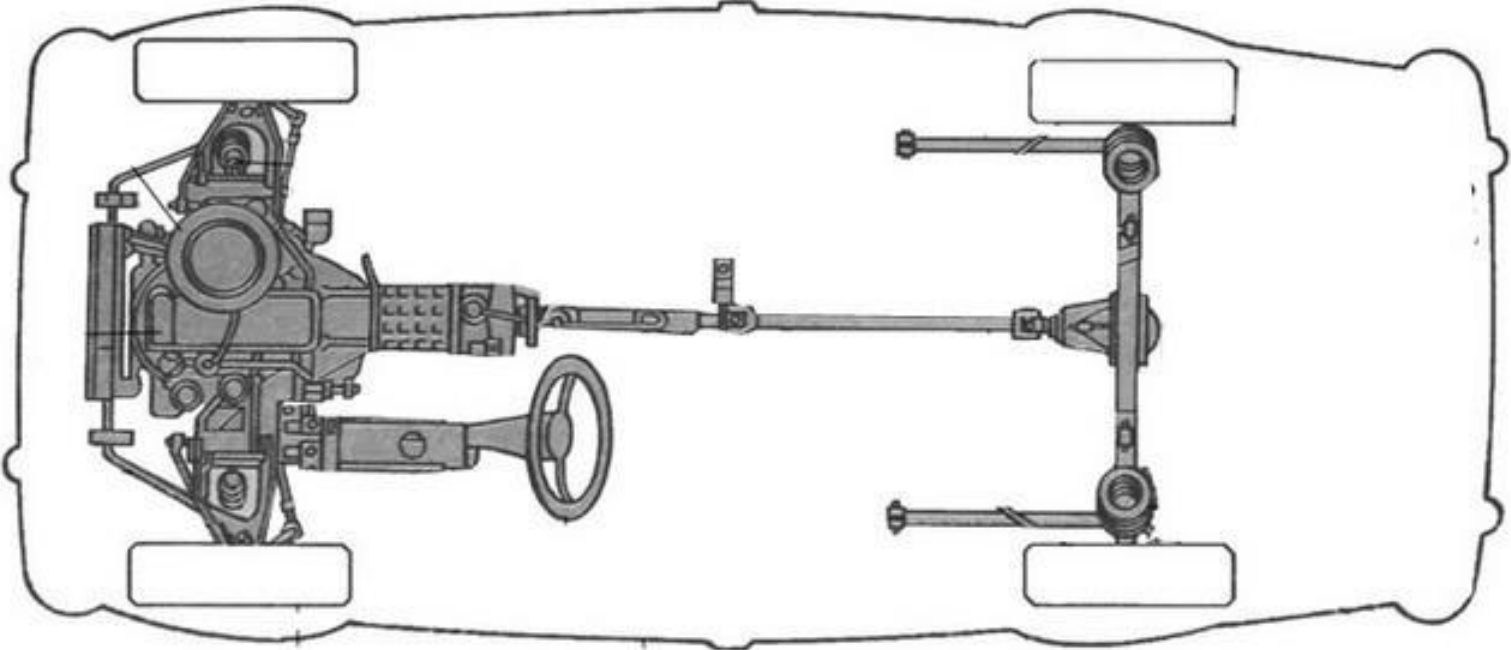

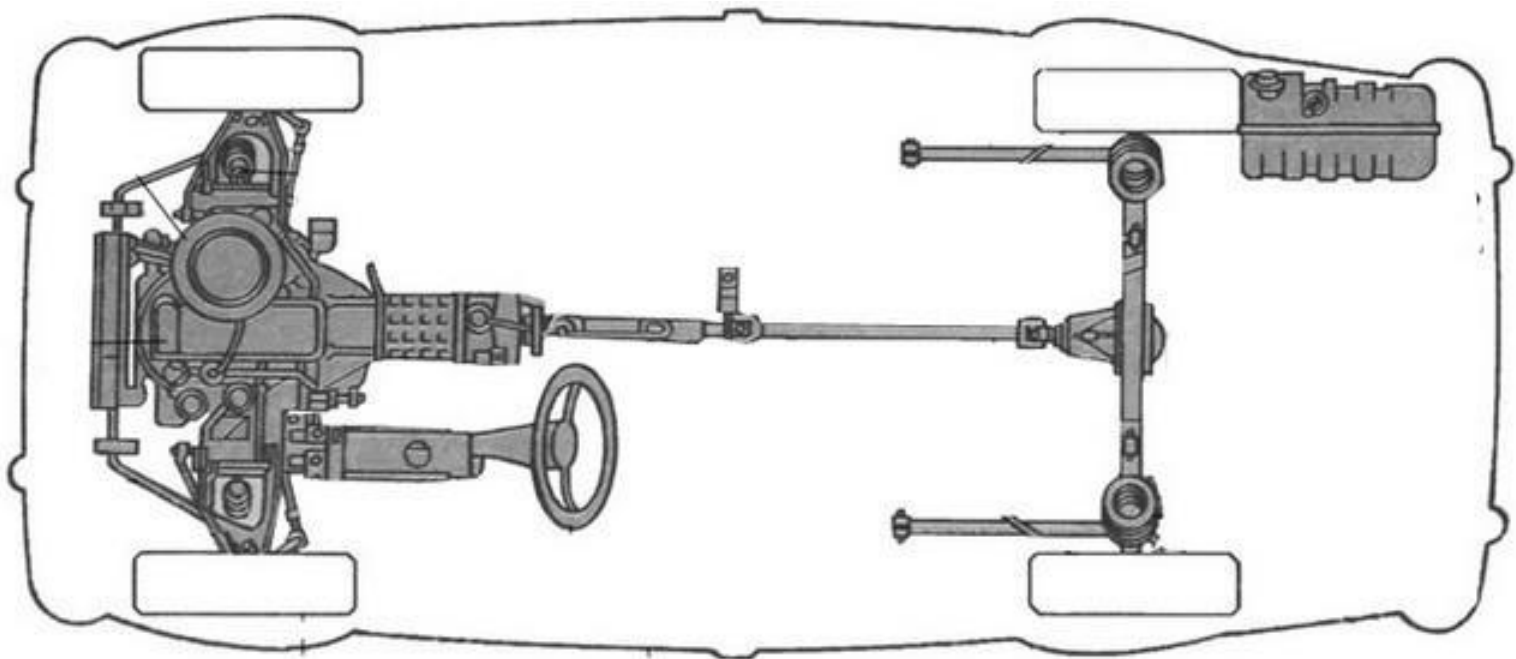

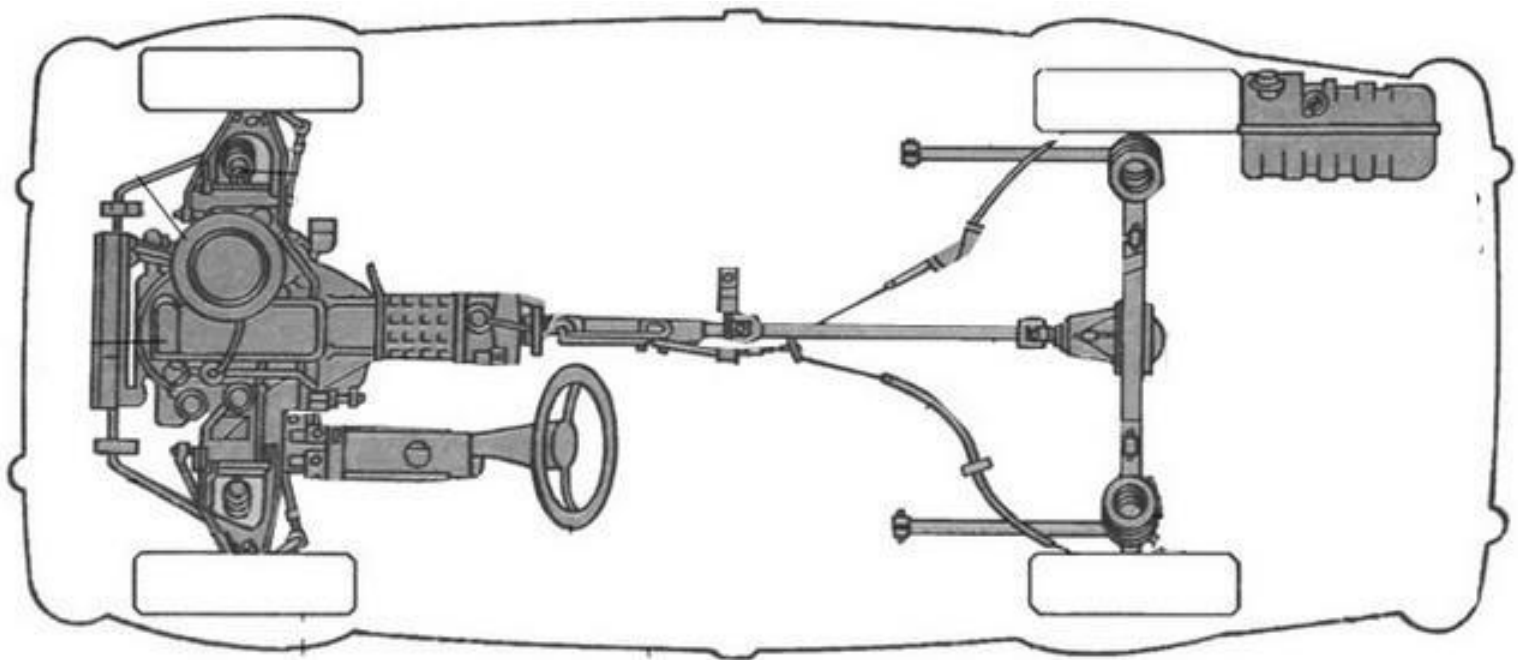



Схема трансмиссии автомобиля





КПП – шестерни сцеплены, крутящий момент передается

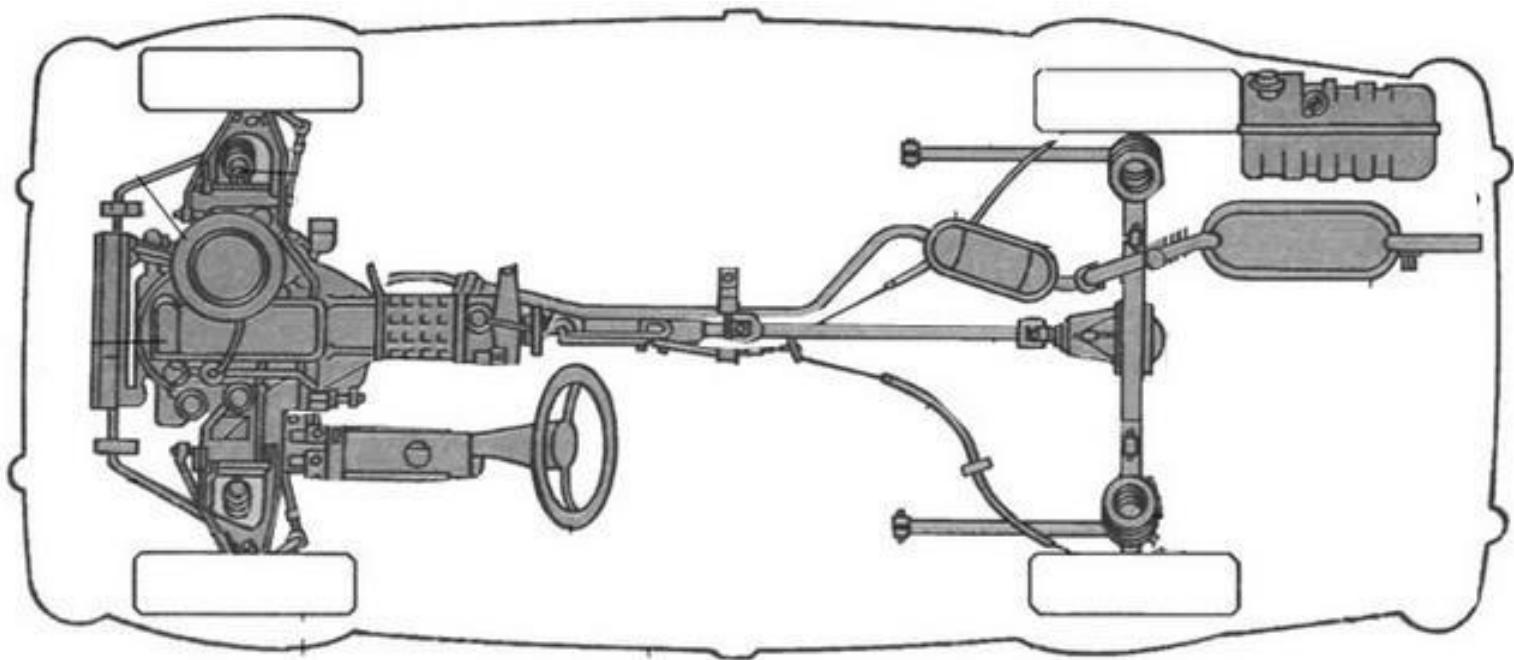
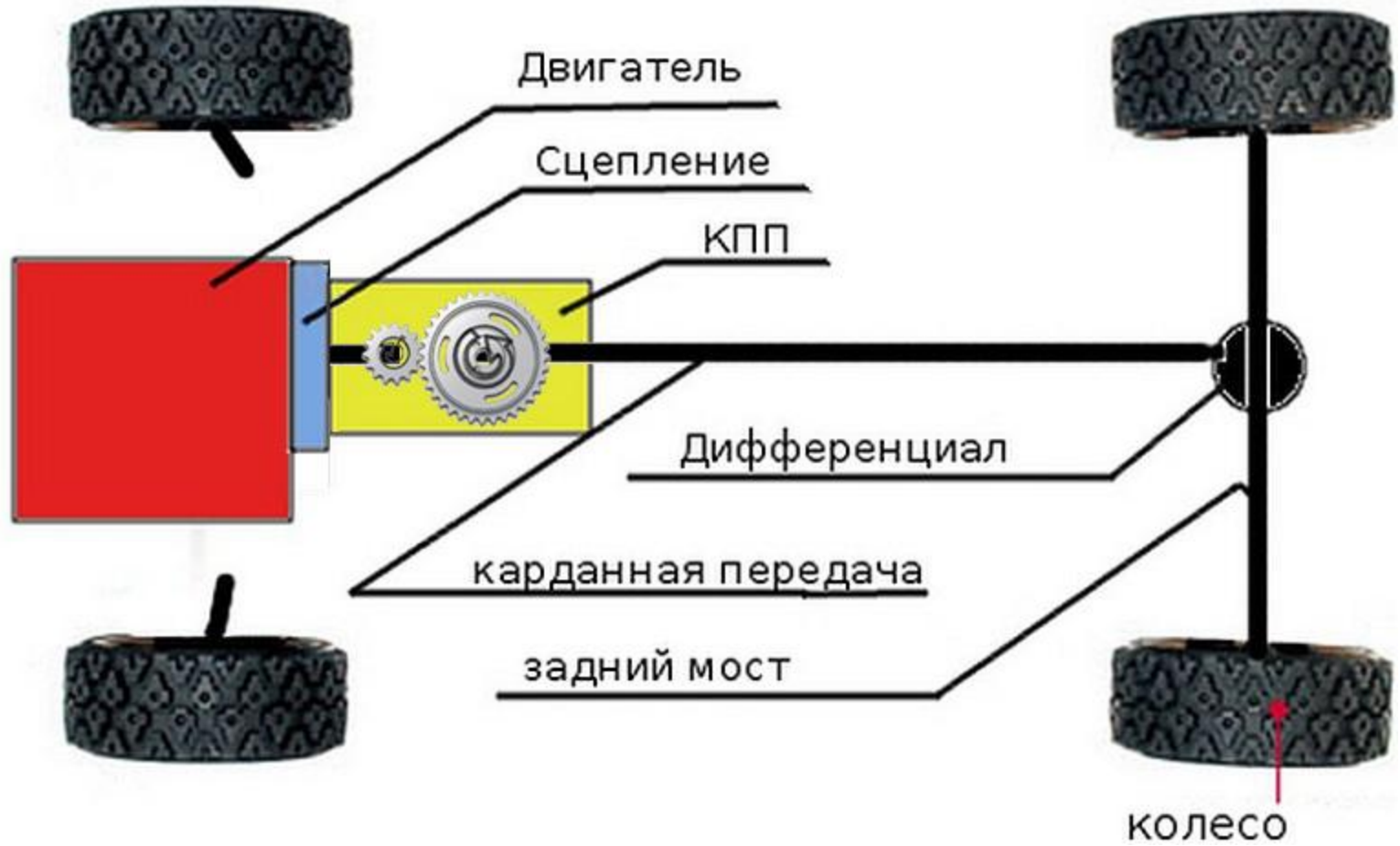
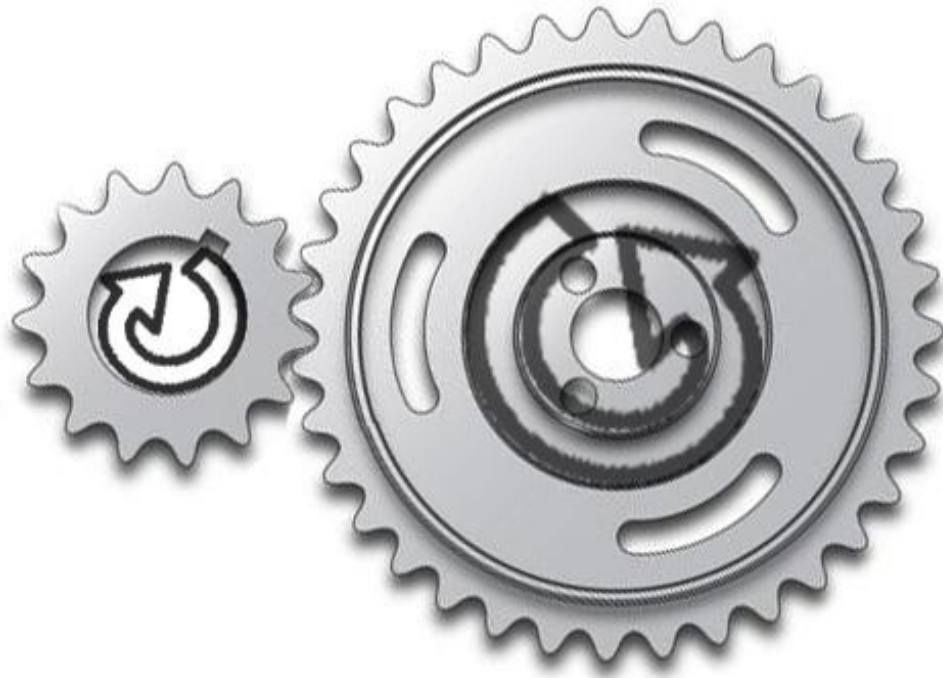
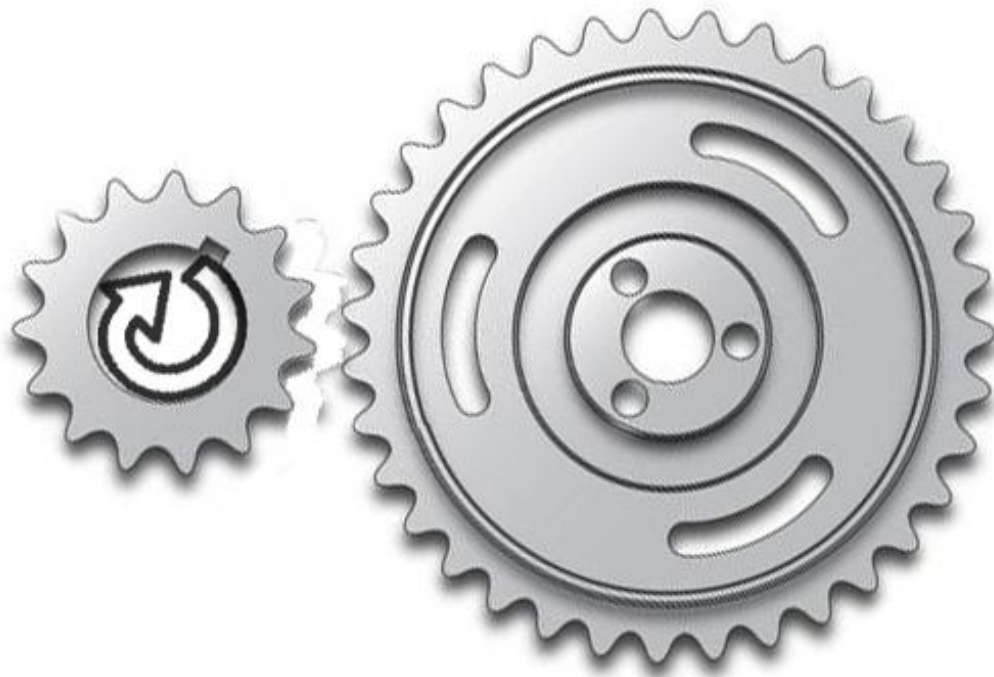

КПП – шестерни разъединены, крутящий момент не передается

Сцепление соединено, КПП соединена. Автомобиль едет.

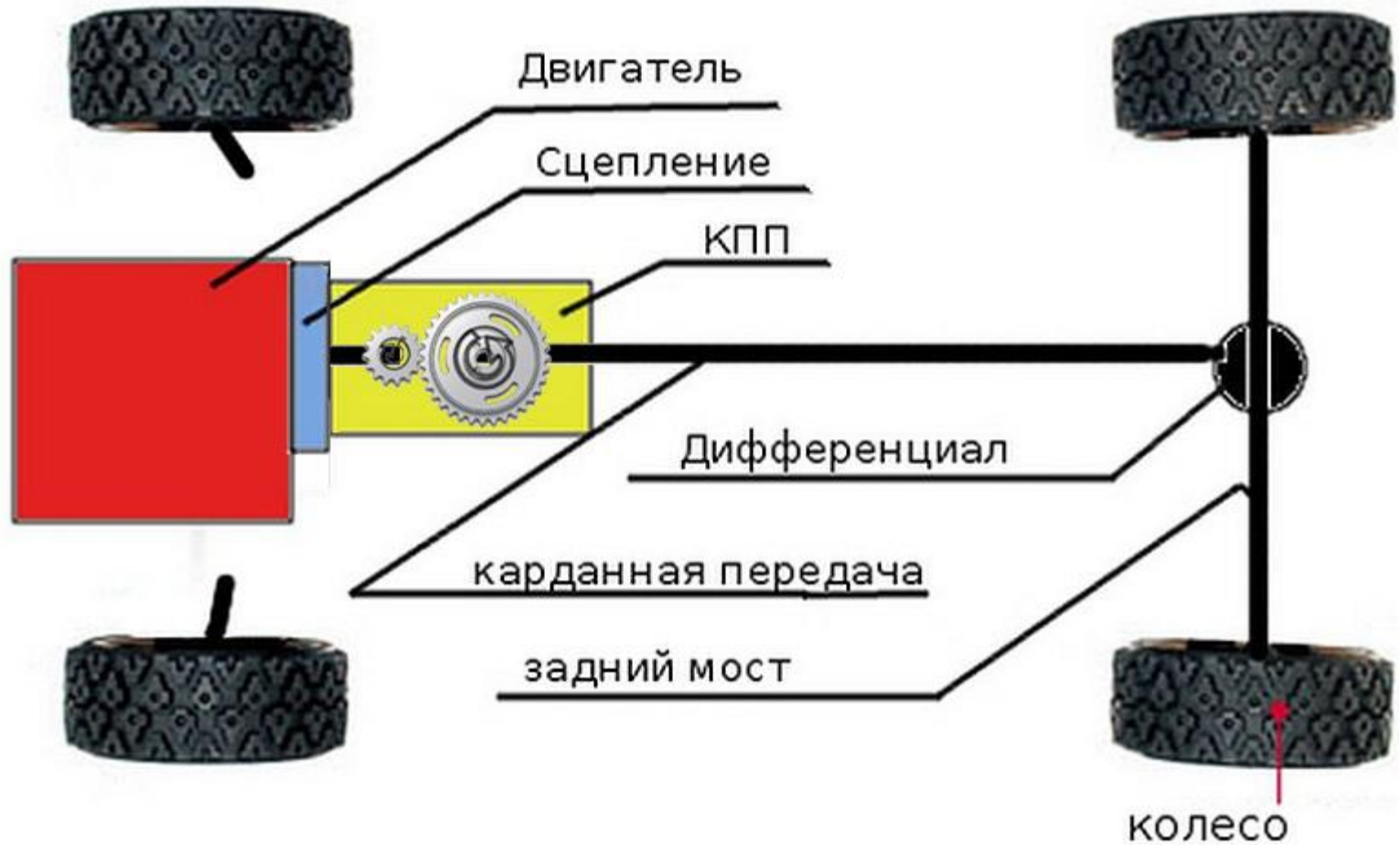

Сцепление разъединено, КПП соединена. Автомобиль стоит.

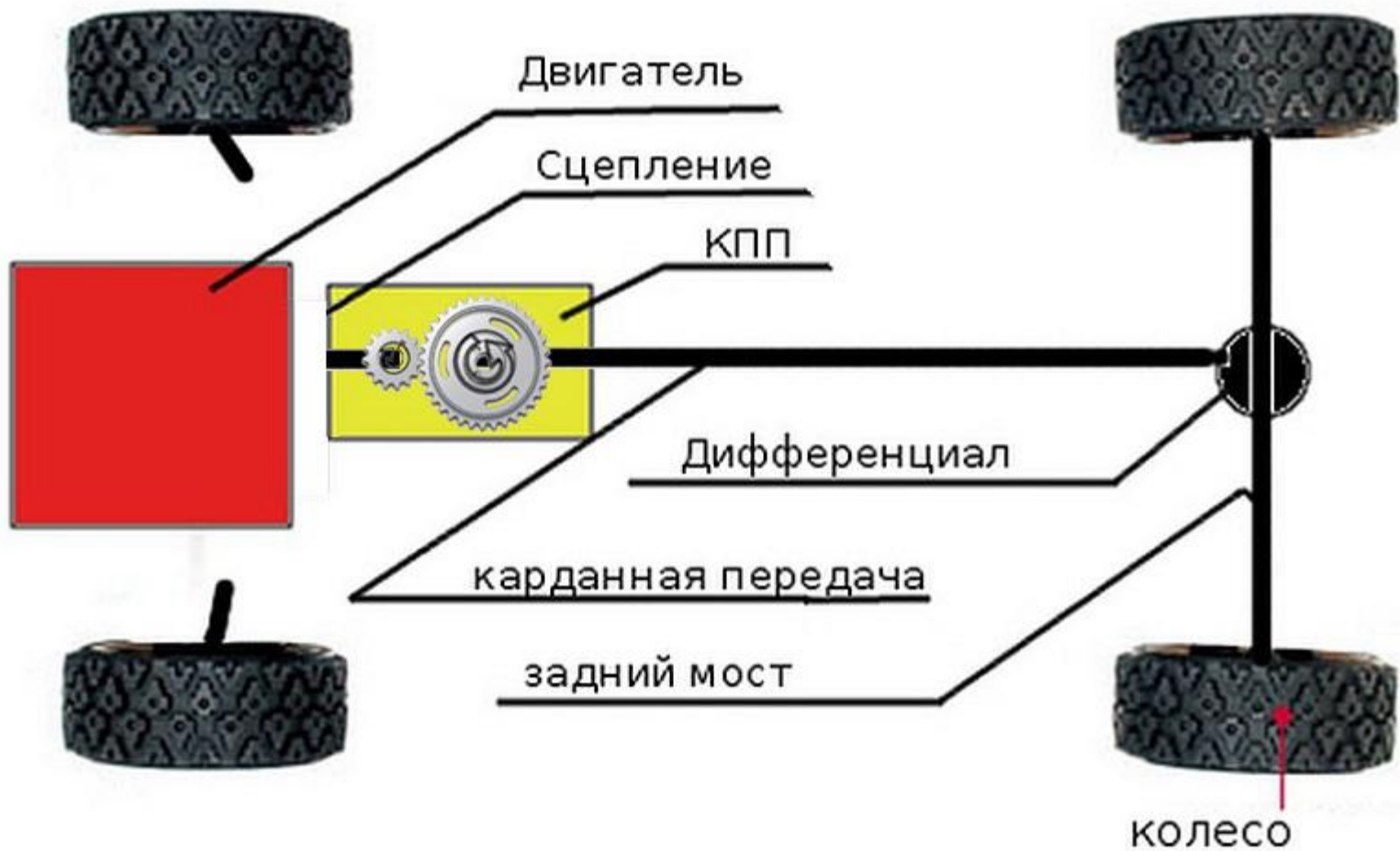

Сцепление разъединено, КПП разъединено. Автомобиль стоит.

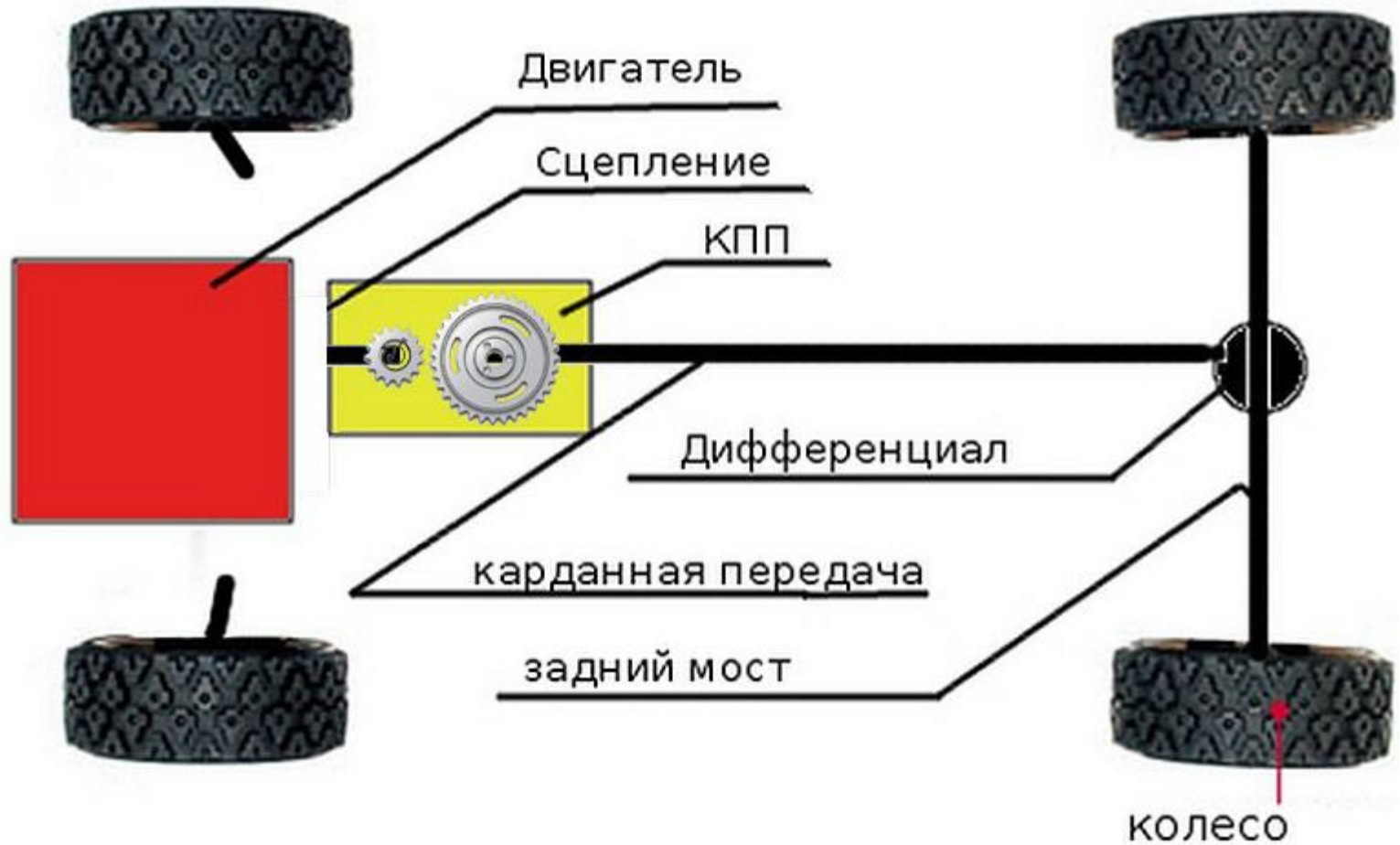

Сцепление соединено, КПП разъединено. Автомобиль стоит.

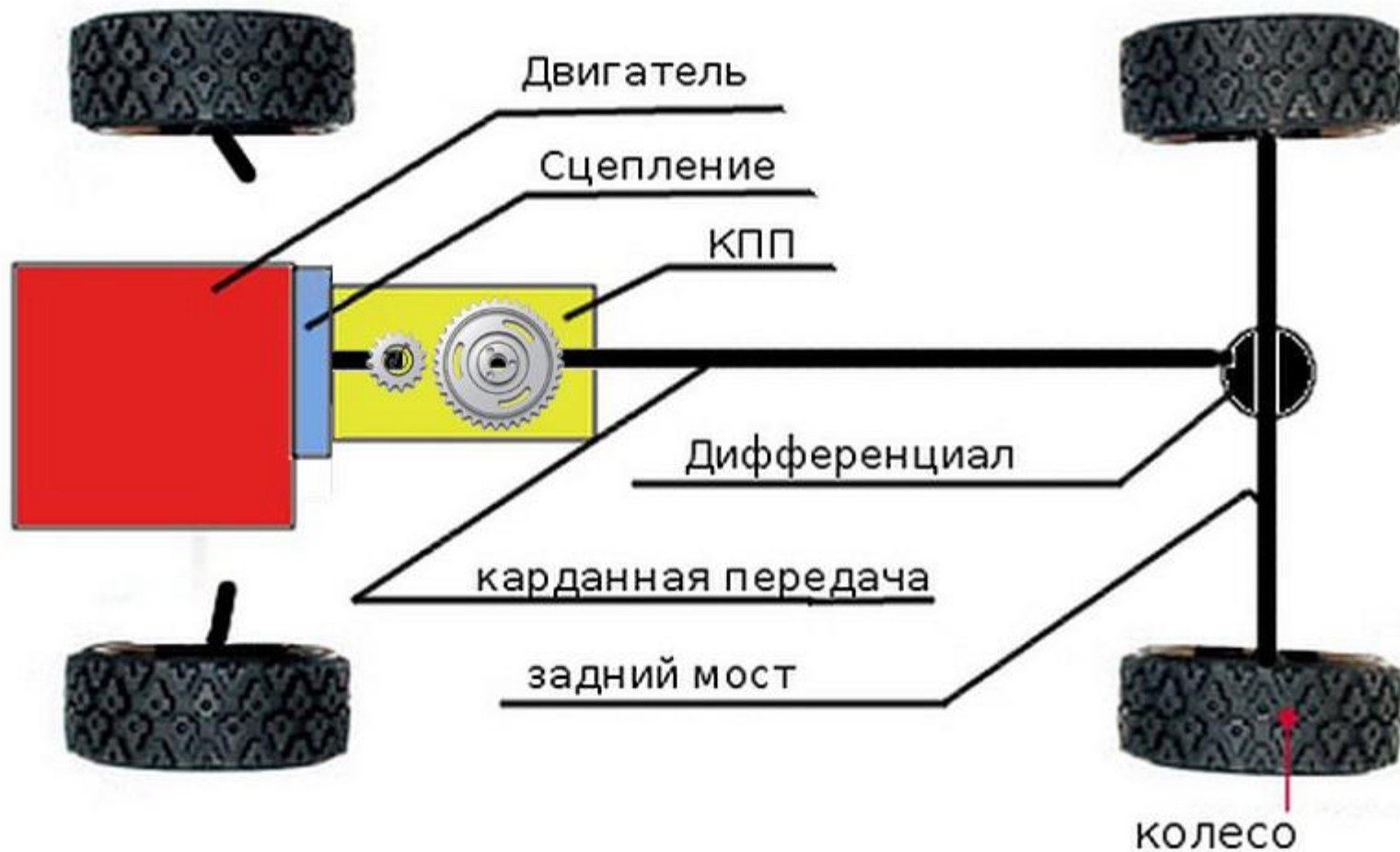



1. Устройство автомобиля

2. Компоновки автомобилей

3. Двигатель, трансмиссия, тормоза

4. Ликбез по управлению автомобилем

5. Подготовка автомобиля к поездке

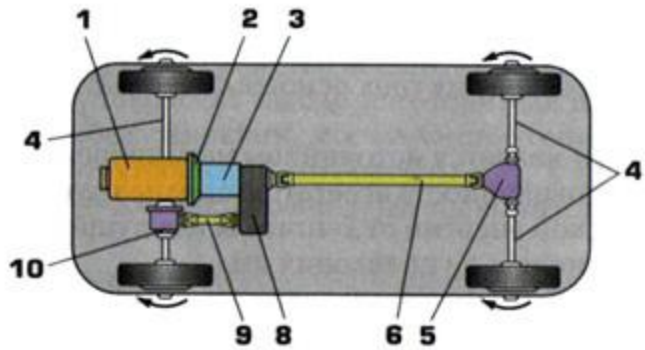
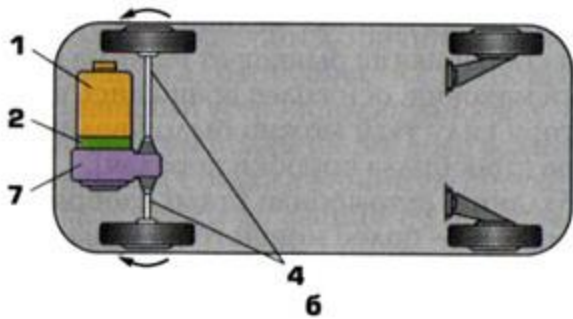
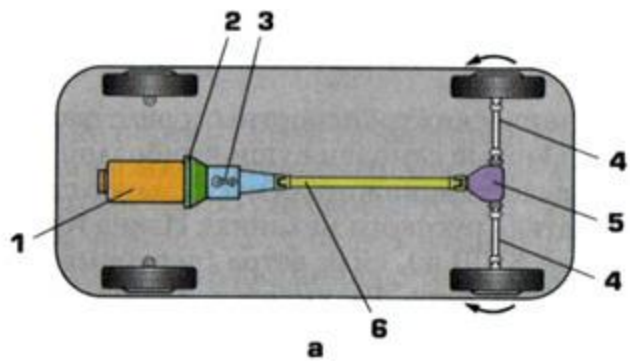

а – заднеприводная (классическая); **б** – переднеприводная; **в** – полноприводная (со всеми ведущими колесами); **1** – двигатель; **2** – сцепление; **3** – коробка передач; **4** – полуоси (приводные валы); **5** – задний ведущий мост; **6** – карданная передача (карданный вал); **7** – коробка передач, объединенная с передним ведущим мостом; **8** – раздаточная коробка; **9** – передний карданный вал; **10** – передний ведущий мост

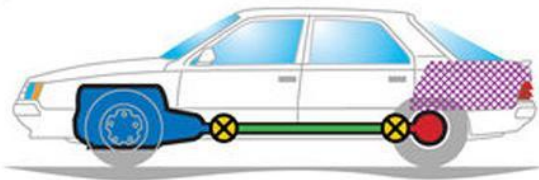

Двигатель спереди
Привод задний



Двигатель спереди
Привод передний

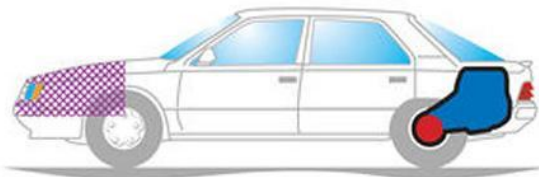

Двигатель сзади
Привод задний

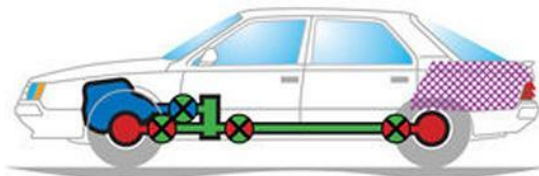

Двигатель спереди
Привод полный



Двигатель в центре
Привод задний







1. Устройство автомобиля

2. Компонетки автомобилей

3. Двигатель, трансмиссия, тормоза

4. Ликбез по управлению автомобилем

5. Подготовка автомобиля к поездке

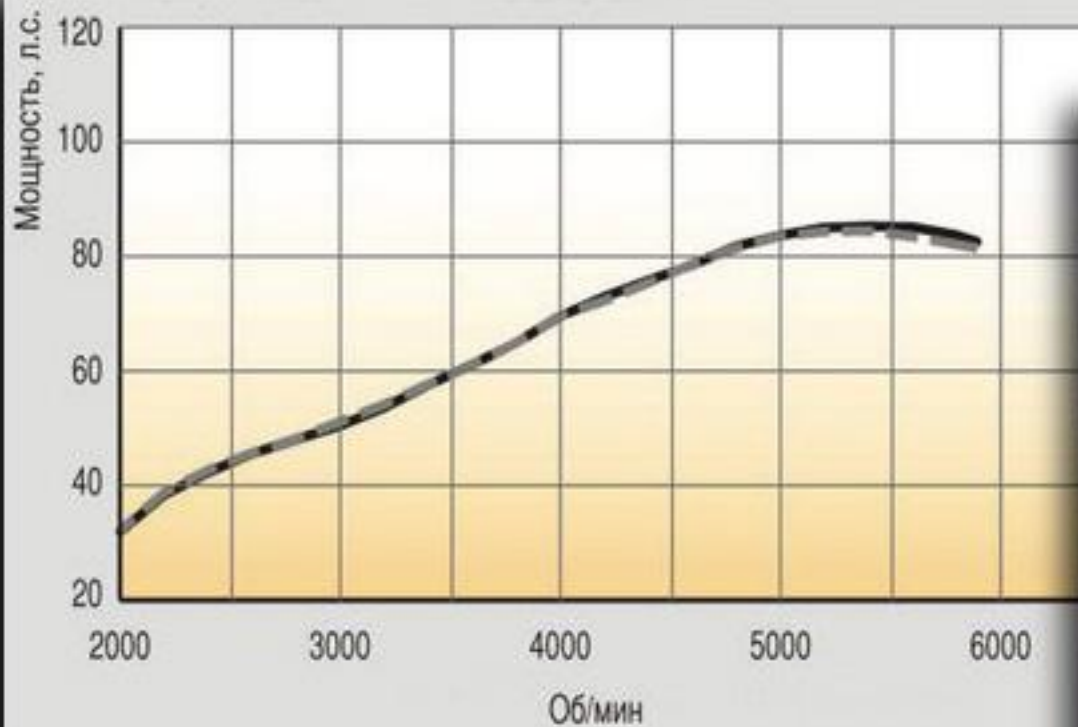

РОССИЙСКАЯ ФЕДЕРАЦИЯ

СВИДЕТЕЛЬСТВО О РЕГИСТРАЦИИ ТС
CERTIFICAT D'IMMATRICULATION

Регистрационный знак **У597ТК777**

Идентификационный номер (VIN)
X7LLSRAGH7H098759

Марка, модель **РЕНО ЛОГАН**
Тип ТС **RENAULT LOGAN**

Категория ТС (АВСТ, прицепа) **В**

Год выпуска ТС **2007**

Шасси (рама) № **ОТСУТСТВУЕТ**

Кузов (кабина, прицеп) № **X7LLSRAGH7H098759**

Цвет **СИНИЙ МЕТАЛЛИК**

Мощность двигателя кВт/л.с. **62/85 л.с.**

Экологический класс **ВТОРОЙ**

Паспорт ТС серия **50 ОН, 360589**

Разрешенная шах масса, кг **1535**

Масса без нагрузки, кг **1060**

77 43 № 568352

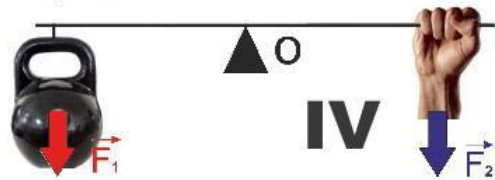
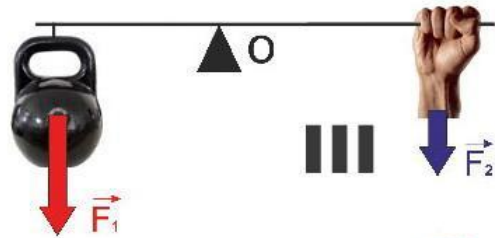
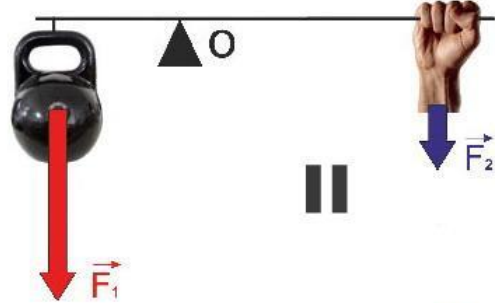
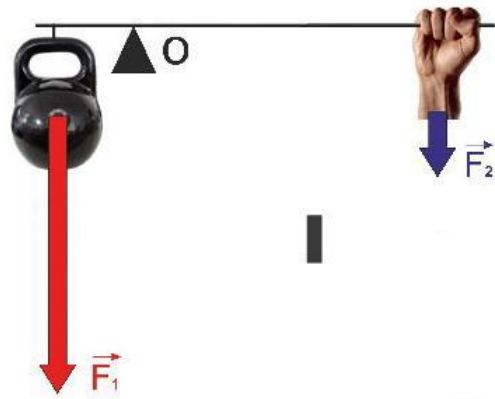

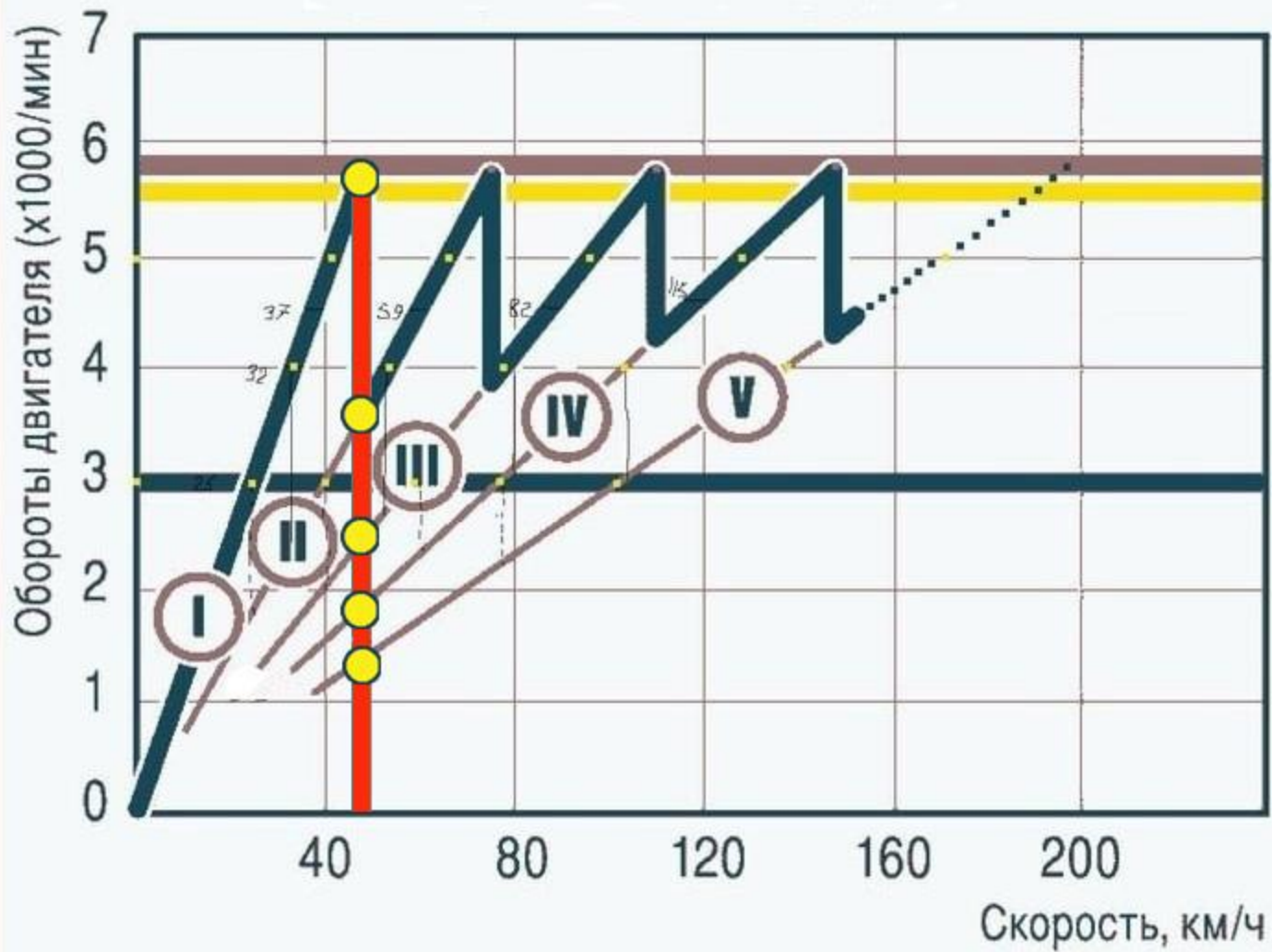

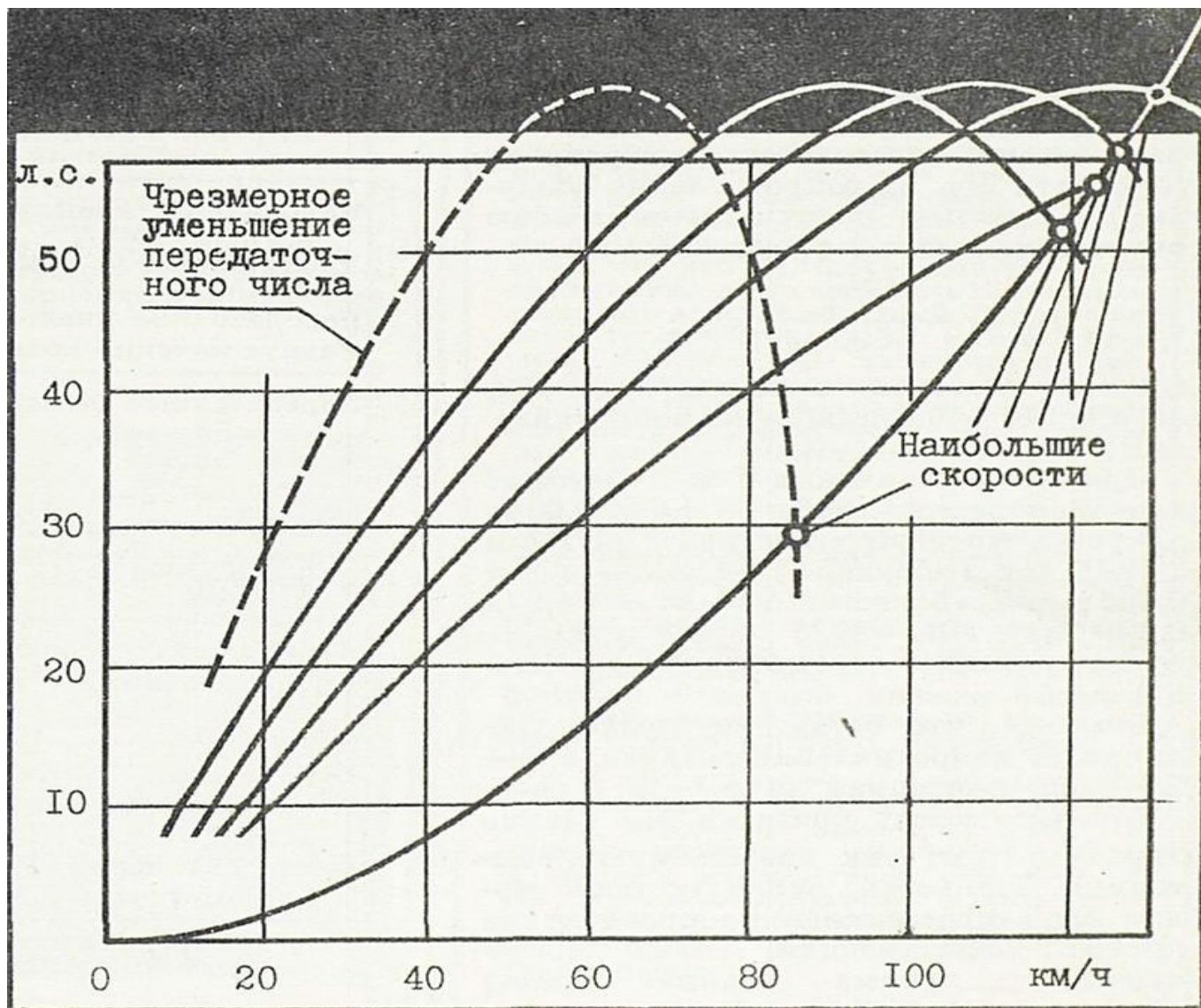

Педаль нажата – сцепление выключено, КПП и колеса не вращаются



Педадь нажата наполовину – сцепление включено, КПП и колеса вращаются с меньшей скоростью, чем двигатель, так как диск сцепления проскальзывает.

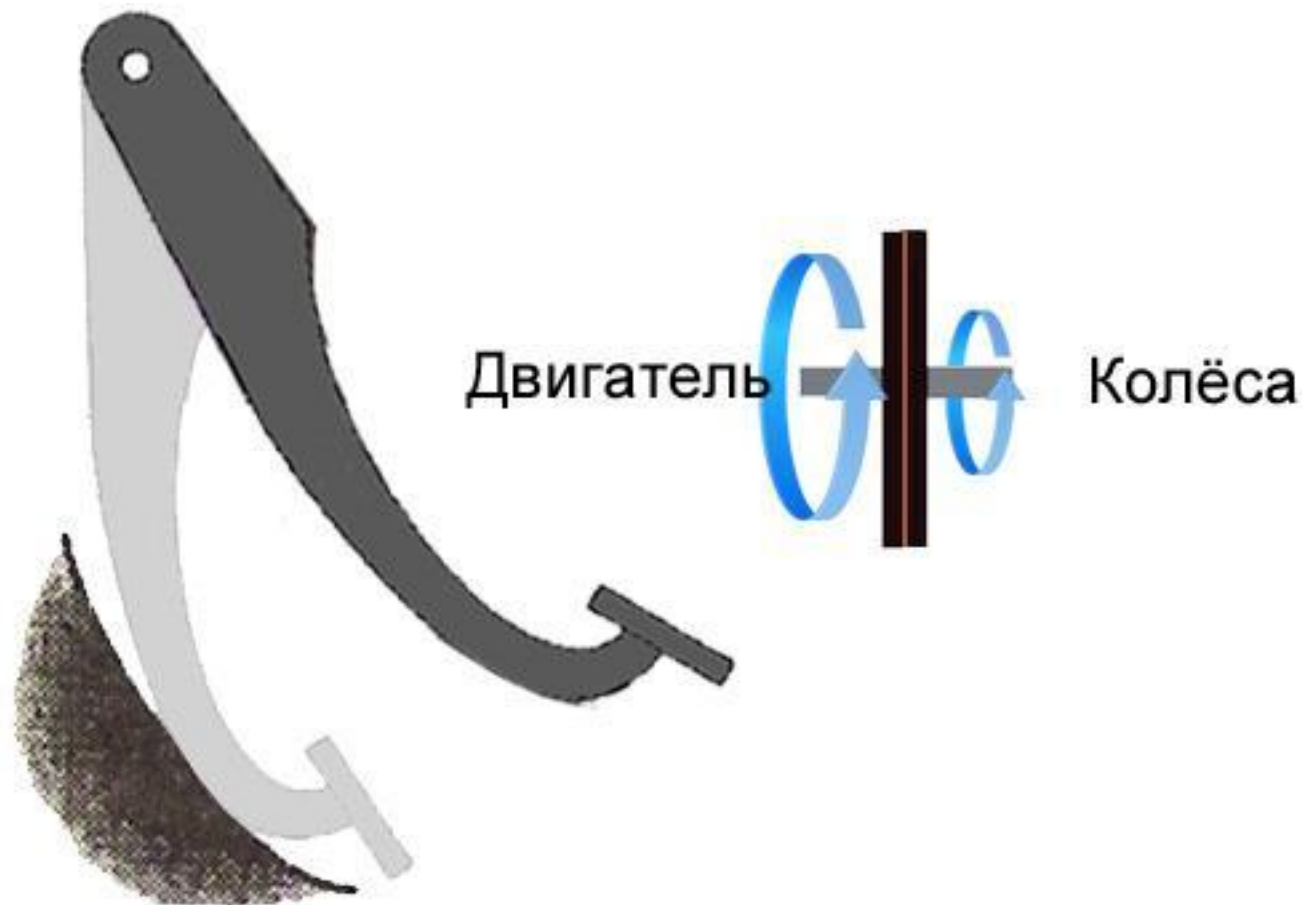

Педадь отпущена полностью – сцепление включено, КПП и колеса вращаются со скоростью двигателя.



Элементы подвески

Упругий

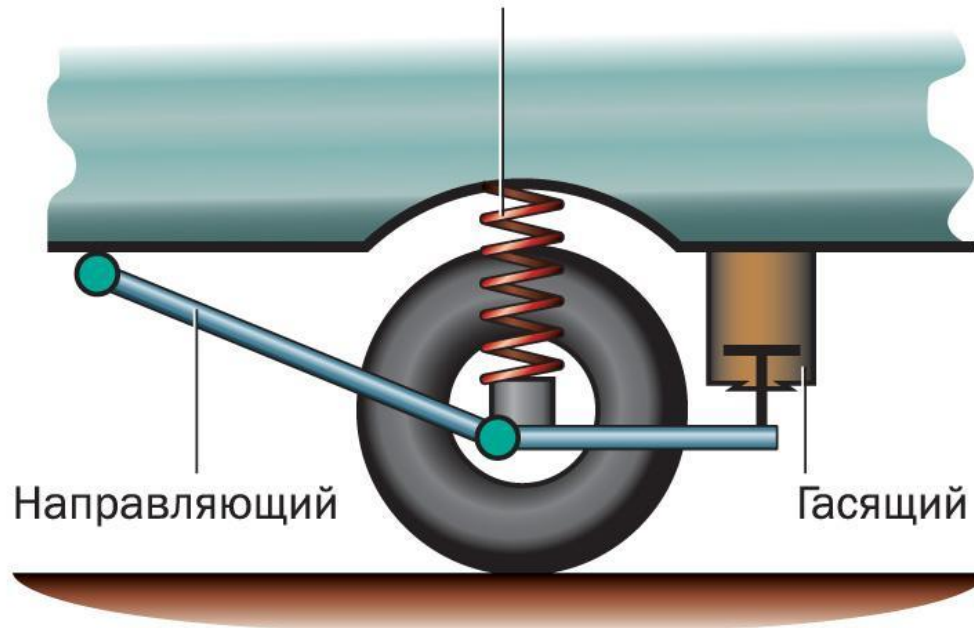

Направляющий

Гасящий

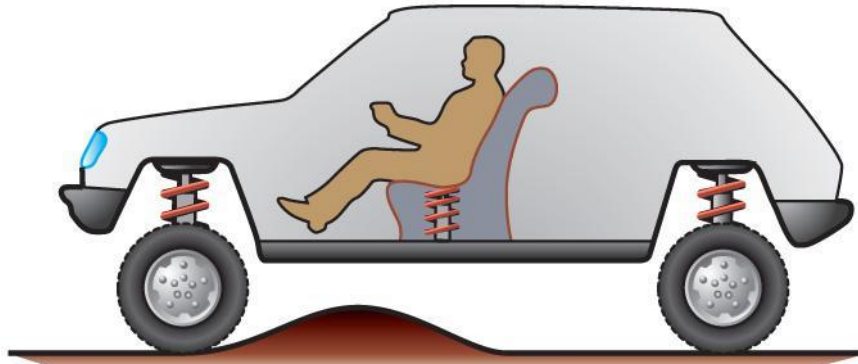
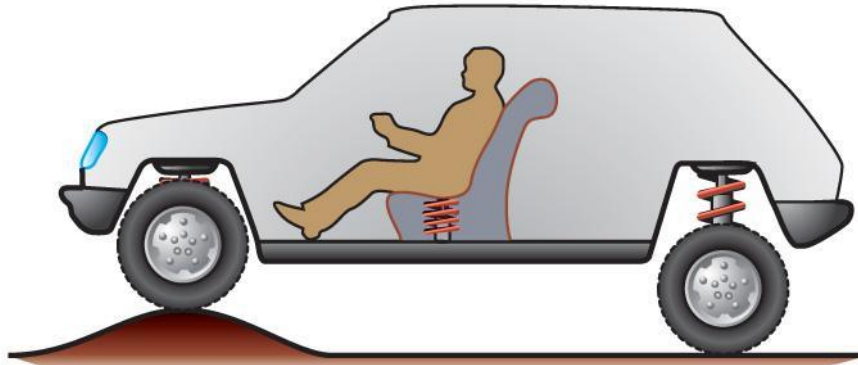

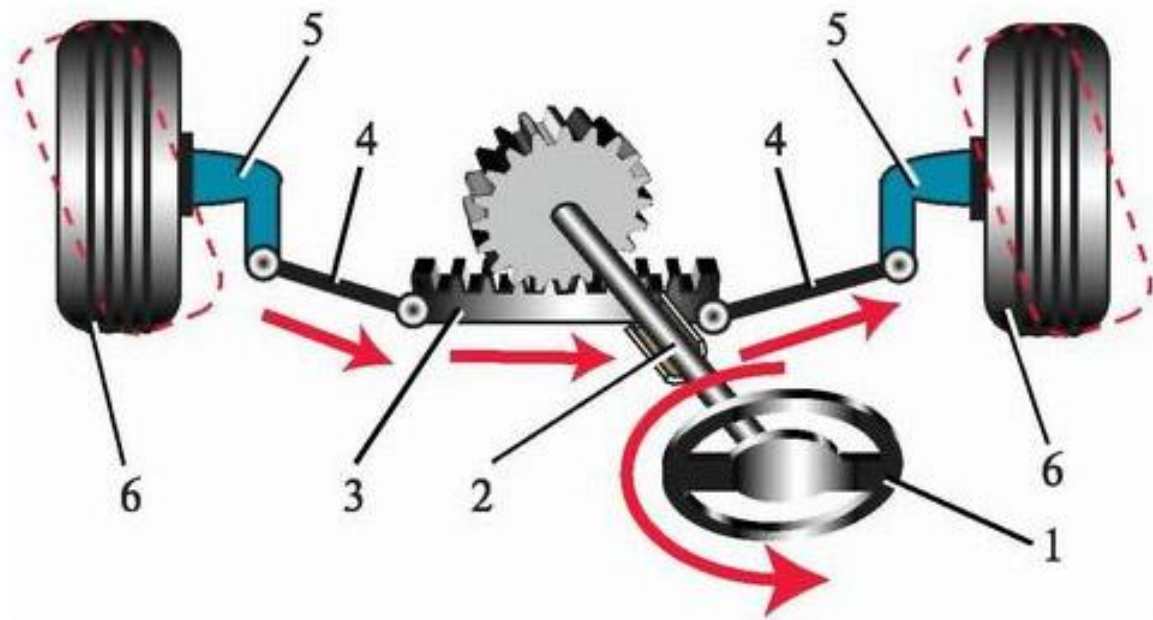

a

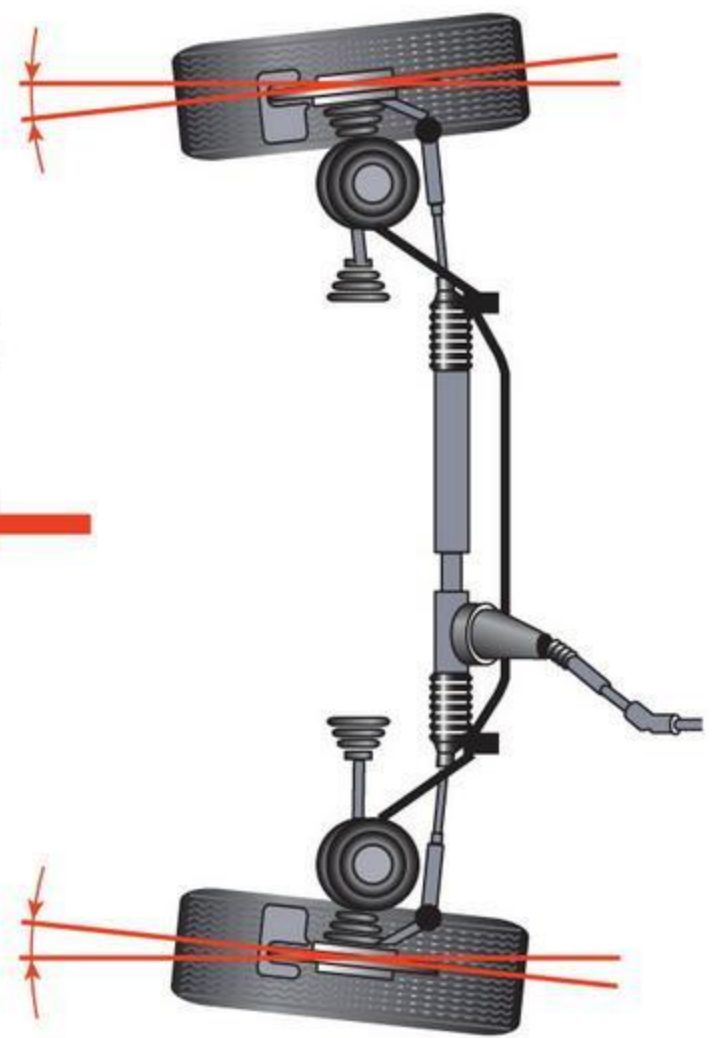

b

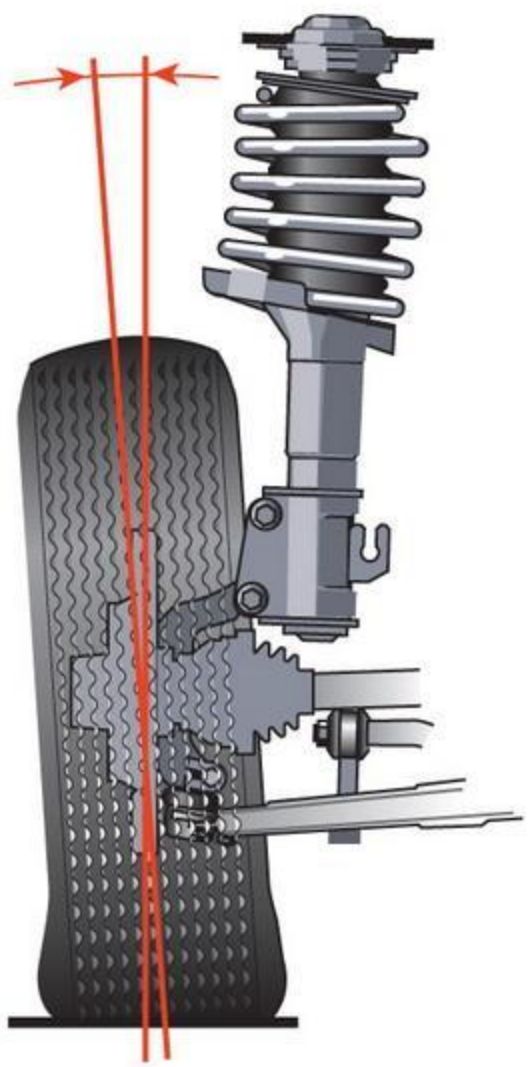

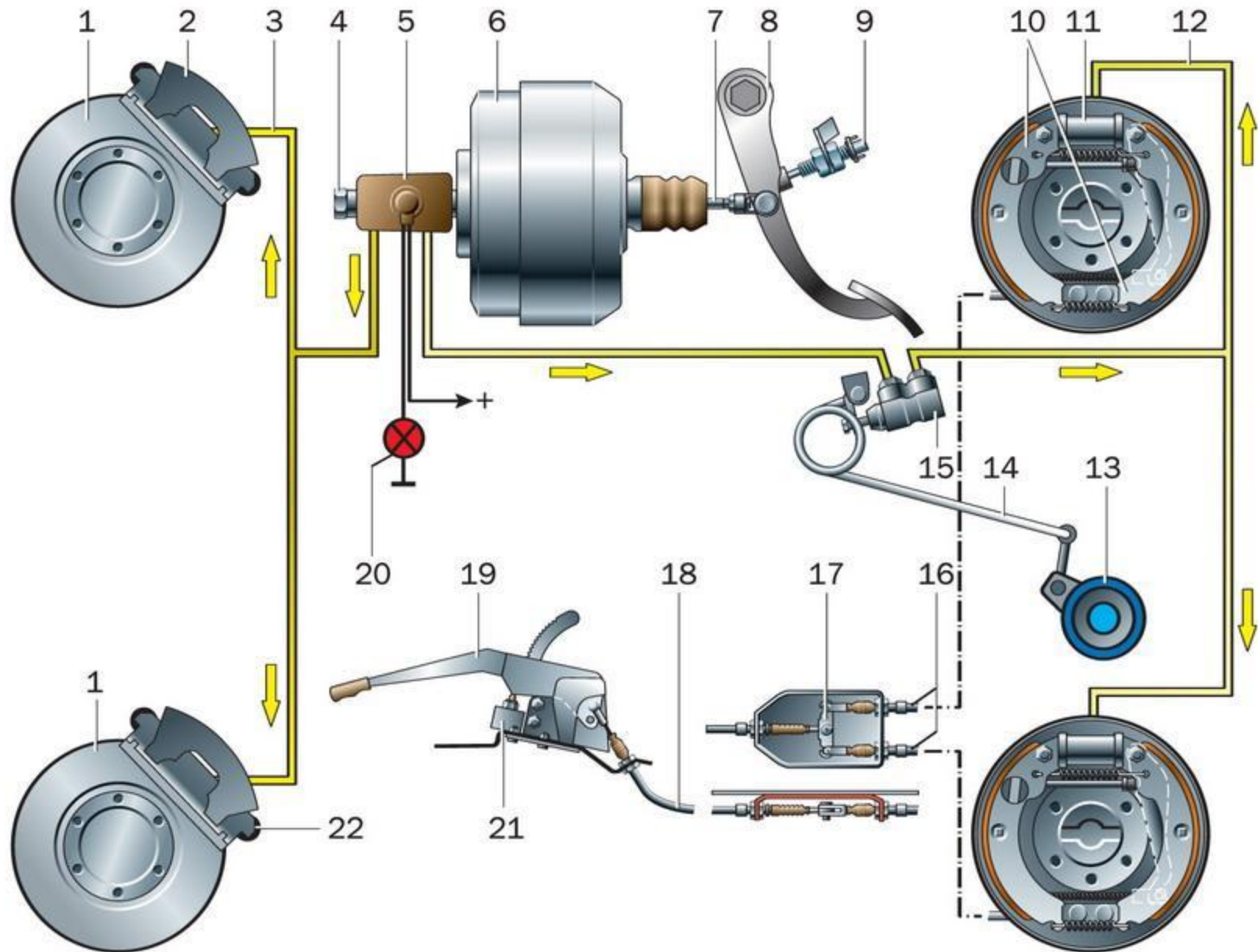



1



2



3



4



5

Неисправности, при которых запрещено движение

Эксплуатация ТС запрещена:

- Ручник не держит уклон 16%
- Люфт руля > 10 град
- Износ протектора: канавка меньше 0.8 мм для мото и 1.6 мм для авто
- Шины имеют отслоения протектора или боковины, порезы, обнажающие корд
- Шипы не на всех колесах
- Шины с разным рисунком протектора на одной оси
- Не работают «дворники» или омыватель
- Грязные фары и фонари
- Нарушена регулировка фар
- Установлены неправильные рассеиватели
- Выхлоп не соответствует нормам
- Негерметична топливная система
- Неисправен глушитель (сильный шум)
- Неисправен клаксон
- Неисправен спидометр
- Неисправна регулировка сидений
- Не работает обогрев/обдув стекла
- Нет аптечки, огнетушителя, знака аварийной остановки

(допускается отсутствие огнетушителя - на всех мотоциклах, отсутствие аптечки – на мотоциклах без коляски)



1. Устройство автомобиля

2. Компоновки автомобилей

3. Двигатель, трансмиссия, тормоза

4. Ликбез по управлению автомобилем

5. Подготовка автомобиля к поездке





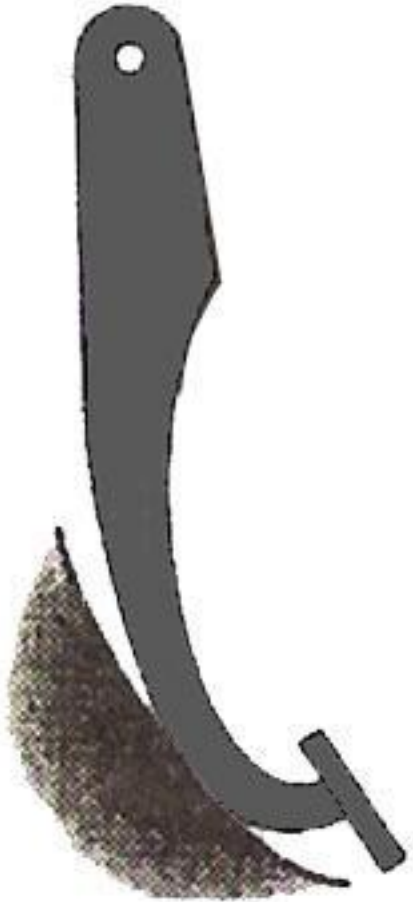

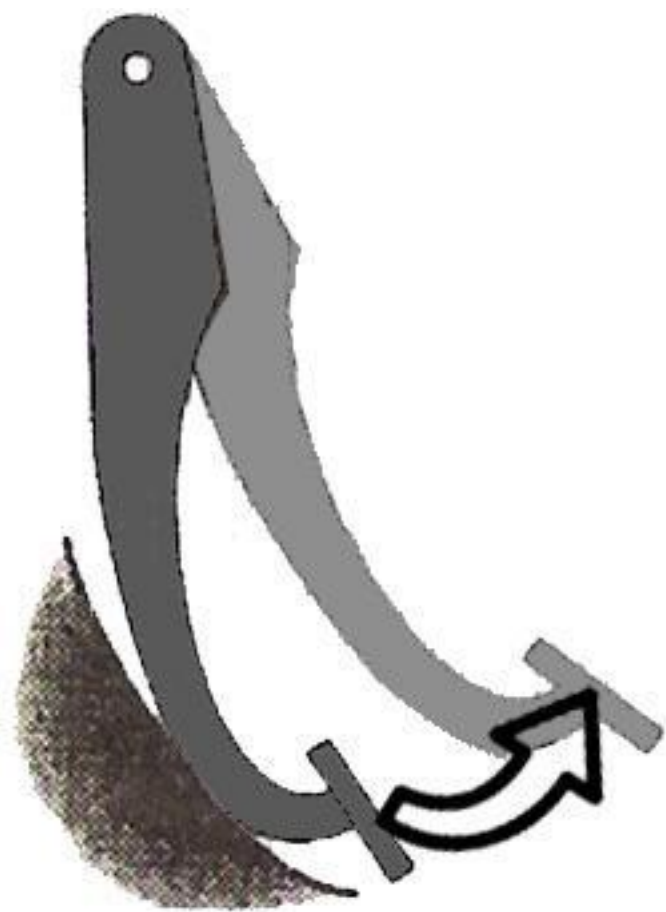

Свободный ход педали

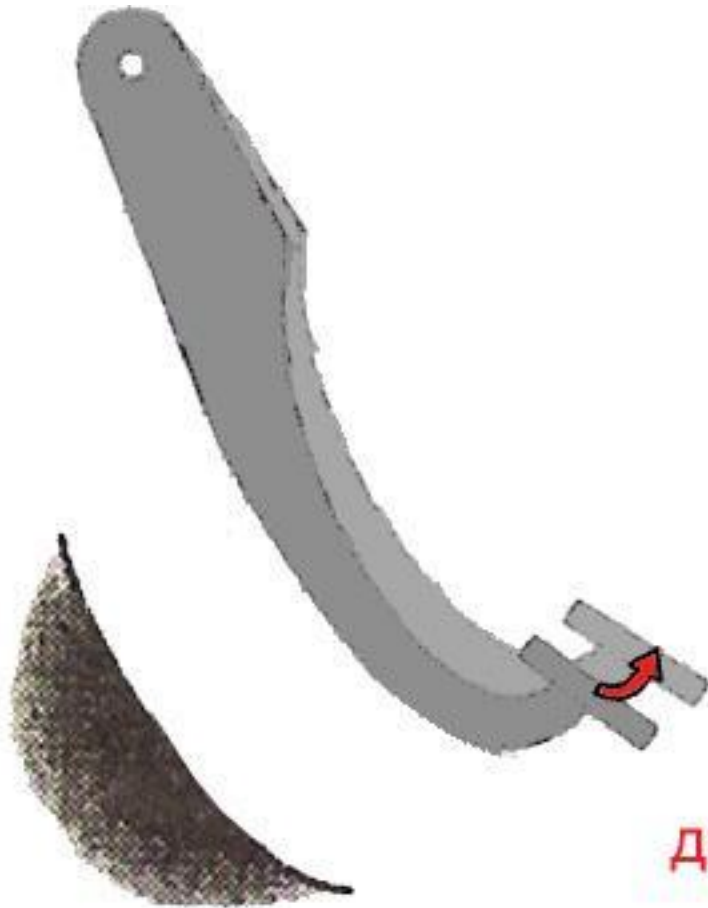

Рабочий ход педали
- от момента касания
диска сцепления
до полного его прижатия

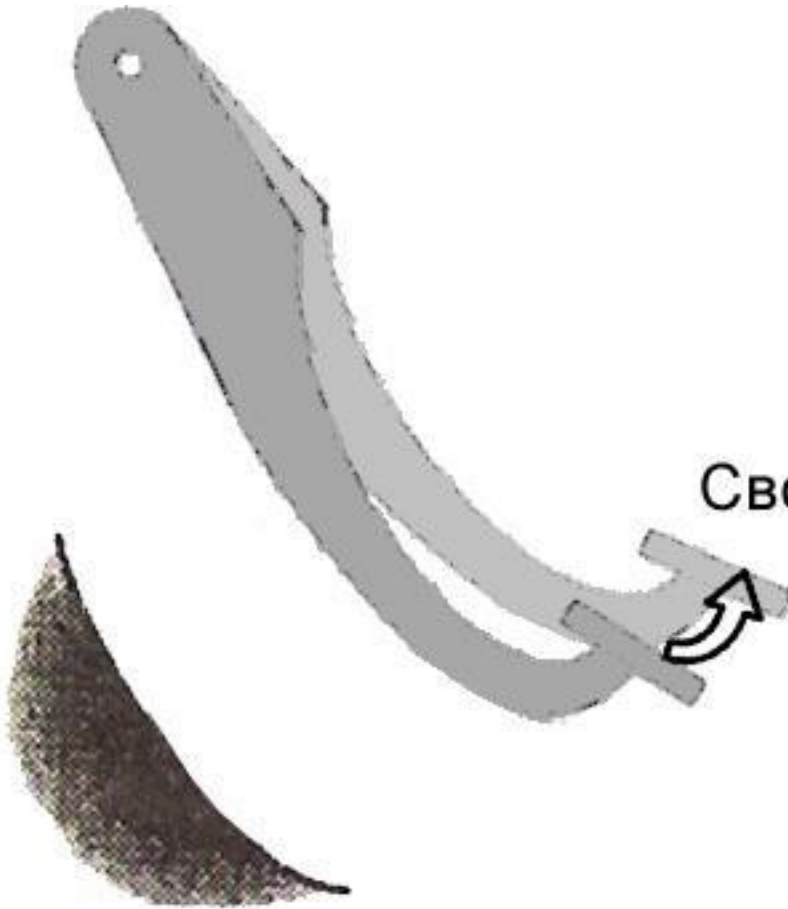

Свободный ход педали





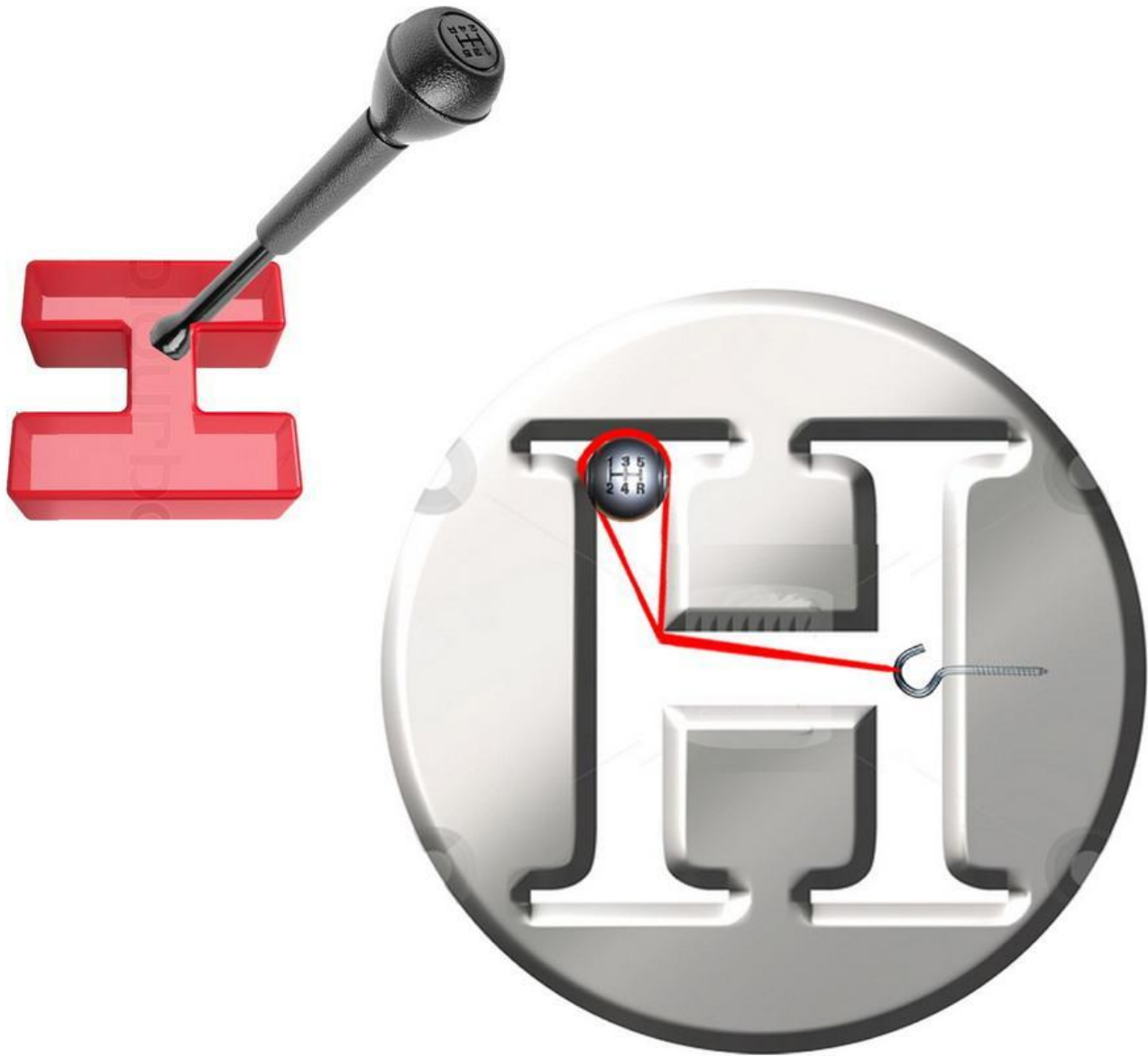



до 0,8g



70-80%

20-30%



















Правило ладошки

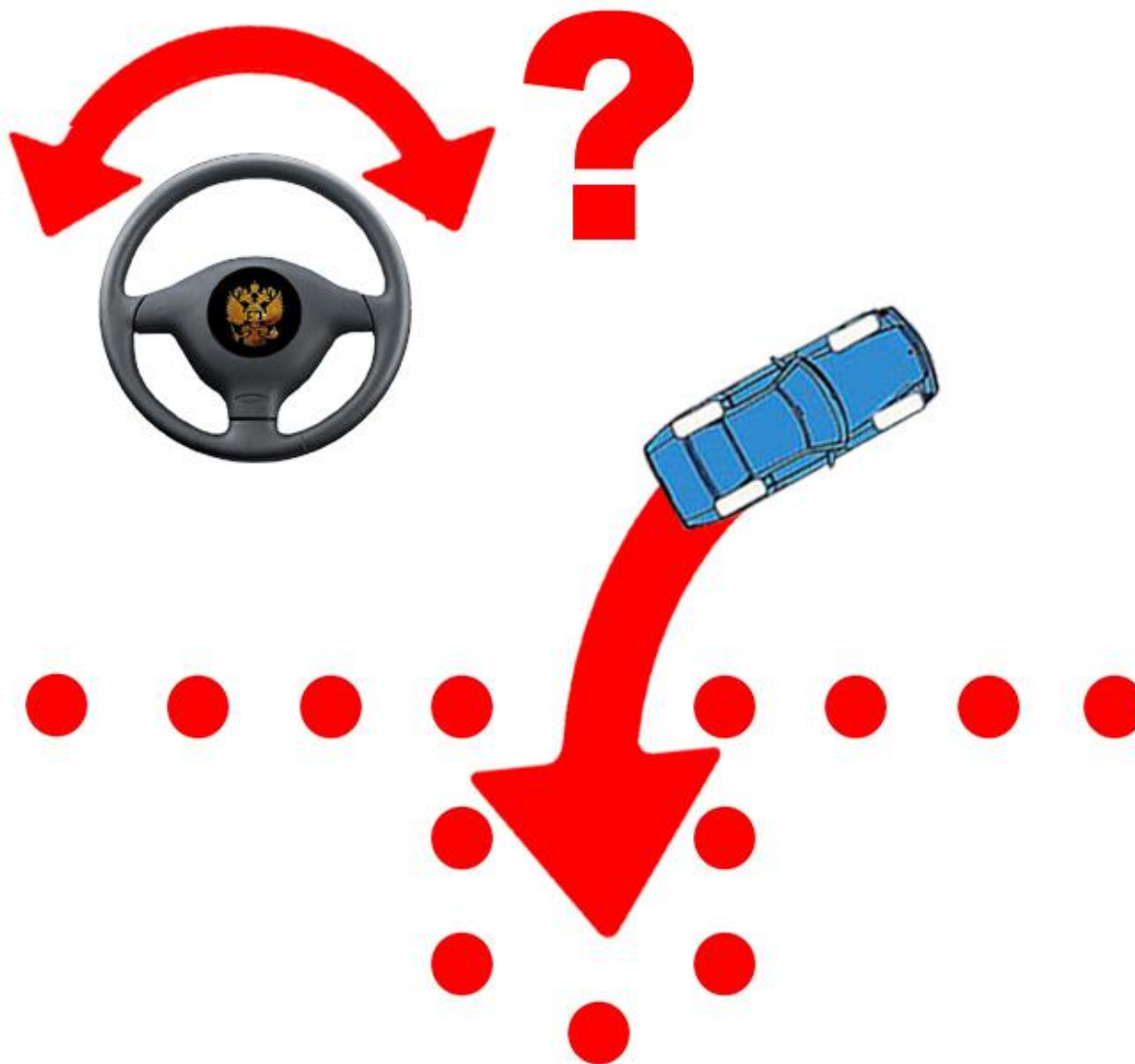



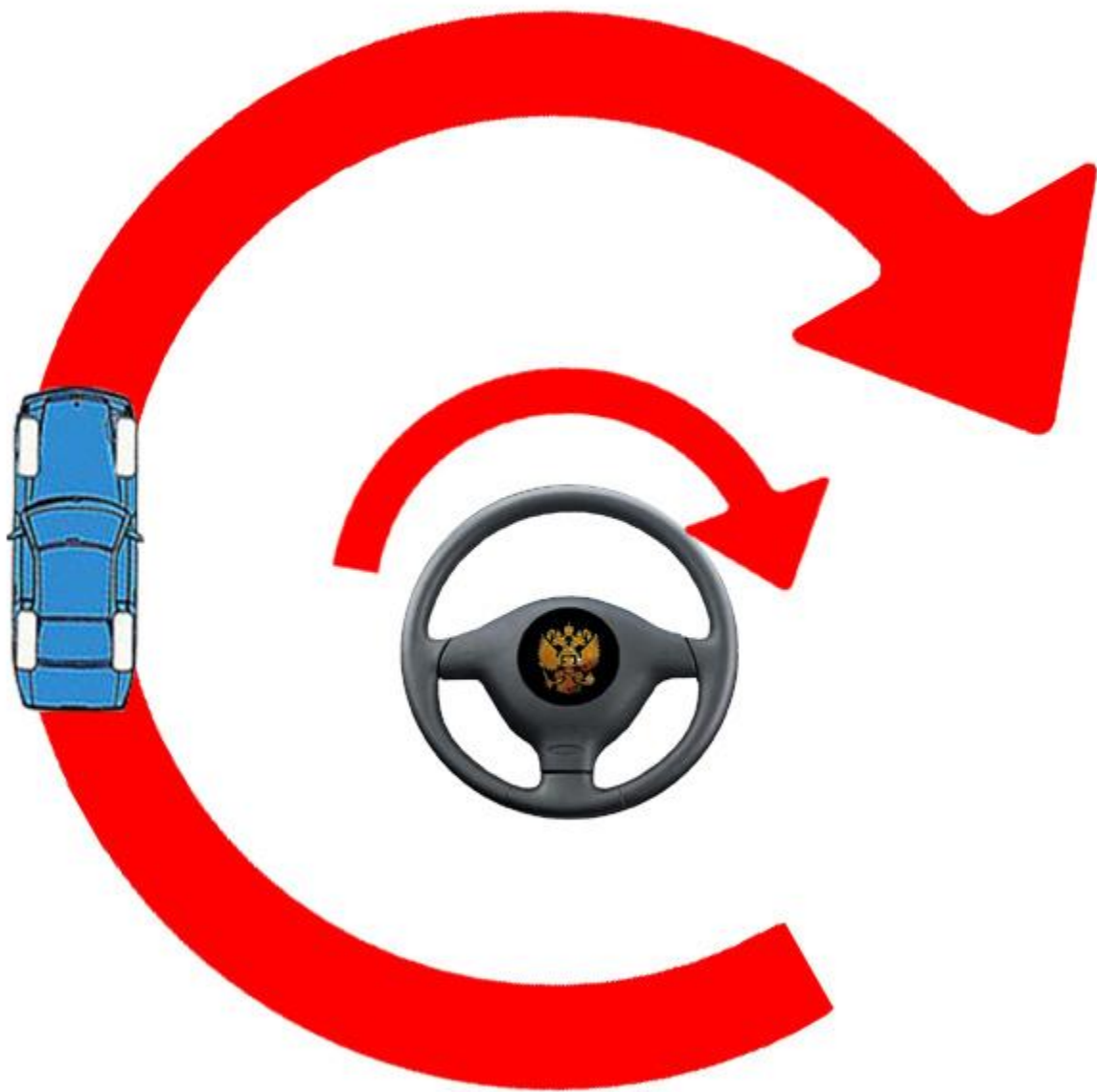

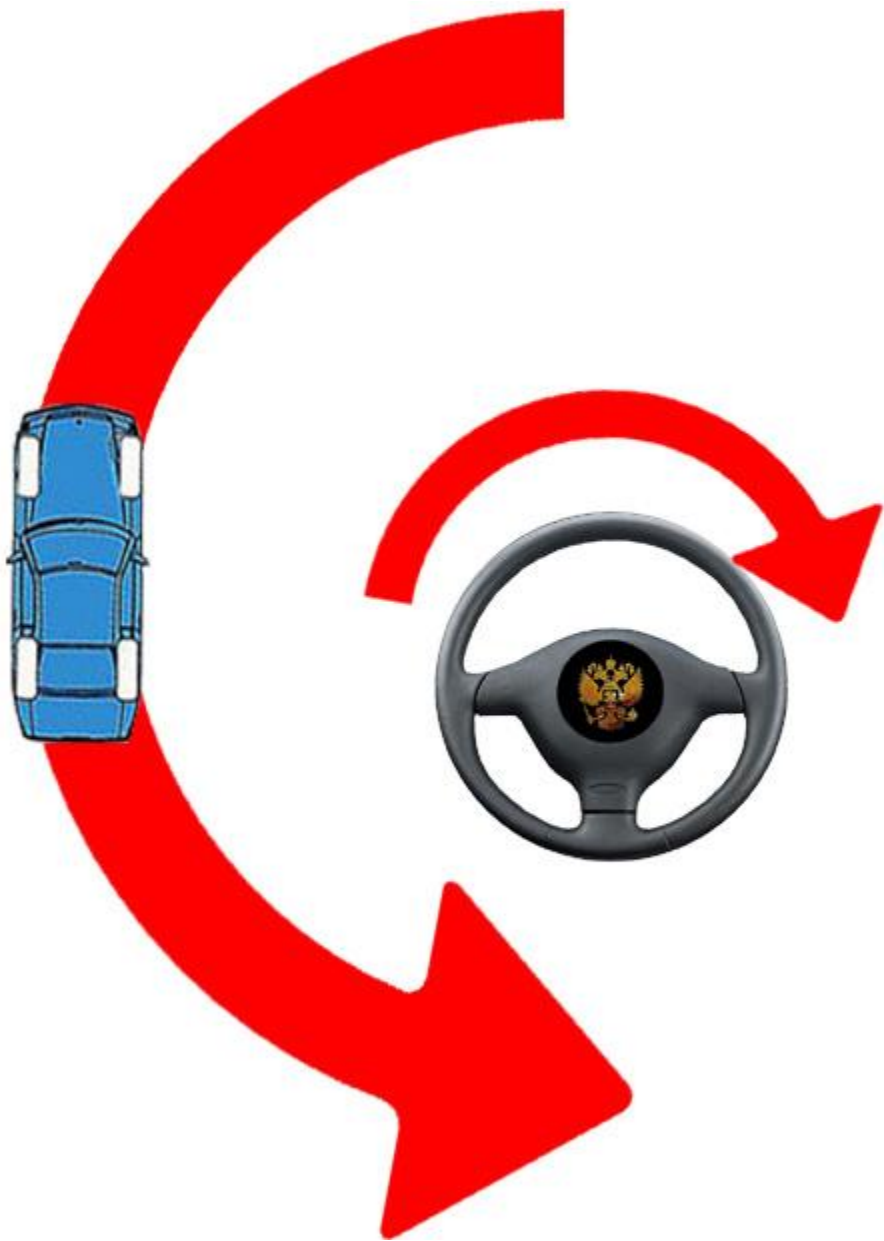























Задний фонарь





1. Устройство автомобиля

2. Компоненты автомобилей

3. Двигатель, трансмиссия, тормоза

4. Ликбез по управлению автомобилем

5. Подготовка автомобиля к поездке



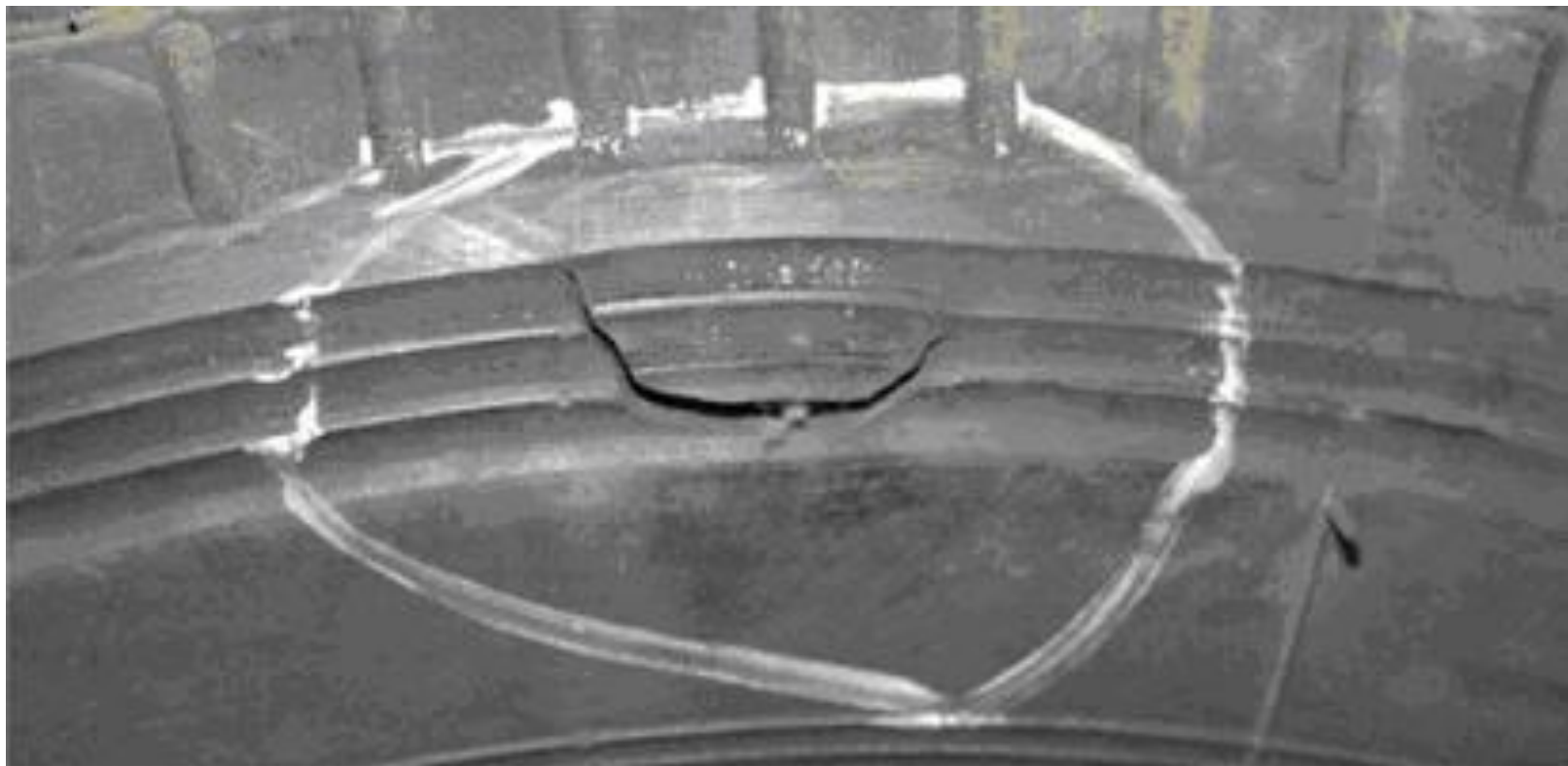

Боковой порез



Грыжа















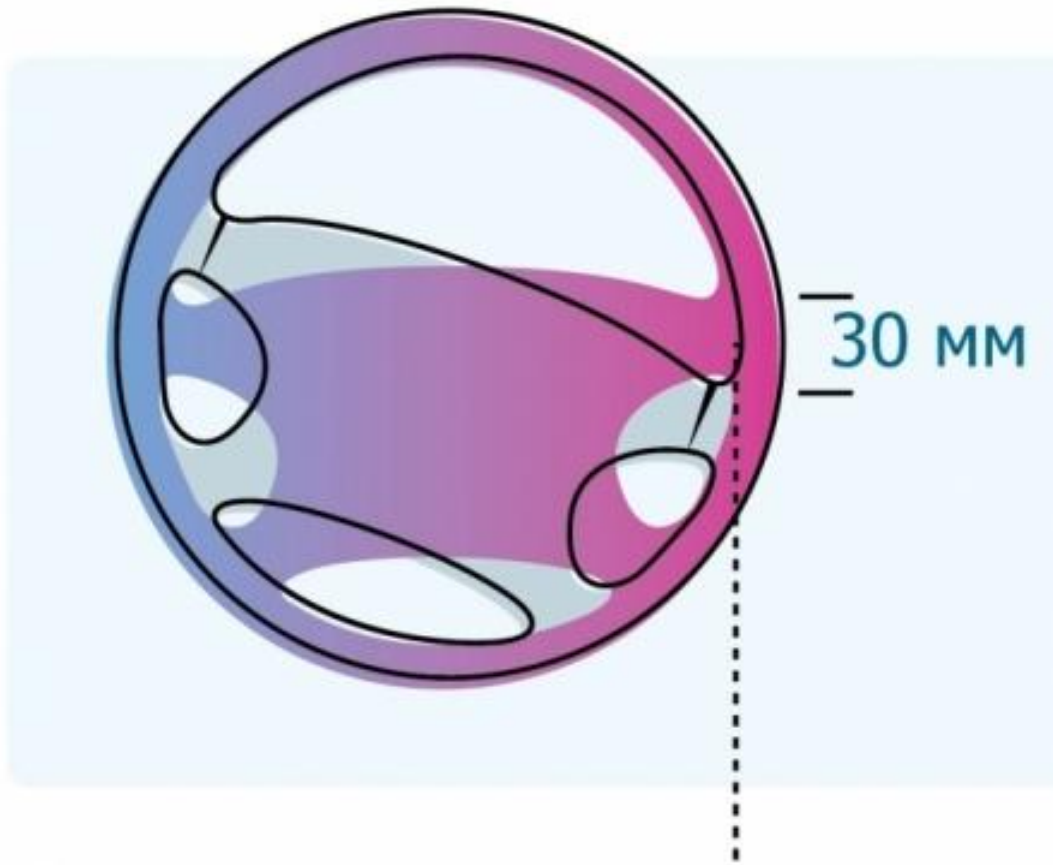



Задачи!

Пользователь Аркадий

Задача Б.8.18 Т.25.1

Категория А и В

При возникновении какой неисправности Вам запрещено дальнейшее движение даже до места ремонта или стоянки?

- 1. Неисправна рабочая тормозная система.**
- 2. Неисправна система выпуска отработавших газов.**
- 3. Не работает стеклоомыватель.**

?





1

2

3

4

5

Пропустить
задачу Подсказка Предыдущий Следующий Выбрать Теория Закрыть

Укажите правильный номер ответа (клавиши 1-5). Пробел - пропуск задачи

Вопрос 1 из 26

Пользователь Аркадий

Задача Б.13.18 Т.25.2

Категория А и В

При возникновении какой неисправности Вам запрещено дальнейшее движение даже до места ремонта или стоянки?

- 1. Не работает стеклоподъемник.**
- 2. Неисправно рулевое управление.**
- 3. Неисправен глушитель.**

?



1

2

3

4

5

Пропустить
задачу Подсказка Предыдущий Следующий Выбрать Теория Закреть

Укажите правильный номер ответа (клавиши 1-5). Пробел - пропуск задачи

Вопрос 2 из 26

В каком случае Вам запрещается дальнейшее движение на автомобиле с прицепом даже до места ремонта или стоянки?

- 1. Не установлен опознавательный знак автопоезда.**
- 2. Отсутствуют предусмотренные конструкцией зеркала заднего вида.**
- 3. Неисправно сцепное устройство.**

?







1

2

3

4

5

Пропустить
задачу Подсказка Предыдущий Следующий Выбрать Теория Закреть

При какой неисправности Вам запрещено дальнейшее движение на транспортном средстве во время дождя или снегопада?

- 1. Не работают в установленном режиме стеклоочистители.**
- 2. Не действует стеклоочиститель со стороны водителя.**
- 3. Не работают предусмотренные конструкцией транспортного средства стеклоомыватели.**

?





1

2

3

4

5

Пропустить
задачу Подсказка Предыдущий Следующий Выбрать Теория Закреть

В каких случаях Вам запрещается дальнейшее движение даже до места ремонта или стоянки с негорящими (из-за неисправности) фарами и задними габаритными огнями?

- 1. Только в условиях недостаточной видимости.**
- 2. Только в темное время суток.**
- 3. В обоих перечисленных случаях.**

?







1

2

3

4

5

Пропустить
задачу Подсказка ← Предыдущий → Следующий Выбрать Теория Закреть

Разрешается ли движение до места ремонта или стоянки в темное время суток с негорящими (из-за неисправности) фарами и задними габаритными огнями?

- 1. Запрещается только на дорогах без искусственного освещения.**
- 2. Запрещается.**
- 3. Разрешается.**

?







1

2

3

4

5

Пропустить
задачу Подсказка Предыдущий Следующий Выбрать Теория Закреть

При какой неисправности тормозной системы Вам запрещается эксплуатация транспортного средства?

- 1. Не включается контрольная лампа стояночной тормозной системы.**
- 2. Стояночная тормозная система не обеспечивает неподвижное состояние транспортного средства с полной нагрузкой на уклоне до 16 % включительно.**
- 3. Уменьшен свободный ход педали тормоза.**

?







1

2

3

4

5

Пропустить
задачу Подсказка ← Предыдущий → Следующий Выбрать Теория Закреть

При каком значении суммарного люфта в рулевом управлении допускается эксплуатация легкового автомобиля?

- 1. Не более 10 градусов.**
- 2. Не более 20 градусов.**
- 3. Не более 25 градусов.**

?







1

2

3

4

5

Пропустить
задачу Подсказка Предыдущий Следующий Выбрать Теория Закреть

При какой максимальной величине остаточной глубины рисунка протектора шин (при отсутствии индикаторов износа) запрещается эксплуатация мототранспортных средств (категории L)?

1. 0,8 мм.
2. 1,0 мм.
3. 1,6 мм.
4. 2,0 мм.

?





1

2

3

4

5

Пропустить
задачу Подсказка ← Предыдущий → Следующий Выбрать Теория Закреть

При какой максимальной величине остаточной глубины рисунка протектора шин (при отсутствии индикаторов износа) запрещается эксплуатация легкового автомобиля (категория М1)?

1. 0,8 мм.
2. 1,0 мм.
3. 1,6 мм.
4. 2,0 мм.

?







1

2

3

4

5

Пропустить
задачу Подсказка ← Предыдущий → Следующий Выбрать Теория Закреть

В каком случае Вам разрешается эксплуатация автомобиля?

- 1. Шины имеют отслоения протектора или боковины.**
- 2. Шины имеют порезы, обнажающие корд.**
- 3. На задней оси автомобиля установлены шины с восстановленным рисунком протектора.**

?







1

2

3

4

5

Пропустить
задачу Подсказка Предыдущий Следующий Выбрать Теория Закреть

Разрешается ли устанавливать на транспортном средстве ошипованные шины совместно с неошипованными?

- 1. Разрешается.**
- 2. Разрешается только на разные оси.**
- 3. Запрещается.**

?







1

2

3

4

5

Пропустить
задачу Подсказка Предыдущий Следующий Выбрать Теория Закреть

Разрешается ли Вам устанавливать на одну ось легкового автомобиля шины с различным рисунком протектора?

- 1. Разрешается на любую ось.**
- 2. Разрешается только на заднюю ось.**
- 3. Не разрешается.**

?







1

2

3

4

5

Пропустить
задачу Подсказка Предыдущий Следующий Выбрать Теория Закреть

В каком случае Вам разрешается эксплуатация транспортного средства?

- 1. Загрязнены внешние световые приборы.**
- 2. Нарушена регулировка фар.**
- 3. На световых приборах используются рассеиватели, не соответствующие типу данного светового прибора.**
- 4. Отсутствуют противотуманные фары.**

?







1

2

3

4

5

Пропустить
задачу Подсказка Предыдущий Следующий Выбрать Теория Закреть

В каких случаях разрешается эксплуатация транспортного средства?

- 1. Содержание вредных веществ в отработавших газах или дымность превышают установленные нормы.**
- 2. Негерметична топливная система.**
- 3. Не работает указатель температуры охлаждающей жидкости.**
- 4. Уровень внешнего шума превышает установленные нормы.**

?





1

2

3

4

5

Пропустить
задачу Подсказка Предыдущий Следующий Выбрать Теория Закреть

В каком случае Вам запрещается эксплуатация транспортного средства?

- 1. Двигатель не развивает максимальной мощности.**
- 2. Двигатель неустойчиво работает на холостых оборотах.**
- 3. Имеется неисправность в глушителе.**

?







1

2

3

4

5

Пропустить
задачу Подсказка Предыдущий Следующий Выбрать Теория Закреть

Пользователь Аркадий

Задача Б.15.18 Т.25.18

Категория А и В

Какие из перечисленных транспортных средств разрешается эксплуатировать без огнетушителя?

- 1. Автомобили.**
- 2. Автобусы.**
- 3. Все мотоциклы.**
- 4. Только мотоциклы без бокового прицепа.**

?







1

2

3

4

5

Пропустить
задачу Подсказка ← Предыдущий → Следующий Выбрать Теория Закреть

Укажите правильный номер ответа (клавиши 1-5). Пробел - пропуск задачи

Вопрос 18 из 26

Какие из перечисленных транспортных средств разрешается эксплуатировать без медицинской аптечки?

- 1. Автомобили.**
- 2. Автобусы.**
- 3. Все мотоциклы.**
- 4. Только мотоциклы без бокового прицепа.**

?







1

2

3

4

5

Пропустить
задачу Подсказка Предыдущий Следующий Выбрать Теория Закреть

Вы имеете право эксплуатировать легковой автомобиль при отсутствии:

- 1. Аптечки.**
- 2. Огнетушителя.**
- 3. Знака аварийной остановки.**
- 4. Противооткатных упоров.**

?







1

2

3

4

5

Пропустить
задачу Подсказка Предыдущий Следующий Выбрать Теория Закреть

Как Вы должны поступить, если во время движения отказал в работе спидометр?

- 1. Продолжить намеченную поездку с особой осторожностью.**
- 2. Прекратить дальнейшее движение.**
- 3. Попытаться устранить неисправность на месте, а если это невозможно, то следовать к месту стоянки или ремонта с соблюдением необходимых мер предосторожности.**

?







1

2

3

4

5

Пропустить
задачу Подсказка Предыдущий Следующий Выбрать Теория Закреть

Разрешается ли устанавливать шторы или жалюзи на заднем стекле легкового автомобиля?

- 1. Разрешается, но только при наличии с обеих сторон зеркал заднего вида.**
- 2. Запрещается.**

?







1

2

3

4

5

Пропустить
задачу Подсказка ← Предыдущий → Следующий Выбрать Теория Закрыть

В каком случае Вам запрещается эксплуатация автомобиля?

- 1. Не работает указатель уровня топлива.**
- 2. Нарушена регулировка угла опережения зажигания.**
- 3. Затруднен пуск двигателя.**
- 4. Не работает звуковой сигнал.**

?







1

2

3

4

5

Пропустить
задачу Подсказка Предыдущий Следующий Выбрать Теория Закреть

В каком случае Вам разрешается эксплуатация легкового автомобиля?

- 1. Не работает спидометр.**
- 2. Не работает указатель температуры охлаждающей жидкости.**
- 3. Не работает предусмотренное конструкцией противоугонное устройство.**

?







1

2

3

4

5

Пропустить
задачу Подсказка Предыдущий Следующий Выбрать Теория Закреть

При какой неисправности разрешается эксплуатация транспортного средства?

- 1. Не работают запоры горловин топливных баков.**
- 2. Не работает механизм регулировки сиденья водителя.**
- 3. Не работает устройство обогрева и обдува стекла.**
- 4. Не работает стеклоподъемник.**

?

1



2

3

4

5

Пропустить задачу

 Подсказка Предыдущий Следующий Выбрать Теория Закреть

В каких случаях запрещается эксплуатация мотоцикла?

- 1. При отсутствии предусмотренных конструкцией дуг безопасности, подножек, поперечных рукояток для пассажиров на седле.**
- 2. Только при отсутствии предусмотренных конструкцией дуг безопасности.**
- 3. Только при отсутствии предусмотренных конструкцией подножек, поперечных рукояток для пассажиров на седле.**

?







1

2

3

4

5

Пропустить
задачу Подсказка Предыдущий Следующий Выбрать Теория Закреть

