

***Знания усваиваются  
только в ходе собственной  
работы обучаемого  
с этими знаниями***

**Л.С. Выготский**

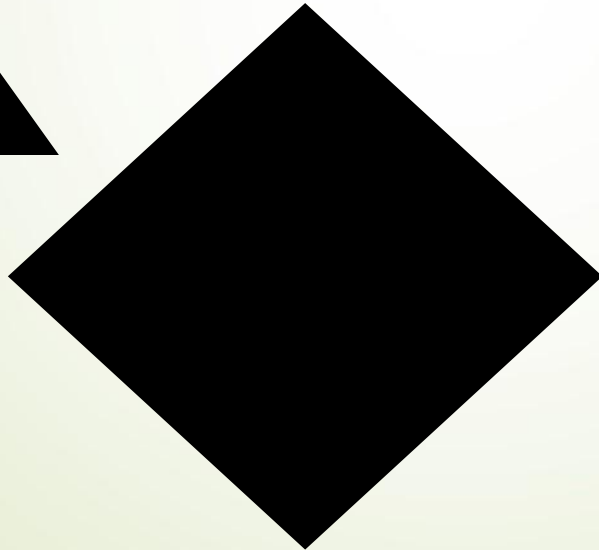

T=П

3

И



”



”””

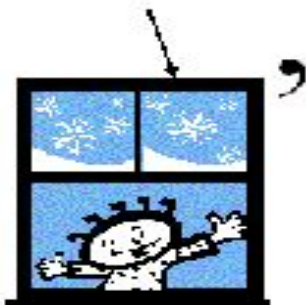

”

Е=И

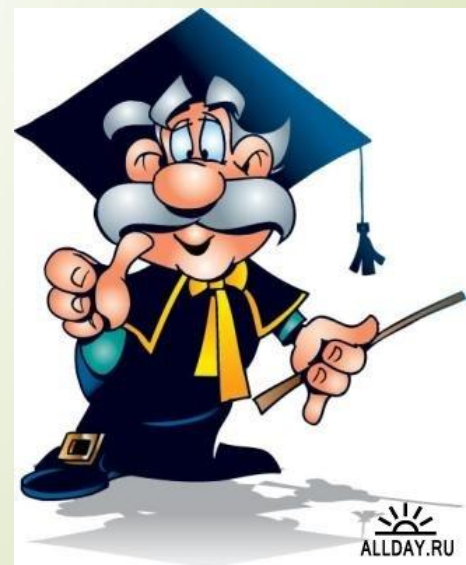

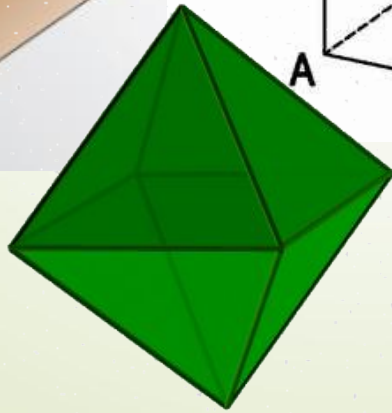
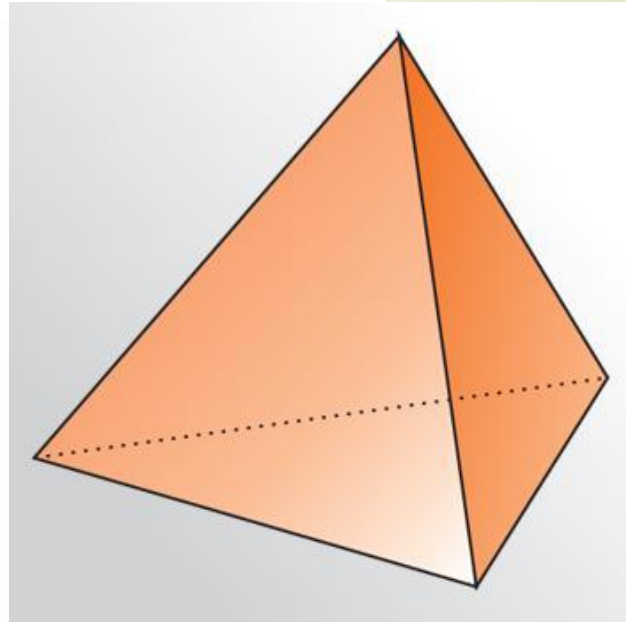
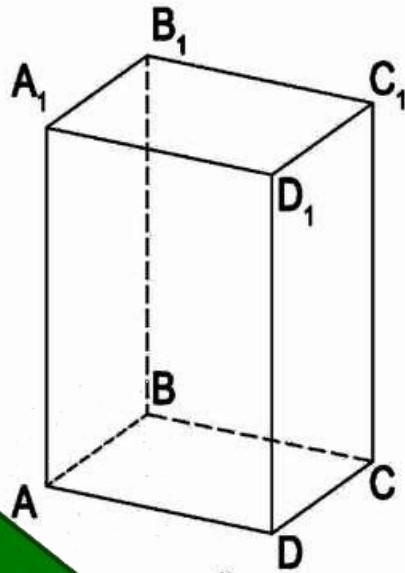
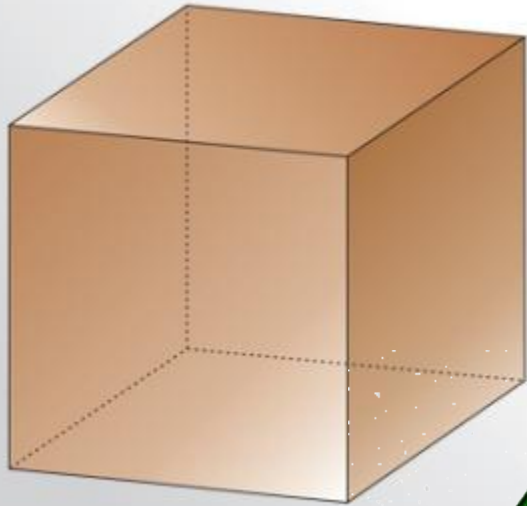
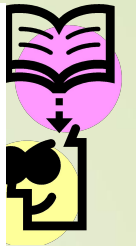
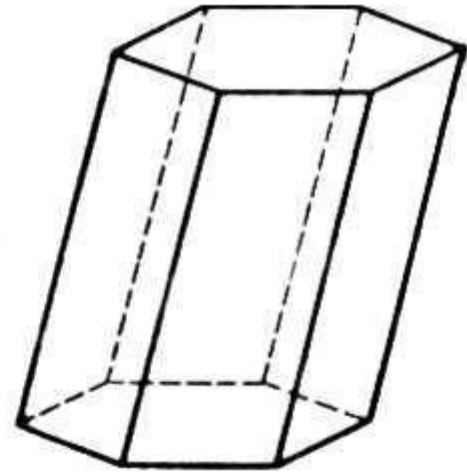
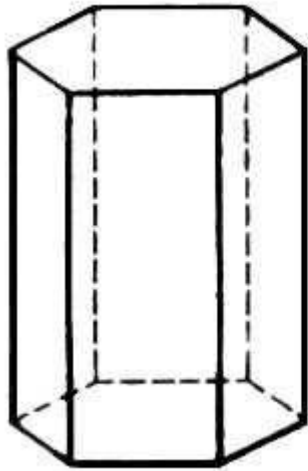
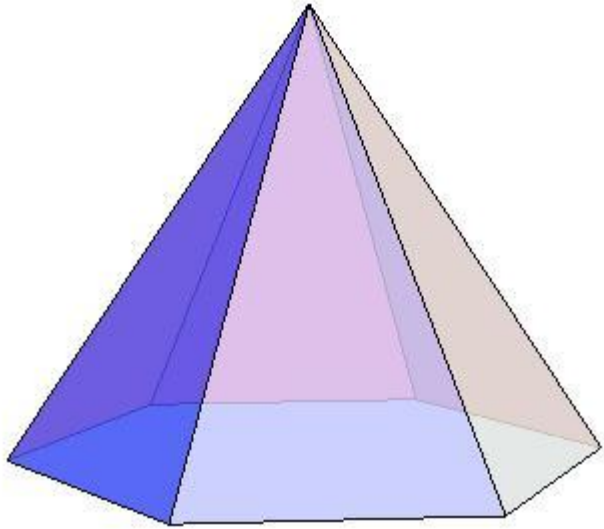

## Тела вращения

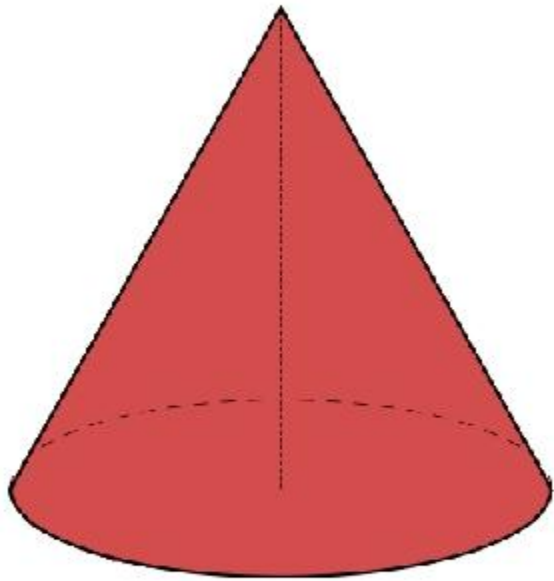

Конус

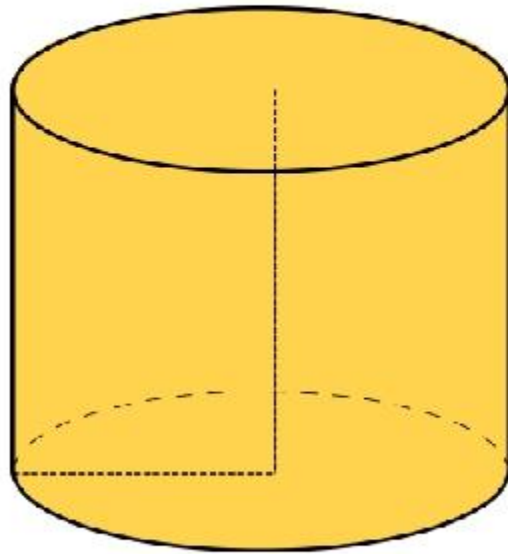

Цилиндр

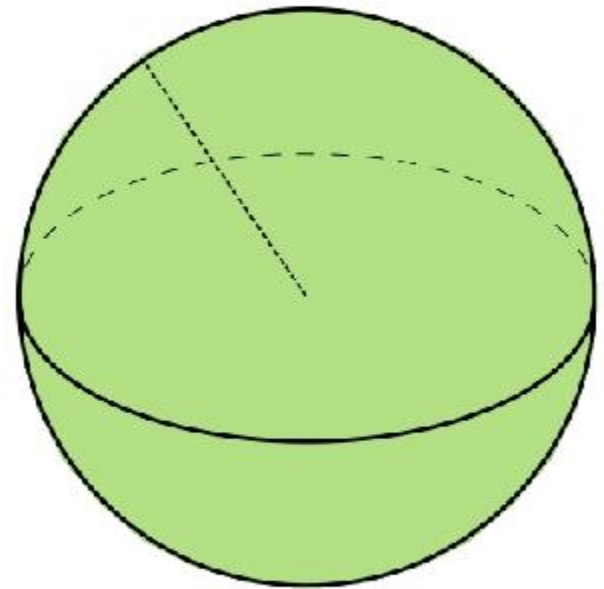

Шар

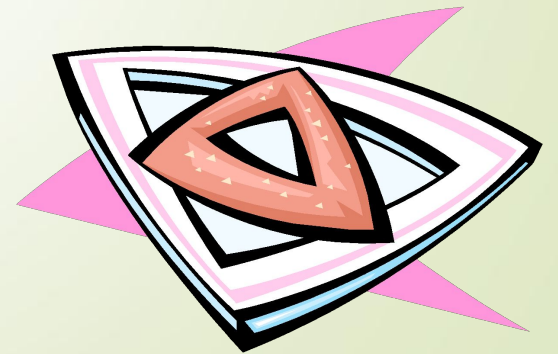



## II. Решение задач с практическим содержанием

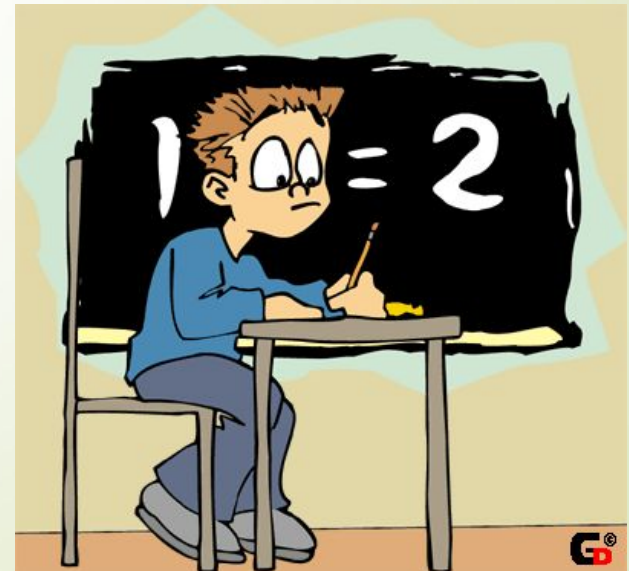

# «Служба экспертов санэпидемстанции»

Классное помещение должно быть таким, чтобы на одного учащегося приходилось не менее 6м<sup>3</sup> воздуха. Можно ли в кабинете с параметрами

$$a = 8,5\text{м}, b = 6\text{м}, c = 3,6\text{м}$$

заниматься 30 учащимся, не нарушая санитарной нормы?





# «Служба метеорологов»

Суточное выпадение осадков составило 20мм. Сколько воды выпало за сутки на квадратную клумбу со стороной 6м?





**IV. «Тайм - аут»  
на развитие  
пространственного  
воображения**





### III. Лабораторно – практическая работа

- Нарисуйте прямоугольный параллелепипед;
- Сделайте необходимые измерения;
- Вычислите объем фигуры.





### III. Лабораторно-практическая работа

**□ Сколько воздуха в нашем классе?**



Домашнее задание

Тренировочные  
задания  
блока В 8 (ЕГЭ)



- 
- 
- сегодня я повторил...
  - было интересно...
  - было трудно...
  - я понял, что...
  - теперь я могу...
  - я приобрел...
  - я научился...
  - у меня получилось ...
  - я смог...
  - меня удивило...
  - урок дал мне для жизни...



- Спасибо за урок!