

# Вебинар «Аллоджио 2019»

---

Новинки модельного ряда

# Смена руководителя

---



Кокорин Юрий Васильевич

Мальцев Сергей Сергеевич

# Смена логотипа

---



**АЛЛОДЖИО®**  
мебель

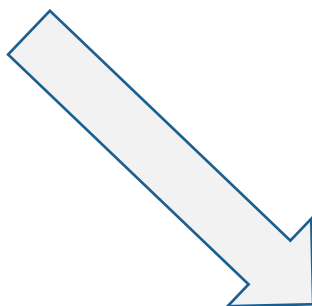

**Аллоджио**  
мебель

# Темы вебинара

---

Вебинар будет включать четыре раздела

01

Вступление

0

Старт продаж серии прихожих  
«Zetta»

2

0

Анонс серии детской мебели и  
планы на 2019 год

3

0

Аналитика продаж шкафов ХИТ  
в 2018 г.

4

A city skyline is visible in the background, featuring several modern buildings, including a prominent glass skyscraper and a large, curved building with a glass facade. The foreground shows a body of water with ripples, suggesting a river or lake. The sky is clear and blue.

Раздел 01

---

# Вступление

- Аллоджи сегодня и завтра
- Потребительские мебельные тренды



## Шкафы-купе >80% объема продаж

---

2016–2018 компания Аллоджио делает акцент на развитие сегмента шкафы-купе.

# Опрос наших клиентов

---

Что вы думаете о сериях жилой  
мебели Аллоджио?

(Вентура, Шато, Смарт, Некст)



# Результаты опроса

---



Качество у «Аллоджио» отличное, рекламаций нет вообще. Подгонка деталей, упаковка, сборка, видно, что все сделано с уважением к себе и своему покупателю.

Постоянный клиент из Челябинска



# Результаты опроса клиентов

---

“

Давно пора поменять эту мебель, она устаревшая и недешевая за эти деньги!

Постоянный клиент из Нягани



# Результаты опроса клиентов

---



“

Корпусная мебель «Аллоджио» прошлый век, нет ни современных декоров, ни актуальных дизайнерских решений.

Постоянный клиент из Екатеринбурга

# Мебельный тренд №1

---

Выбор должен быть простым.

Забота о клиенте проявляется в обеспечении экономии его времени.

Все чаще появляются готовые понятные решения.



# Мебельный тренд № 2

---



Покупатель много внимания уделяет дизайну.

Даже в сегменте эконом покупатель хочет видеть интересный современный продукт.

# Немного аналитики

По данным национального аналитического центра «НАФИ»

- ✓ 23% россиян планируют покупку мебели в 2018–2019 гг.
- ✓ Покупку новой мебели в основном планируют люди 25–44 лет (65%)
- ✓ При покупке 39% опрошенных готовы потратить не более 50 тыс. рублей
- ✓ Каждый пятый (20%) рассчитывает израсходовать от 50 до 100 тыс. руб.
- ✓ Почти четверть (23%) планирует потратить на обновление обстановки более 100 тыс. руб.



# Мнение профессионалов рынка



С одной стороны, отечественный покупательский мебельный рынок по-прежнему достаточно консервативен – особенно в регионах, отдаленных от крупных городов.

С другой стороны, тенденция «сегодня на выставке в Милане – через 2 года везде», которую мы наблюдали еще 2-3 года назад, сегодня уже сократилась до 1 года.

Поэтому, два этих течения будут продолжать двигаться навстречу друг другу, и уже буквально через несколько лет новые мировые тренды будут реализовываться и становиться востребованными без каких-либо задержек.

# Как мы видим новые серии



## Правило 1

Не нагружать покупателя  
необходимостью сложного выбора.

Принцип готовых решений.



## Правило 2

Готовых решений должно быть  
несколько.

Создаем несколько вариантов серий  
каждого вида мебели

# Опрос

---

Что для Вас наиболее важно в мебели?



Дизайн



Функциональность



Цены





## Раздел 02

---

# Старт продаж серии прихожих «Zetta»

- Дизайн и особенности
- Технические характеристики
- Ценовое предложение

ZETTA





ZETTA

Сочетание ЛДСП и  
пленки ПВХ на фасадах



Ручки-крючки выполняют  
две функции

Сочетание ЛДСП и  
пленки ПВХ на фасадах

Асимметрия вертикальной оси  
фасадов



Ручки-крючки выполняют  
две функции

Сочетание ЛДСП и  
пленки ПВХ на фасадах

Высота модулей 2090 мм

Глубина модулей 340 мм

Ширина модулей:

500 или 900 мм



# Корпус – декоры ЛДСП



**Дуб сонома**



**Венге магия**



**Дуб млечный**



**Ясень шимо тем.**

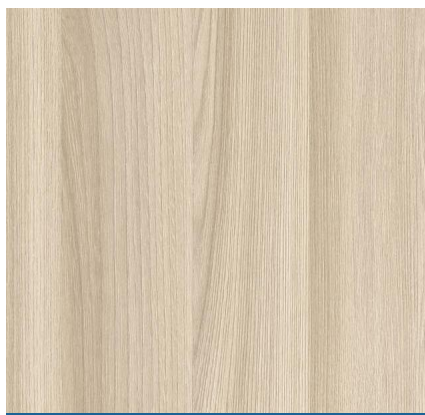

**Ясень шимо св.**



**Белый**

# Декоры фасадов в пленке ПВХ

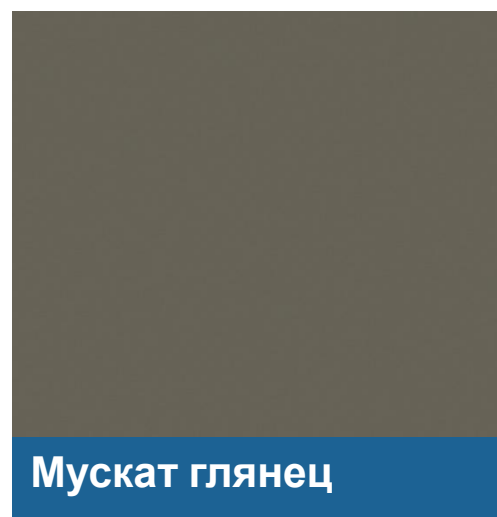
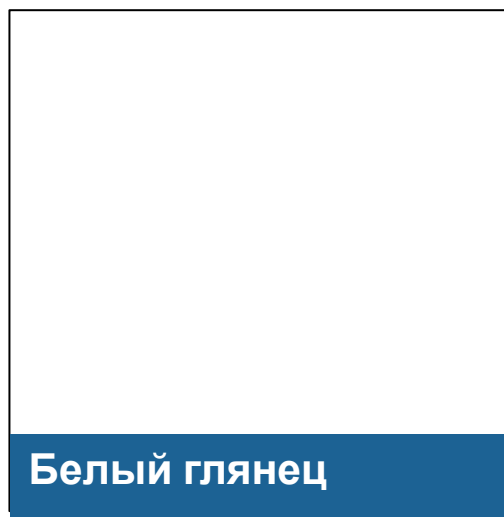
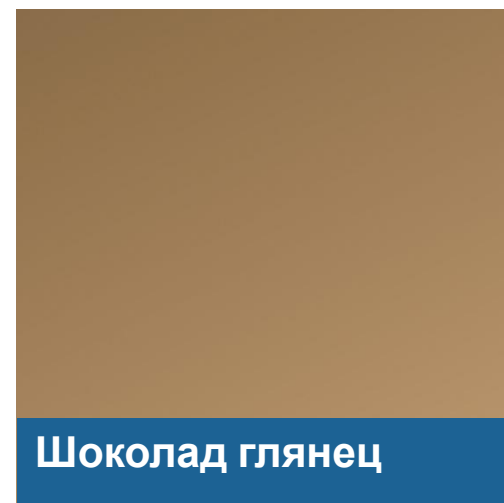
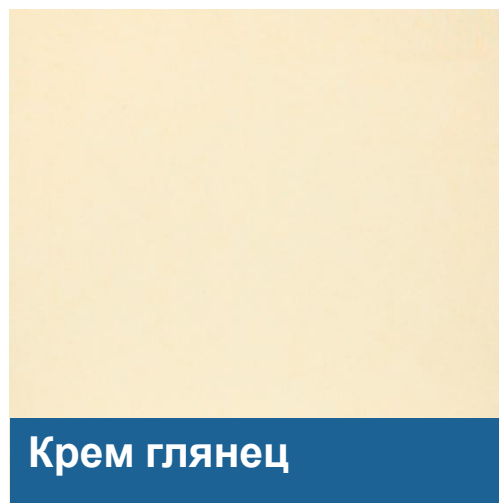
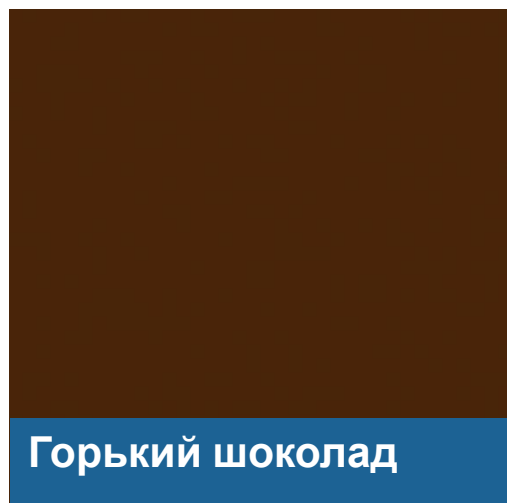



# Характеристики

Задняя стенка ЛХДФ – устанавливается в четверть (специальное углубление) и не видна сбоку

Кромка ПВХ – 1 мм

Пластиковая регулируемая опора

Быстросъемные петли с доводчиками

Шариковые направляющие



# Характеристики

Ручка-крючок  
выполнена из металла,  
крепится на два винта.

Прочная и надежная,  
исключена возможность  
проворачивания.

Легкая и изящная



# Характеристики

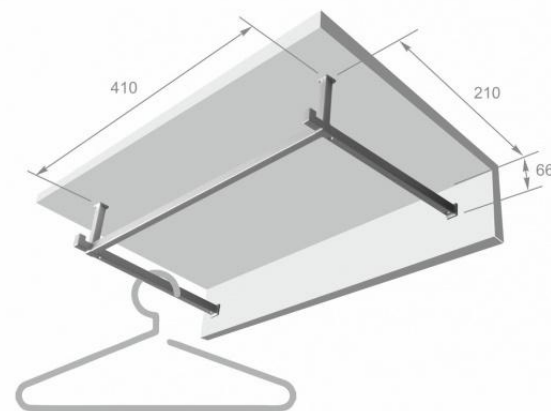

В верхней вешалке для одежды установлен алюминиевый менсолодержатель.

Он может быть в одинарном исполнении при ширине вешалки 500 мм, и двойным при ширине 900 мм

# Модельный ряд

Низкие тумбы шириной 500 мм



3Т-5.2-2

449\*500\*340

3Т-5.1-2

449\*500\*340

3Т-5-1

449\*500\*340

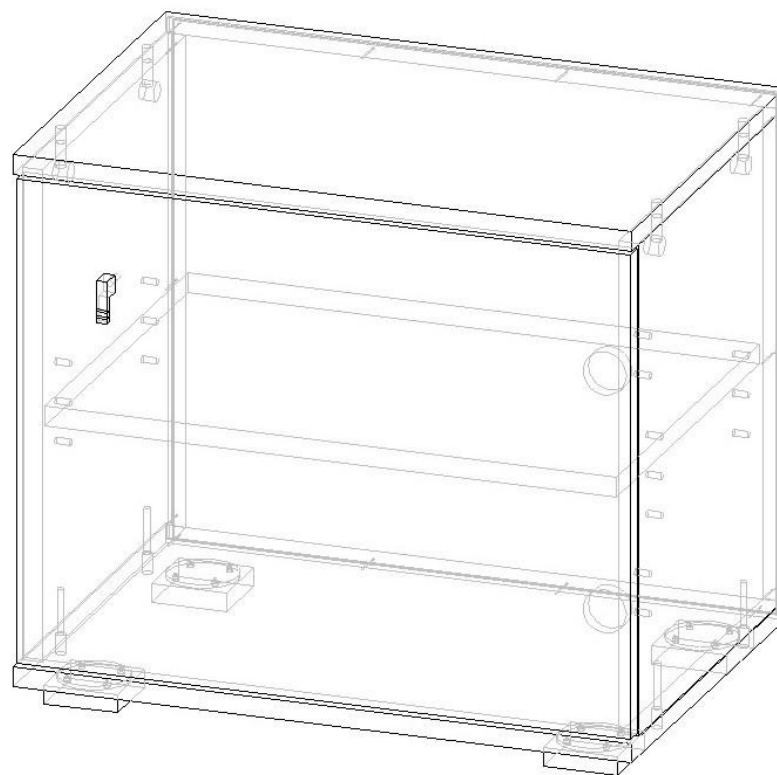

# Модельный ряд

Низкие тумбы шириной 900 мм

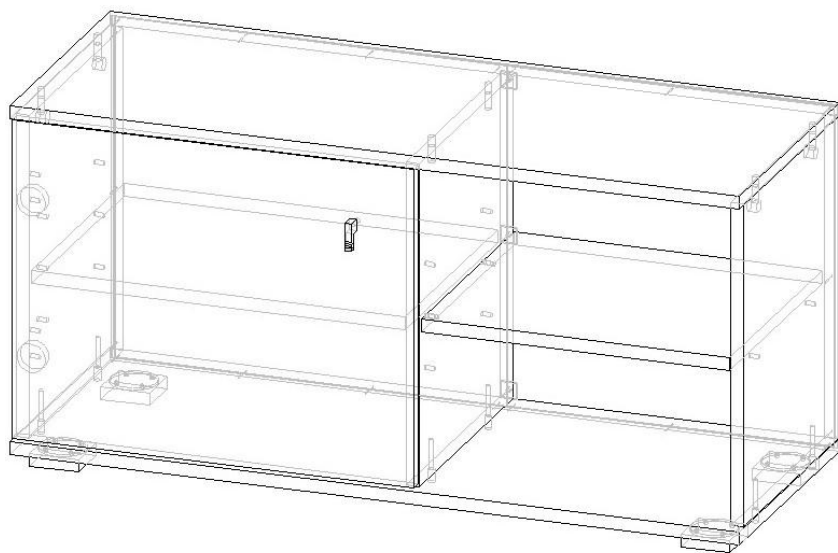

3Т-9.2-2  
449\*900\*340

3Т-9.1-2  
449\*900\*340

3Т-9-1  
449\*900\*340

# Модельный ряд

Высокие тумбы шириной 500 мм



3T-5.1-3

левое открывание

1016\*500\*340



3T-5.2-3

правое открывание

1016\*500\*340

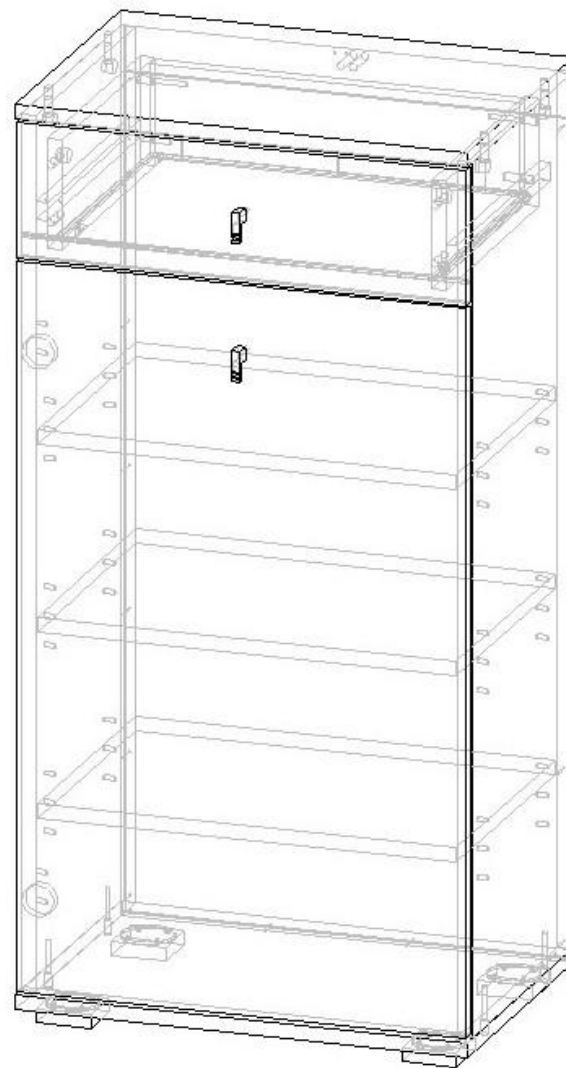

# Модельный ряд

Высокие тумбы шириной 900 мм



ЗТ-9-3

1016\*900\*340

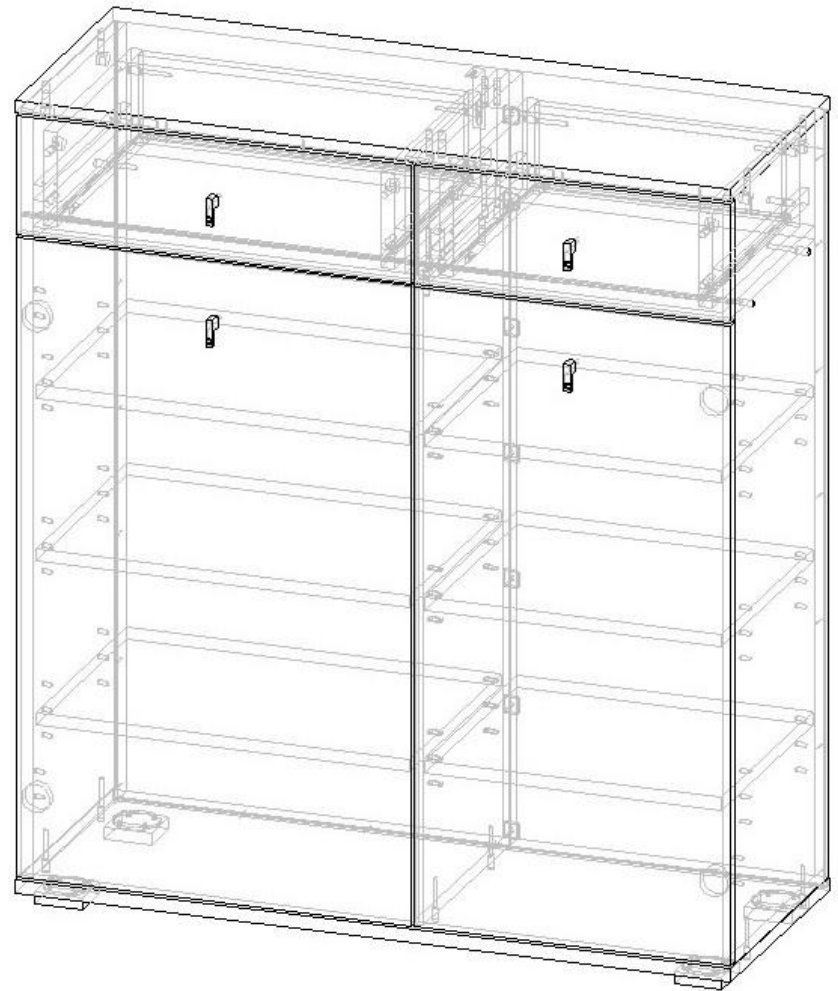

# Модельный ряд

---

## Вешалки

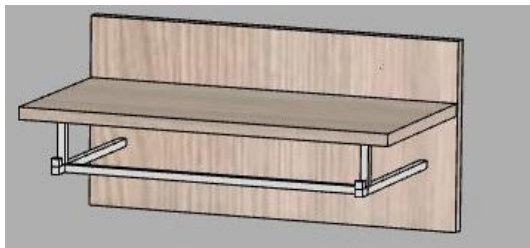

3B-5-2

246\*500\*266

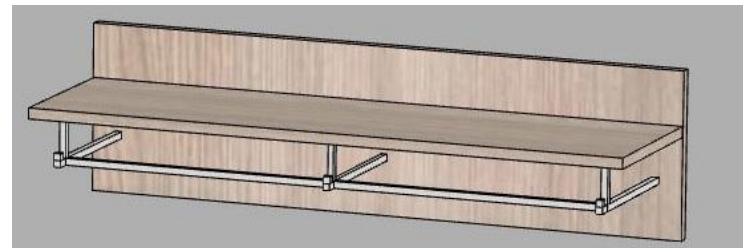

3B-9-2

246\*900\*266

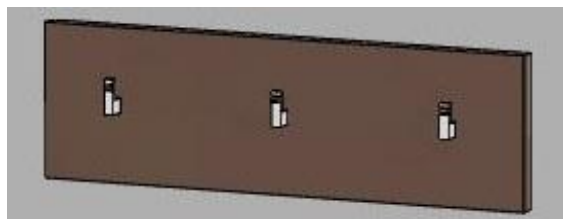

3B-5-1

150\*500\*33

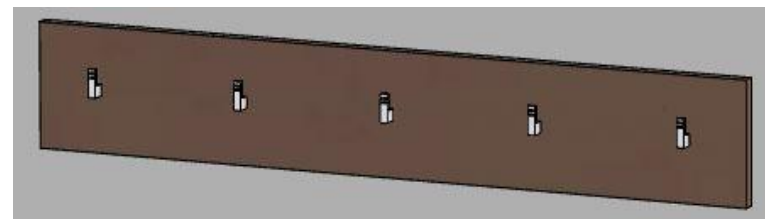

3B-9-1

150\*900\*33



# Варианты расположения вешалок



1



2



3

# Модельный ряд

---

Зеркало



33-5

900\*500\*24

Навешивание и вертикальное и  
горизонтальное

# Модельный ряд

Пеналы



ЗШ-5.1-1

левое откр.

2090\*500\*340



ЗШ-5.2-1

правое откр.

2090\*500\*340

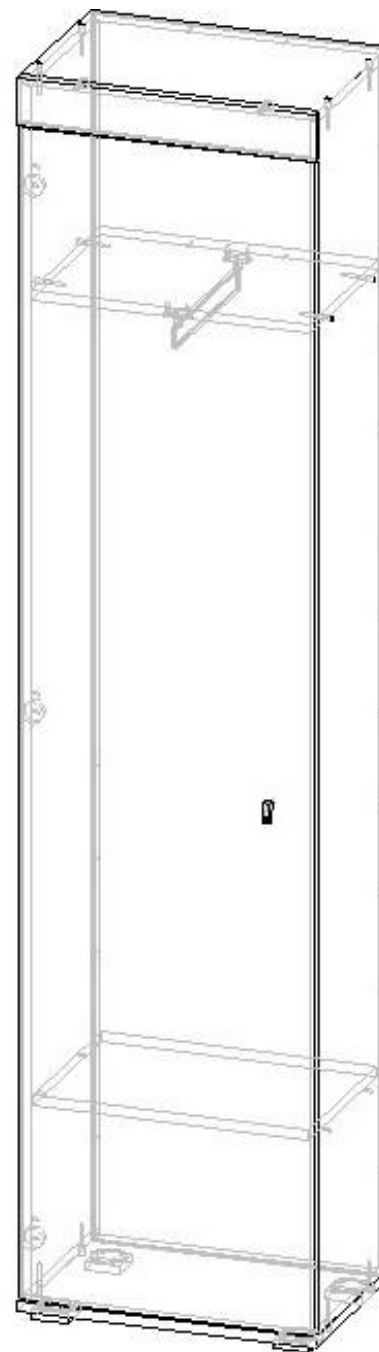

# Модельный ряд

Шкафы



3Ш-9-1

2090\*900\*340

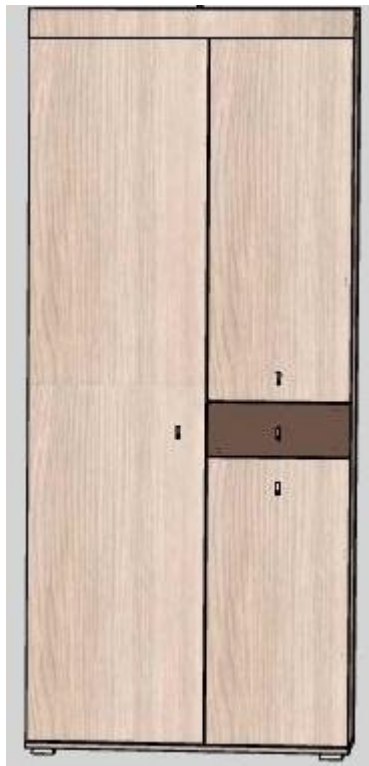

3Ш-9-2

2090\*900\*340

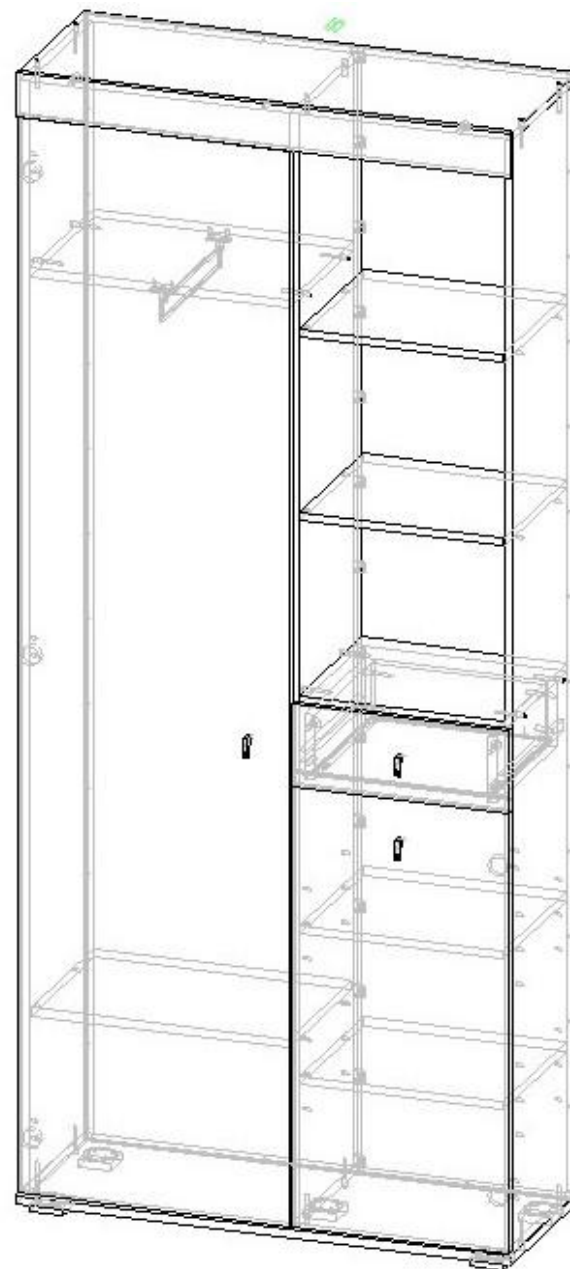

# Модельный ряд

---

## Безопасность

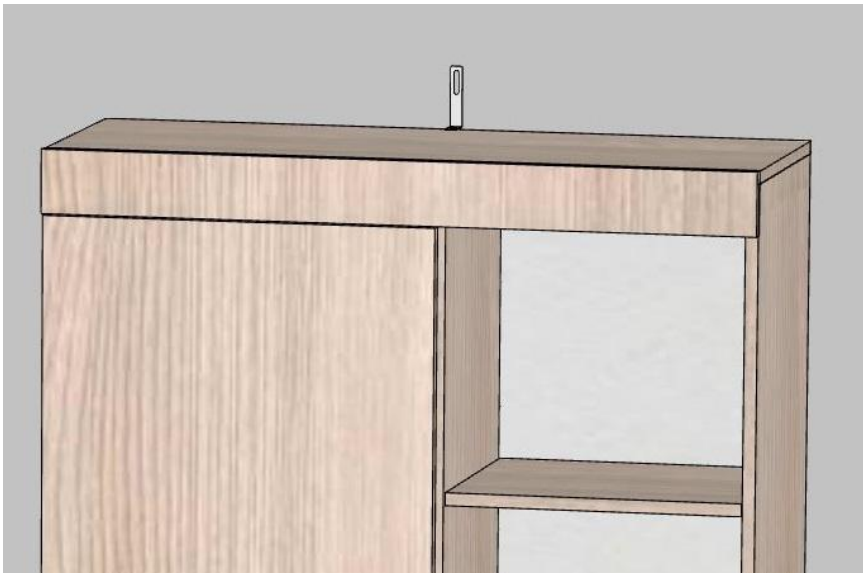

Во избежание опрокидывания, пенал, шкаф и высокую тумбу мы предлагаем крепить к стене.

Для этого в комплектацию пенала включен уголок, который крепится к топу и стене.

**Безопасность прежде всего!**

# Модельный ряд

---



Подушка является элементом визуализации интерьера.

В комплектацию серии «Zetta» не входит

# Цены на модульную прихожую «Zetta»

№	Артикул	Наименование	Цена дилера со скидкой 35%
1	ЗВ-5-1	Вешалка Ш=500 мм с крючками	481
2	ЗВ-5-2	Вешалка Ш=500 мм с менсолдержателем	897
3	ЗВ-9-1	Вешалка Ш=900 мм с крючками	754
4	ЗВ-9-2	Вешалка Ш=900 мм с менсолдержателем	1365
5	ЗЗ-5	Зеркало Ш=500 мм	988
6	ЗТ-5-1	Тумба Ш=500 мм открытая	1001
7	ЗТ-5.1-2	Тумба Ш=500 мм с фасадом, отк двери влево	1300
8	ЗТ-5.2-2	Тумба Ш=500 мм с фасадом, отк двери вправо	1300
9	ЗТ-5.1-3	Тумба Ш=500 мм с фасадами, отк двери влево	2574
10	ЗТ-5.2-3	Тумба Ш=500 мм с фасадами, отк двери вправо	2574
11	ЗТ-9-1	Тумба Ш=900 мм открытая	1508
12	ЗТ-9.1-2	Тумба Ш=900 мм с фасадом, отк двери влево	1807
13	ЗТ-9.2-2	Тумба Ш=900 мм с фасадом, отк двери вправо	1807
14	ЗТ-9-3	Тумба Ш=900 мм с фасадами	4563
15	ЗШ-5.2-1	Пенал Ш=500 мм отк двери - влево	3380
16	ЗШ-5.1-1	Пенал Ш=500 мм отк двери - вправо	3380
17	ЗШ-9-1	Шкаф Ш=900 мм с фасадами и отк нишей	5798
18	ЗШ-9-2	Шкаф Ш=900 мм с фасадами	6253



Пенал ЗШ-5.2-1 – 3380 руб.

Тумба высокая ЗТ-5.1-3 – 2574руб.

Зеркало ЗЗ-5 – 988 руб.

Тумба низкая ЗТ-5-1 – 1001руб.

Вешалка верх ЗВ-5-2 – 897руб.

Вешалка низ ЗВ-5-1 – 481 руб.

ИТОГО – 9 321 руб.





Тумба высокая ЗТ-5.1-3 – 2574руб.      Зеркало ЗЗ-5 – 988 руб.

Тумба низкая ЗТ-9.1-2 – 1807 руб. Вешалка верх ЗВ-9-2 – 1365 руб.

Вешалка низ ЗВ-9-1 – 754 руб.      Шкаф ЗШ-9-1 – 5798 руб.      ИТОГО – 13 286 руб.

# Опрос

---

Понравилась ли Вам прихожая «Zetta»? Готовы включить в свой ассортимент?



## Вариант 1

Понравилась, с удовольствием будем продавать



## Вариант 2

В целом неплохо, но нужно подумать



## Вариант 3

Не понравилась. Нам нужно что-то другое

# Спрашивали – отвечаем!

Ждем ваши вопросы о новой прихожей Zetta

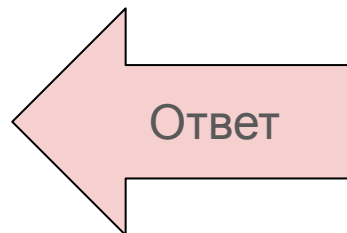
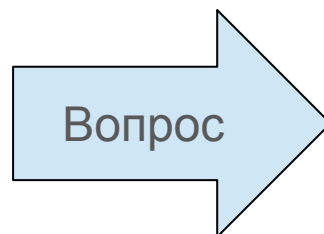



**ВНИМАНИЕ!**  
**АКЦИЯ!**



При заказе прихожей  
«Zetta» до 31.01.2019 –  
скидка 45%

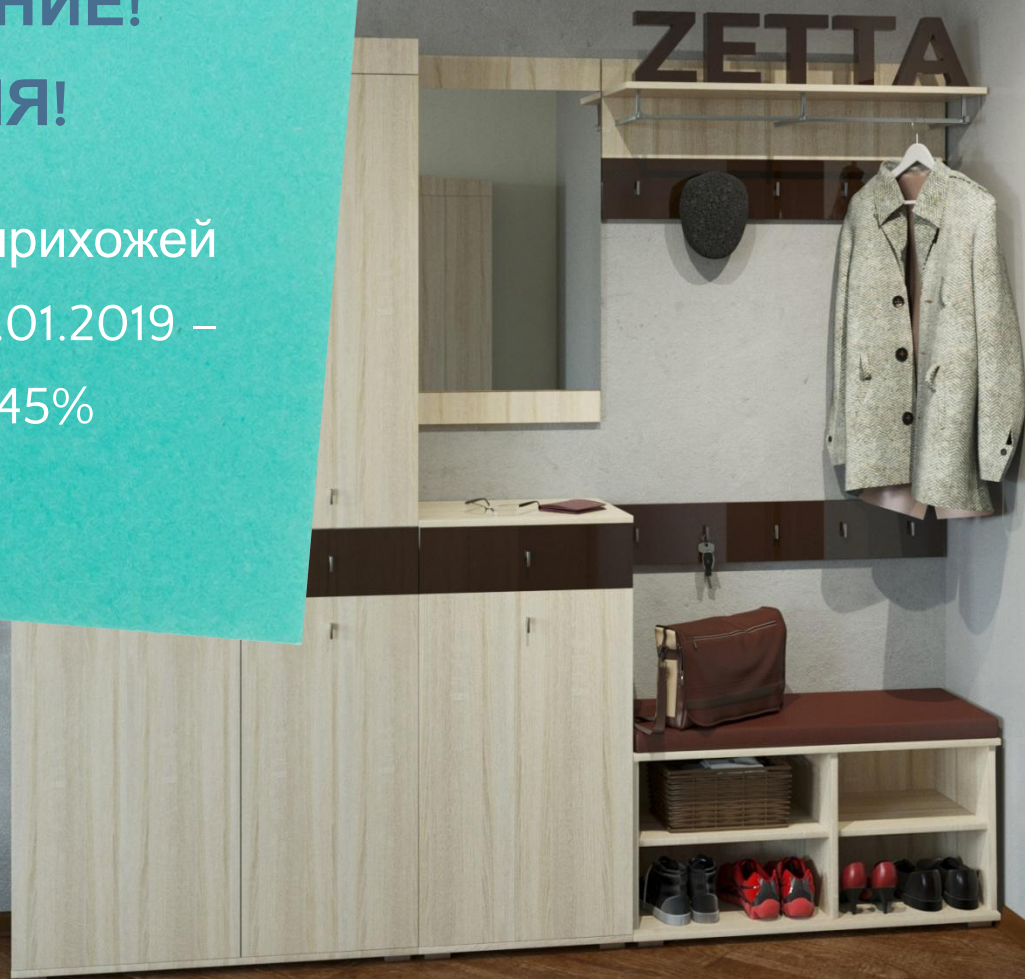

Раздел 03

---

Анонс серии детской мебели и  
планы на 2019 год

# Рабочее название «ТинЭйдж»

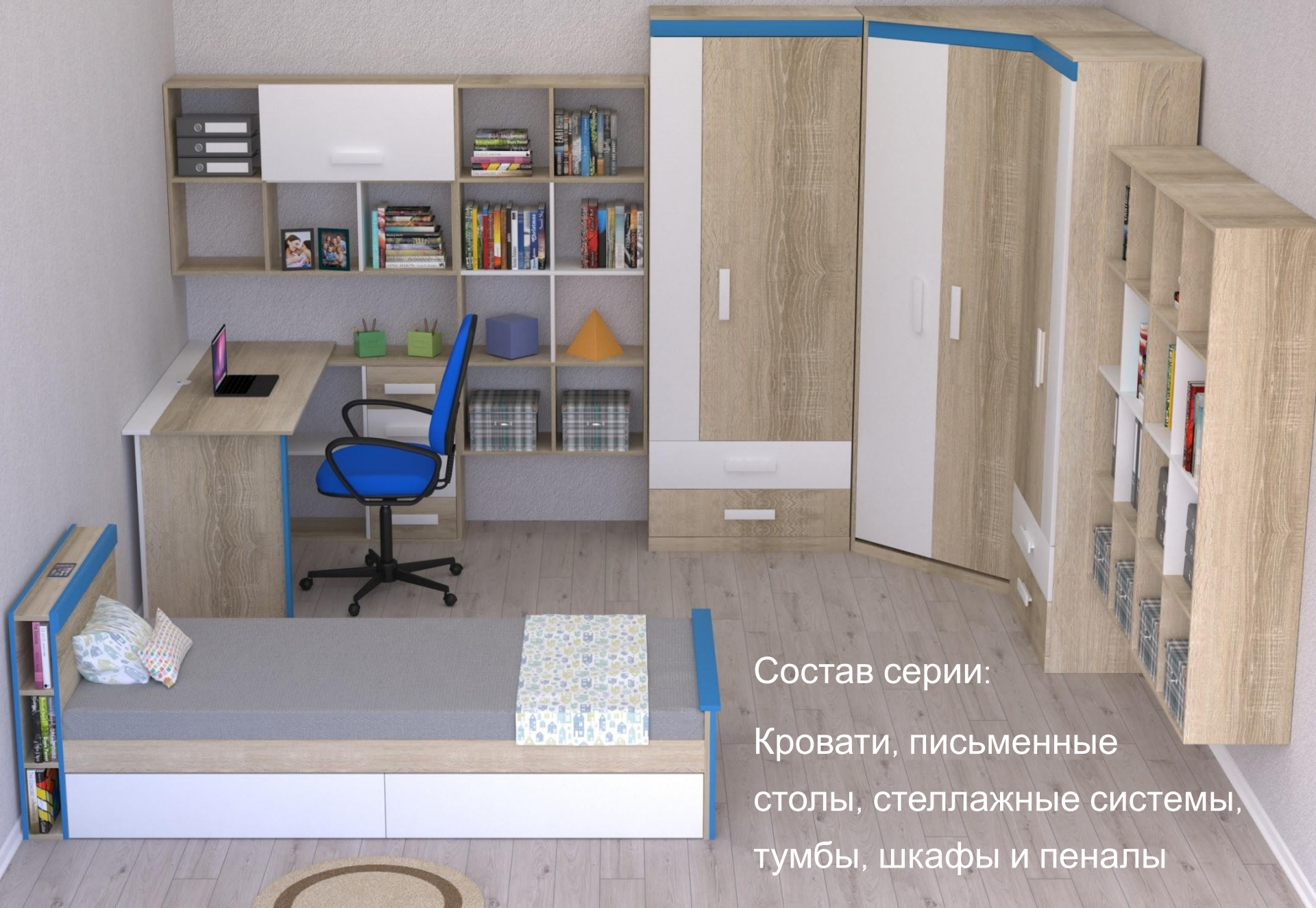

Состав серии:

Кровати, письменные  
столы, стеллажные системы,  
тумбы, шкафы и пеналы

Основной акцент мебели – применение стеллажных систем.

Корпус и фасады – сочетание светлых древесных декоров и белого цвета

Четыре варианта цветных вставок



Шафран

Сирень

Индиго

Лайм

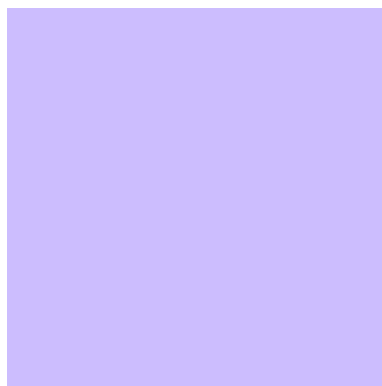

# Обновление модельного ряда в 2019



**Детская мебель**



**Гостиные**



**Спальни**



**Кухни**

Ваши предложения отправляйте на почту [d-tda@mail.ru](mailto:d-tda@mail.ru)



Раздел 04

---

# Аналитика продаж шкафов ХИТ в 2018 г.

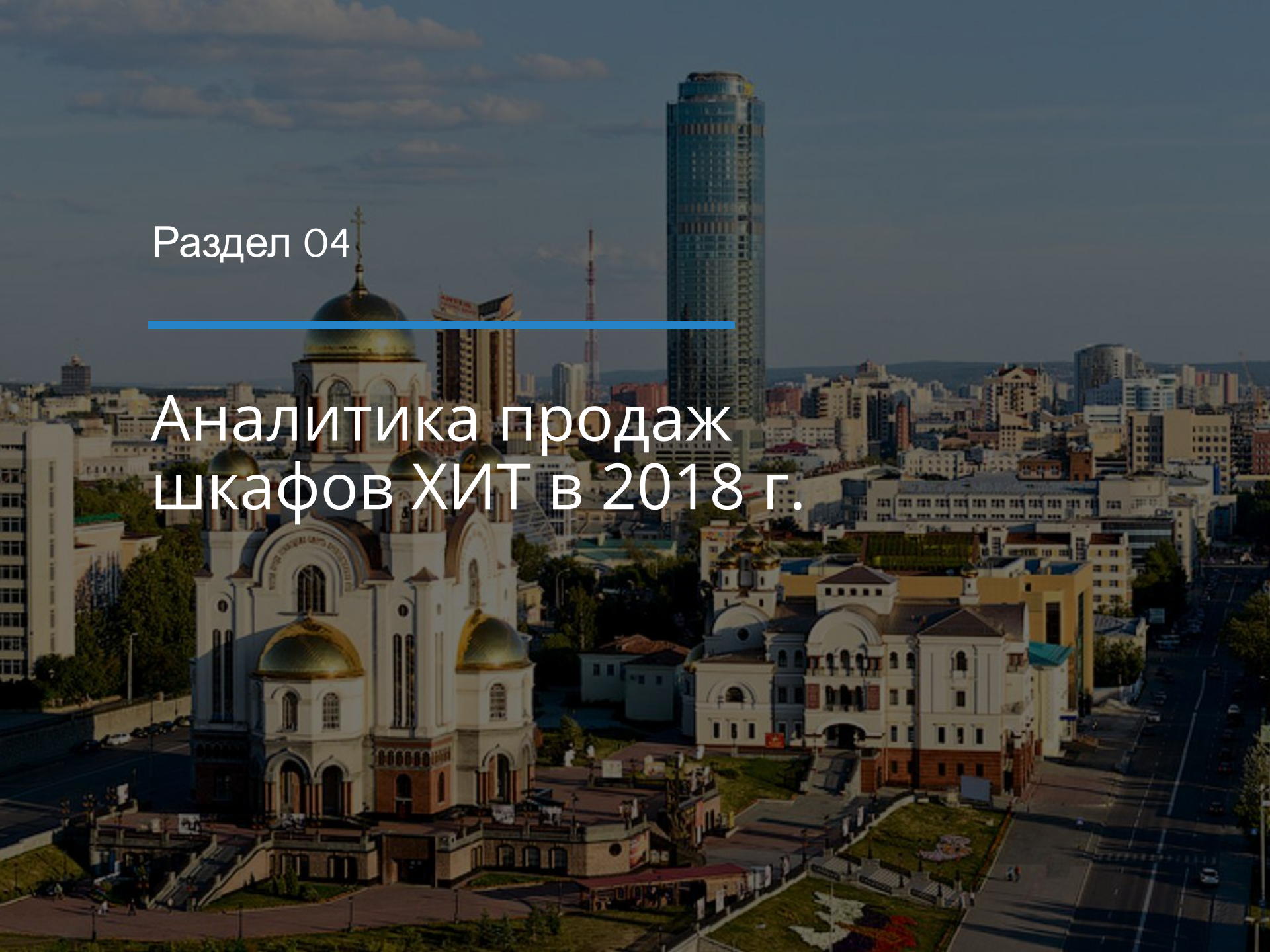

# ХИТ и Герда

---

## По сериям шкафов-купе

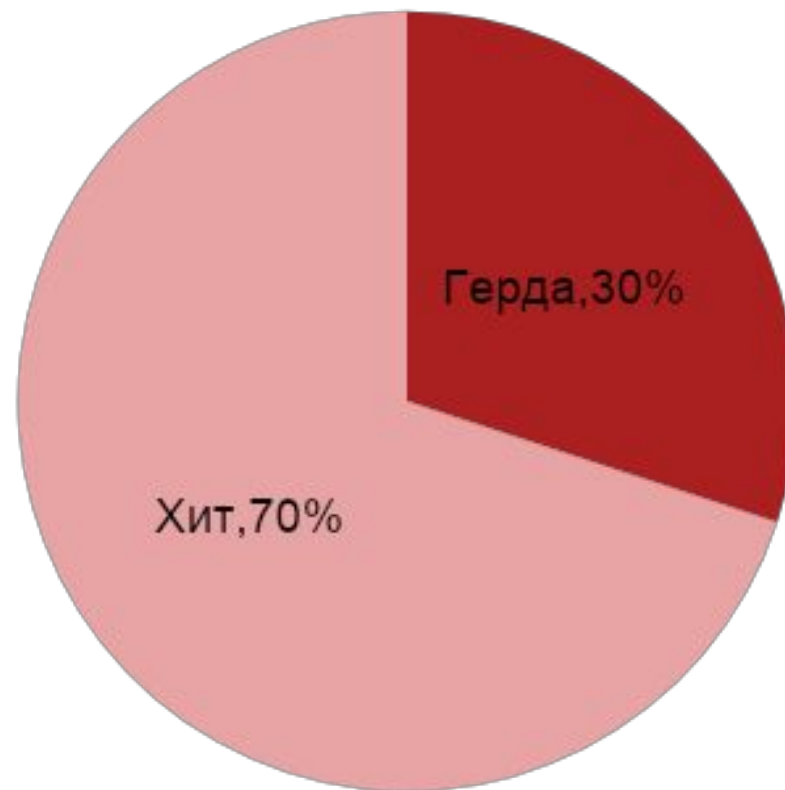

# Анализ продаж шкафов серии ХИТ

---

## По высоте шкафа

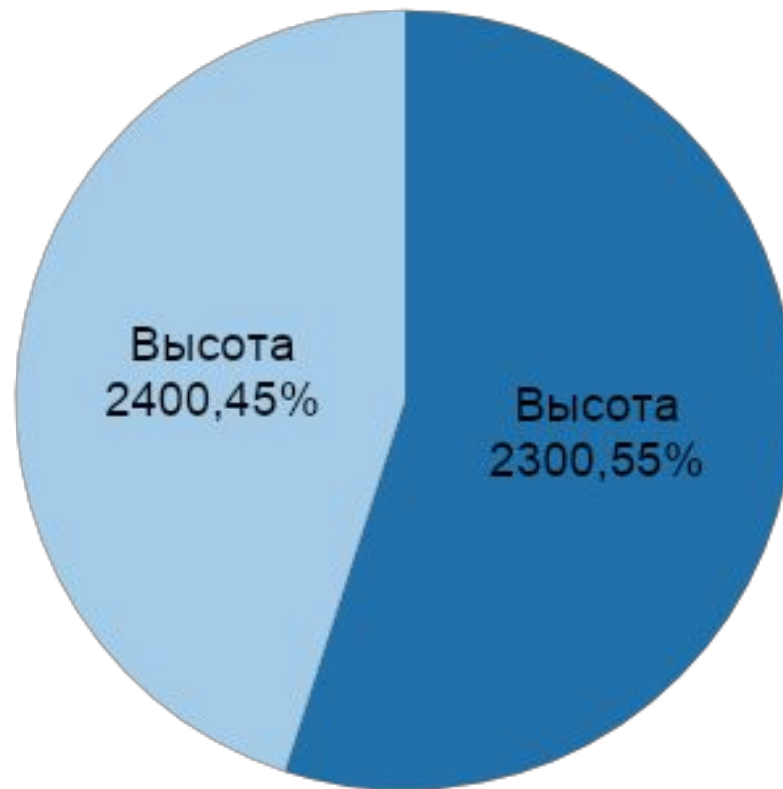

# Анализ продаж шкафов серии ХИТ

---

## По типам дверей

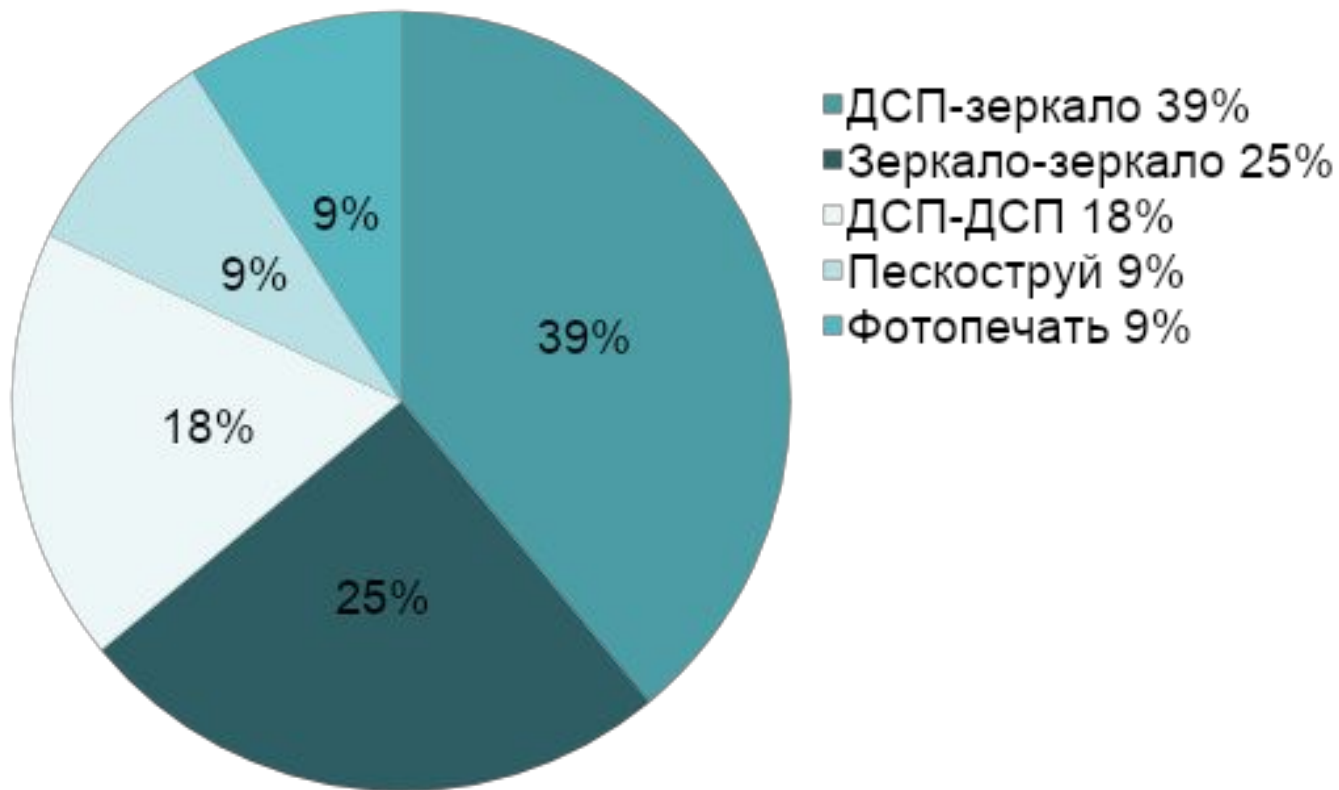

# Анализ продаж шкафов серии ХИТ

---

## По количеству дверей

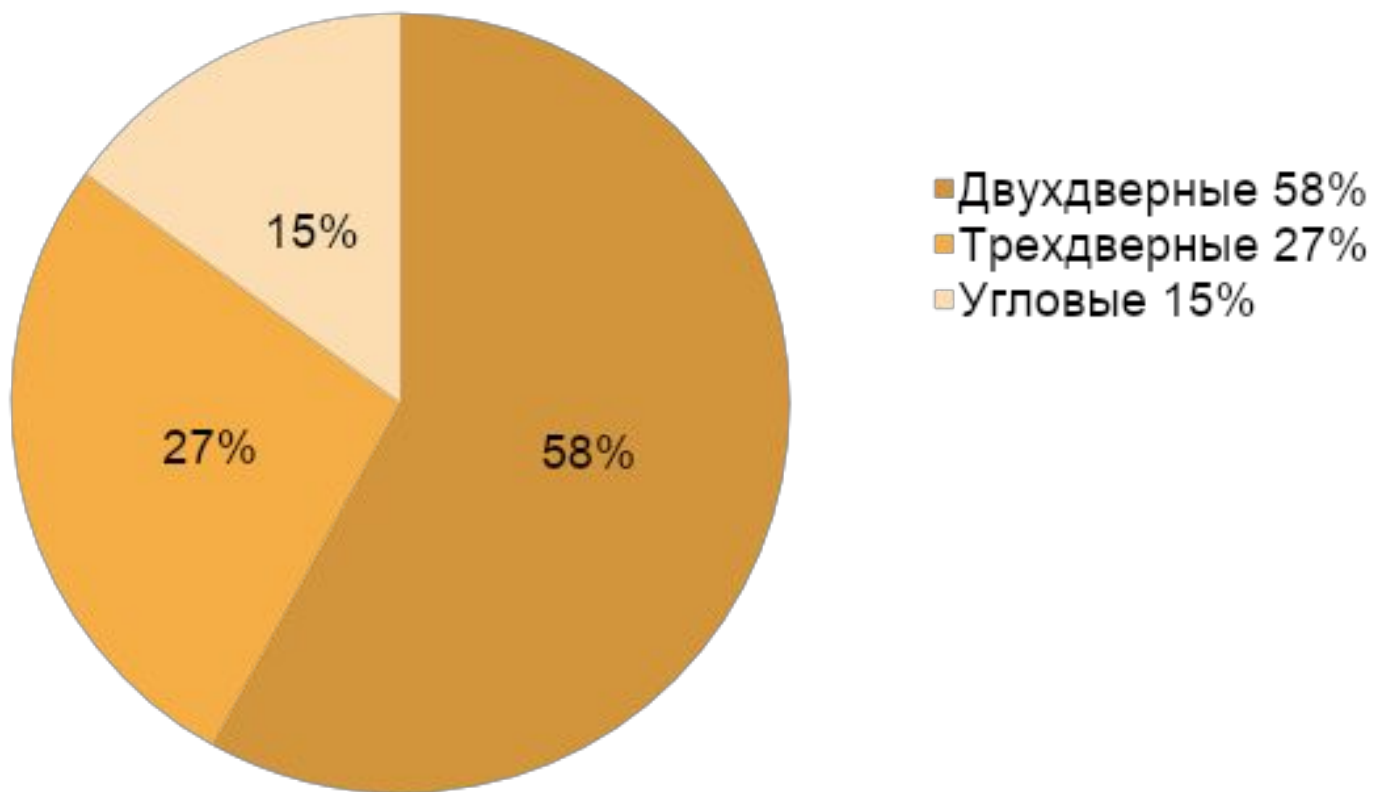

# Анализ продаж шкафов серии ХИТ

---

## По ширине шкафа

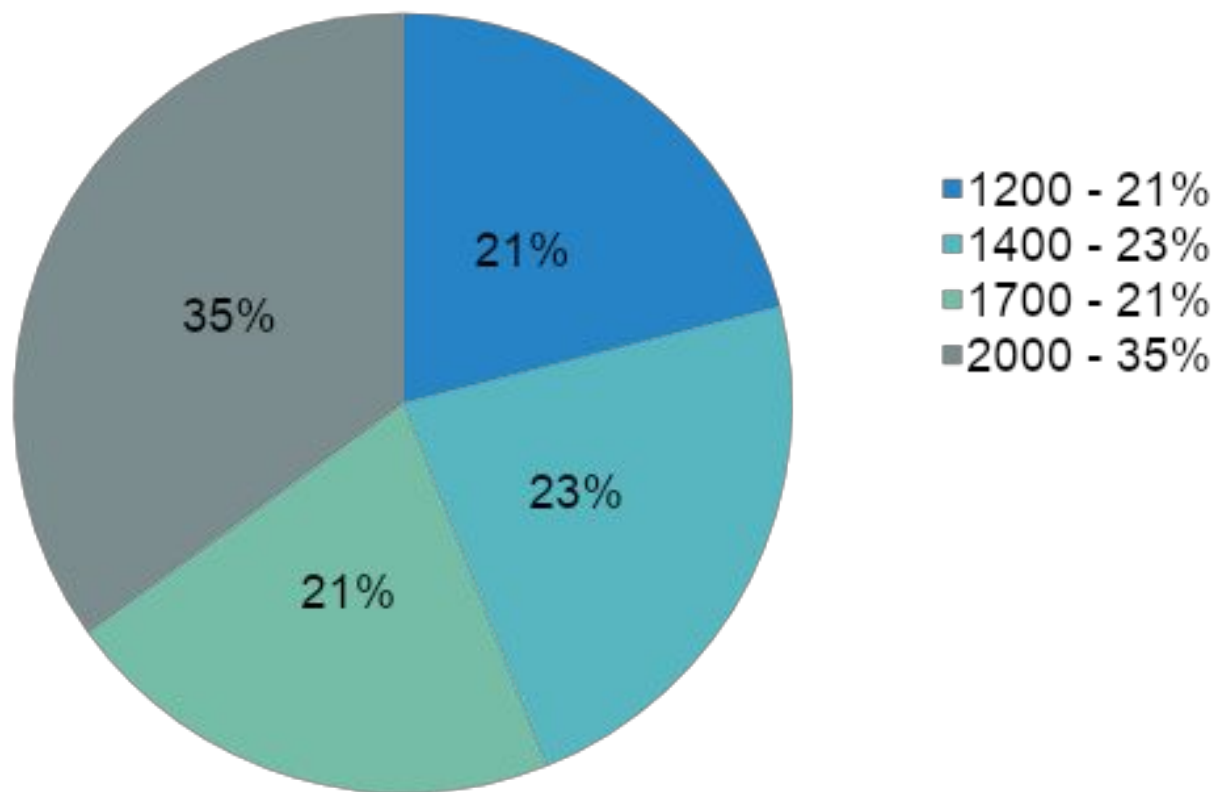

# Анализ продаж шкафов серии ХИТ

---

## По глубине шкафа

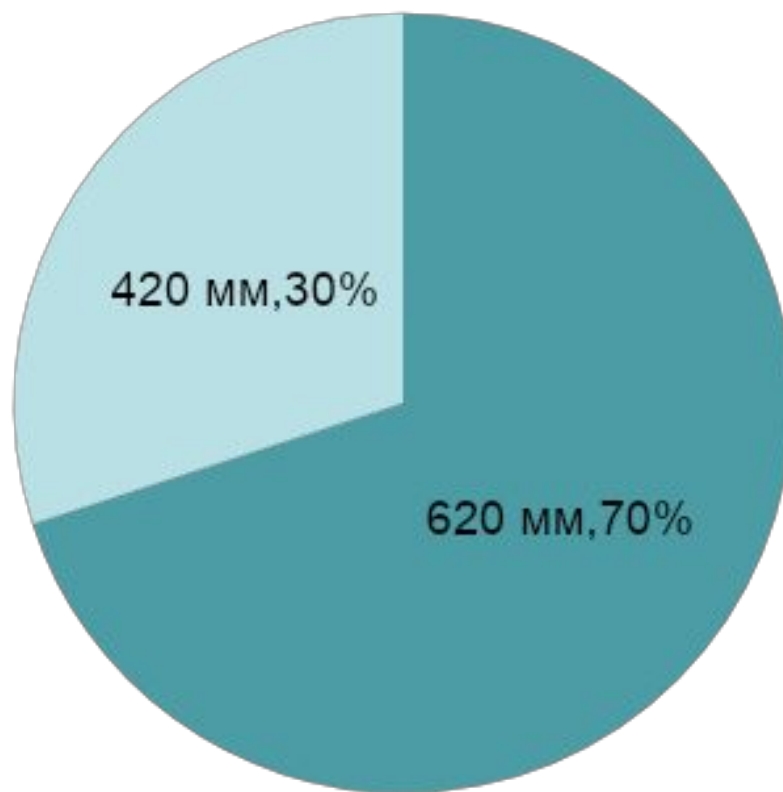

# Анализ продаж шкафов серии ХИТ

---

## Комплектация встроенными тумбами





# Анализ продаж шкафов серии ХИТ

---

## По цвету корпуса



# Опрос

Какие самые популярные два-три цвета ЛСДП у ваших клиентов?

- Дуб млечный
- Ясень шимо светлый
- Ясень шимо темный
- Белый
- Венге
- Бук бавария
- Ваш вариант



# Новости на 1 квартал 2019

---



## Новинки в шкафы ХИТ

Ассортимент дополнится: 1. Шкафы шириной 1800 в трехдверном исполнении 2. Шкафы с высотой 2200 мм



## Изменение цен

С 1 февраля повышаются цены на всю продукцию на 8-10%



## Акция на прихожую Zetta

При заказе прихожей «Zetta» до 31.01.2019 – скидка 45%

2019