



Scirocco 2009 – продукт и техника



Scirocco 2009 – продукт и техника

- История модели
- Производство
- Целевая группа
- Конкуренция
- Позиционирование
- Продукт
- Программа по внедрению на рынок
- Презентация автомобиля



Scirocco 2009 – продукт и техника

- Кузов и защита пассажиров
- Силовые агрегаты
- Ходовая часть
- Электрооборудование
- Климатические системы



Scirocco 2009 – продукт и техника

История модели



Scirocco
1974 - 1981

Scirocco
1981 - 1992

Scirocco
2009

Scirocco 2009 – продукт и техника

История модели



Scirocco
1974 - 1981

Scirocco
1981 - 1992

Scirocco
2009

Scirocco 2009 – продукт и техника

1984



Scirocco 2009 – продукт и техника

GTI

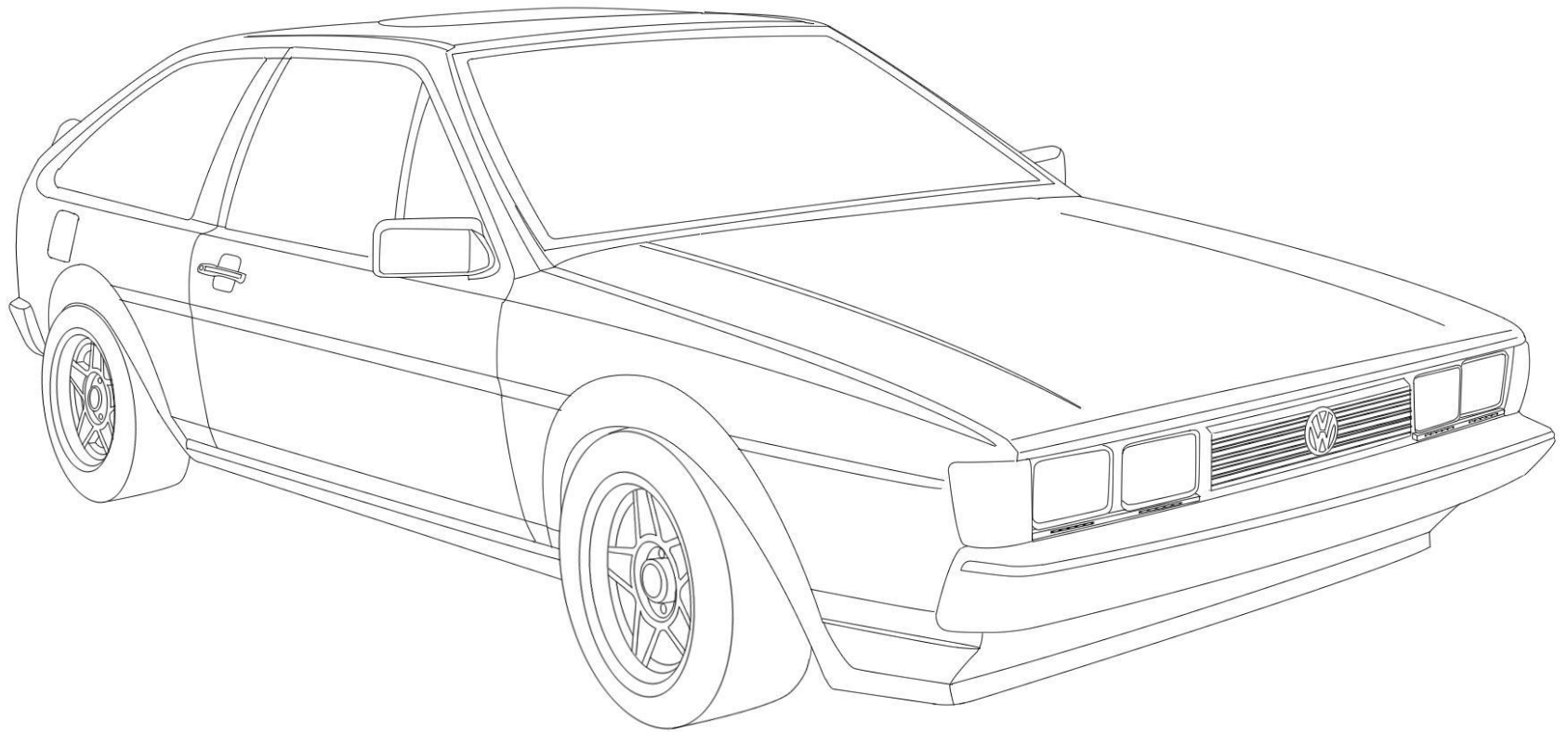

Scirocco 2009 – продукт и техника

Storm



Scirocco 2009 – продукт и техника

White Cat



Scirocco 2009 – продукт и техника

Scirocco



Scirocco 2009 – продукт и техника

Volkswagen TV



Scirocco 2009 – продукт и техника

Производство автомобилей

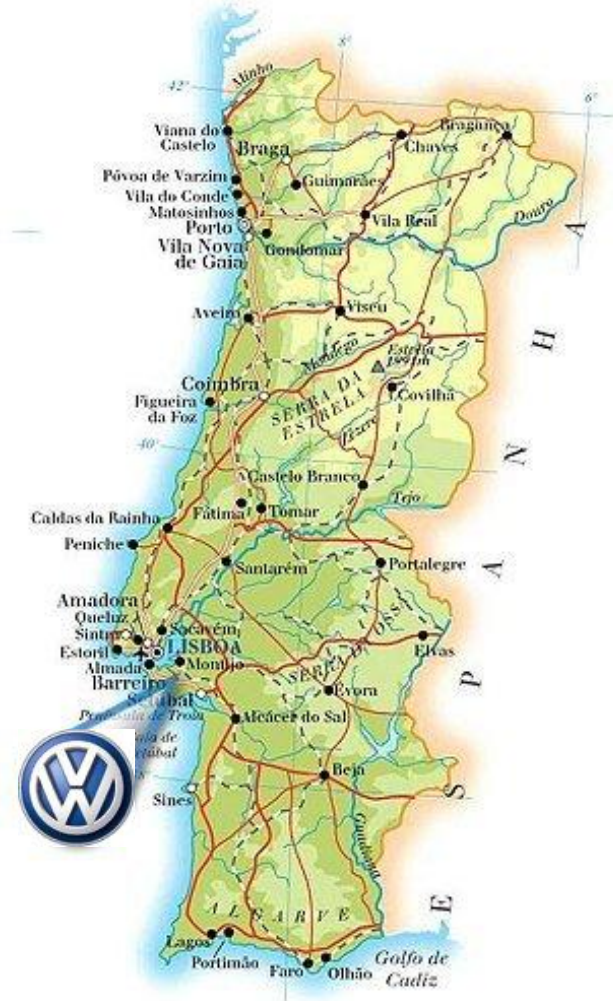

Scirocco 2009 – продукт и техника

Целевые группы

Законодатели стиля жизни

Их средний возраст – 26 лет, они играют важную роль распространителей тенденций. Автомобиль должен быть красивым, с ярким и убедительным дизайном, гарантировать спортивные ощущения за рулем и предлагать новейшие информационно-развлекательные технологии.

Ориентированные на статус

Хотят быть заметными и демонстрировать свое хорошее положение в обществе. Представители этой группы составляют очень большую долю от этого сегмента. Средний возраст – около 43 лет.

Восприимчивые к цене

Молодые, стильные и всегда в поиске нового. Для них Scirocco должен быть современным, спортивным, с креативными технологиями, отражающим позитивный жизненный настрой владельца. Средний возраст – около 30 лет.



Scirocco 2009 – продукт и техника

Конкуренты

Audi TT



Alfa Romeo GT



BMW 1

Alfa Romeo 147

Honda Civic



Scirocco



Audi A3

Hyundai Coupé



Golf GTI



Daimler Chrysler CLC

Alfa Romeo Brera

Mazda RX8

Opel Astra GTC



Scirocco 2009 – продукт и техника

Конкурененты

Audi TT



Alfa Romeo GT

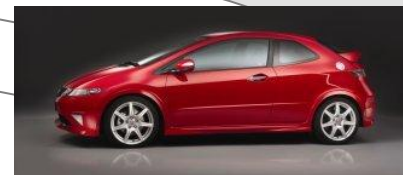

BMW 1

Alfa Romeo 147

Honda Civic



Scirocco



Audi A3

Hyundai Coupé



Golf GTI



Daimler Chrysler CLC



Opel Astra GTC

Alfa Romeo Brera

Mazda RX8



Scirocco 2009 – продукт и техника

Позиционирование



Отличительные особенности

- Выразительный дизайн
- Чистое удовольствие от вождения
- Ценовое позиционирование лучше, чем у конкурентов
- Повседневная практичность Golf-класса
- Высокое качество
- Достойный для этого класса уровень безопасности



Scirocco 2009 – продукт и техника

Внешние размеры

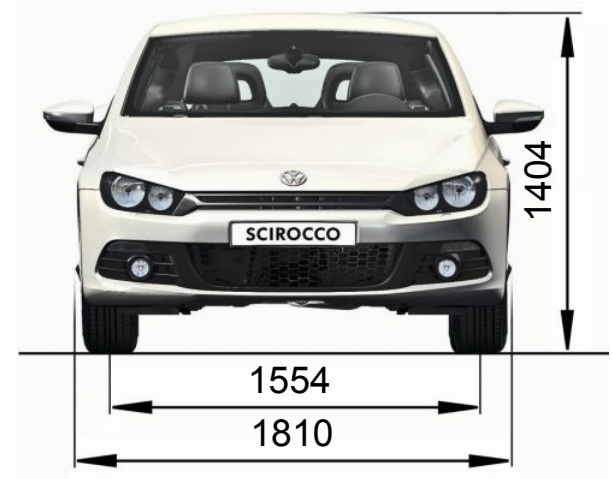
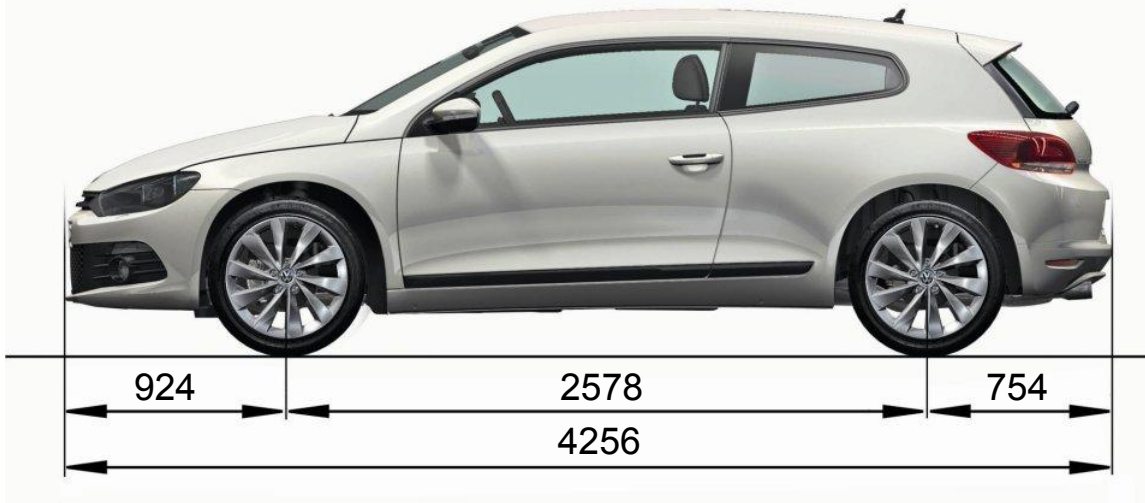

Scirocco 2009 – продукт и техника

Внутренние размеры

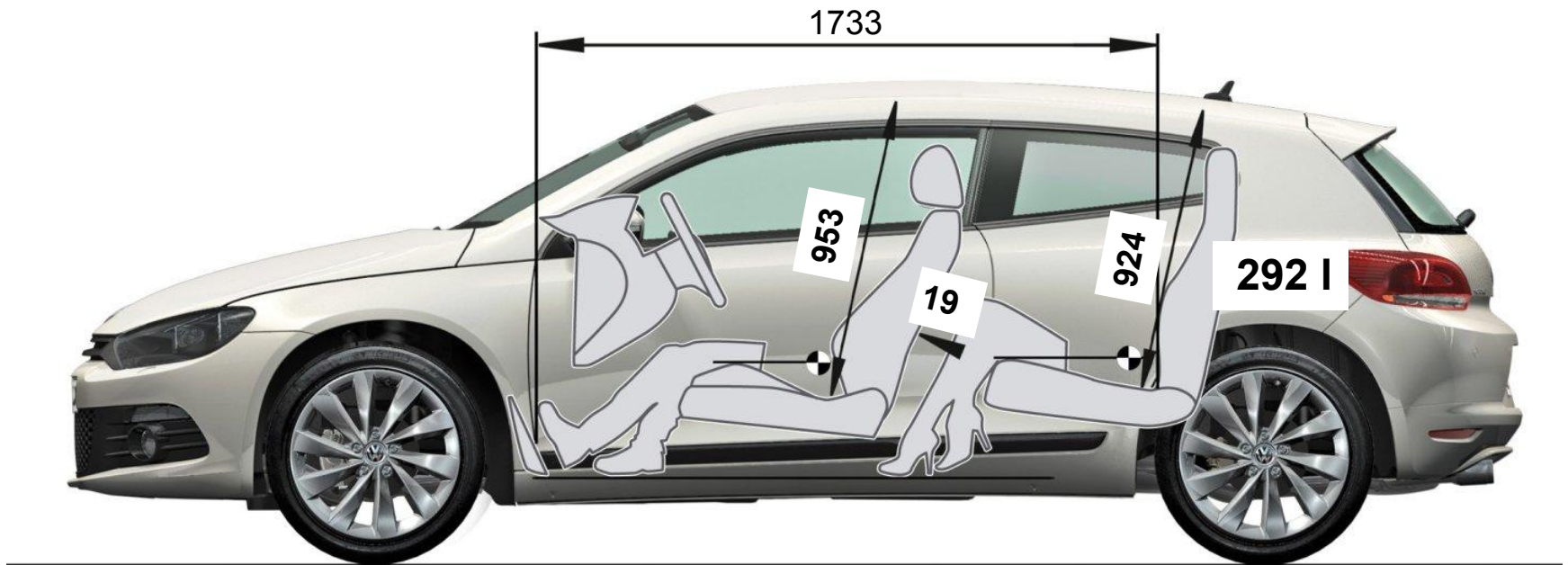

Scirocco 2009 – продукт и техника

В сравнении

■ Scirocco

■ Golf GTI

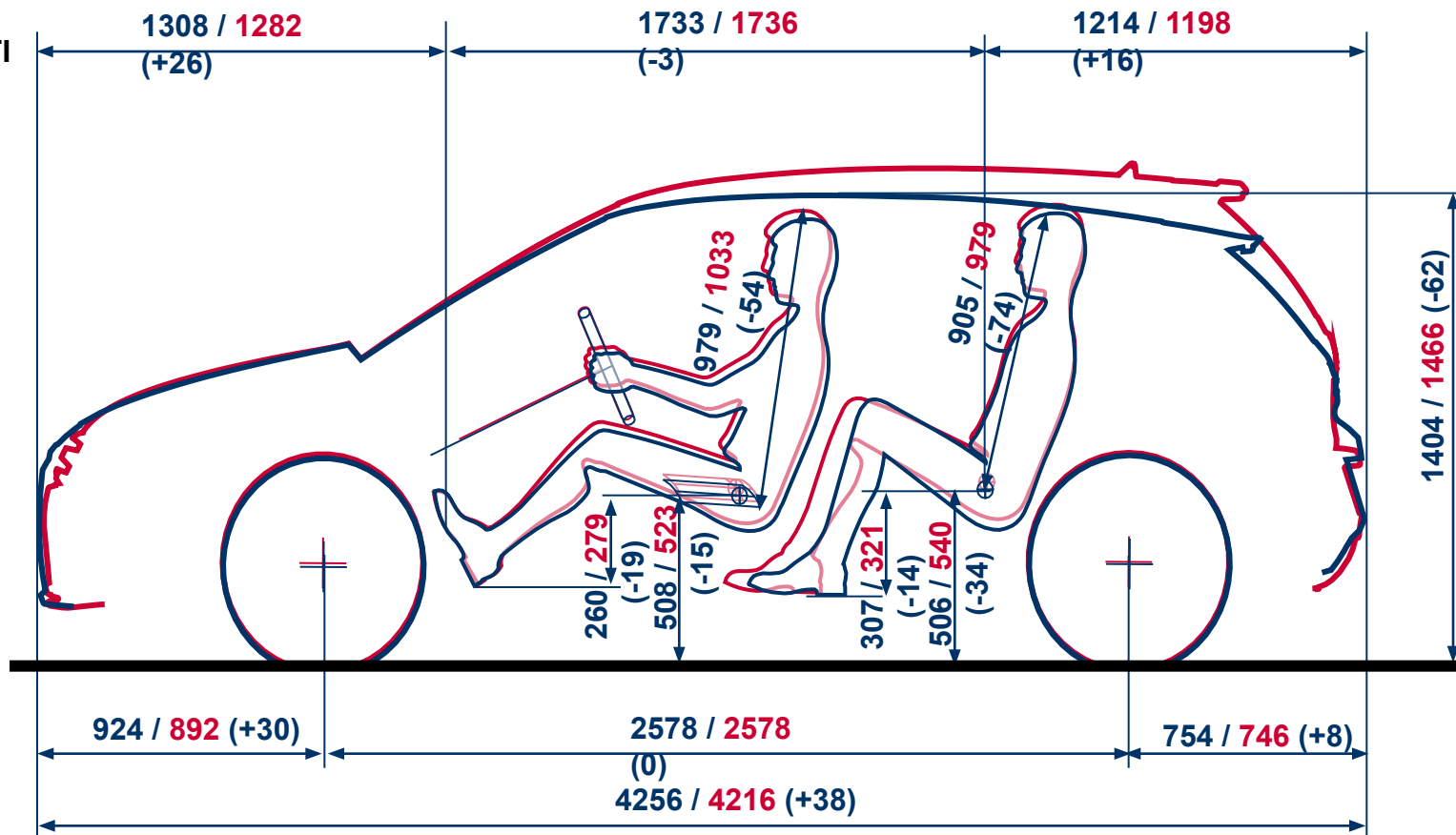

Scirocco 2009 – продукт и техника

Стандартная комплектация, кузов

- 4 легкосплавных диска «Long Beach» 7 J x 17, шины 225/45 R17
- 4 легкосплавных диска «Spra» 8 J x 17, шины 225/45 R17 (147 кВт)
- Сдвоенный патрубок выхлопной системы (для 147 кВт хромированный)
- Корпуса наружных зеркал, бамперы и ручки дверей - в цвет кузова
- Указатели поворота светодиодные, интегрированы в наружные зеркала
- Указатели поворота белые интегрированы в передний бампер
- Фары с галогенными лампами
- Оцинкованный кузов
- Ламели решетки радиатора окрашены в черный цвет
- Зеленое теплозащитное остекление



Scirocco 2009 – продукт и техника

Стандартная комплектация, интерьер

- 2 подстаканника спереди
- Кожаная отделка рукояток рычагов стояночного тормоза и коробки передач
- Ниши в передних дверях
- Черная обивка потолка (только для TSI 147 кВт)
- Декор «Хром матовый» на панели приборов
- Передние сиденья с системой “Easy Entry”
- Спинка заднего сиденья складная 50:50
- 3-спицевое спортивное рулевое колесо с алюминиевым декором и кожаной отделкой, с перфорацией в местах хвата
- Подрулевые лепестки переключения передач (только для TSI 147 кВт)
- Передние спортивные сиденья с ручной регулировкой по высоте



Scirocco 2009 – продукт и техника

Стандартная комплектация, безопасность и оборудование

- Фронтальные подушки безопасности для водителя и переднего пассажира, пассажирская – с возможностью отключения
- Боковые подушки для водителя и переднего пассажира, подушки безопасности для защиты головы на весь салон
- ESP
- Система удержания на подъеме (только для DSG)
- Крепления Isofix (установочные места для двух детских кресел на заднем сиденье)
- Кондиционер «Climatic»
- Докатка 16``, бортовой инструмент и домкрат
- Радиоподготовка вкл. 8 динамиков и антенну



Scirocco 2009 – продукт и техника

Колеса

- “Long Beach” 7Jx17
Стандартно (кроме 147 кВт)
- “Spa” 8Jx17
Стандартно для 147 кВт
- “Donington” 8Jx17
Опционально – PJ1 или в составе пакета «Спорт»



Scirocco 2009 – продукт и техника

Пакет «Спорт»

- «Donington» 4 легкосплавных диска 8 J x 17, шины – 235/45 R17
- Черная отделка потолка
- Комбинированная обивка сидений алькантара / ткань «Catch up»
- Накладки на педали под алюминий
- Противотуманные фары
- Тонировка (65% светопоглощение) задних боковых стекол и стекла задней двери
- Тканевые коврики



Scirocco 2009 – продукт и техника

Агрегатирование

Двигатели

Бензиновые

1.4l 90kW (122 PS) TSI

1.4l 118kW (160 PS) TSI

2.0l 147kW (200 PS) TSI

Дизельные

2.0l 103kW (140 PS) TDI-CR

2.0l 125kW (170 PS) TDI-CR*

*начиная с 22/09

МКПП

6

6

6

6

6

DSG

7

6

6

6



Scirocco 2009 – продукт и техника

Окраска



Scirocco 2009 – продукт и техника

Тканевые обивки



Basic
Black



Catch up
Black



Catch up
Cashmere



Catch up
Silver

Scirocco 2009 – продукт и техника

Кожаные обивки



“Vienna” in black leather



“Vienna” in truffle-coloured leather

Scirocco 2009 – продукт и техника

Передние сиденья: спортивные с ручной регулировкой



- Продольная регулировка
- Регулировка по высоте
- Регулировка наклона спинки
- Регулировка подголовников по высоте
- Функция Easy Entry

Scirocco 2009 – продукт и техника

Передние сиденья: спортивные с электрорегулировкой



- Продольная регулировка
- Регулировка по высоте
- Регулировка наклона спинки
- Регулировка поясничного подпора
- Функция Easy Entry

Scirocco 2009 – продукт и техника

Задние сиденья



- 2 отдельные спинки
- Каждую из них можно сложить
- Интегрированные подголовники

Scirocco 2009 – продукт и техника

Потолочный отсек для принадлежностей

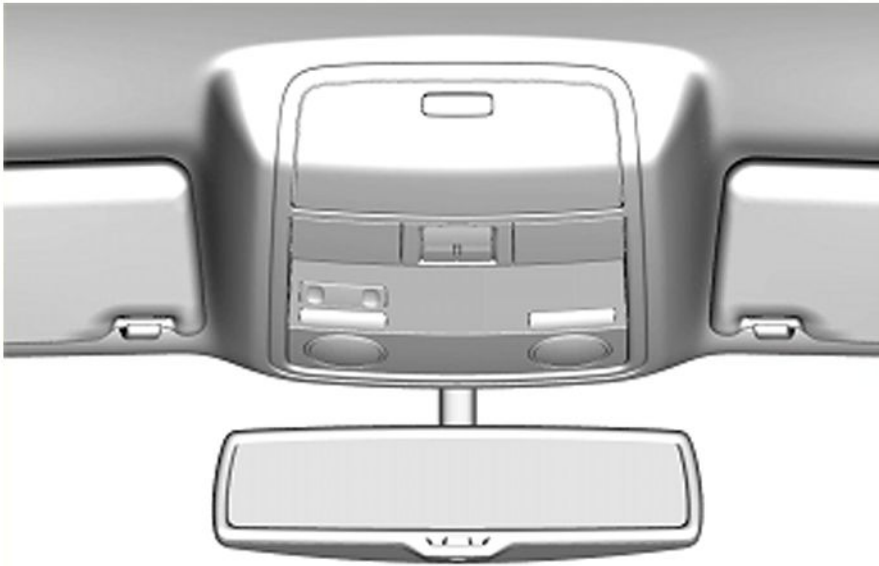

- Отсек для очков при стандартной крыше.
- Недоступен при панорамном люке.

Scirocco 2009 – продукт и техника

Программа по внедрению на рынок

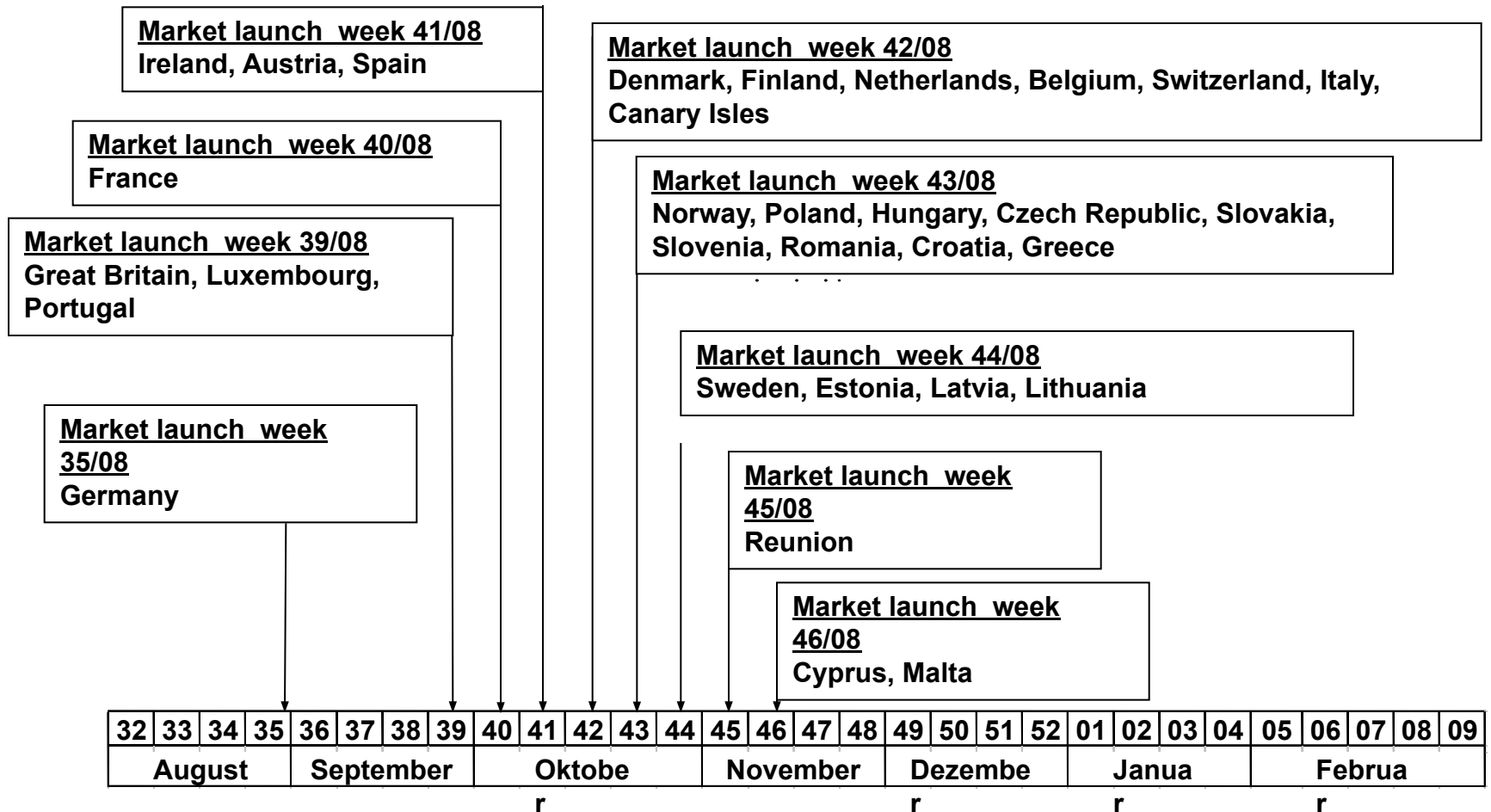

Scirocco 2009 – продукт и техника

Кузов и защита пассажиров



Scirocco 2009 – продукт и техника

- Кузов
- Двери
- Внутреннее оборудование
- Наружное оборудование
- Безопасность



Scirocco 2009 – продукт и техника

Кузов



- Конструкция кузова базируется на элементах основания кузова Golf V с поправкой на двухдверную версию.

Новыми элементами для Scirocco являются:

- Левые и правые стойки А с каркасом крыши
- Рамка ветрового стекла
- Задняя часть
- Усилитель стойки А

Scirocco 2009 – продукт и техника

Двери без рамок



- Двери без рамок
- При открывании двери стекло опускается с помощью функции небольшого опускания

Scirocco 2009 – продукт и техника

Ограничитель открывания двери

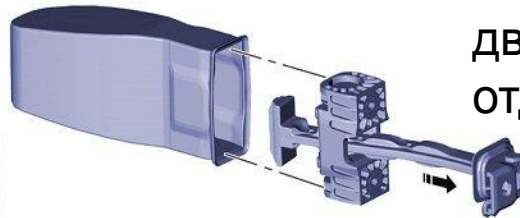
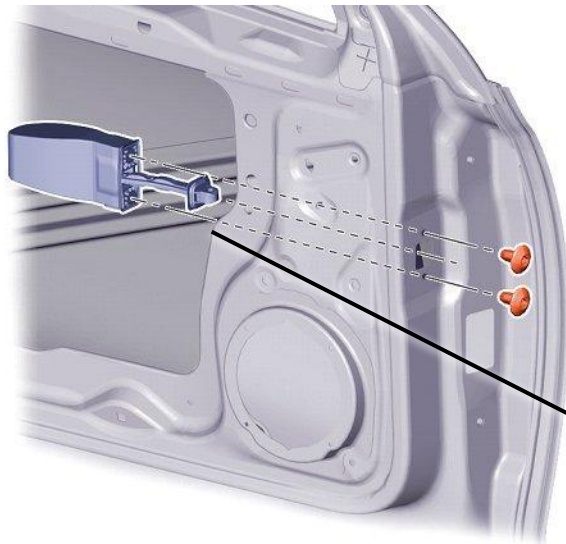

Ограничители открывания дверей изготовлены отдельно от петель



Scirocco 2009 – продукт и техника

Внутренняя ручка двери



Scirocco 2009 – продукт и техника

Демонтаж основной фары



Обклеить кромки

Scirocco 2009 – продукт и техника

Снятие противотуманной фары

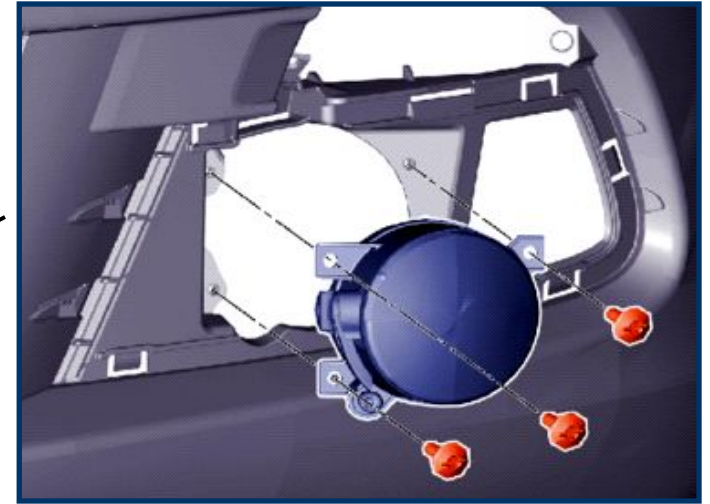

Накладка

Scirocco 2009 – продукт и техника

Снятие модуля указателя поворота и стояночного света

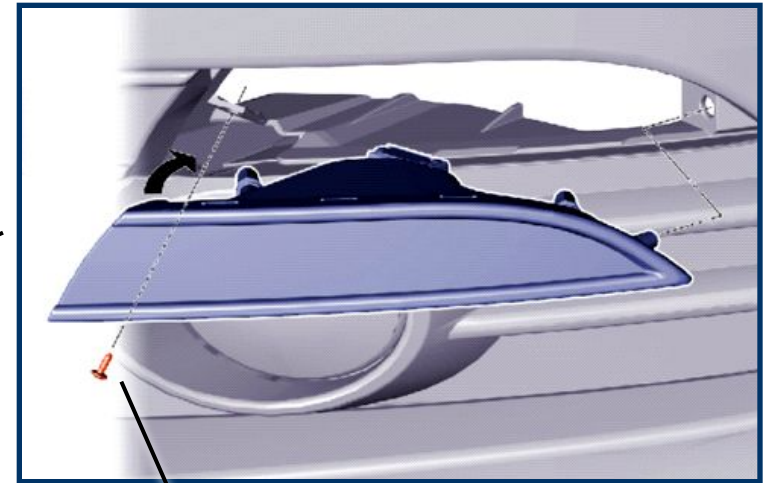

ВИНТ

Scirocco 2009 – продукт и техника

Снятие переднего бампера

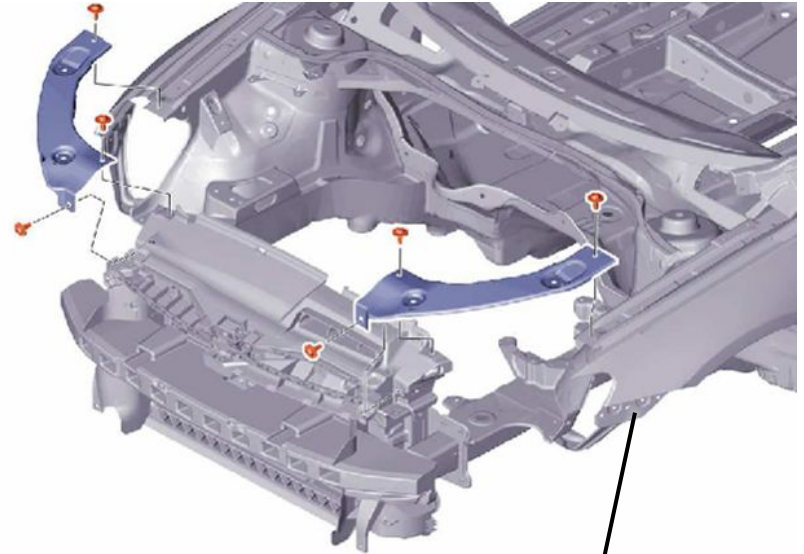
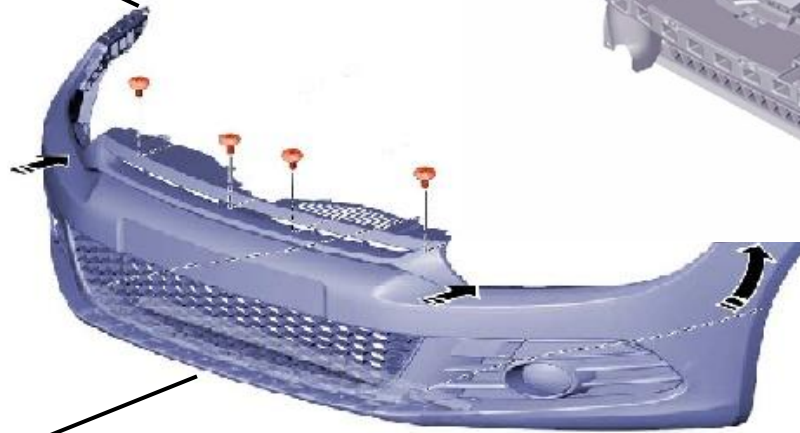
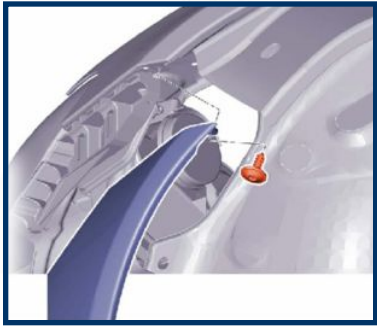

Scirocco 2009 – продукт и техника

Дверь и дверной замок

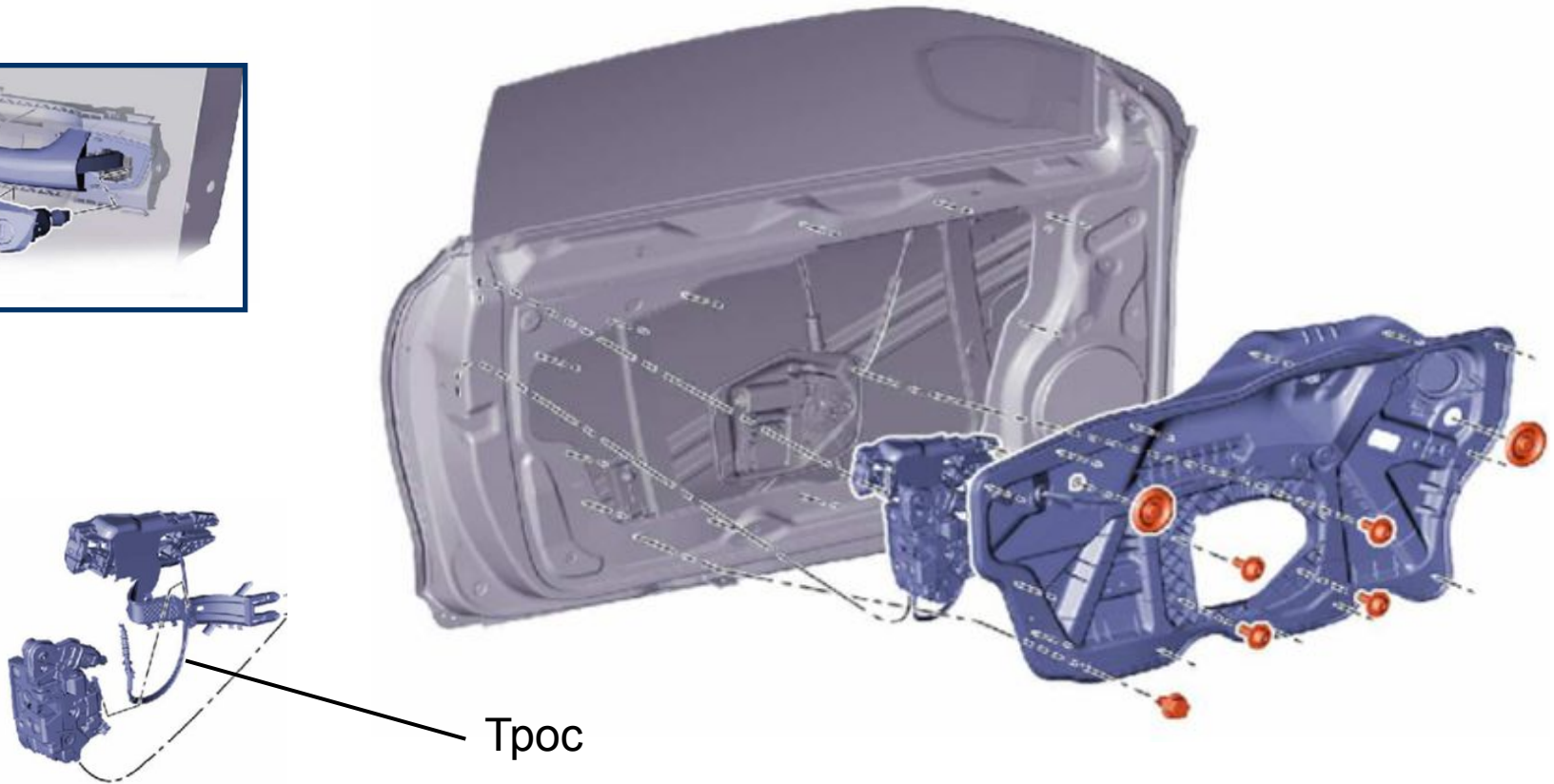
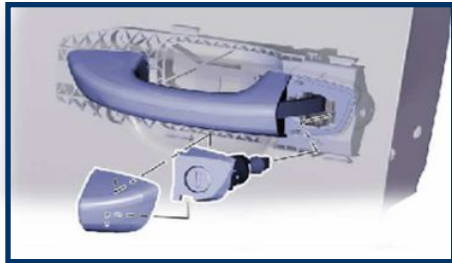

Scirocco 2009 – продукт и техника

Потолочная обивка и потолочная ручка

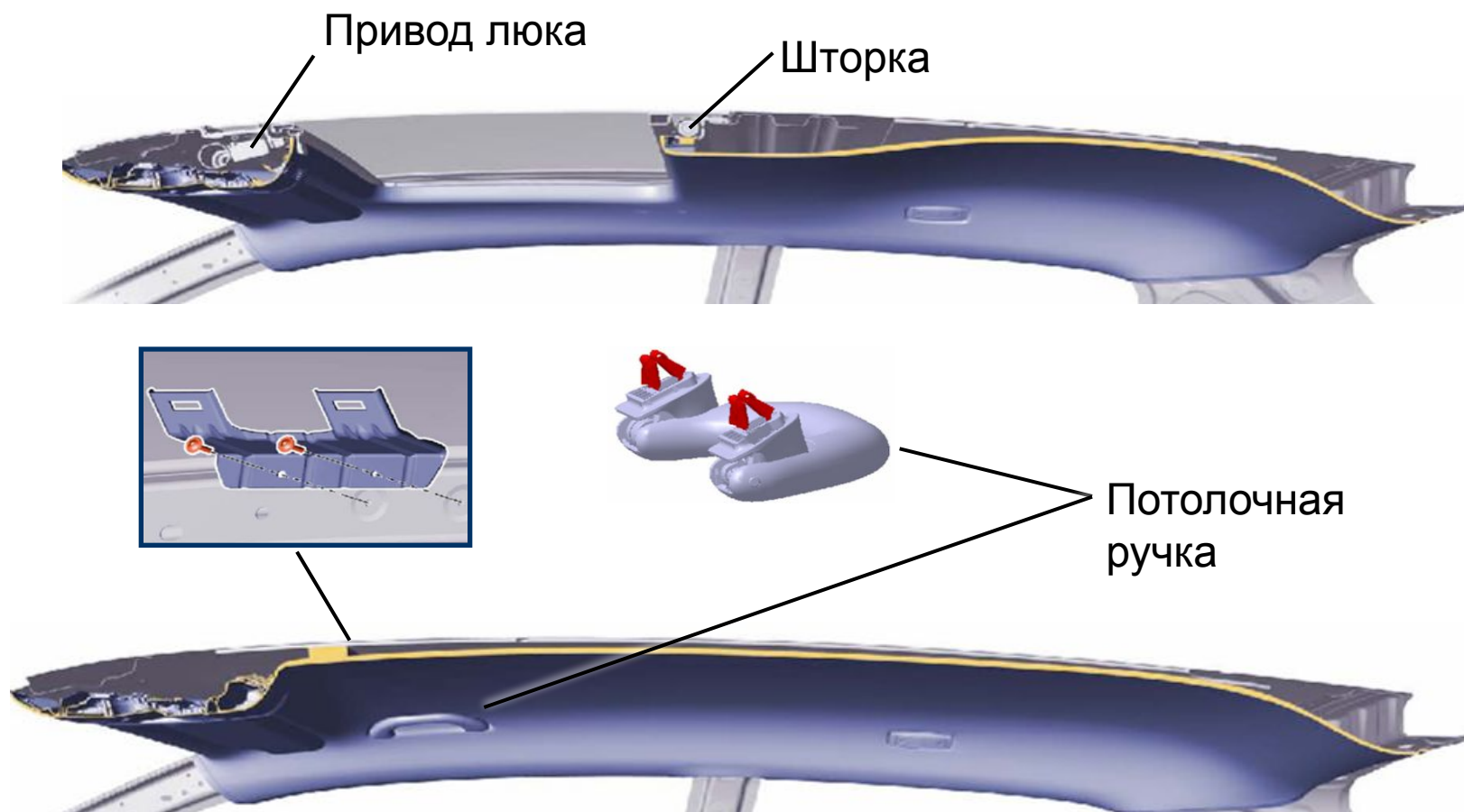

Scirocco 2009 – продукт и техника

Снятие облицовки стоек и боковин

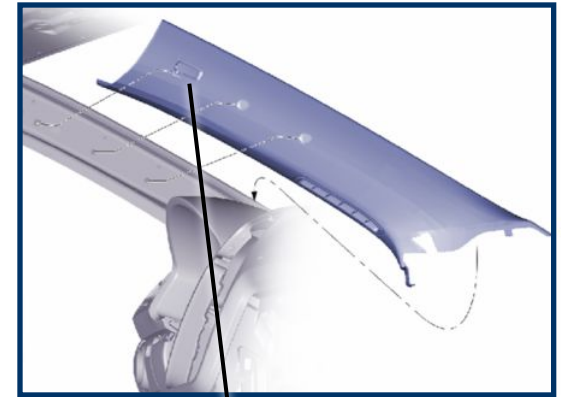
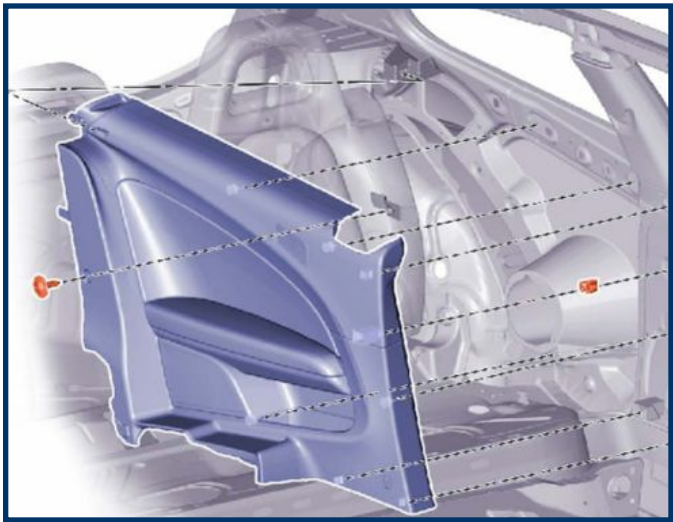

Эмблема
подушки
безопасности

Scirocco 2009 – продукт и техника

Снятие опор съемной полки багажника



Крючок для
сумки

Scirocco 2009 – продукт и техника

Демонтаж заднего фонаря

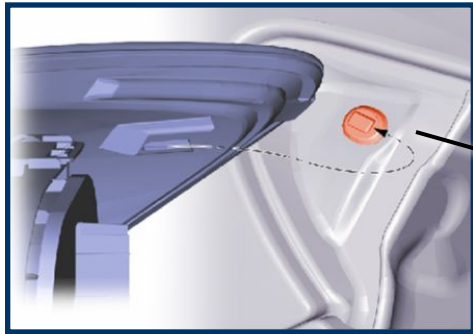

Направляющая

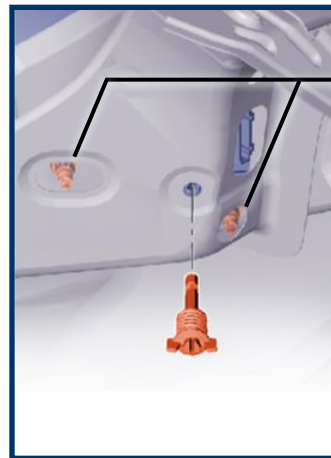
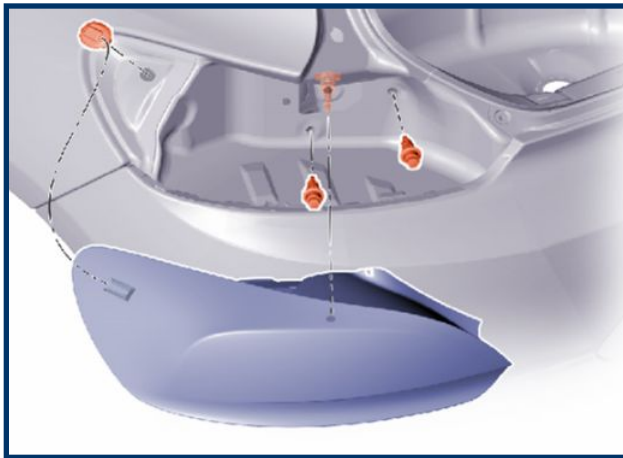
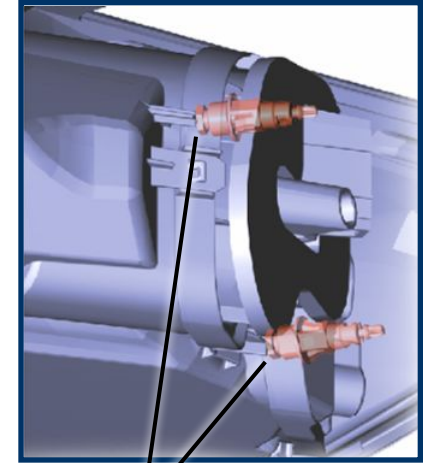

Регулировочный
ВИНТ

Scirocco 2009 – продукт и техника

Снятие заднего бампера



Распорная
заклепка

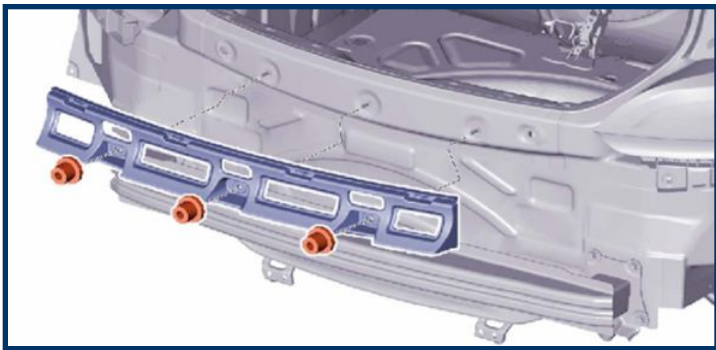

Scirocco 2009 – продукт и техника

Лобовое стекло

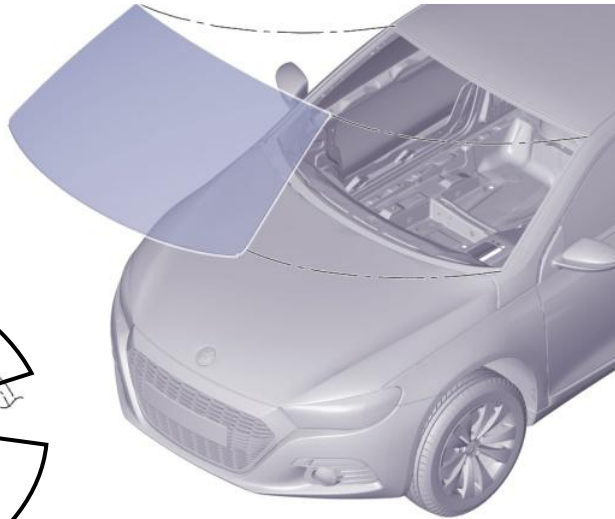
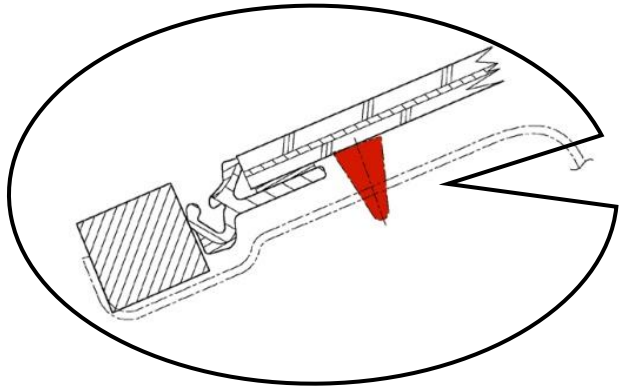
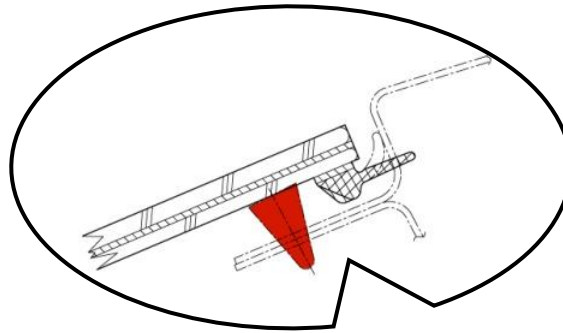
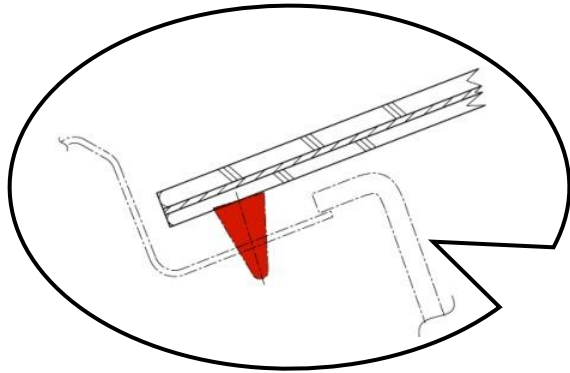

Scirocco 2009 – продукт и техника

Боковые стекла

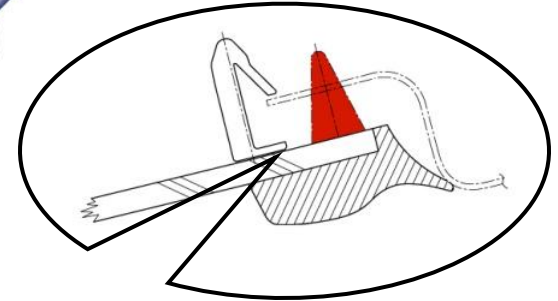
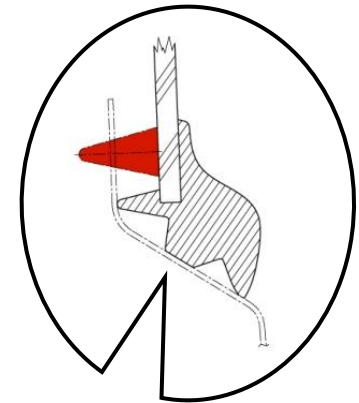
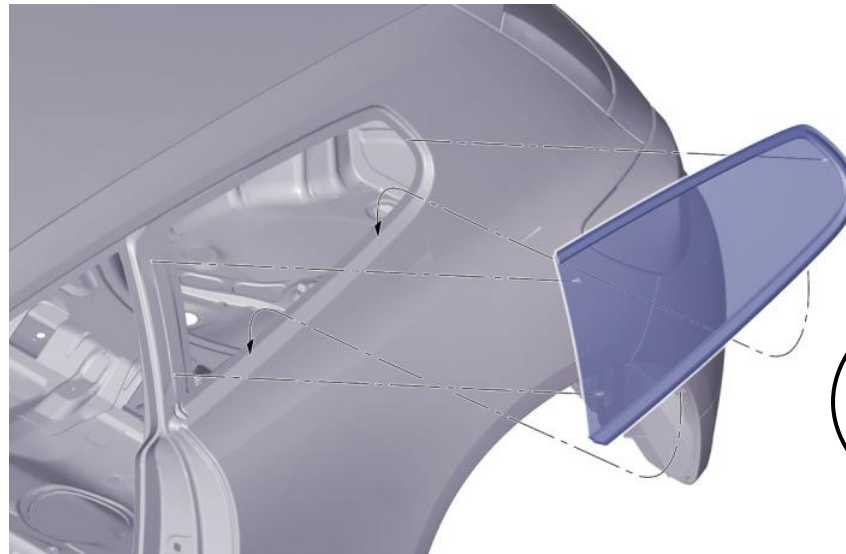
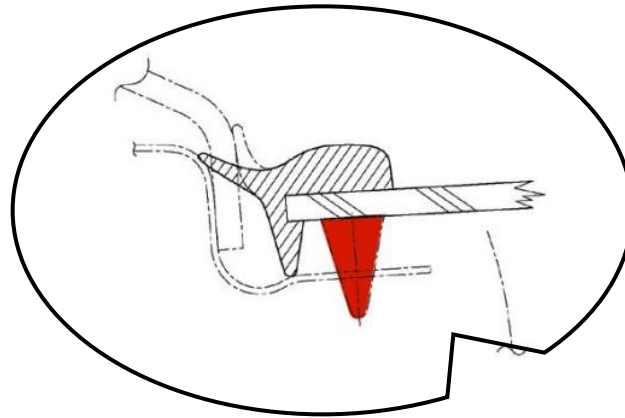
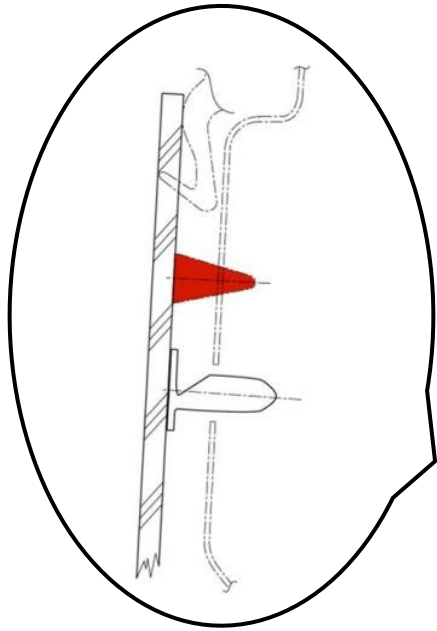

Scirocco 2009 – продукт и техника

Заднее стекло

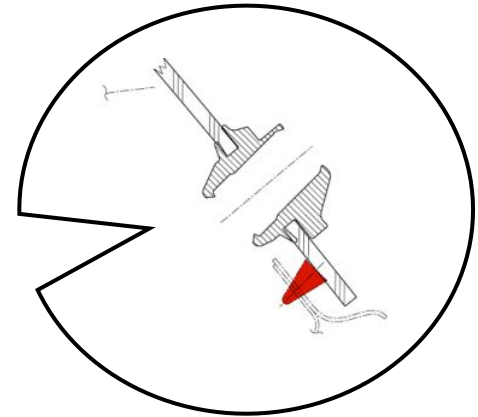
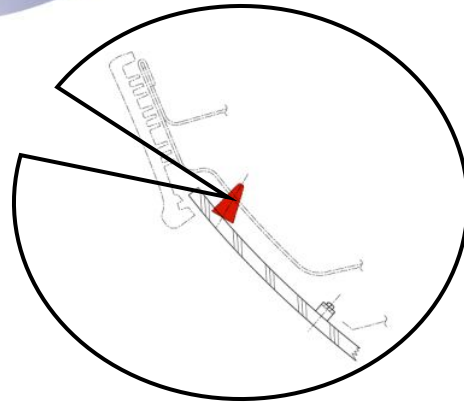
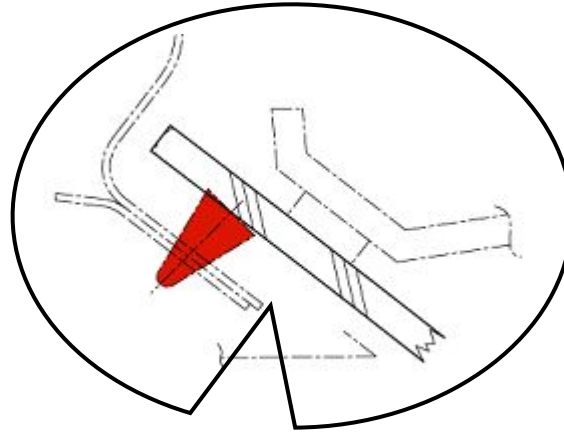
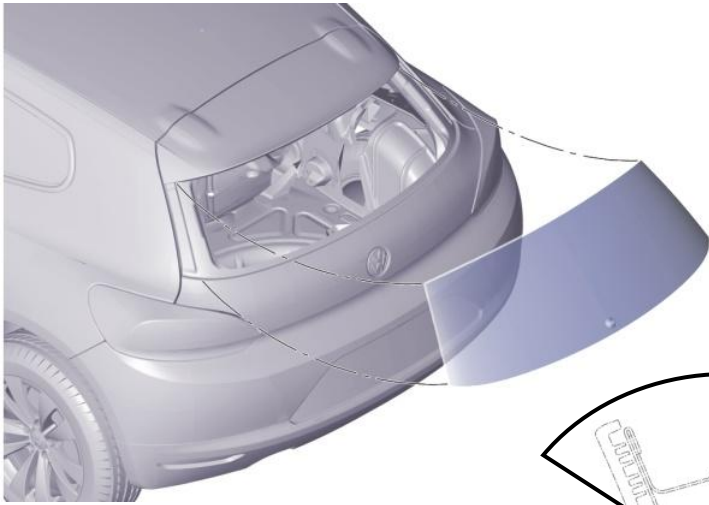

Scirocco 2009 – продукт и техника

Демонтаж заднего спойлера

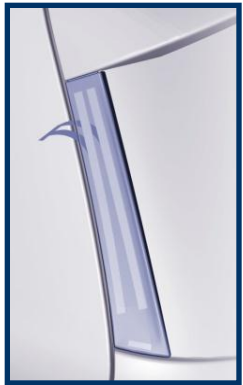

Дополнительный
стоп-сигнал

Scirocco 2009 – продукт и техника

Принудительная разблокировка люка топливного бака

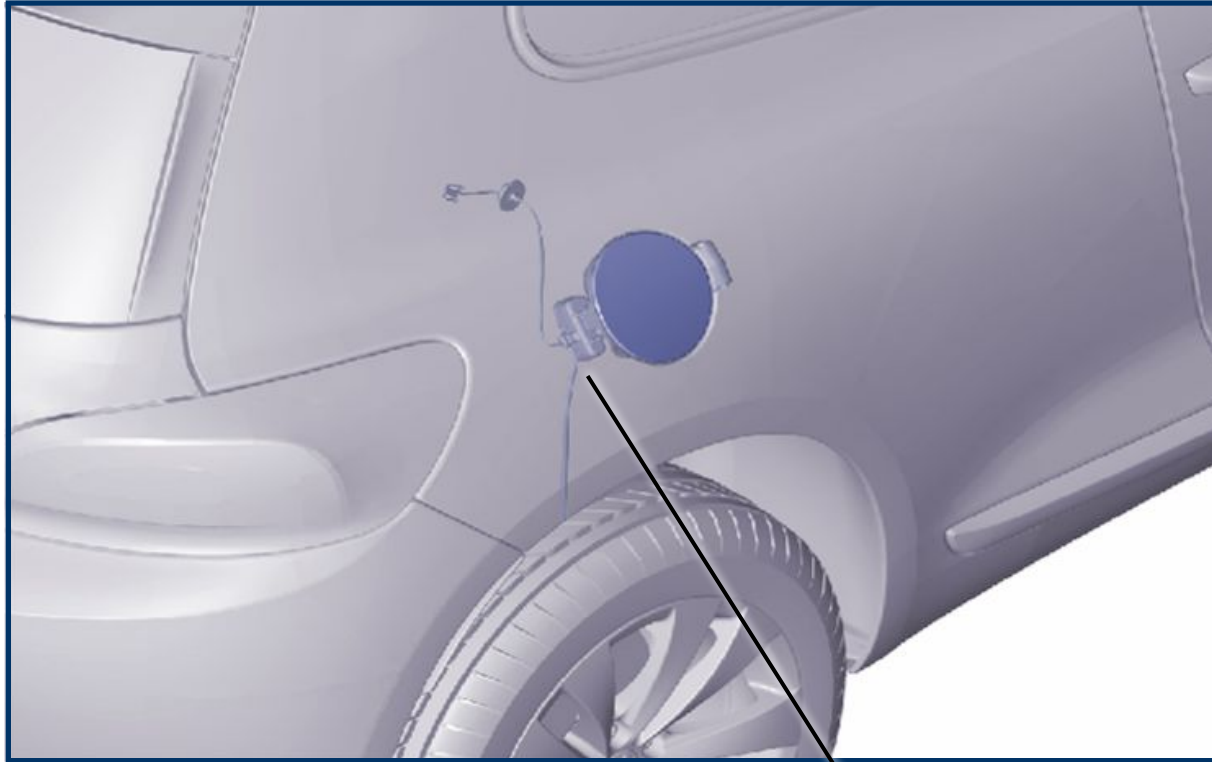

Исполнительный
механизм

Scirocco 2009 – продукт и техника

Панорамный люк (PAD)



Scirocco 2009 – продукт и техника

Измененная эмблема



- Диаметр 110 mm
- Подложка невидимая
- Фон в цвет кузова

Scirocco 2009 – продукт и техника

Защита пассажиров



- Водительская подушка безопасности
- Пассажирская подушка безопасности с возможностью отключения
- Боковые подушки безопасности в передних креслах
- Головные подушки безопасности
- Преднатяжители с ограничителем усилия
- Визуальная и звуковая индикация непристегнутых ремней
- Подголовники оптимизированной формы

Scirocco 2009 – продукт и техника

Силовые агрегаты



Scirocco 2009 – продукт и техника

- Бензиновые двигатели
- Дизельные двигатели
- Коробки переключения передач
- Система выпуска



Scirocco 2009 – продукт и техника

1.4I, 90kW TSI

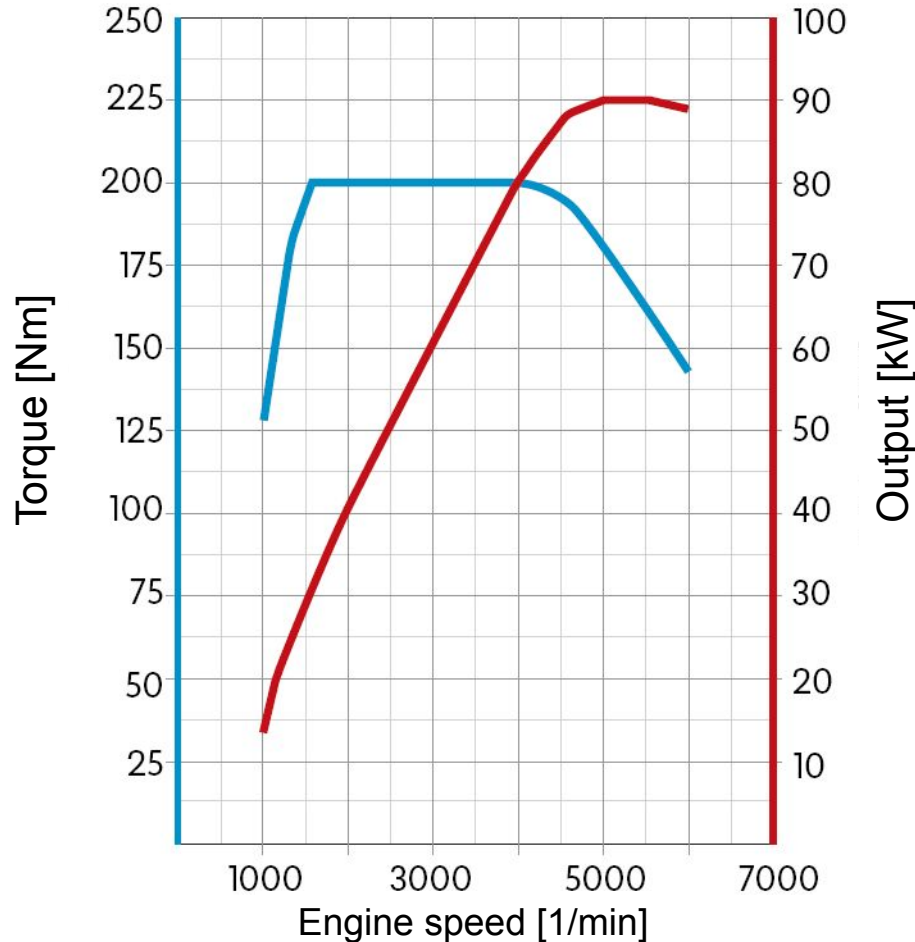

- Type of engine: 4 cylinder in-line
- Displacement: 1.4 l/1390 cm³
- Max. output: 90 kW at 5500 1/min
- Max. torque: 200 Nm at 1500-4000 1/min
- Emission class: EU 4
- CO² emissions: 145 g/km
- Max. speed:* 200 km/h
- Type of petrol: Super unleaded, ROZ 95
- Compression ratio: 10 : 1

*in 5th gear



Scirocco 2009 – продукт и техника

1.4I, 118kW TSI

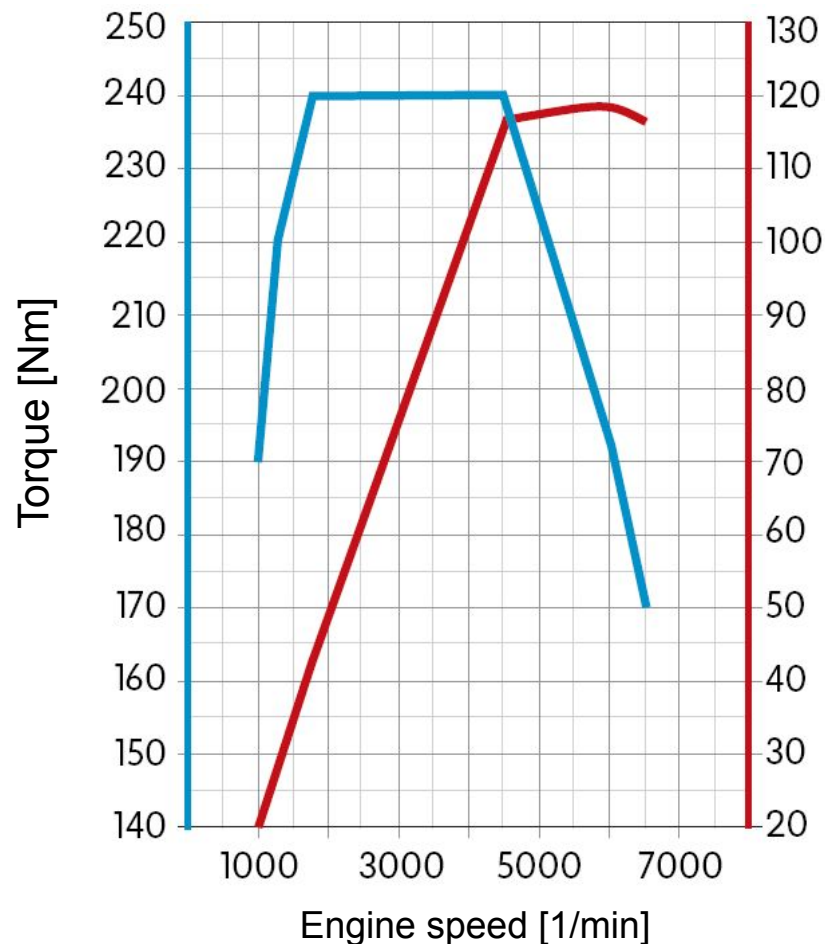

- Type of engine: 4 cylinder in-line
- Displacement: 1.4 l/1390 cm³
- Max. output: 118 kW at 5900/ min
- Max. torque: 240 Nm at 1750-4500 1/ min
- Emission class: EU 4
- CO² emissions: 155 g/km
- Max. speed:* 217 km/h
- Type of petrol: Super unleaded, ROZ 95
- Compression ratio: 10 : 1

*in 5th gear with manual gearbox
in 6th gear with DSG



Scirocco 2009 – продукт и техника

2.0I, 147kW TSI

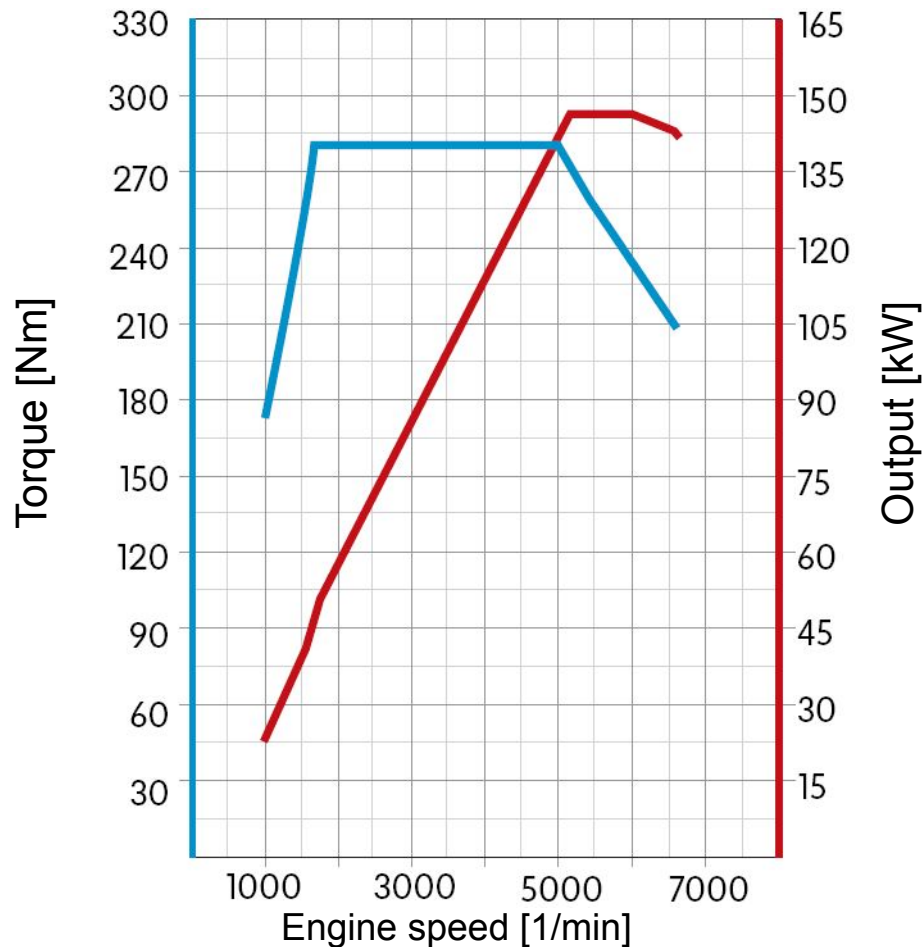

- Type of engine: 4 cylinder in-line
- Displacement: 2.0 l/1984 cm³
- Max. output: 147 kW at 5100 – 6000 1/ min
- Max. torque: 280 Nm at 1700-5000 1/min
- Emission class: EU 4
- CO² emissions: 179 g/km
- Max. speed:* 235 km/h (233 km/h)
- Type of petrol: Super unleaded, ROZ 95
- Compression ratio: 9.6 : 1
- *in top (6th) gear with manual gearbox and DSG



Scirocco 2009 – продукт и техника

2.0l, 103kW CR TDI

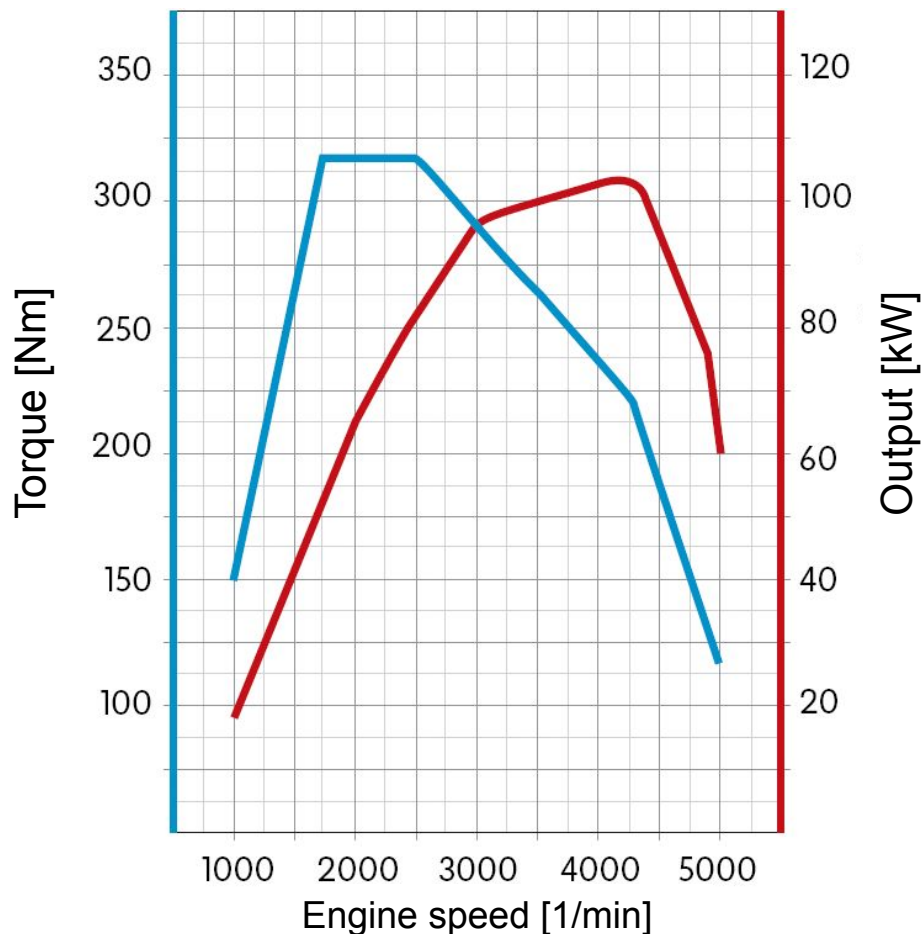

Type of engine: 4 cylinder diesel
Displacement: 2.0 l / 1968 cm³
Max. output: 103 kW at 4200 1/min
Max. torque: 320 Nm at 1750-2500 1/ min
Emission class: EU 4
CO² emissions: 143 g/km
Max speed:* 207 km/h (205 km/h)
Type of fuel: Diesel, DIN EN 590
Compression ratio: 16.5 : 1

* in 5th gear with manual gearbox
in top (6th) gear with DSG



Scirocco 2009 – продукт и техника

Механические коробки переключения передач

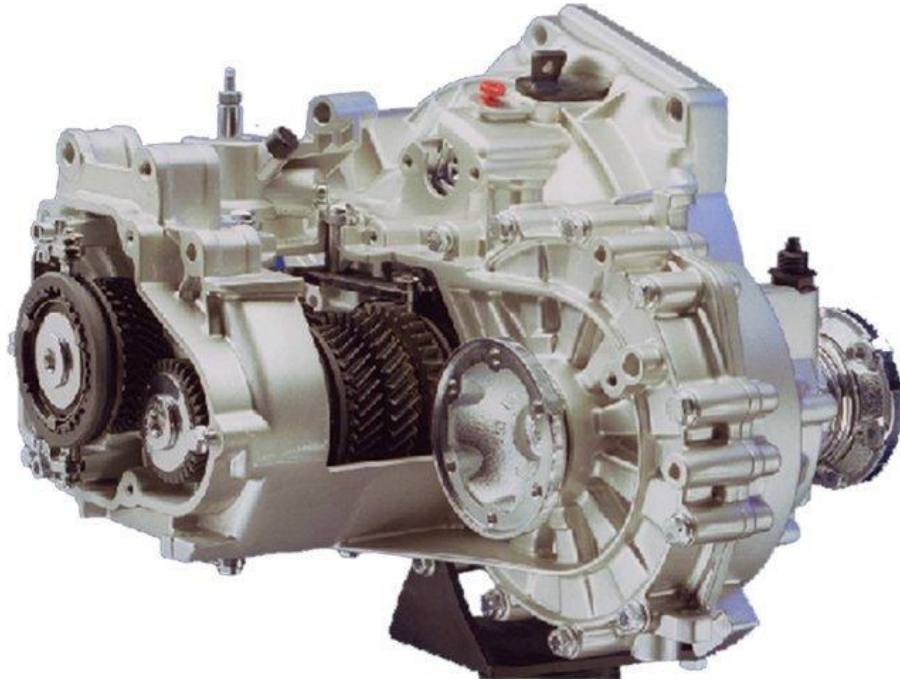

- МКПП 02S:
 - замена синтетического масла на минеральное
- 02Q gearbox
 - оптимизировано передаточное отношение

Scirocco 2009 – продукт и техника

02E 6-ступенчатая КПП с двойным сцеплением

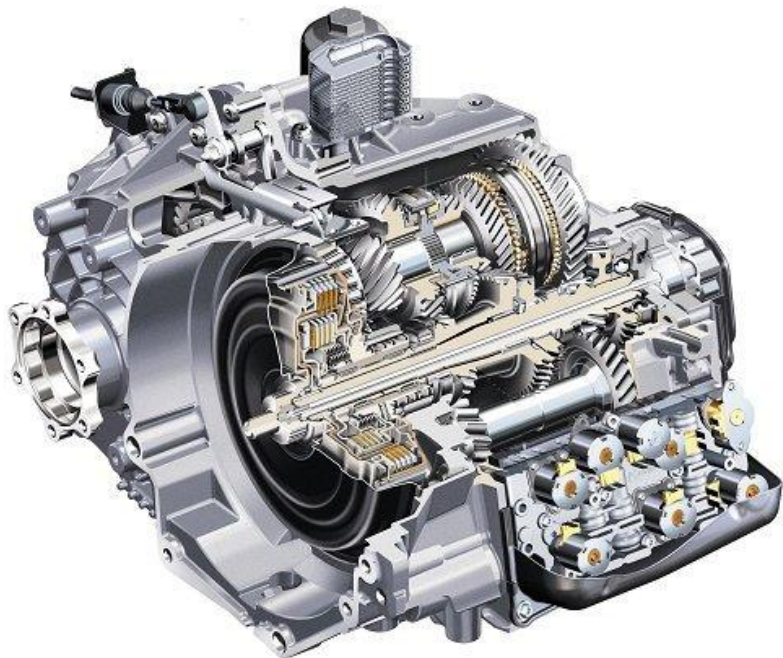

Torque: Max. of 350Nm

Clutch: 2 x wet multi-plate
clutches

Gears: 6 x forward
1 x reverse

Mode of operation: Automatic/tip mode

Casing: Aluminium

Gearbox oil: 7.2 l of DSG oil

Scirocco 2009 – продукт и техника

0AM 7-ступенчатая КПП с двойным сцеплением

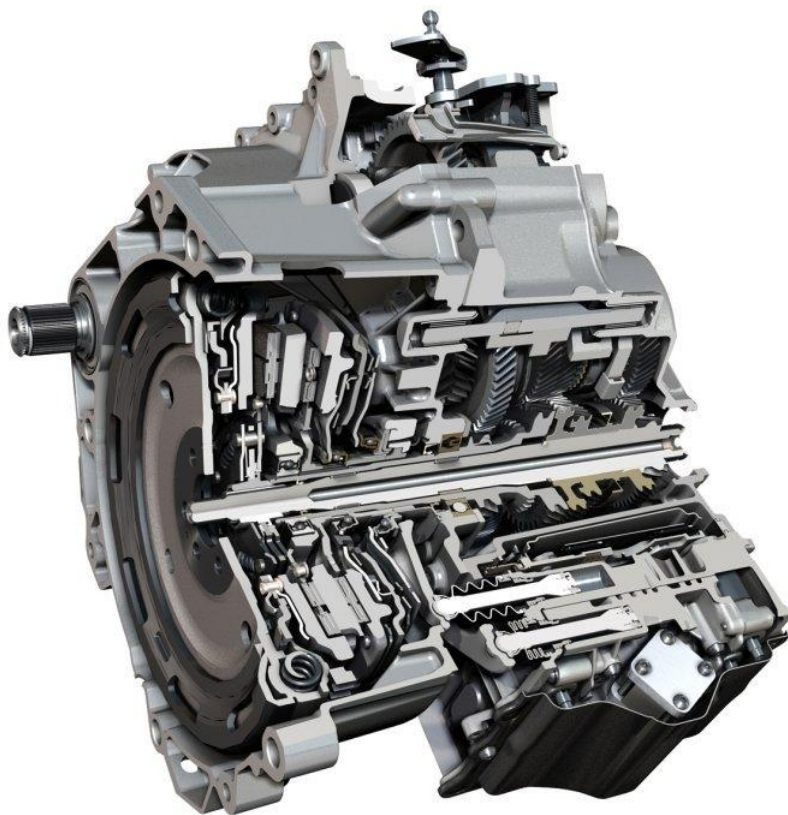

Torque: Max. 250Nm

Clutch: 2 x dry clutches

Gears: 7 x forward
1 x reverse

Mode of operation: Automatic/tip mode

Casing: Aluminium

Gearbox oil: 1.7 l of gearbox oil

Mechatronik: 1.0 l central hydraulics
oil

Scirocco 2009 – продукт и техника

Система выпуска



- Полностью выполнена из нержавеющей стали
- Оптимизированная настройка для работы на холостом ходу
- Видимые патрубки глушителя, каждый 70 mm Ø, хромированные для 147kW

Scirocco 2009 – продукт и техника

Ходовая часть

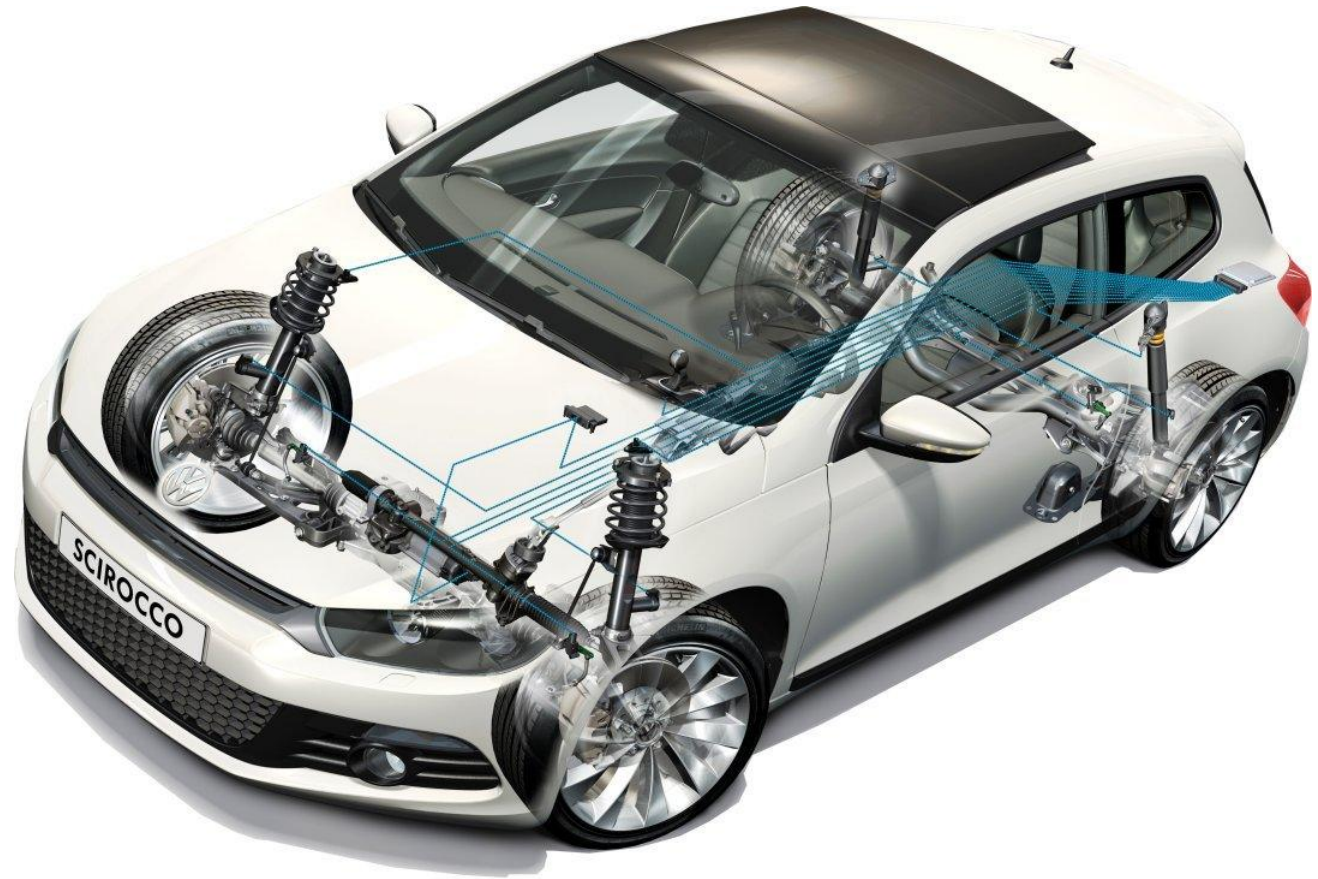

Scirocco 2009 – продукт и техника

- Описание
- Рулевое управление
- Система курсовой устойчивости
- Диски и шины
- DCC



Scirocco 2009 – продукт и техника

Ходовая часть

Новое поколение
электромеханического
усилителя руля

Система DCC

Спортивная подвеска



Новое
поколение
ESP

Руль с кожаной
обивкой в базовой
комплектации

17" диски в базовой комплектации

Рулевая колонка
новой
конструкции

Scirocco 2009 – продукт и техника

Передняя подвеска



- Алюминиевый подрамник с жестким креплением к кузову
- 1:1 непосредственное соединение стабилизаторов
- Опорный подшипник стойки с различными характеристиками для продольного и поперечного направлений

Scirocco 2009 – продукт и техника

Задняя подвеска

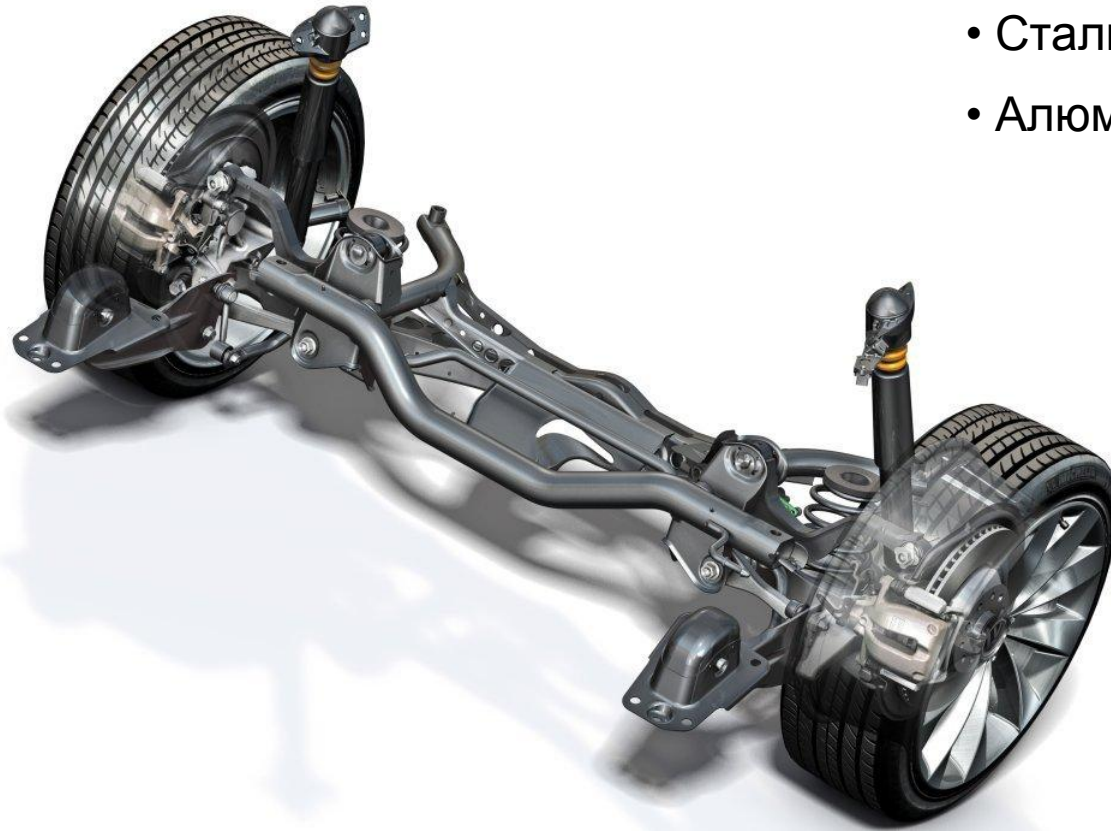

- Стальной подрамник
- Стальные поперечные рычаги
- Алюминиевые цапфы

Scirocco 2009 – продукт и техника

Электромеханический усилитель 3-го поколения

Датчик угла поворота руля (ранее в блоке подрулевых переключателей)

Крепление на 3 основаниях вместо 4, без зажимов

Двигатель и блок управления с осевым штекерным разъемом

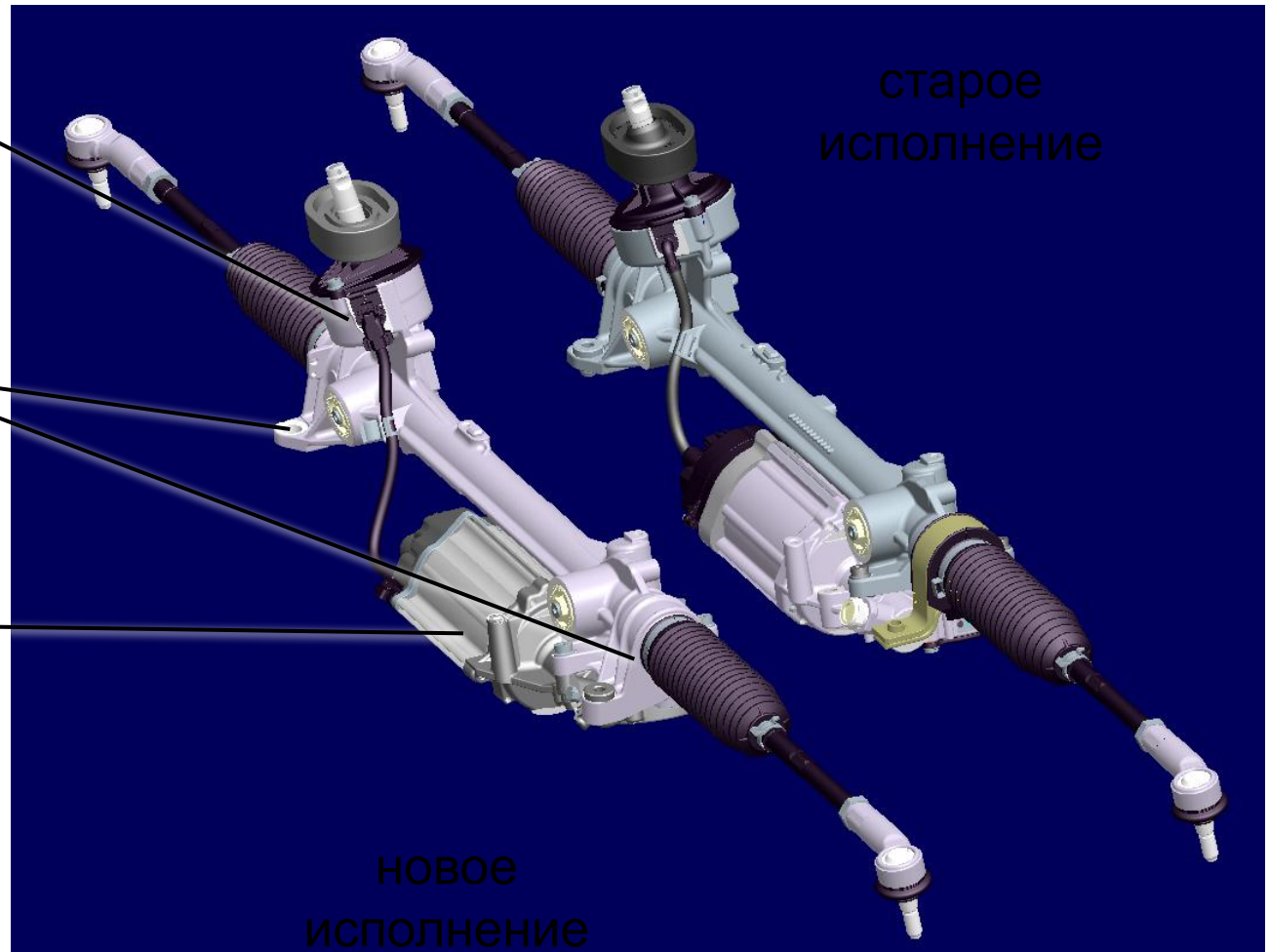

Scirocco 2009 – продукт и техника

Рулевая колонка



- Оптимизирована масса рулевой колонки и повышена травмобезопасность при столкновении
- Бесступенчатая продольная регулировка
- 12 позиций при регулировке по высоте

Scirocco 2009 – продукт и техника

Рулевые колеса



С кожаной обивкой; с подрулевыми переключателями (DSG) и/или мультимедийный

Scirocco 2009 – продукт и техника

Новое поколение ESP (Mk60EC)



Датчик
продольного и
поперечного
ускорения

Датчик
рыскания



Scirocco 2009 – продукт и техника

Передние и задние тормоза



Передние тормоза:

Дисковые 288 x 25 mm
для 1.4 I 90/118 kW TSI и 2.0I 103 kW TDI

Дисковые 312 x 25 mm для 2.0I 147 kW TSI



Задние тормоза:

Дисковые 255 x 10 mm
для 1.4 I 90/118 kW TSI und 2.0I 103 kW TDI

Дисковые 286 x 12 mm
для 2.0I 147 kW TSI

Scirocco 2009 – продукт и техника

Легкосплавные диски



Long Beach

База

7Jx17 ET33

Шины:

205/50 R17 или

225/45 R17



Spa

Стандартно для 147kW

8Jx17 ET41

Шины:

235/45 R17



Interlagos

Опция

8Jx18 ET41

Шины:

235/55 R18



Donington

Спортивный пакет

8Jx17 ET41

Шины:

235/45 R17

Wheels and tyres

Range of winter wheels



6.5 x 16 ET 42 steel winter wheel with wheel cover
Tyre: 205/65 R16



6.5 x 17 ET 39 "St. Moritz" alloy winter wheel
Tyre: 205/50 R17

Scirocco 2009 – продукт и техника

Адаптивная регулировка ходовой части (DCC)

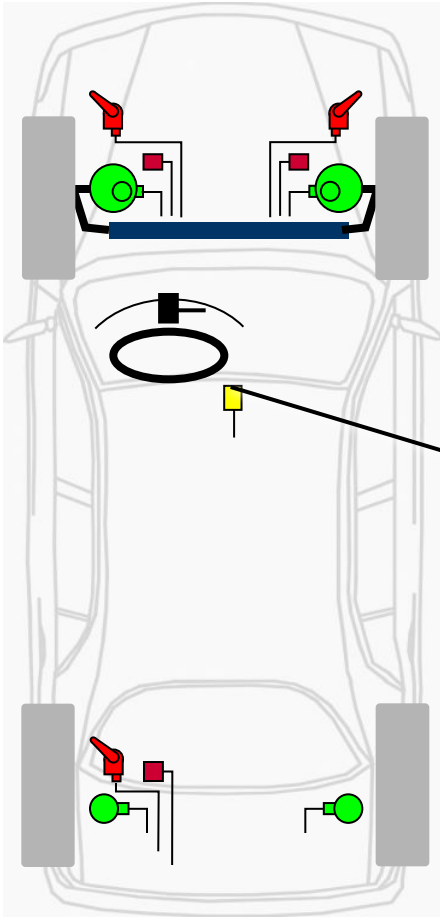

- Normal, Sport или Comfort режим может быть выбран
- Выбранный режим подсвечивается в клавише.
- Последовательность: ...-N-S-C-N-...



Scirocco 2009 – продукт и техника

Адаптивная регулировка ходовой части (DCC)

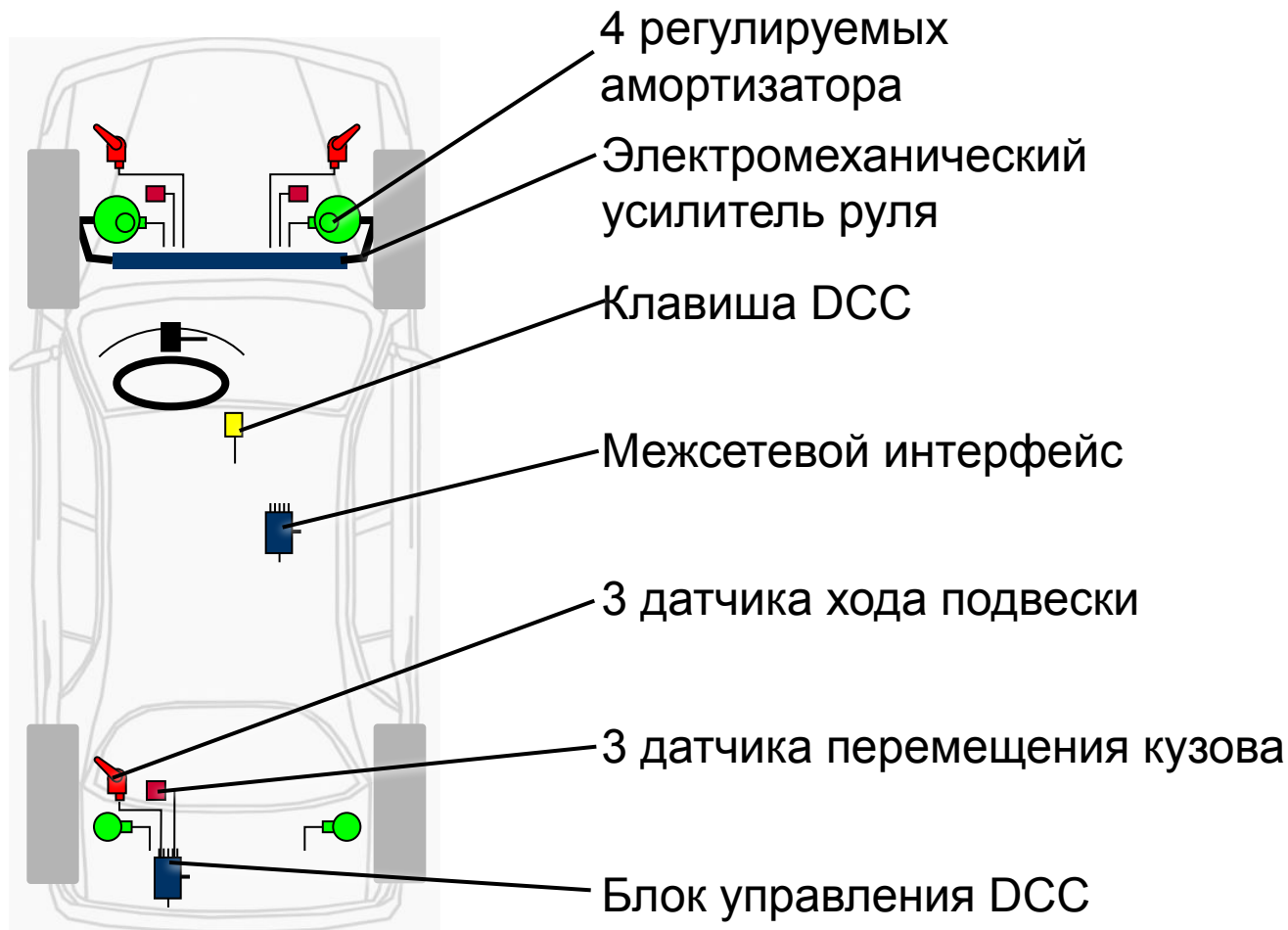

Scirocco 2009 – продукт и техника

Электрооборудование



Scirocco 2009 – продукт и техника

- Структурные схемы
- Внешнее освещение
- Радио- и навигационные системы
- Системы громкой связи
- Электроника комфорта и безопасности



Scirocco 2009 – продукт и техника

Мультиплексная сеть CAN – привод / CAN – комби

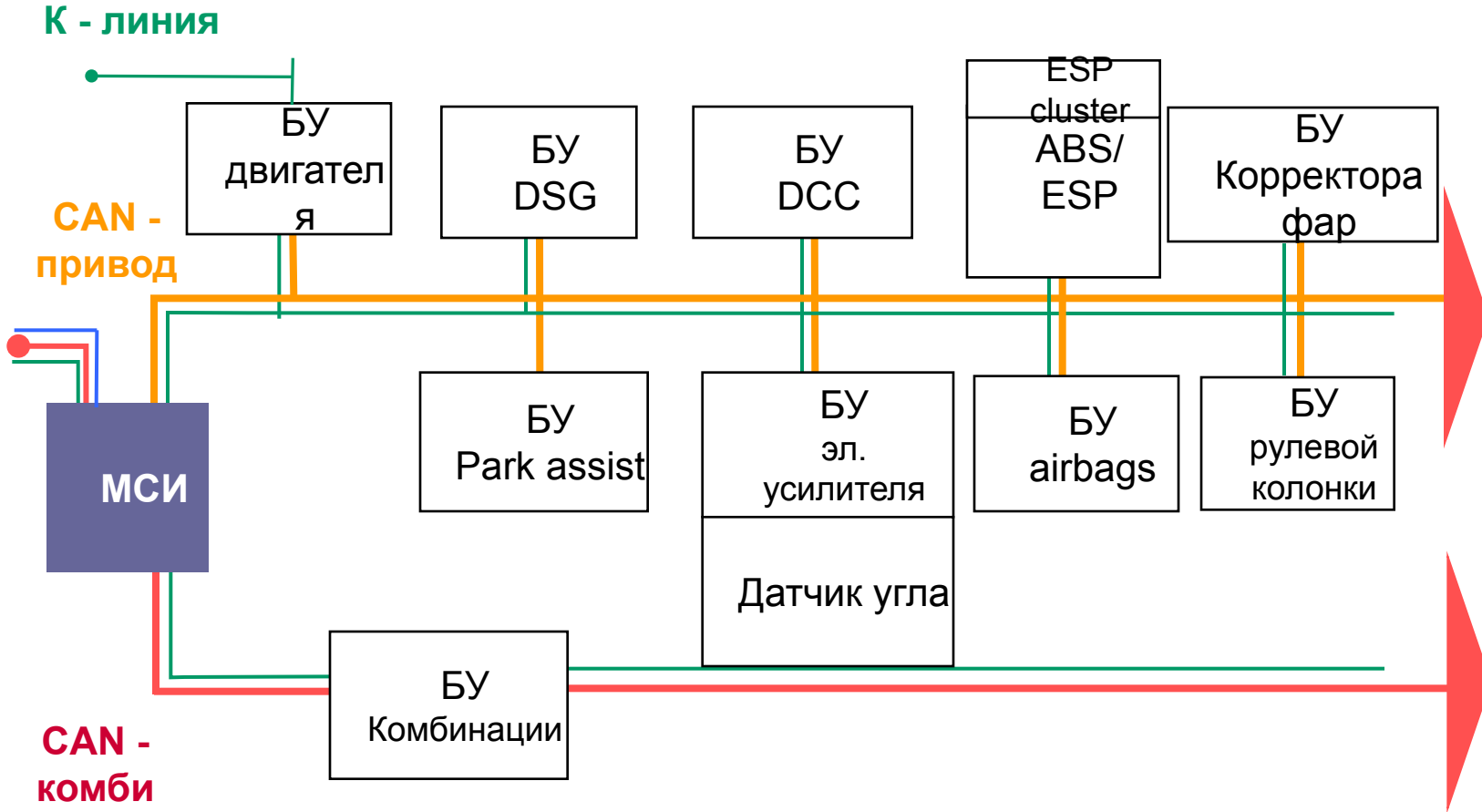

Scirocco 2009 – продукт и техника

Мультиплексная сеть CAN – комфорт / CAN – инфо

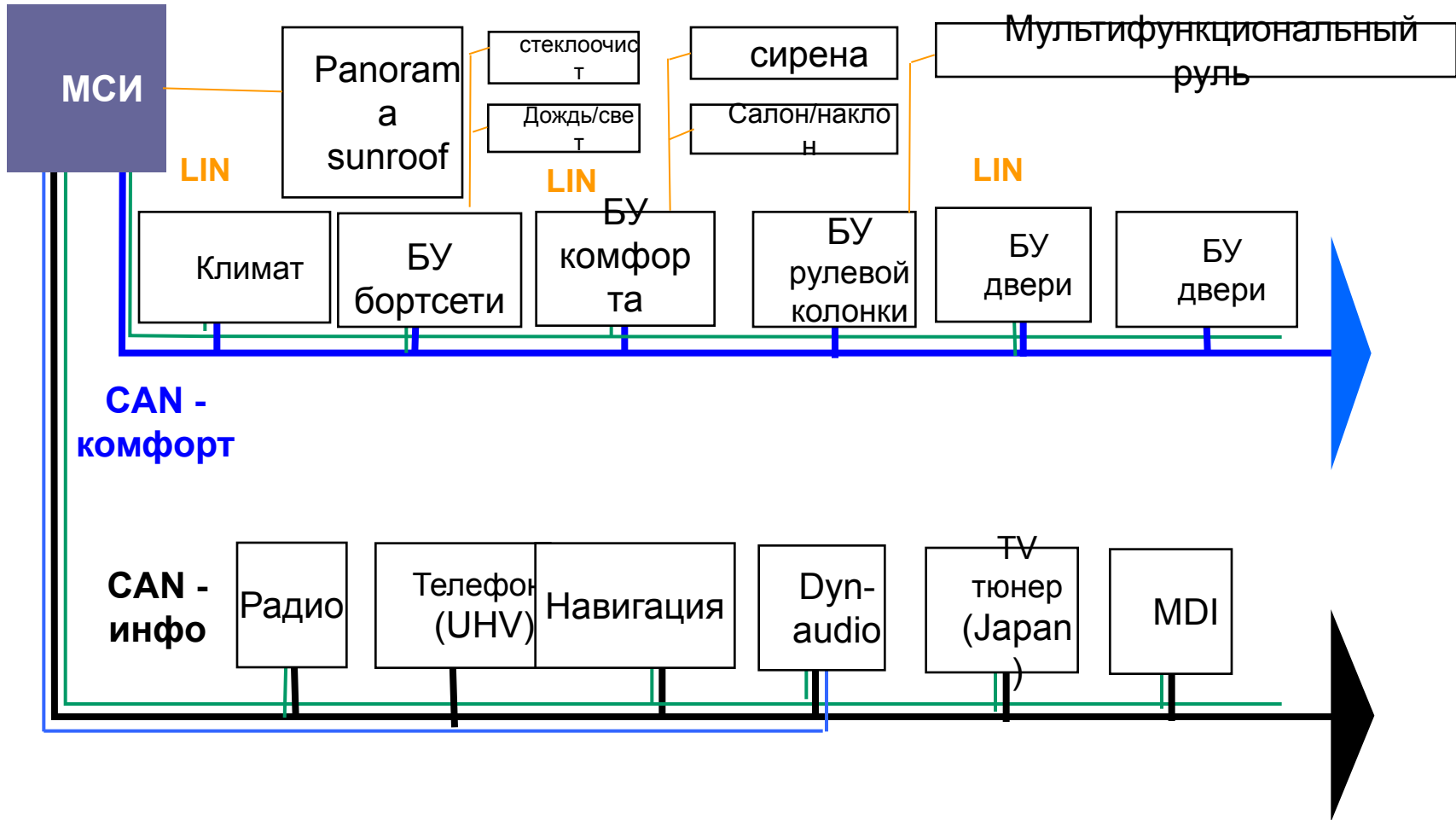

Scirocco 2009 – продукт и техника

Предохранители



- Предохранители для высокопотребляющих потребителей вынесены на отдельную пластину
- Толщина пластины соответствует потребляемому току
- Пластина является заменяемой деталью
- Предохранитель кабеля В+

Scirocco 2009 – продукт и техника

Галогеновый головной свет



- Галогеновый головной свет является базовым оборудованием.



- Противотуманные фары являются опцией

Scirocco 2009 – продукт и техника

Процедура замены ламп

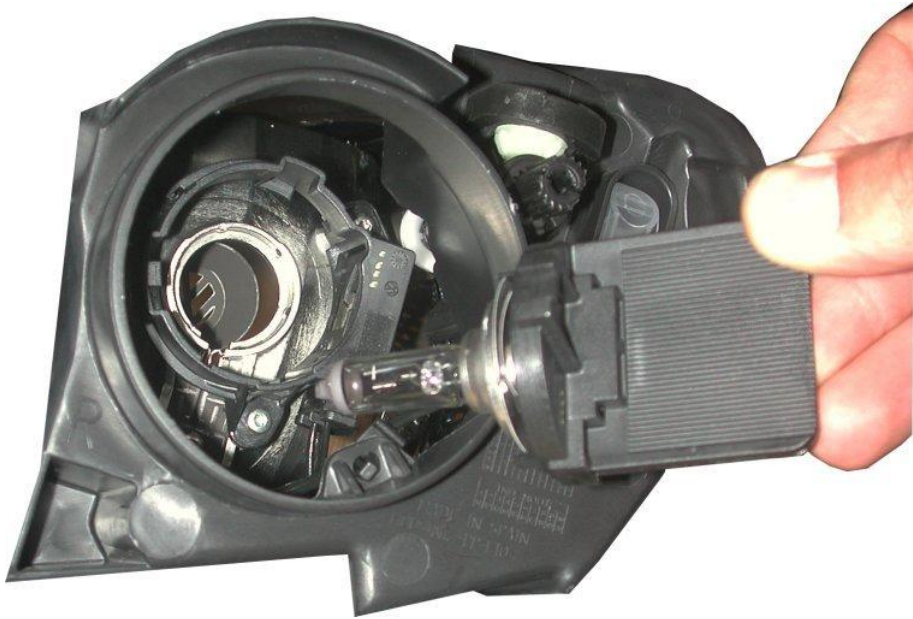

Система «Одно касание»:

- Лампа H7 может быть заменена без снятия фары
- Избегайте прикосновений пальцами к лампе

Scirocco 2009 – продукт и техника

Процедура замены ламп



Система «Одно касание»:

- Лампа H3 может быть заменена без снятия фары
- Избегайте прикосновений пальцами к лампе
- Разъем должен быть надет до установки лампы

Scirocco 2009 – продукт и техника

Ксеноновый головной свет



- Биксеноновый свет доступен опционально
- Ближний и дальний свет в едином модуле
- Статический боковой свет
- Отдельная лампа для дневного света

Дневной свет

Боковой свет

Биксеноновый модуль

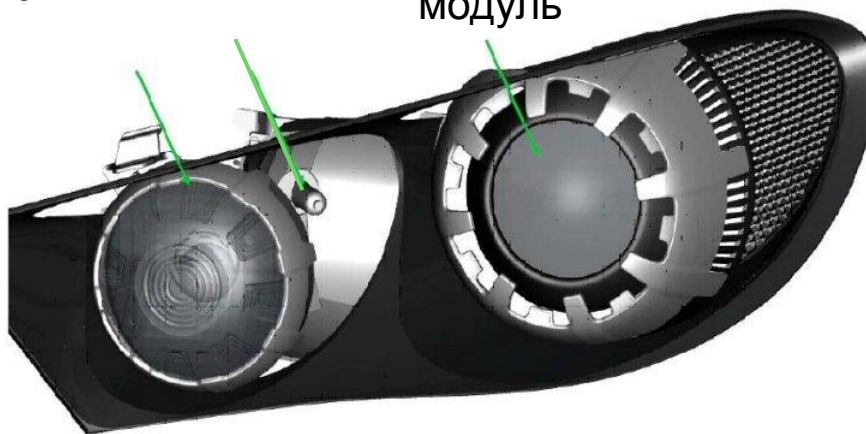

Scirocco 2009 – продукт и техника

Задние фонари



Scirocco 2009 – продукт и техника

Магнитолы



RCD 210



RCD 310



RCD 510

Scirocco 2009 – продукт и техника

Навигационные системы



RNS 300



RNS 510

Scirocco 2009 – продукт и техника

Dynaudio



Доступно опционально:

- Для RCD 310, RCD 510 и RNS 510
- Новый цифровой усилитель мощностью 300 ватт
- 8-канальная акустическая система класса High-end

Scirocco 2009 – продукт и техника

Антенны

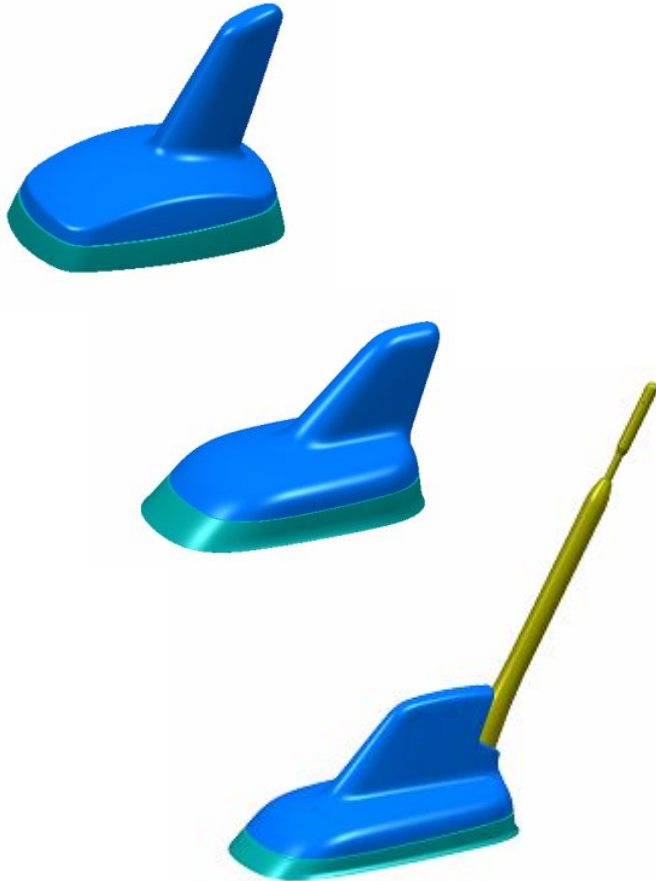

- Пустышка
- Антенна на крыше
- Антенна на крыше с модулем DAB

Scirocco 2009 – продукт и техника

Антенны

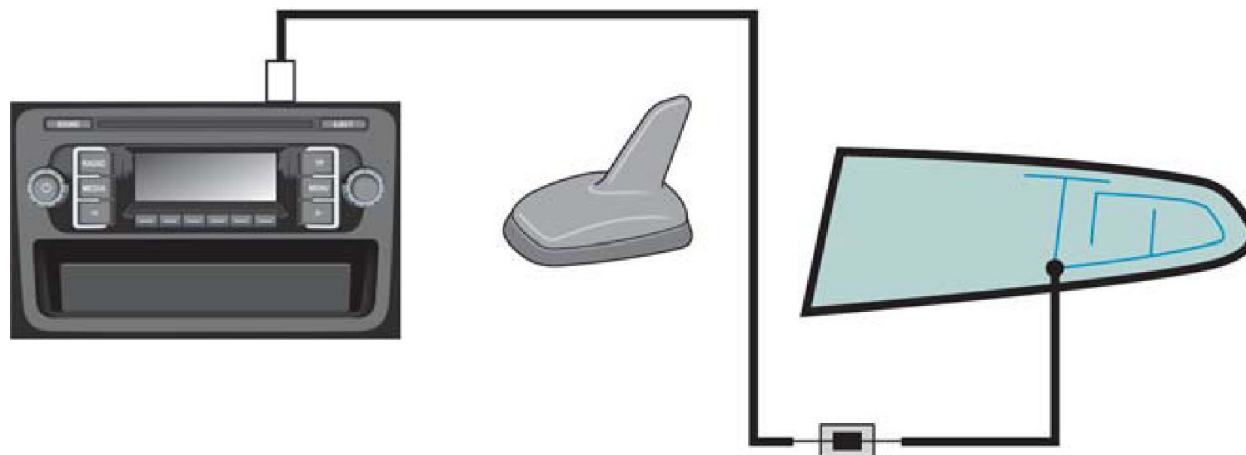

Scirocco 2009 – продукт и техника

Антенны

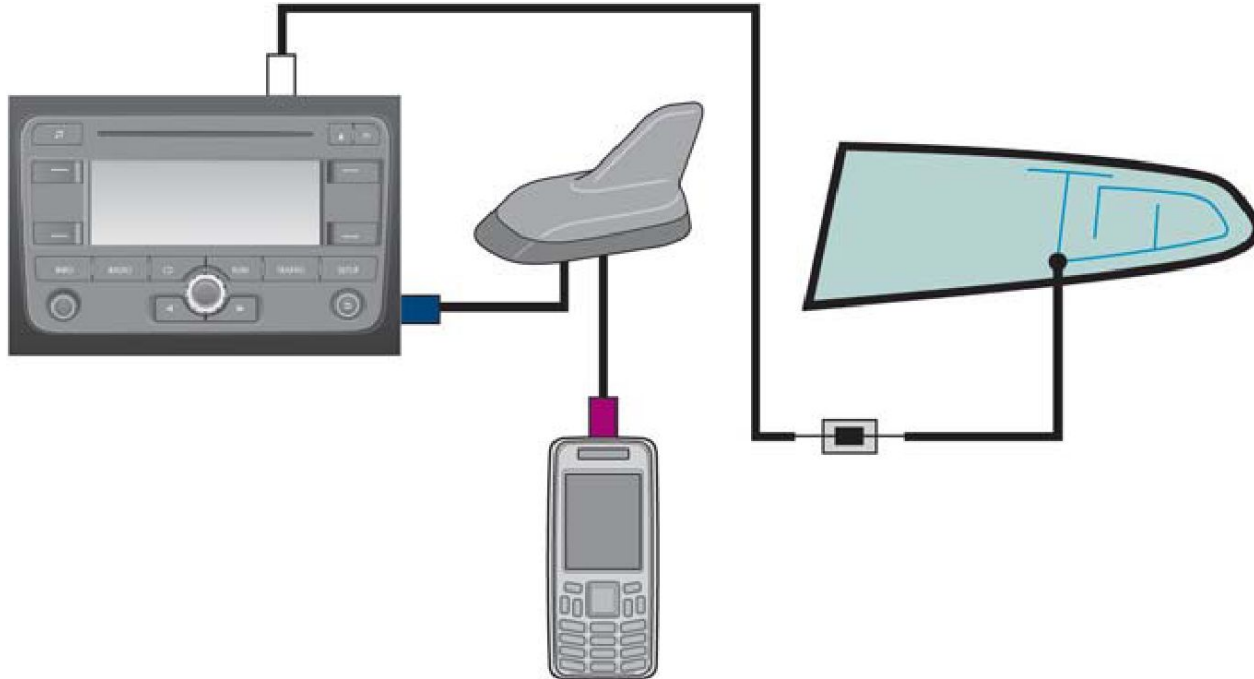

Scirocco 2009 – продукт и техника

Антенны

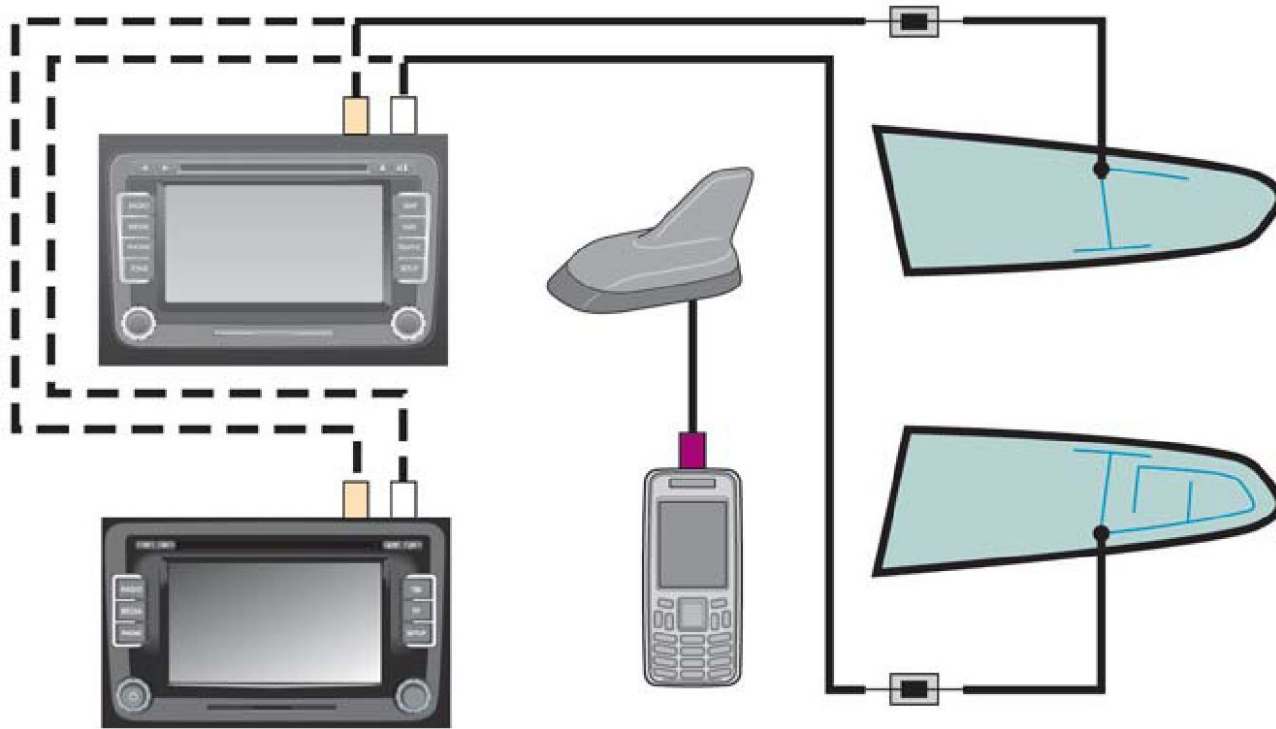

Scirocco 2009 – продукт и техника

Антенны

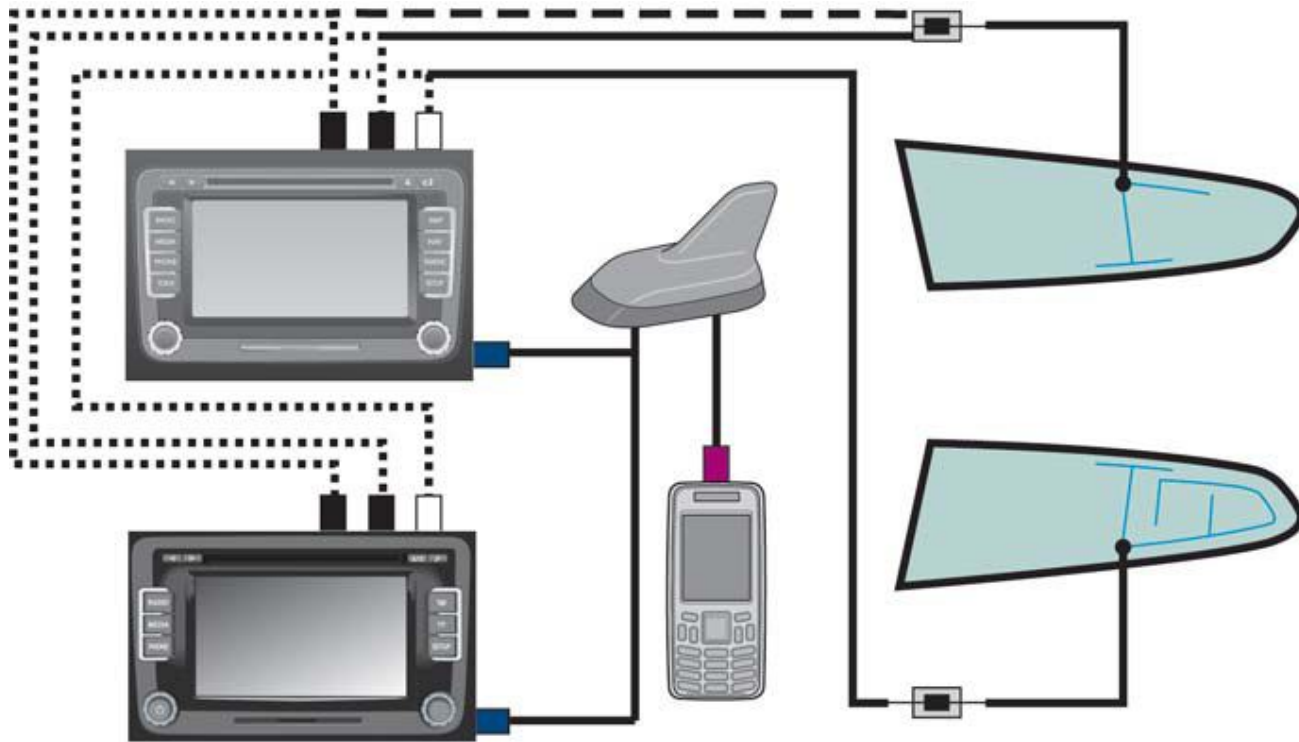

Scirocco 2009 – продукт и техника

Media Device Interface (MDI)

Адаптер

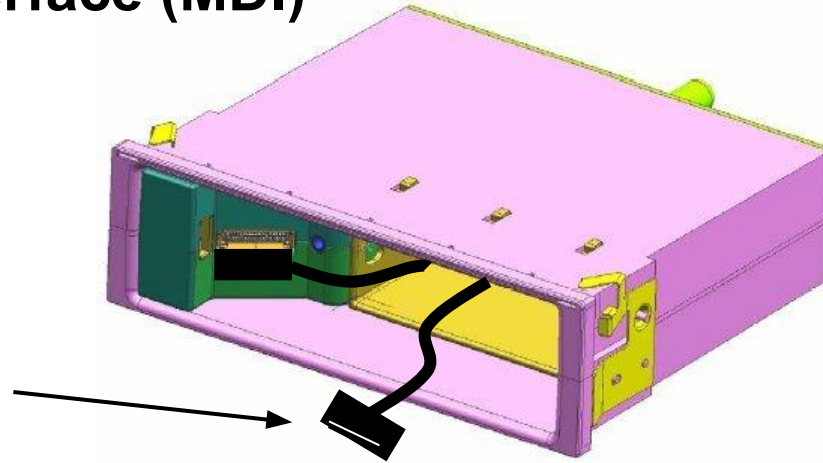

Scirocco 2009 – продукт и техника

Передача музыкальных данных с помощью нового протокола Bluetooth A2DP Audiostreaming

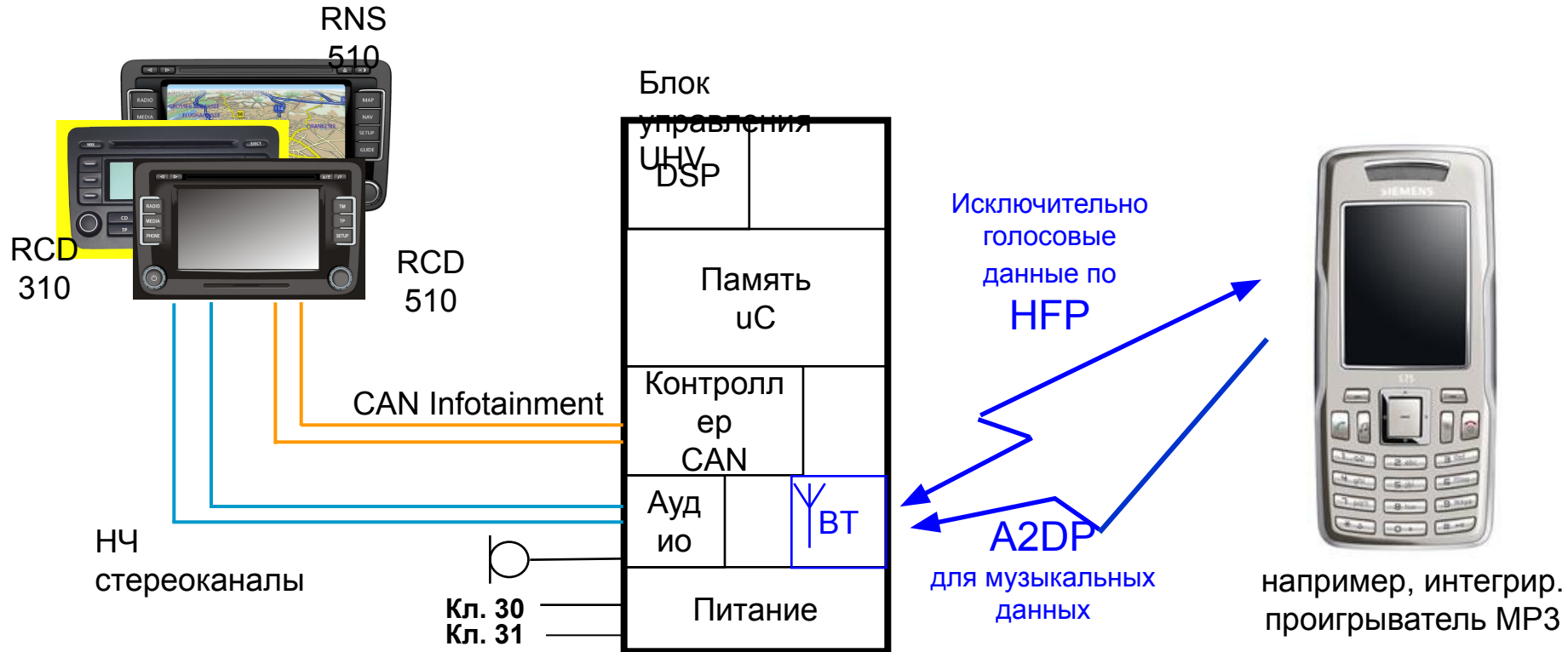

Scirocco 2009 – продукт и техника

UHV Premium light

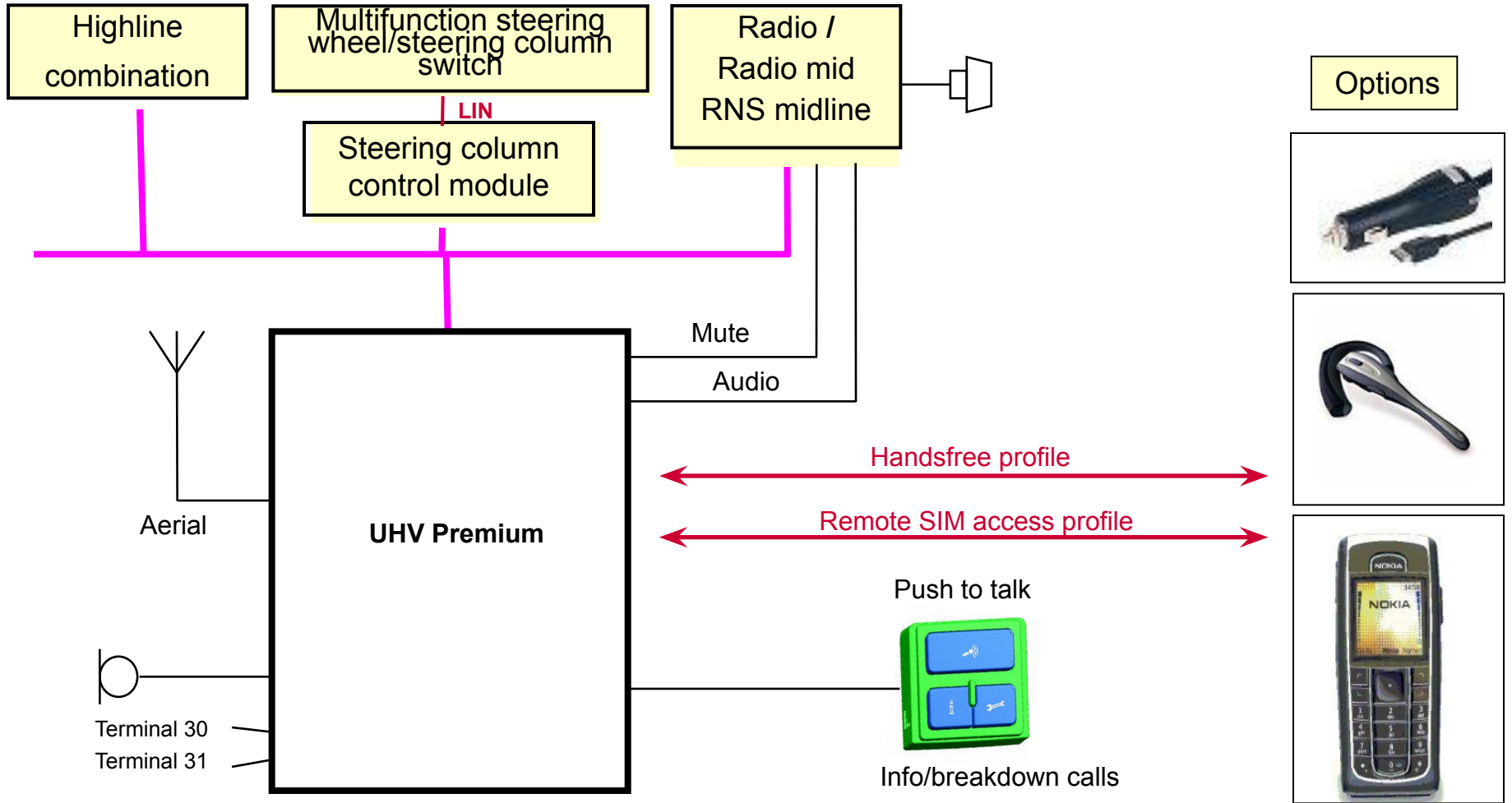

Scirocco 2009 – продукт и техника

Парковочный ассистент (PDC) с оптической системой парковки (OPS)



Scirocco 2009 – продукт и техника

Климатические системы



Scirocco 2009 – продукт и техника

- Кондиционирование
- Дополнительный обогрев



Scirocco 2009 – продукт и техника

Climatic



- Полуавтоматический кондиционер “Climatic” является базовым оборудованием
- Однозонный
- 4 скорости вентилятора
- Механическое управление распределением воздушных потоков
- Ручное управление рециркуляцией



Scirocco 2009 – продукт и техника

Climatronic



- Автоматический кондиционер “Climatronic” является опцией
- Двухзонный
- Автоматическая рециркуляция, датчик качества воздуха
- Рециркуляция может быть включена принудительно (желание клиента)
- Клавиша “Dual” для синхронизации двух климатических зон



Scirocco 2009 – продукт и техника

PTC нагревательный элемент



Дополнительный обогрев для автомобилей с дизельными двигателями

- 1000 ватт
- Управление через реле

Большое спасибо

