

**Урок физики в 8 классе**  
**Тема «Электрические**  
**явления»**

# Цель:

- ❑ **закрепить навыки решения задач: расчетных, качественных и экспериментальных;**
- ❑ **формировать навыки коллективной работы в сочетании с самостоятельностью учащихся;**
- ❑ **научить применять знания в новой ситуации, развивать умение объяснять окружающие явления.**

**Я мыслю, следовательно, я  
существую.**

Декарт.

**Не стыдно не знать, стыдно не  
учиться.**

(Русская пословица).





1) Кто по проводам в дом приходит к нам? По  
ночам, когда темно, освещает дом оно.





# Электрический ток

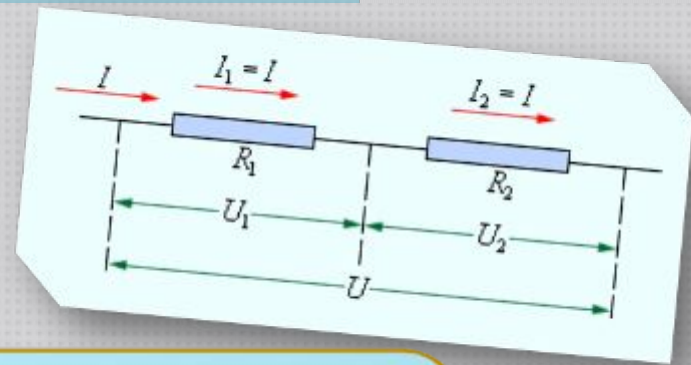
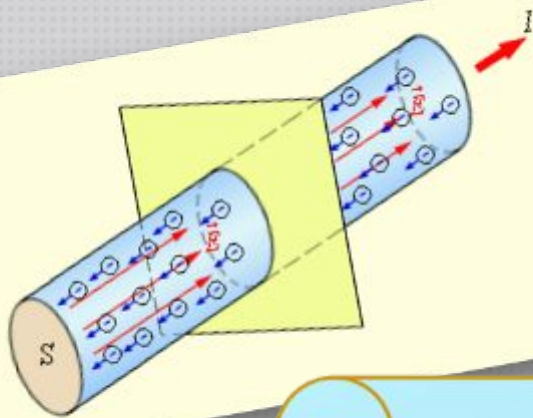

Сегодня вспомним все о токах —  
Заряженных частиц потоках  
И про источники, про схемы,  
И нагревания проблемы,  
Ученых, чьи умы и руки  
Оставили свой след в науке,  
Приборы и цепей законы,  
Кулоны, Вольты, Ватты, Омы.  
Решим, расскажем, соберем,  
Мы с пользой время проведем



# ПРОВЕРЬ СЕБЯ!



1. Электрическим током называется.....
2. Единица электрического сопротивления.....
3. Электризация возможна только при .....
4. Электрическое напряжение измеряется в .....
5. Причиной сопротивления является взаимодействие .....
6. Электрическое сопротивление зависит от .....
7. Все потребители находятся под одним и тем же напряжением при ....
8. Положительный ион – атом....
9. Единица силы тока - .....
10. Амперметр включают в цепь.....
11. Одноименные заряды .....
12. Вольтметр включают в цепь.....

# ПРОВЕРЬ СЕБЯ!



1. Упорядоченное движение заряженных частиц
2. Ом.
3. соприкосновении
4. Вольтах.
5. электронов с ионами.
6. рода вещества, длины проводника, площади поперечного сечения.
7. параллельном соединении.
8. атом потерявший электрон.
9. Ампер.
10. последовательно.
11. Отталкиваются
12. параллельно.



# Проверь себя!

$$4) p = I \cdot U$$

$$I = \frac{U}{R}$$

$$1) R = \rho \cdot \frac{l}{S}$$

$$3) Q = I^2 \cdot R \cdot t$$

$$7) U = \frac{A}{q}$$

$$6) \frac{1}{R} = \frac{1}{R_1} + \frac{1}{R_2}$$

$$2) A = I \cdot U \cdot t$$

# «ПОРЕШАЕМ!»

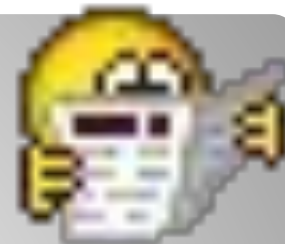

<b>№</b>	<b>I</b>	<b>U</b>	<b>R</b>	<b>t</b>	<b>Q</b>
<b>1</b>	<b>50мА</b>	<b>1,2кВ</b>	<b>?</b>		
<b>2</b>	<b>0,4 А</b>	<b>?</b>	<b>20 Ом</b>		
<b>3</b>	<b>5 А</b>	<b>?</b>	<b>?</b>	<b>30мин</b>	<b>1080 Дж</b>

# ПРОВЕРЬ СЕБЯ!



1. Дано

$$U = 1,2 \text{ кВ}$$

$$I = 50 \text{ мА}$$

R-?

СИ

$$1,2 \cdot 10^3 \text{ В}$$

$$50 \cdot 10^{-3} \text{ А}$$

Решение

$$I = U/R$$

$$R = U/I$$

$$R = 1,2 \cdot 10^3 \text{ В} / 50 \cdot 10^{-3} \text{ А} = 0,024 \cdot 10^6 \text{ Ом}$$

Ответ: 24 кОм

# ПРОВЕРЬ СЕБЯ!



**Дано**

$$R=20 \text{ Ом}$$

$$I=0,4 \text{ А}$$

---

$$U-?$$

**Решение**

$$I=U/R$$

$$U=I \cdot R$$

$$U=20 \cdot 0,4=8 \text{ В}$$

**Ответ: 8В**

# ПРОВЕРЬ СЕБЯ!



**Дано**

$$I=5\text{A}$$

$$t= 30 \text{ мин}$$

$$Q= 1080\text{кДж}$$

R-? U-?

**СИ**

$$1800\text{с}$$

$$1080*10^3\text{Дж}$$

**Решение**

$$Q=I^2Rt$$

$$R=Q/I^2t$$

$$U=I*R$$

$$R=1080*10^3\text{Дж}/5\text{A}^2*1800\text{с}=24\text{Ом}$$

$$U=5\text{A}*24\text{Ом}=120\text{В}$$

Ответ:24Ом, 120В.



# Минута отдыха



Недовольная дама заходит в электромастерскую:

- Я же вас просила прислать кого-нибудь починить мне звонок. Но никто так и не пришел.
- Простите, - объясняет хозяин, - я посылал к вам электрика, но он вернулся назад ни с чем. Сказал, что звонил вам несколько раз, но никто так и не открыл.

В чем нелепость поступка электрика?

- Вася! - обращается учитель к ученику. - Когда ты во время грозы гладишь кота, особенно против шерсти, в темноте, что тебе бросается в глаза?
- Кот!

Какое физическое явление имеет место при действиях, указанных учителем

- В честь кого была названа единица напряжения - вольт?
- В честь ученого Вольтметра,

Каков ваш ответ? Какие еще единицы физических величин, названные в честь великих ученых, узнаете?

# «Эксперимент»

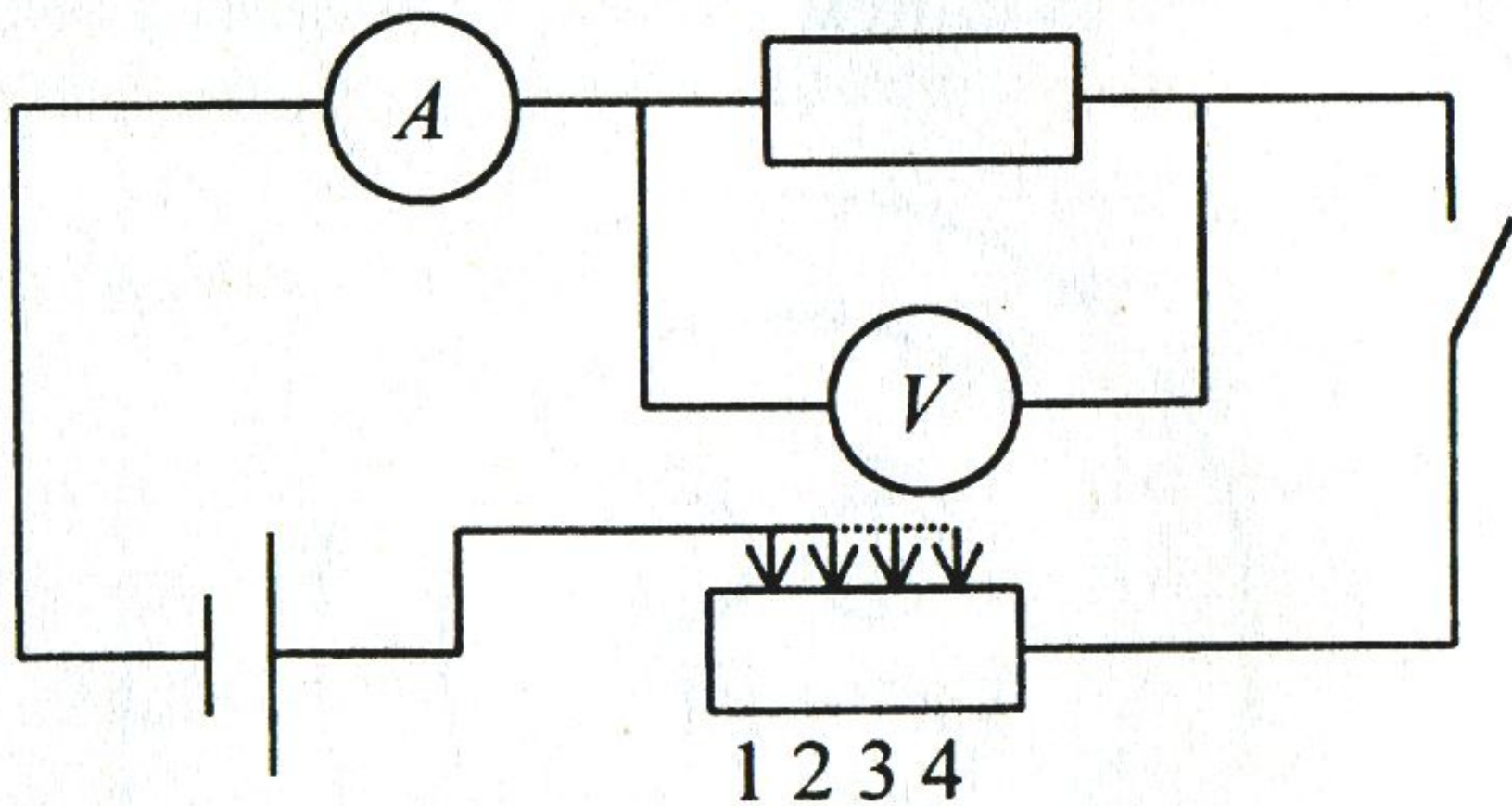

# ИТОГИ УРОКА



**Царство науки не знает предела-  
Всюду следы ее вечных побед,  
Разума слово и дело,  
Сила и свет.**

Эти слова по праву можно отнести к замечательной науке – электродинамике, подарившей нам столько открытий, осветившей нашу жизнь в прямом и переносном смысле.

А сколько еще непознанного вокруг! Какое поле деятельности для пытливого ума, умелых рук и любознательной натуры!



# Рефлексия



*Я умница!*



Так держать!

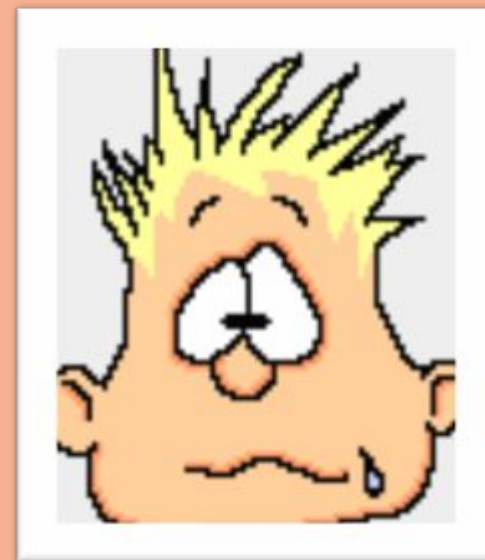

Надеюсь на лучшее