



YETI – Шасси /Ходовая часть





Содержание

- Подвеска
- Регулировка колес
- Амортизаторы
- Тормоза
- Рулевое управление
- Электронная система торможения
- Полный привод
- Режим Off-road



Передняя подвеска

McPherso

n

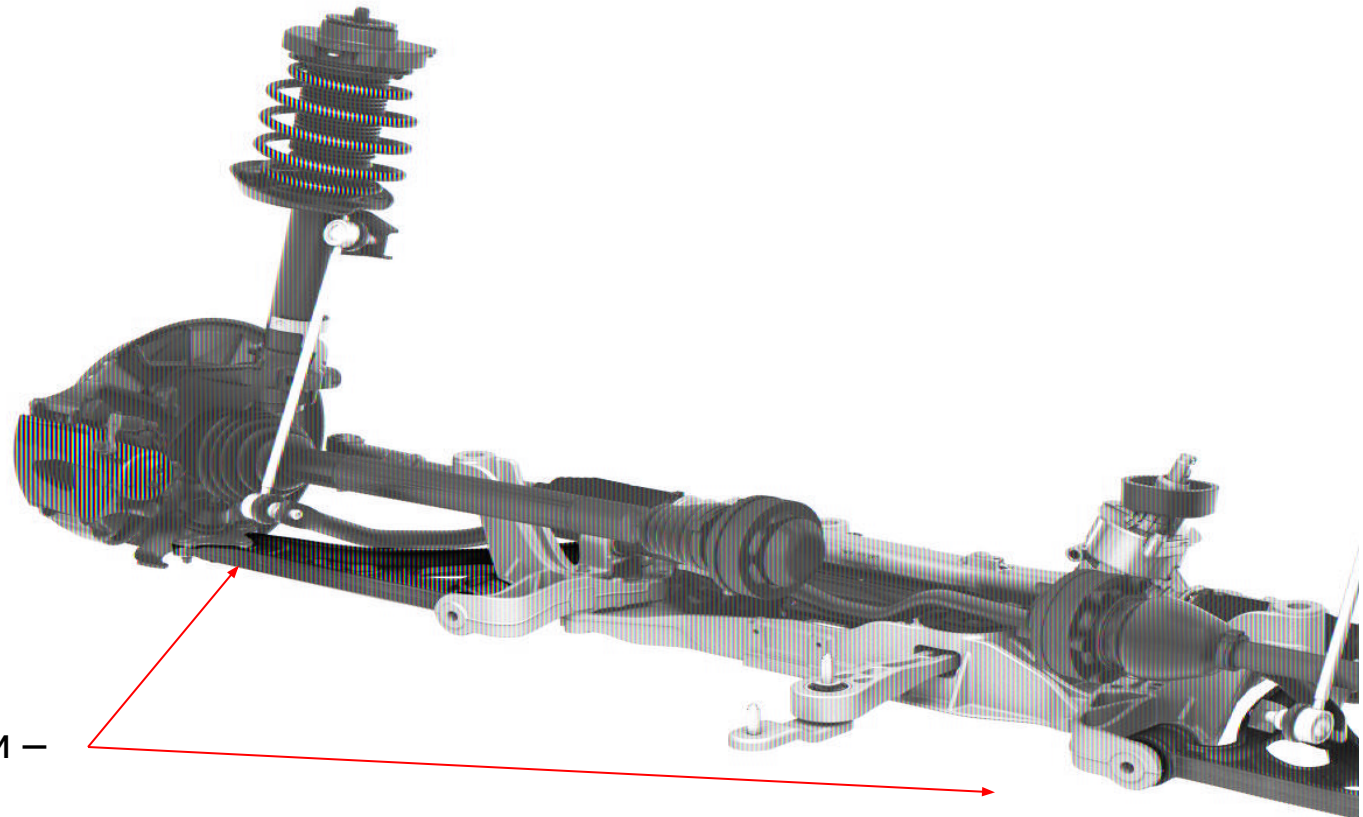

Несущие рычаги –
стальные листы



Стабилизатор передней подвески

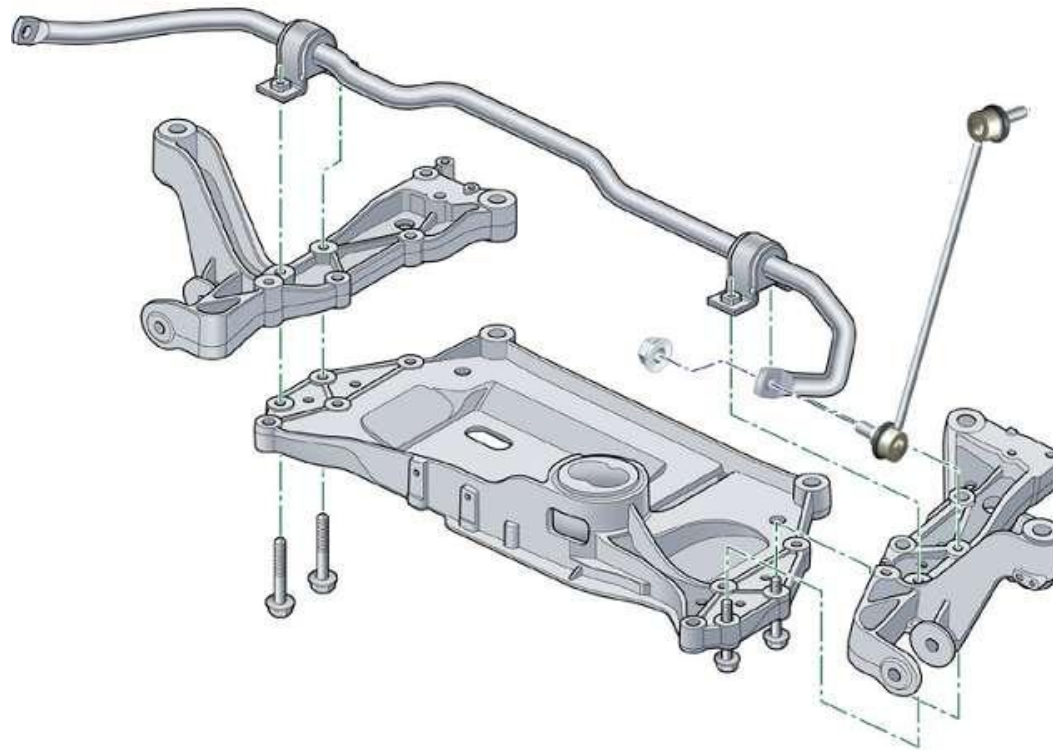

Стабилизатор для привода 4x2

Стабилизатор для привода 4x4



Задняя подвеска

4 - рычага



Задняя подвеска одинакова как для автомобилей с приводом 4x2 так и для 4x4



Задняя подвеска

Передний привод

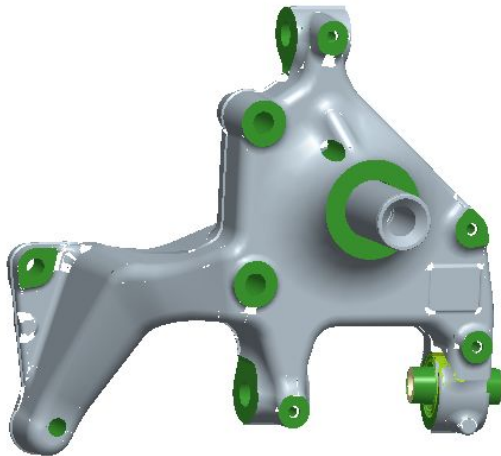

Полный привод

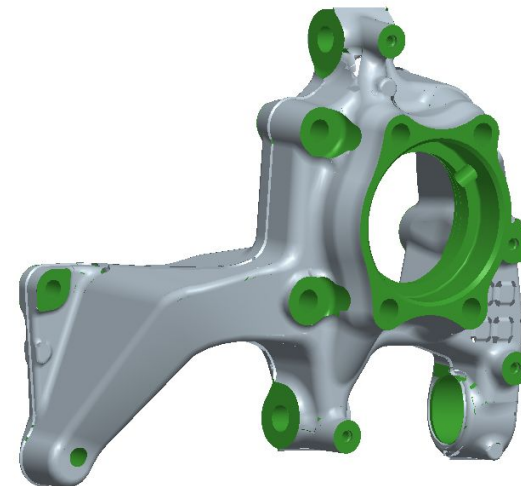



Регулировка колес

Регулировка колес идентична регулировке на автомобилях Octavia II и Superb II.



Передний амортизатор

Амортизатор YETI

Обыкновенный амортизатор

сжатие

растяжение

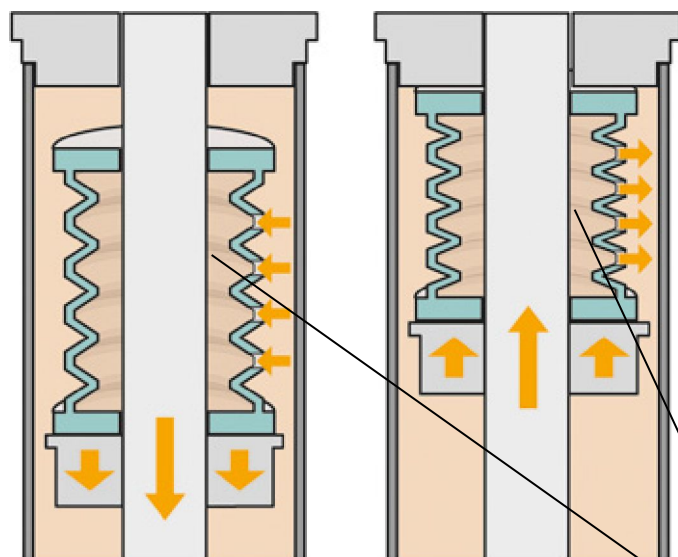

демпфер





Задний амортизатор

Новое исполнение демпфирующего стопора

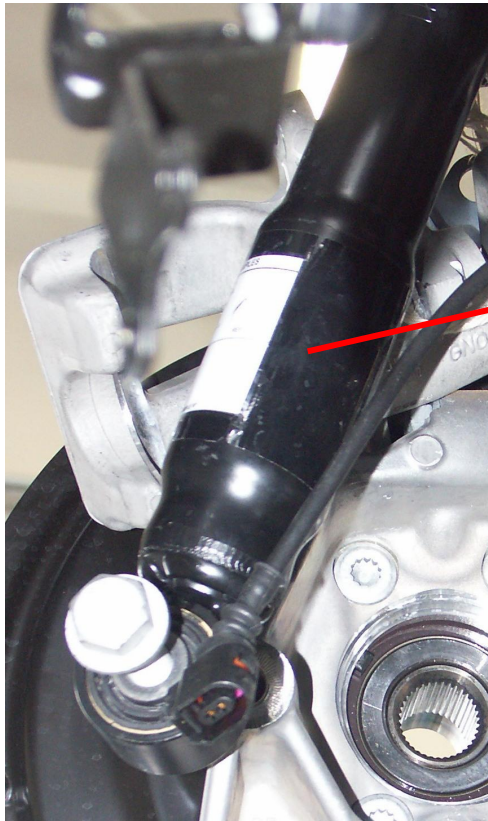

Специальный демпфирующий стопор
Изготовлен из эластомера



Тормозная система

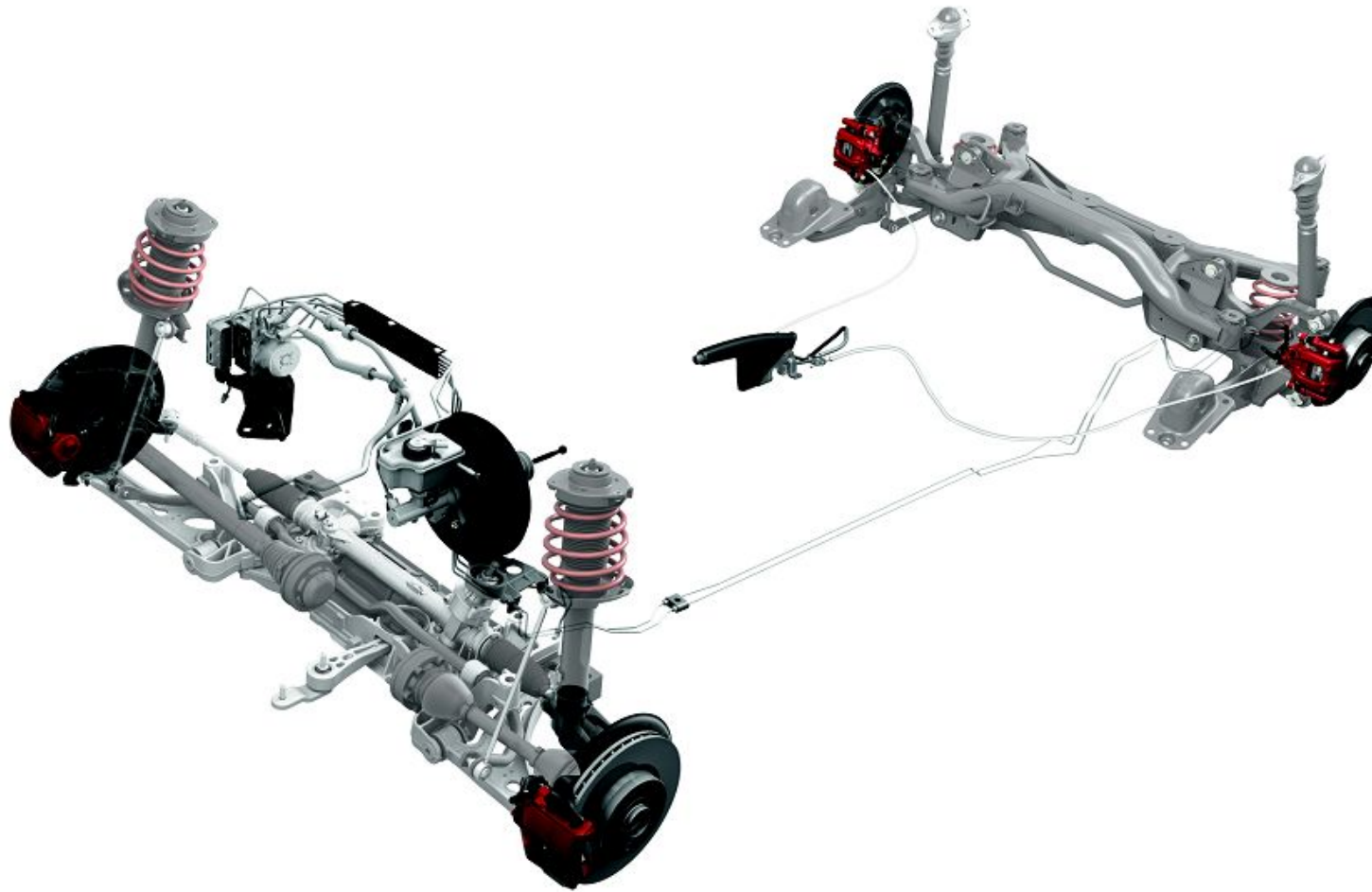



Тормоза – передние тормоза

FN3

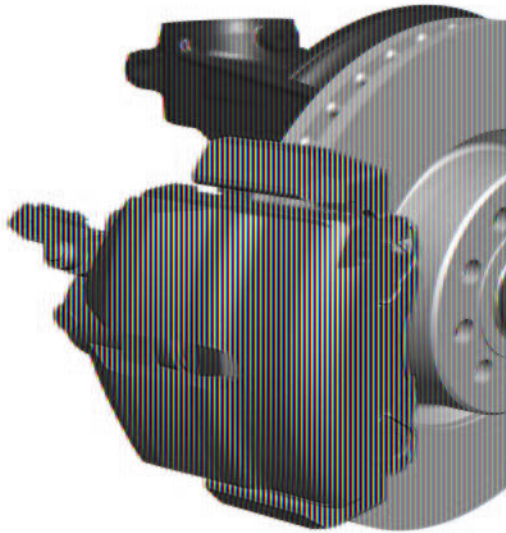

Ø 288 x 25 mm - 15"
Ø 312 x 25 mm - 16"

FS III

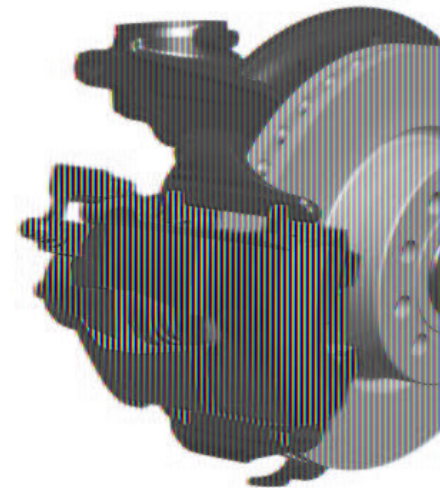

Ø 280 x 22 mm - 15"



Тормоза – задние тормоза

15" 4x2 - C38
Ø 255 x 10 mm

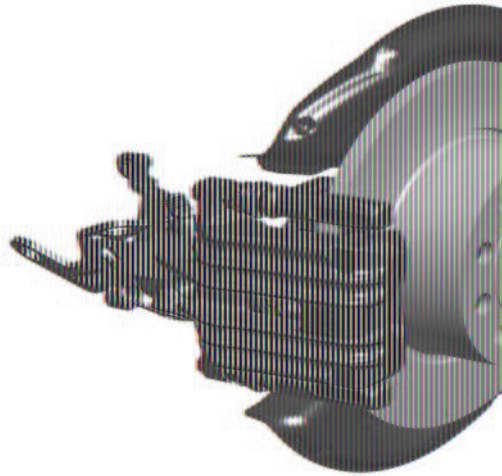

16" 4x4 - CII 41
Ø 286 x 12 mm

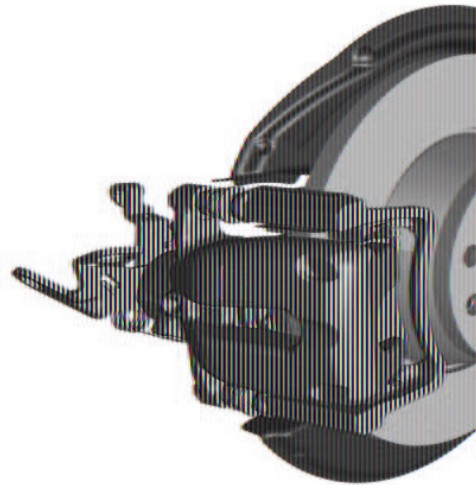

15" 4x4 – Bosch BIR III
Ø 272 x 10 mm

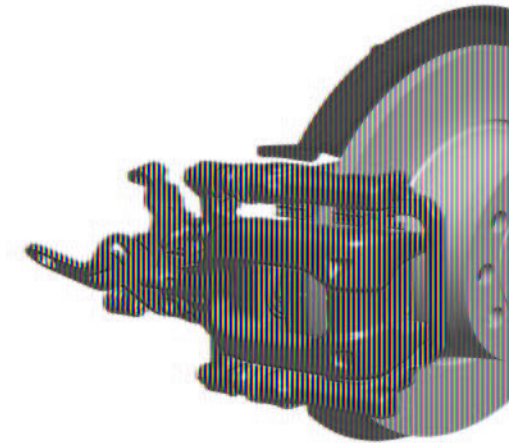



Рулевое управление





Электромеханический усилитель рулевого управления

3 поколение





Электронные системы торможения

M-ABS – будет устанавливаться базово на все модели YETI

ESP – дополнительное оснащение для версий автомобилей YETI 4x4



M-ABS

M-ABS Mark 70M



- Functions of the hydraulic control unit MK70M:
- anti-lock brake system (ABS)
 - electronic brake-force distribution (EBV)
 - mechanical brake assistant (MBA)
 - torque control system (MSR)
 - anti-slip regulation traction control system (ASR)
 - tyre-pressure control system (RKA)



ESP

ESP Mark 60 PYA (EC)



- Functions of the hydraulic control unit Mark 60:
- electronic stability programme (ESP)
 - hydraulic brake assistant (HBA)
 - electronic differential lock (EDS)
 - hill hold control (HHC)
 - dynamic steering response (DSR) system
 - trailer stabilization assistant (TSA)
 - brake drying system (RBS)
 - the hydraulic power assist brake booster (BPS)



All wheel drive

All wheel drive coupling generation IV.

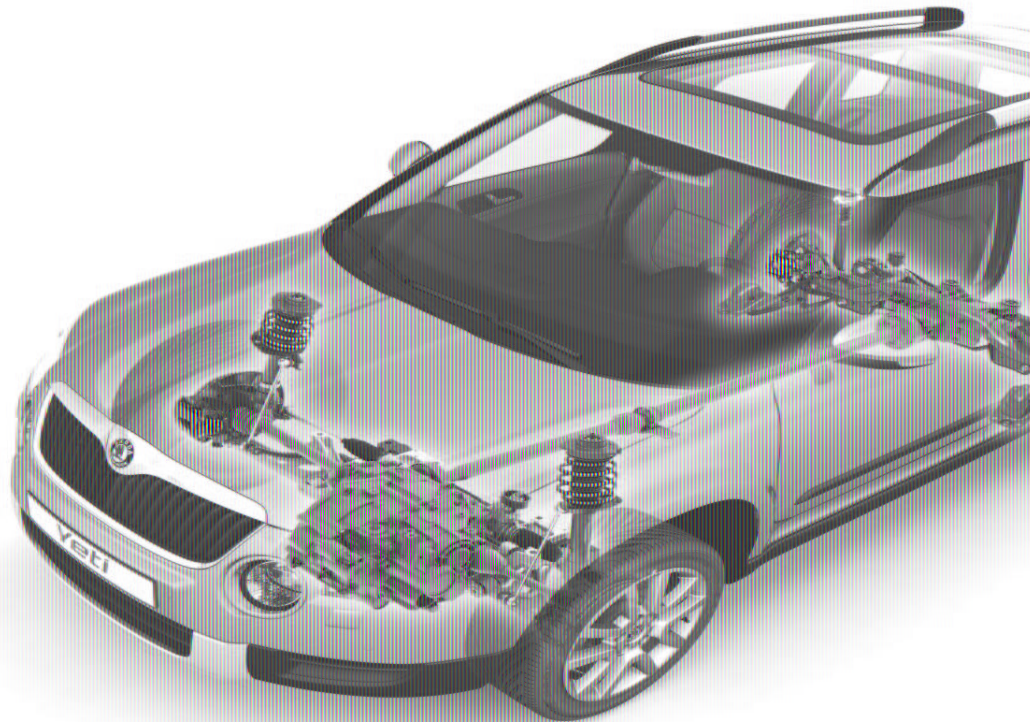



Off-road mode





ABS offroad





ASR offroad





EDS offroad





Drive-away assist

New accelerator response in petrol engine vehicles.



Hill descent assist

