

**КОМПОЗИЦИЯ** – организация художественной формы, придающая произведению единство и цельность, соподчиняющая элементы произведения друг другу и всему замыслу художника.

**ОРНАМЕНТ** – (лат. *ornamentum* — украшение) — узор, основанный на повторе и чередовании составляющих его элементов; предназначается для украшения различных предметов.

Виды орнаментов по композиции:

### Осевые орнаменты

Орнамент, имеющий центральную симметрию

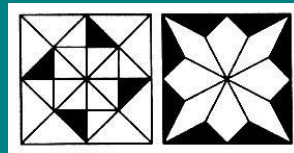

### Лучевые орнаменты

### Орнаментальные ленты

Основные элементы располагаются вдоль линий радиусов

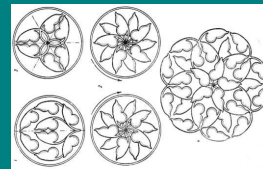

### Орнаментальные ленты

фризы, каймы, обрамления

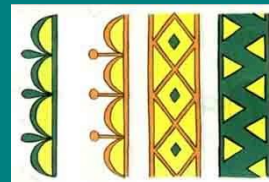

Витражная роспись тарелки.  
Круговые орнаменты



Витражное панно с цветочным



# «Витраж своими руками».

## Выполнение работы:

ШАГ1. Разметка плоскости тарелки - определения размеров каймы.

Для этого проведите две окружности, которые ограничат размер орнамента и определяют место положения и размер каймы.

ШАГ1. Определите восемь направлений на окружности. Проведите радиальные линии разметки под углом  $45^\circ$  между соседними линиями. Наметьте схему расположения элементов орнамента. Свободное центральное поле — место, где разместится основная композиция.

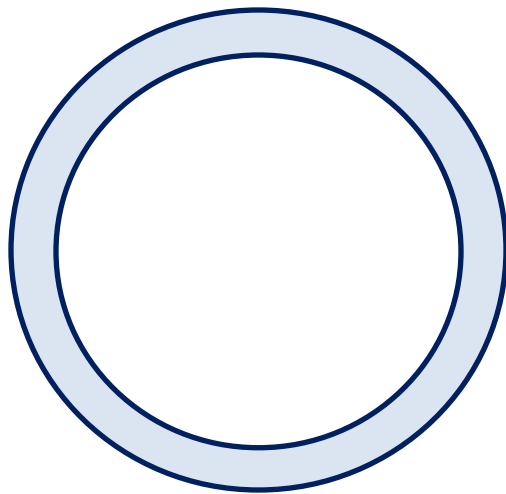

ШАГ1.

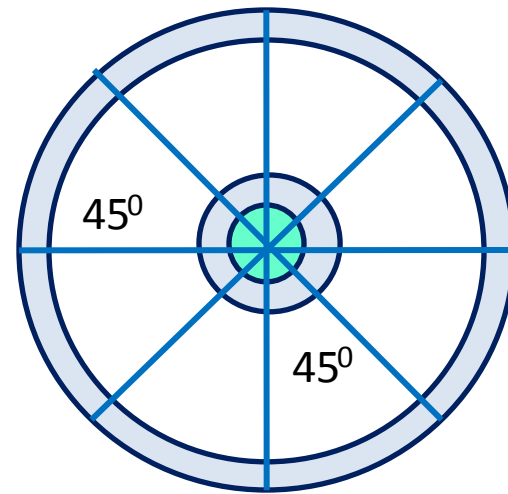

ШАГ2.

Основными в орнаменте будут сегменты, образованные прямыми линиями радиально расположенными вокруг центра.

ШАГ3. «Прямоугольной областью выделения» вырезать левую верхнюю четверть окружности для дальнейшей работы.

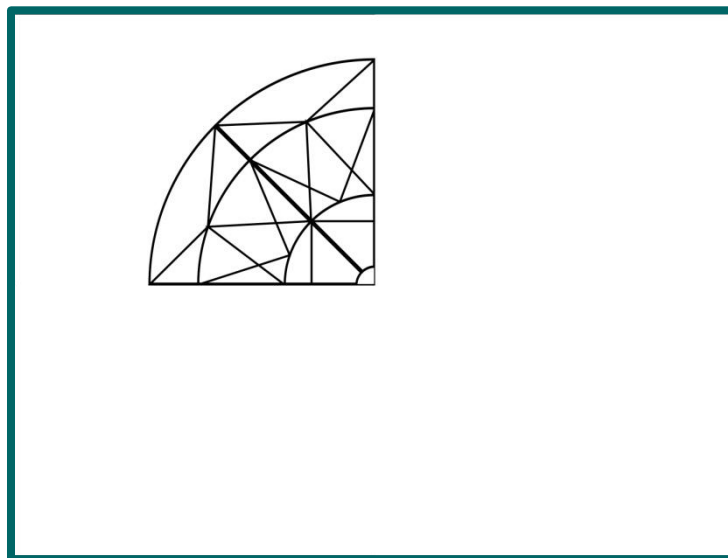
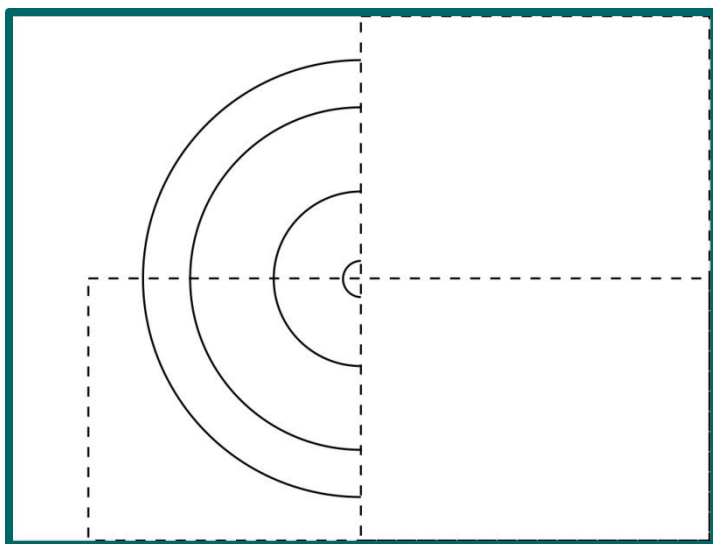

ШАГ4. Выполните Кайму композиции - в виде простой цепочки **ПРЯМЫМИ** ЛИНИЯМИ соедините крайние точки лучей по кругу.

## ШАГ 5.

Выполните команды: копирование сегмента окружности, отражение, поворот – до получения следующего результата:

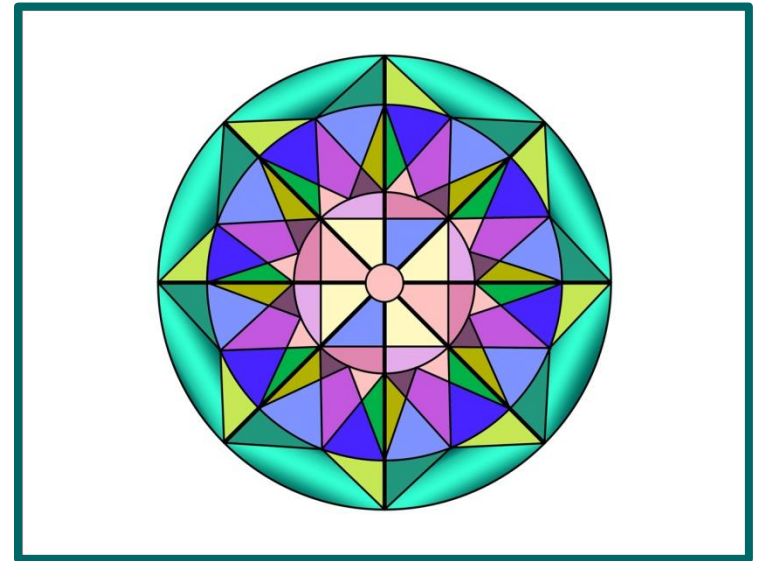
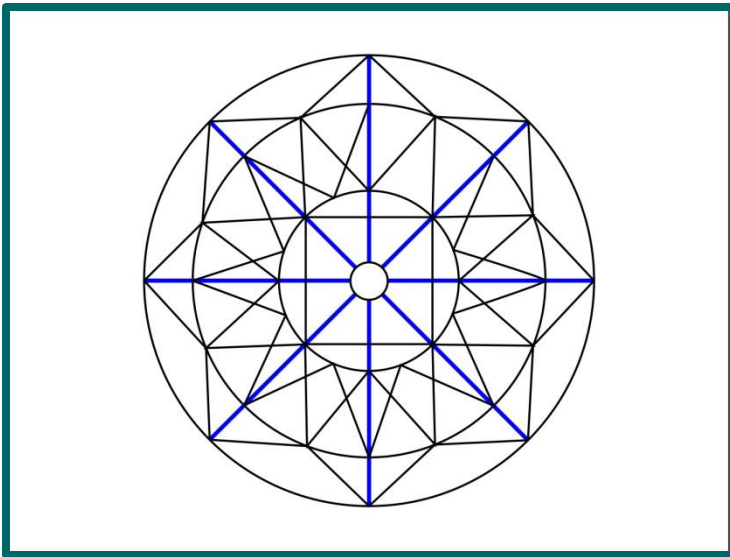

ШАГ 6. Выполните раскрашивание композиции – залейте из цветовой палитры сегменты гармоничными цветами.