

АВТОМОБИЛИ СКОРОЙ МЕДИЦИНСКОЙ ПОМОЩИ



- 1.МЕДИЦИНСКИЕ АВТОМОБИЛИ ГАЗ
- 2.АСМП класс В: преимущества ГАЗ
- 3.АСМП класс В: ГАЗель Бизнес
- 4.АСМП класс В: ГАЗель NEXT
- 5.АСМП класс С: преимущества ГАЗ
- 6.АСМП класс С: ГАЗель Бизнес
- 7.АСМП класс С: ГАЗель NEXT
- 8.АСМП 4x4: Преимущества ГАЗ
- 9.АСМП класс В: Соболь 4x4
- 10-19. АСМП 4x4: СРАВНЕНИЕ С КОНКУРЕНТОМ

1. МЕДИЦИНСКИЕ АВТОМОБИЛИ ГАЗ



	Класс А				Класс В					Класс С		
База	Соболь Бизнес		ГАЗель Бизнес		Соболь Бизнес		ГАЗель Бизнес		ГАЗель NEXT	ГАЗель Бизнес		ГАЗель NEXT
Привод	4x2	4x4	4x2	4x4	4x2	4x4	4x2	4x4	4x2	4x2	4x4	4x2
Двигатель	бензиновый / дизельный				бензиновый / дизельный					бензиновый / дизельный		

Класс	Назначение
А	транспортировка пациентов, предположительно не являющихся экстренными пациентами, в сопровождении медицинского персонала;
В	проведение лечебных мероприятий скорой медицинской помощи силами врачебной (фельдшерской) бригады, транспортировка и мониторинг состояния пациентов на догоспитальном этапе
С	проведение лечебных мероприятий скорой медицинской помощи силами реанимационной бригады, транспортировка и мониторинг состояния пациентов на догоспитальном этапе

2. АСМП класс В: преимущества ГАЗ



- Самый широкий модельный ряд базовых автомобилей с различными типами трансмиссии (задний / полный привод) и вариантами двигателей (бензин / дизель) закрывает потребности в АСМП для самых различных условий эксплуатации
- Возможность установки блокировки дифференциала позволяет повысить проходимость в сложных дорожных условиях (во время снежных заносов и на скользких участках дорог)
- Затраты на ТО и расходные материалы для а/м «ГАЗель» за 3 года эксплуатации ниже в 1,5 раза (стоимость нормо-часа а/м «ГАЗель» в 2 раза дешевле, чем у иностранных аналогов; стоимость запасных частей и расходных материалов для а/м «ГАЗель» в 3-10 раз дешевле)
- Низкая стоимость запасных частей и расходных материалов для проведения обслуживания, независимая от колебания валютных курсов. Стоимость запасных частей для проведения кузовного ремонта (бампер, капот, крыло) а/м ГАЗель почти в 5 раз ниже а/м на европейских шасси
- Широчайшая сеть авторизованных станций сервисного обслуживания, состоящая более чем из 150 сервисных предприятий, позволяет оперативно организовать техническое обслуживание автомобилей ГАЗ практически в любой точке страны; В рамках контракта на поставку АСМП возможна организация централизованного обслуживания на авторизованных СТО ГАЗ во всех субъектах РФ. Затраты на обслуживания парка АСМП ГАЗ могут быть зафиксированы на период от 1 до 3 лет в рамках действия сервисных контрактов на централизованное обслуживание от производителя

3. АСМП класс В: ГАЗель Бизнес



Параметр	Значение	
	4x2	4x4
Колесная формула	4x2	4x4
Полная масса, кг	3500	3500
Длина автомобиля, мм	5475	5475
Дорожный просвет, мм	170	190
Радиус поворота, мм	6,6	7,5
Максимальный подъем, %	26	30
Угол свеса передний, град.	22	29
Угол свеса задний, град.	17	19
Длина салона, мм	3140	3140
Ширина салона, мм	1830	1830
Высота салона, мм	1800	1800
Количество мест в салоне, всего	2 (3) / 3	2 (3) / 3
Гарантия	2 года, 80 000 км	3 года, 80 000 км
Межсервисный интервал, км	15 000	15 000
Стоимость владения, руб/км.	7,4	8,0

- Дополнительная блокировка дифференциала заднего моста в значительной степени повышает проходимость в условиях «городского» бездорожья.
- Высокая пластиковая крыша с интегрированными спецсигналами снижает габаритную высоту и расход топлива, исключает повреждения светотехники.

4. АСМП класс В: ГАЗель NEXT



Параметр	Значение
Колесная формула	4x2
Полная масса, кг	3500
Длина автомобиля, мм	6157
Дорожный просвет, мм	170
Радиус поворота, мм	6,5
Максимальный подъем, %	26
Угол свеса передний, град.	22
Угол свеса задний, град.	12
Длина салона, мм	3631
Ширина салона, мм	1830
Высота салона, мм	1927
Количество мест в салоне / кабине, всего	2 (3) / 3
Гарантия	3 года, 150 000 км
Межсервисный интервал, км	20 000
Стоимость владения, руб/км.	6



- Увеличенная длина салона позволяет разместить в его передней части стеллажи с медицинскими укладками, повышая готовность медицинской бригады к оперативным действиям на вызове
- Варианты исполнения салона предусматривают возможность установки двери из медицинского отсека в кабину

5. АСМП класс С: преимущества ГАЗ



- Увеличенный размер салона позволяет обеспечить разнообразие компоновочных решений, в том числе возможность размещения стеллажей в передней части салона без потери объема и функциональности
- Обивки салона из единых формованных панелей обеспечивают жесткость конструкции и облегчают обслуживание во время эксплуатации (дезинфекция и обработка)
- Светодиодное освещение повышает энергоэффективность и обеспечивает лучшие условия проведения врачебных действий
- Крепление газовых баллонов выполнено с использованием кронштейнов повышенной прочности рассчитанных на нагрузки с учетом ДТП
- Автономный отопитель повышенной мощности и дополнительная теплоизоляция позволяют с запасом обеспечить требования технического регламента по поддержанию температурного режима в медицинском салоне
- Светодиодная сигнальная светотехника с повторителями спецсигналов в задней части автомобиля обеспечивают уверенную идентификацию АСМП прочими участниками дорожного движения, повышая безопасность движения в условиях экстренных вызовов
- Медицинские сиденья с регулируемыми спинками, подлокотниками и трёхточечными инерционными ремнями обеспечивают удобство и безопасность работы медицинской бригады
- На базе автомобиля подобного класса выпускаются автомобили, оснащённые оборудованием для оказания узкоспециализированной экстренной медицинской помощи (кардиологической, неонатальной, токсикологической)



6. АСМП класс С: ГАЗель Бизнес



Параметр	Значение	
	4x2	4x4
Колесная формула	4x2	4x4
Полная масса, кг	3500	3500
Длина автомобиля, мм	5475	5475
Дорожный просвет, мм	170	190
Радиус поворота, мм	6,6	7,5
Максимальный подъем, %	26	30
Угол свеса передний, град.	22	29
Угол свеса задний, град.	17	19
Длина салона, мм	3140	3140
Ширина салона, мм	1830	1830
Высота салона, мм	1885	1885
Количество мест в салоне / кабине, всего	3 / 2	3 / 2
Гарантия	2 года, 80 000 км	3 года, 80 000 км
Межсервисный интервал, км	15 000	15 000
Стоимость владения, руб/км.	7,4	12,8

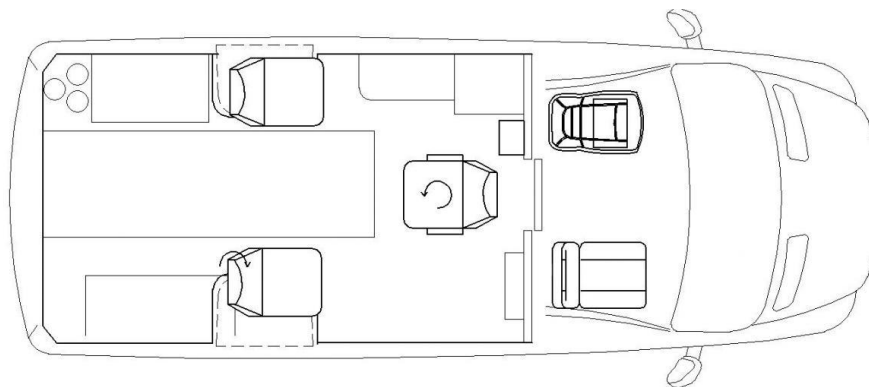

7. АСМП класс С: ГАЗель NEXT



Параметр	Значение
Колесная формула	4x2
Полная масса, кг	3500
Длина автомобиля, мм	6157
Дорожный просвет, мм	170
Радиус поворота, мм	6,5
Максимальный подъем, %	26
Угол свеса передний, град.	22
Угол свеса задний, град.	12
Длина салона, мм	3631
Ширина салона, мм	1830
Высота салона, мм	1927
Количество мест в салоне / кабине, всего	3 / 2
Гарантия	3 года, 150 000 км
Межсервисный интервал, км	20 000
Стоимость владения, руб/км.	6,5

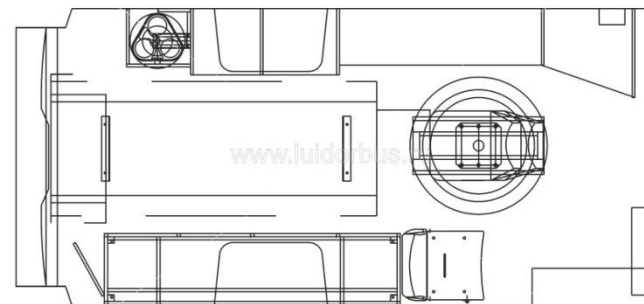

8. АСМП 4x4: Преимущества ГАЗ



- Увеличенная высота салона в сравнении с требованиями технического регламента и показателями конкурентов.
- Дополнительная блокировка дифференциала заднего моста в значительной степени повышает проходимость в условиях «городского» бездорожья
- Применяемые в конструкции салона технологии и материалы обеспечивают высокое качество АСМП за счет соответствия «старшим» типам АСМП классов В и С
- Эргономичность конструкции кабины и медицинского салона, качество и надёжность конструкции на уровне самых современных требований
- Единственный в своем классе АСМП на рынке РФ, оснащенный пластиковыми формованными панелями салона, встроенной в панель крыши светотехникой, столешницей для размещения оборудования по всей длине салона, совершенной системой кондиционирования и вентиляции
- Габариты салона позволяют удобно разместить все необходимое оборудование и свободно проводить все необходимые манипуляции с пациентом во время движения
- Плавность хода и высокий ездовой комфорт, эргономичная кабина и медицинский салон
- Высокие показатели пассивной безопасности водителя и пассажиров благодаря капотной компоновке а/м

9. АСМП класс В: Соболь 4x4



Параметр	Значение
Колесная формула	4x4
Полная масса, кг	3000
Длина автомобиля, мм	7810
Дорожный просвет, мм	205
Радиус поворота, мм	6,0
Максимальный подъем, %	30
Угол свеса передний, град.	28
Угол свеса задний, град.	30
Длина салона, мм	2460
Ширина салона, мм	1830
Высота салона, мм	1800
Количество мест в салоне / кабине, всего	2 / 3
Гарантия	3 года, 80 000 км
Межсервисный интервал, км	15 000
Стоимость владения, руб/км.	7,8

- Увеличенная высота салона в сравнении с требованиями технического регламента и показателями конкурентов
- Эргономичность конструкции кабины и медицинского салона, качество и надёжность конструкции на уровне самых современных требований
- Единственный в своем классе АСМП на рынке РФ, оснащенный пластиковыми формованные панелями салона, встроенной в панель крыши светотехникой столешницей для размещения оборудования по всей длине салона, совершенной системой кондиционирования и вентиляции

10. АСМП 4x4: СРАВНЕНИЕ С КОНКУРЕНТОМ

Характеристики:



Преимущества Соболь:

Тип карданных валов	С ШНУС	С ШРУС	Существенное снижение уровня шума, вибрации и повышение надежности узлов и агрегатов
Двигатель	Бензиновый ЗМЗ-4091	Бензиновый УМЗ-4216 / Дизельный Cummins ISF 2.8	Выбор оснащения двигателями, бензиновым или дизельным
Максимальный крутящий момент	208 Нм при 3000 об/мин	220,5 Нм при 2500 об/мин 297 Нм при 1600-2700 об/мин	Более высокая тяга, экономия топлива
Размеры салона Д x Ш x В	2733 x 1818 x 1315	3100 x 1830 x 1520	Просторность, эргономичность, комфорт
Тип КПП	Механическая, четырехступенчатая	Механическая, пятиступенчатая	Уменьшение нагрузки на двигатель, расхода топлива

11. АСМП 4x4: СРАВНЕНИЕ С КОНКУРЕНТОМ

Характеристики:



Преимущества Соболь:

Полная масса, кг	2790	2800	<p>Более высокая маневренность и проходимость</p>
Величина дорожного просвета, мм	205	205	
Наименьший радиус поворота автомобиля по оси следа переднего внешнего колеса, м	6,3	6,0	
Схема полного привода	Подключаемый	Подключаемый	
Блокировка заднего дифференциала	Нет	Есть	
Ход подвески, мм	240	320	

12. АСМП 4x4: СРАВНЕНИЕ С КОНКУРЕНТОМ

УАЗ	СОБОЛЬ	ПРЕИМУЩЕСТВА СОБОЛЯ
МОДЕРНИЗАЦИЯ		
Минимальная за последние 50 лет	2010 год - модернизация узлов и систем, двигатель Cummins 2013 год – новый полный привод	Новый уровень качества и надежности комплектующих, повышение гарантийных сроков, повышение ресурса автомобиля, повышенная коррозионная стойкость.
ГАРАНТИЙНЫЙ СРОК		
1 год или 30 тыс. км	3 года или 80 тыс. км	Выше в 3 раза
ГАРАНТИЯ ОТ СКВОЗНОЙ КОРРОЗИИ		
1 год	5 лет	Внедрено 47 деталей до поясной линии с двусторонней оцинковкой и оцинкованные петли задних дверей улучшенной конструкции, улучшенная дренажная система, увеличенная толщина грунтового покрытия кузовов и кабин, дополнительная обработка внутренних полостей антикоррозионным составом и пр.
МЕЖСЕРВИСНЫЙ ИНТЕРВАЛ		
10-15 тыс. км	15 тыс. км	1. Единые цены на ТО. 2. 144 сервисные станции по всей России
ТЕХНОЛОГИЯ ПРОИЗВОДСТВА		
Низкий уровень. Применение РДС, неубранные сварочные электроды, неудовлетворительное качество сборки	Высокий уровень. Сварка, окраска на роботизированной линии. Контроль качества стандартам GM, VW, MB	Проводится оценка качества глазами потребителя «CUSTOMER SATISFACTION AUDIT» - для независимой оценки качества автомобилей «с позиции потребителя», когда оценивается случайно выбранный автомобиль

13. АСМП 4x4: СРАВНЕНИЕ С КОНКУРЕНТОМ

УАЗ

СОБОЛЬ

ПРЕИМУЩЕСТВА СОБОЛЯ

КОМПОНОВКА КУЗОВА

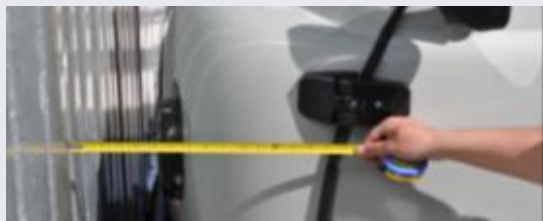

Существует «сминаемая» зона при лобовом столкновении.
Двигатель и другие рабочие системы расположены вне кабины

ПАССАЖИРСКИЕ СИДЕНИЯ



1. Высокие стандарты безопасности водителя и пассажиров.
2. Все сиденья расположены по ходу движения
3. Все сиденья оборудованы ремнями безопасности.

ТОРМОЗНЫЕ МЕХАНИЗМЫ

Передних и задних колес – барабанные

Передних колес – дисковые, задних колес – барабанные

1. Тормозной путь меньше на 1-1,2 м.
2. Возможно экстренное торможение, автомобиль не «петляет» по дороге.

АНТИБЛОКИРОВОЧНАЯ СИСТЕМА

BOSCH

BOSCH

Возможна установка АБС на автомобиль в любой комплектации

14. АСМП 4x4: СРАВНЕНИЕ С КОНКУРЕНТОМ

УАЗ

СОБОЛЬ

ПРЕИМУЩЕСТВА СОБОЛЯ

ПАНЕЛЬ И КОМБИНАЦИЯ ПРИБОРОВ



1. Вмещает все необходимые системы управления
2. Безопасная.
3. Удобная (большое количество отсеков и ниш).
4. Современный внешний вид.
5. Панель приборов удобна и хорошо читаема для водителя.

ЗЕРКАЛА ЗАДНЕГО ВИДА



1. Лучше обзор дороги, отсутствие «слепых» зон.
2. Зеркала с электроподогревом и широкоугольной секцией в базовом исполнении
3. Доступна функция электрокорректировки зеркал

КОМФОРТ В КАБИНЕ И САЛОНЕ



1. Лучшая компоновка кузова позволяет размещать рабочие системы автомобиля вне кабины. Результат – отсутствие шума, запаха ГСМ и дополнительного нагрева от расположенного в кабине двигателя.
2. Удобное расположение всех кресел, достаточное количество свободного пространства. Широкая боковая дверь.

15. АСМП 4x4: СРАВНЕНИЕ С КОНКУРЕНТОМ

УАЗ

СОБОЛЬ

ПРЕИМУЩЕСТВА СОБОЛЯ

СИДЕНЬЕ ВОДИТЕЛЯ

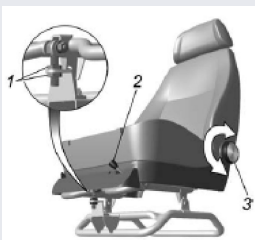
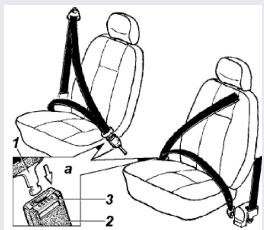

Регулируется перемещение сиденья водителя в продольном направлении и по углу наклона

РУЛЕВАЯ КОЛОНКА

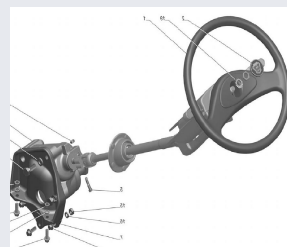
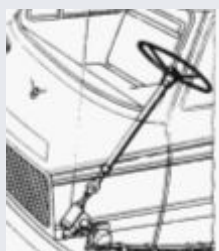

1. Рулевая колонка регулируется по углу наклона и высоте.
2. ГУР в базовой комплектации.
3. Рулевое колесо травмобезопасное, оптимального диаметра и толщины.
4. Могут быть размещены кнопки управления опциями.

ОЧИСТКА ЛОБОВОГО СТЕКЛА

Бачок стеклоомывателя объемом 2 л в кабине под панелью приборов (возможно протекание жидкости, неудобно ее менять)

Бачок стеклоомывателя объемом 5 л в подкапотном пространстве.
Управление совмещенное с механизмом стеклоочистителя.

Удобно обслуживать автомобиль, отсутствует вероятность загрязнения кабины и салона жидкостью из бачка стеклоомывателя.

16. АСМП 4x4: СРАВНЕНИЕ С КОНКУРЕНТОМ

УАЗ

СОБОЛЬ

ПРЕИМУЩЕСТВА СОБОЛЯ

СИСТЕМА ВЕНТИЛЯЦИИ

1. Вентиляционный люк в передней части передка, крышка люка и заслонки в патрубках распределителя отопителя.
2. Поворотные форточки (возможно повреждение форточек при интенсивном движении).
3. Вентиляция грузового отсека – через жалюзи в боковинах кузова (без обратных клапанов, что ухудшает теплоизоляцию кузова)

Отопление и вентиляция осуществляется единой системой - отопительно-вентиляционная установка с функциями распределения воздуха в кабине и дополнительным отопителем в автомобилях со вторым рядом сидений.

Предусмотрено электронное управление климатической установкой с панели приборов.



Более эффективная система, отсутствие перегрева или переохлаждения кабины, салона и кузова.

Наличие кондиционера в качестве заводской опции.

СИСТЕМА ОТОПЛЕНИЯ

1. Радиатор-отопитель кабины и салона.
2. Утеплитель передка кабины.
3. Кран регулировки отопителя и рукоятка изменения крышки люка вентиляции затrudнена.

Отопление и вентиляция осуществляется единой системой - отопительно-вентиляционная установка с функциями распределения воздуха в кабине и дополнительным отопителем в автомобилях со вторым рядом сидений.

Предусмотрено электронное управление климатической установкой с панели приборов.

Более эффективная система, отсутствие перегрева или переохлаждения кабины, салона и кузова.

Наличие кондиционера в качестве заводской опции.

17. АСМП 4x4: СРАВНЕНИЕ С КОНКУРЕНТОМ

УАЗ	СОБОЛЬ	ПРЕИМУЩЕСТВА СОБОЛЯ
КОЛИЧЕСТВО МЕСТ В КАБИНЕ		
1+1 (либо 1+4)	1+2 (либо 1+5)	Пассажировместимость кабины больше на 1 человека.
ГАБАРИТНЫЕ РАЗМЕРЫ АВТОМОБИЛЯ (Д/Ш/В, мм)		
2100 /1940/2085	2380 /2030/2300	Устойчивость автомобиля больше, посадка водителя выше.
ГАБАРИТЫ И ОБЪЕМ ГРУЗОВОГО ОТСЕКА		
 <p>2600/1818/1315, V=6,3 куб.м 1300/1818/1315, V=3,1 куб.м</p>	 <p>2460/1830/1530, V=6,4 куб.м 1330/1830/1530, V=3,4 куб.м</p>	Более эргономичное размещение груза при сравнимых объемных характеристиках.
ПРОЕМ БОКОВОЙ ДВЕРИ		
840x1150	1010x1220	Более комфортный дверной проем: выше на 20%, шире на 10%
ПРОЕМ ЗАДНИХ ДВЕРЕЙ		
1350x1110	1560x1225	Более комфортный дверной проем: выше на 15%, шире на 10%
ПОГРУЗОЧНАЯ ВЫСОТА, мм		
955	820	Более удобная погрузка-выгрузка

18. АСМП 4x4: СРАВНЕНИЕ С КОНКУРЕНТОМ

	ЦМФ УАЗ	ЦМФ Соболь	Автобус Соболь
Колесная формула	4x4	4x4	4x4
Тип полного привода	part-time	part-time	
Количество мест	7	7	6
Объем грузового отсека, куб.м	3,1	3,4	1,0
Габариты грузового отсека, мм	1300x1818x1315	1330x1830x1530	350x1830x1530
Габаритные размеры автомобиля, мм	4390x1940x2064	4810x2380x2300	4810x2380x2285
Колесная база, мм	2300	2760	2760
Колея колес, мм	1600	1700	1700
Дорожный просвет, мм	205	205	205
Глубина преодолеваемого брода, мм	500	500	500
Снаряженная масса (с бензиновым/дизельным двигателем), кг	1905	2190/2320	2465
Полная масса (с бензиновым/дизельным двигателем), кг	2830	3000	3005
Грузоподъемность, кг	925	810	-
Радиус поворота, м	6,8	6,0	6,0
Гарантия	1 год или 30 тыс. км	3 года или 80 тыс.км	

При **сравнимых габаритных** размерах кузова цельнометаллический фургон **Соболь** имеет больший объем грузового отсека.

У автомобиля Соболь существует возможность **гибкой планировки салона**.

19. АСМП 4x4: СРАВНЕНИЕ С КОНКУРЕНТОМ

