

Обработка
застежки
брюк



Детали и их проверка

Откосок – деталь из основной ткани (планка под застежку-молнию)

Подкладка откоска – деталь из подкладочной ткани

Гульфик – деталь из основной ткани для обработки левой стороны застежки

При серийном производстве на передних частях брюк ставят надсечку, определяющую длину застежки, а при индивидуальном изготовлении – контрольный знак.

1. Стачивание средних передних срезов брюк

Стачивают средние срезы передних частей брюк, начиная строчку около контрольного знака и заканчивая, не доходя до шаговых срезов на 4...5 см. Ширина шва равна 1 см

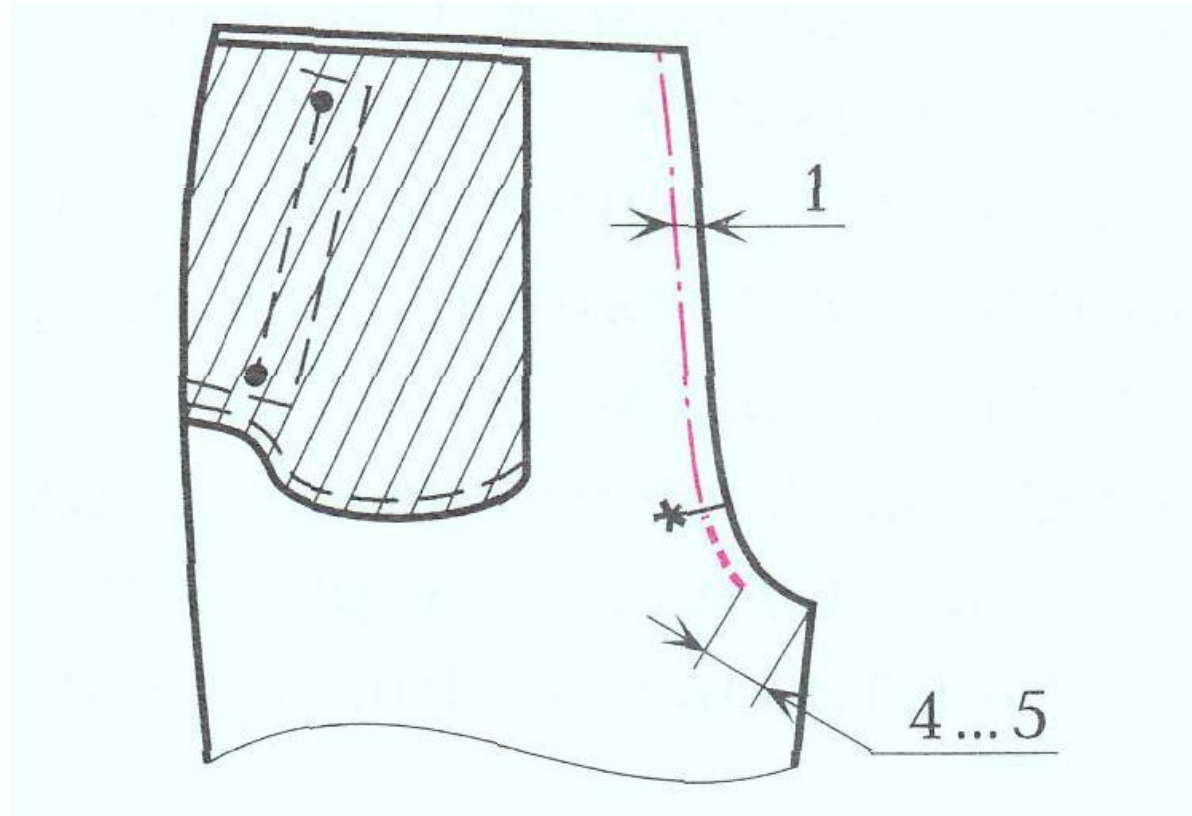

2. Притачивание застежки-молнии к правому срезу застежки брюк

Застежку-молнию притачивают к правой части брюк (ширина шва $0,5 \dots 0,7$ см) до контрольного знака, ограничивающего длину застежки. Шов заутюживают на правую часть брюк (строчка 1)

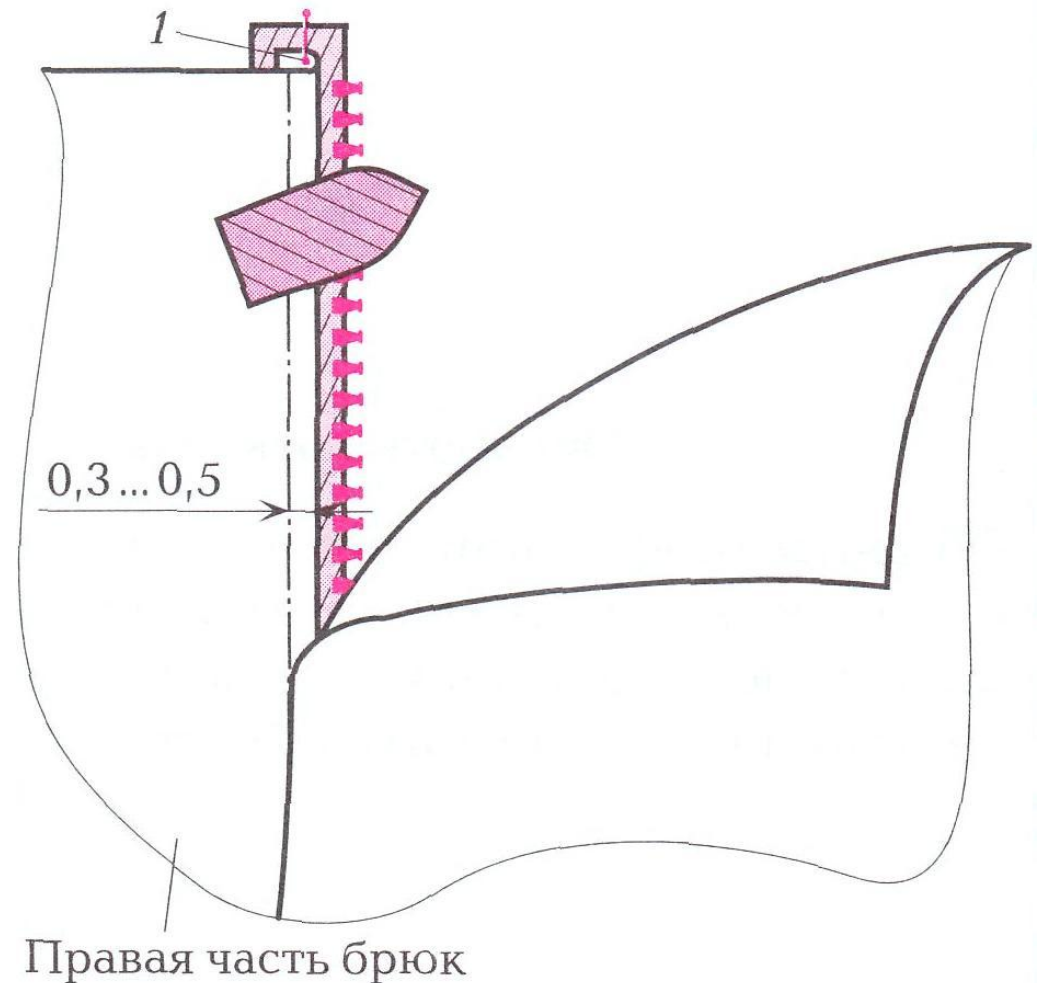

3. Обтачивание левого среза застежки

Левую сторону застежки обтачивают гильфиком с обметанными внешними срезами швом шириной 0,5...0,7 см до контрольного знака (*строчка 2*), т.е. до строчки стачивания средних срезов на передних частях брюк. Шов обтачивания настрачивают на гильфик на расстоянии от края 0,1... 0,2 см (*строчка 3*). Выметывают шов с образованием канта шириной 0,3...0,5 см (в зависимости от ширины шва обтачивания левого среза застежки). Приутюживают. Шов должен быть продолжением края застежки.

В некоторых случаях под строчку обтачивания левой стороны застежки подкладывают кромку.

3. Обтачивание левого среза застежки

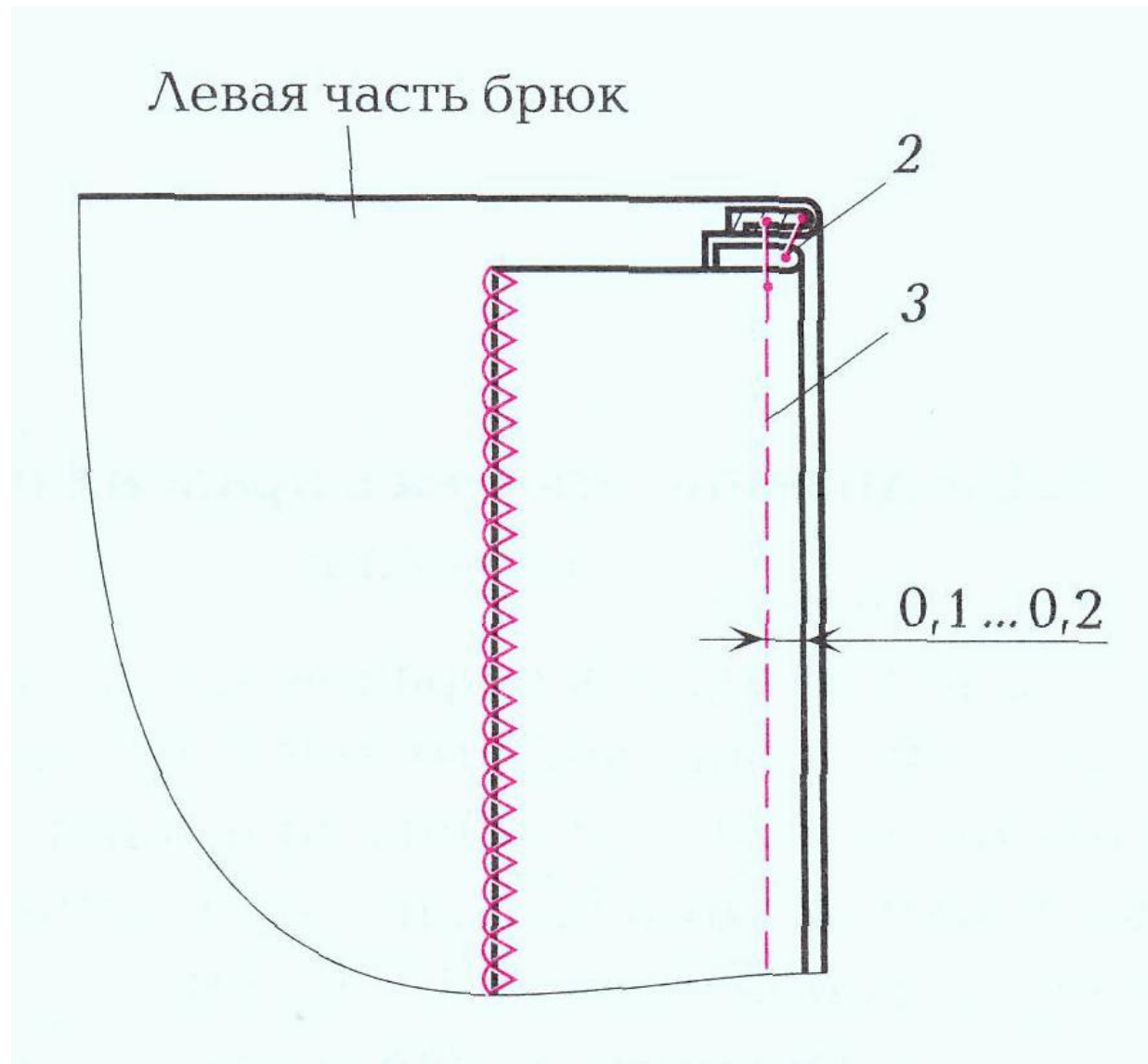

4. Соединение застежки-молнии с левой частью брюк

Передние части брюк раскладывают на столе лицевой стороной вверх. Расправляют края застежки. Накладывают левую сторону застежки на правую, совмещают линию застежки в готовом виде на правой части брюк и край застежки на левой части брюк, скалывают булавками (или заметывают) вдоль края застежки. Настрачивают ленту застежки-молнии (на расстоянии 0,2 см от края ленты) на гульфик (*строчка 4*).

Прокладывают отделочно-закрепляющую строчку (по модели) с закруглением в конце застежки (*строчка 5*). Приутюживают.

4. Соединение застежки-молнии с левой частью брюк

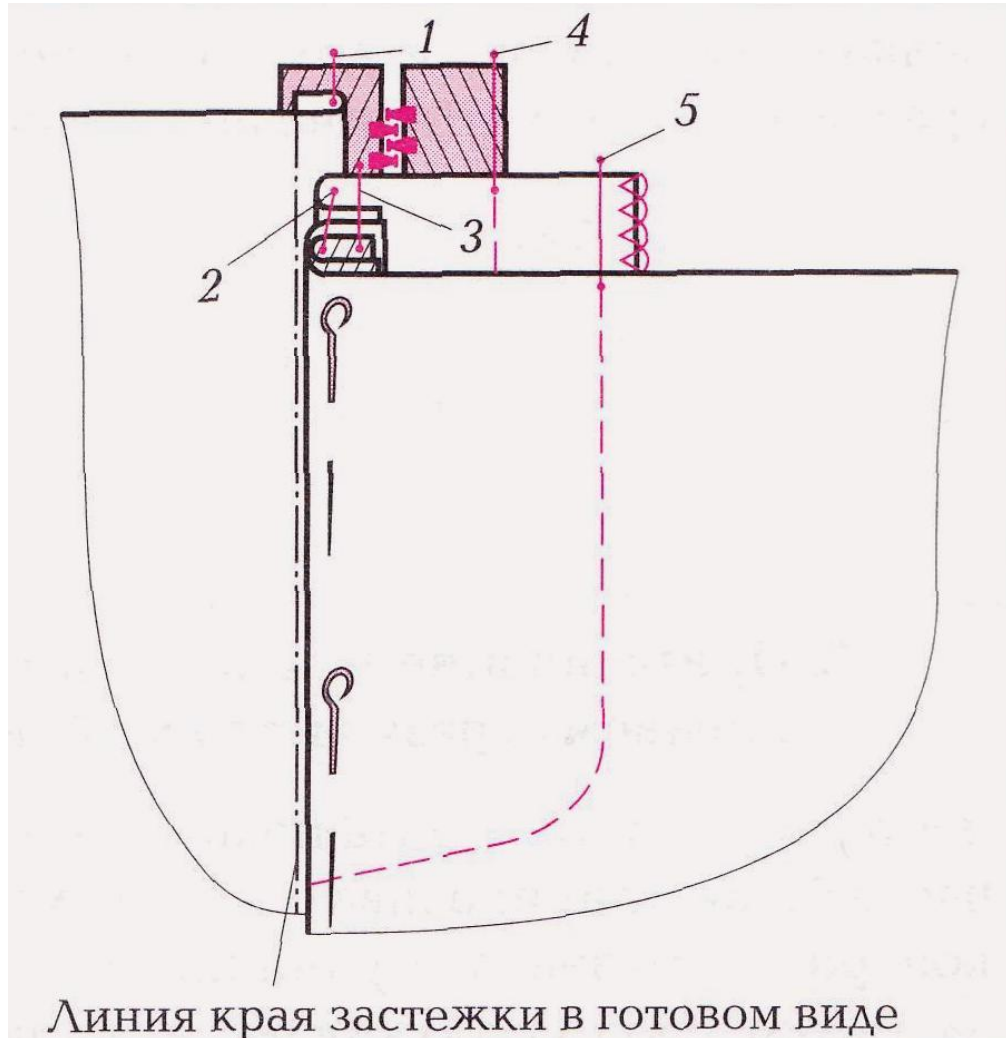

5. Обработка откоса

Обтачивают внешний срез откоса (*строчка 6*), шов обтачивания закрепляют отделочной строчкой (*строчка 7*).
Внутренние срезы детали обметывают

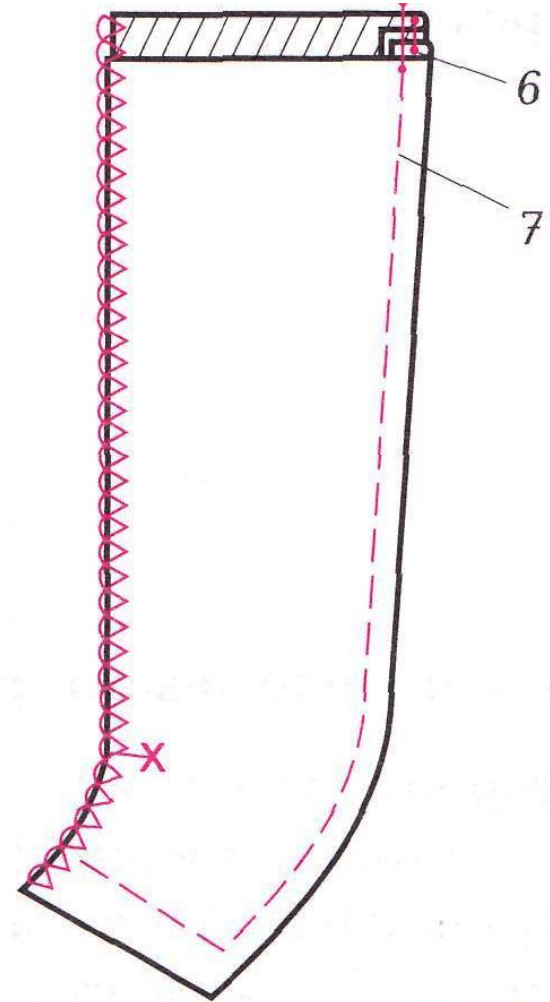

6. Соединение откоска с правой стороной застежки

Соединяют откосок с правой частью брюк строчкой по лицевой стороне брюк на расстоянии 0,1...0,2 см от шва притачивания застежки-молнии (*строчка 8*). Ширина шва притачивания откоска 1...1,5 см

7. Окончательная отделка узла

Ставят закрепку в конце застежки с лицевой стороны брюк (*строчка 9*). Соединяют концы гульфика и откоса закрепкой с изнаночной стороны. После соединения боковых и шаговых срезов стачивают средние срезы брюк.

7. Окончательная отделка узла

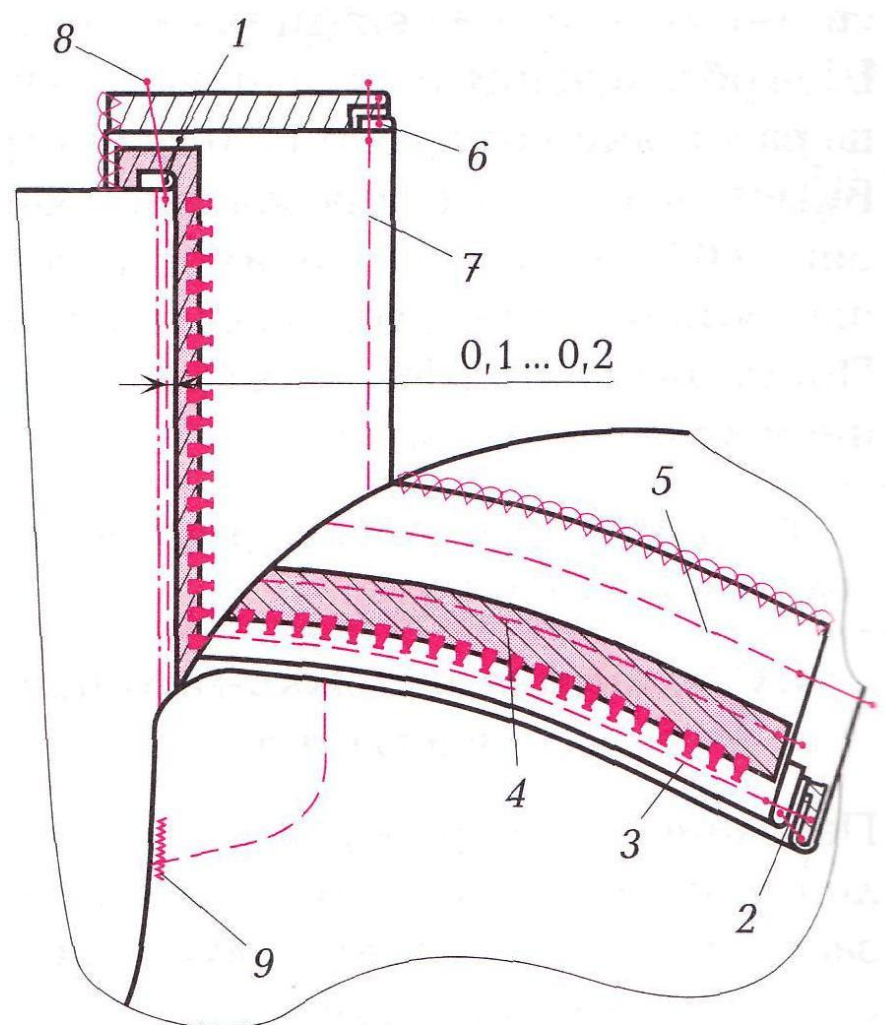

Застежка в готовом виде